

折り紙キャッツ&ドッグス プレミアム

ORIGAMI CATS&DOGS

PREMIUM



山口真・著

YAMAGUCHI MAKOTO

ソシム

折り紙キャッツ&ドッグス プレミアム

ORIGAMI CATS&DOGS

PREMIUM



山口 真・著

ソシム

PROLOGUE

近年は空前のペットブームと言われ、中でも猫・犬は派閥が生まれるほど人気です。折り紙の世界でも、猫と犬はモチーフとして人気で、多くの作品が発表されています。そこで、猫と犬の作品だけを集めた本を作ってみたいと考えました。犬は犬種によって姿形もさまざまですが、猫の種類はそれほど多様ではないので、当初は作品選びが難しいと思われました。ところが、探している最中に猫らしいポーズや形をしたユニークな作品が次々と発表されて、結果、バリエーションに富んだラインナップとなりました。猫派の私は、猫の仕草を上手く捉えて大胆にデフォルメしている、萩原 元さんの「つままれにゃんこ」や満田 茂さんの「にゃんこ」が特に気に入っています。

本書に掲載している作品は、従来の古典的な折り技法だけではおそらく生まれなかった、新しい発想や構造、デザインの作品ばかりです。現代折り紙の真骨頂を存分に楽しんでください。

山口 真

CONTENTS

BASIC

P016

基本の折り方技法

P018

本書の使い方と紙

INSTRUCTION

P020

Sitting Cat

おすわりネコ

P027

Stretching Cat

のびをするネコ

P032

Sleepy Cat

おねむなにゃんこ

P041

Cat Catching Fish

魚をくわえた猫

P048

Joisel Cat

ジョワゼルネコ

P055

Black and White Cat

白黒ネコ

P062

Persian Cat

ベルシャ猫

P075

Lazy Cat

脱力猫

P086

Purring Cat

にゃんこ

P096

Naughty Cat

つままれにゃんこ

P110

Corgi

コーギー

P116

American Cocker Spaniel

アメリカンコッカースパニエル

P124

Chow Chow

チャウチャウ

P129

Miniature Schnauzer

ミニチュアシュナウザー

P134

Yorkshire Terrier

ヨークシャーテリア

P141

Papillon

パピヨン

P150

Border Collie

ボーダーコリー

P160

Shiba-inu

柴犬

P175

Japanese Dog

日本犬

P186

Golden Retriever

ゴールデンレトリバー

P197

French Bulldog

フレンチブルドッグ

P204

Dalmatian

ダルメシアン

P222

作家プロフィール

Sitting Cat

おすわりネコ

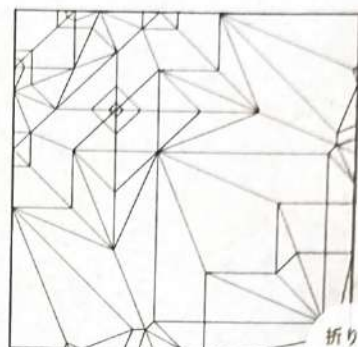

折り方
P.020

Gen
萩原元
Hagiwara

難易度 ★★★★★

まっすぐ伸びた前脚の先を、
ちょっと折り返して作られて
いる足の先がかわいい作品。
小さめに折ると指人形にも
なります。



Stretching Cat

のびをするネコ

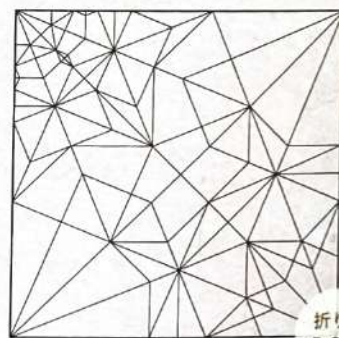

折り方
P.027

Yosuke
室屋洋輔
Muroya

難易度 ★★★★★

猫の特徴的なポーズを、単純
な幾何学形態で表現しまし
た。一見平面的ですが、後ろ
や前からの鑑賞にも耐える作
品です。



Sleepy Cat

おねむなにゃんこ

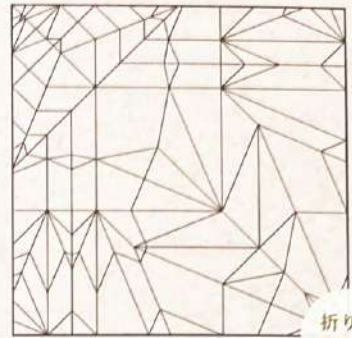

折り方
P.032

Shigeru
満田茂
Mitsuda

難易度 ★★★★★

座って寝ている猫をコミカルに描写した作品。背中からお尻にかけてのカッチリとした立体的な処理と大きく平面的な顔のコントラストが効いています。

Cat Catching Fish

魚をくわえた猫

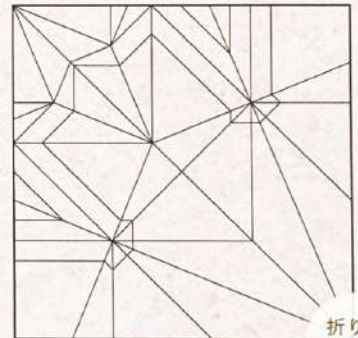

折り方
P.041

Riku
幾野陸
Ikuno

難易度 ★★★★★

よく知られた歌に出てくるシチュエーションですが、現実ではあまり見られない光景を、紙の裏と表を使うインサイドアウトで再現しました。

Joisel Cat



辻さん故・ジョワゼル氏本人による作例です。
細部の折り込みや尻尾の向きが異なります。

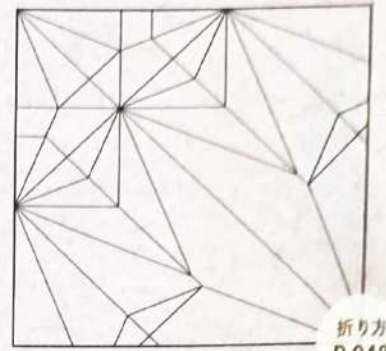

折り方
P.048



ジョワゼルネコ

Eric
エリック・ジョワゼル
Joisel

難易度 ★★★★★

スレンダーでしなやかな体つき。ヨーロッパの古い石畳や塀の上が似合いそうな猫です。ちょっと背をかかめてこちらの様子を伺っています。

Black and White Cat



白黒ネコ

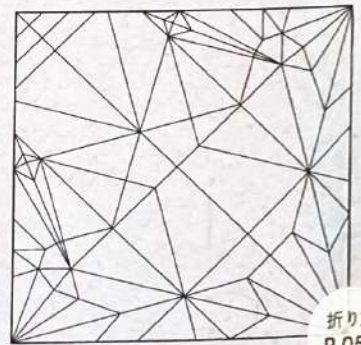

折り方
P.055

David
デビッド・ブリル
Brill

難易度 ★★★★★

描写が細くなりがちな顔には大胆なデフォルメを効かせ、有機的な線のメリハリで猫らしい動きとフォルムを捉えています。

Persian Cat

ペルシャ猫

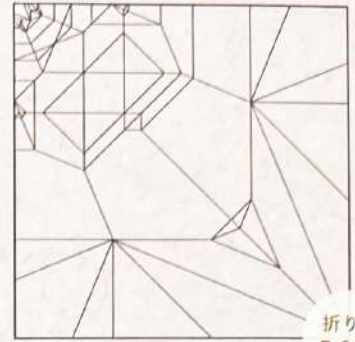

折り方
P.062

Kyohei
勝田恭平
Katsuta

難易度 ★★★★★

猫の魅力の一つ、ぷっくりしたウイスキーパッドが立体的でリアル。フサフサの毛並みは段折りのヒダで表現、リアルとデフォルメのバランスが絶妙な作品。

Lazy Cat

脱力猫

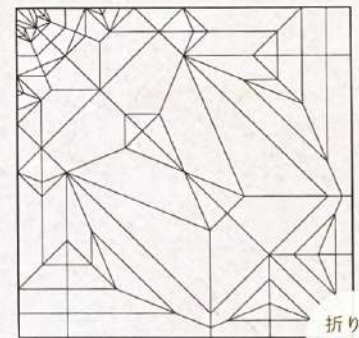

折り方
P.075

Kyohei
勝田恭平
Katsuta

難易度 ★★★★★

野生味を失った猫の姿。床に置くとヘソ天で無防備に寝転がる姿に、後ろをつまんで持ち上げると、抱き上げられてぶらんとした姿に見えます。

Purrin Cat

にゃんこ

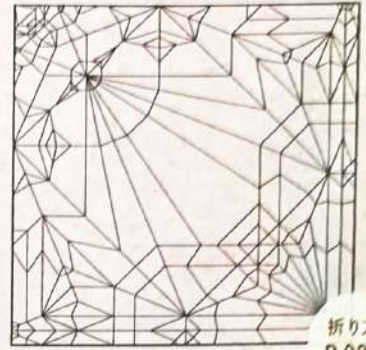

折り方
P.086

Shigeru
満田茂
Mitsuda

難易度 ★★★★★

抱き上げられたようなポーズのハチワレ猫。模様の色分けがインサイドアウトでいねいに表現されていて、意外と複雑な作品。

Naughty Cat

つままれにゃんこ

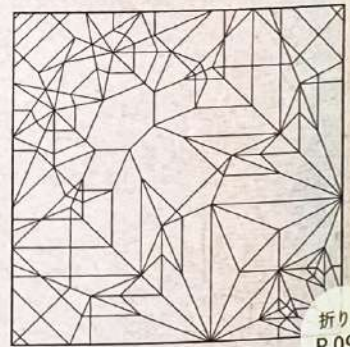

折り方
P.096

Gen
萩原元
Hagiwara

難易度 ★★★★★

いたずらがバレて首根っこをつままれ、観念した状態の猫。正面・斜めだけでなく、横側や後ろ側から見ても雰囲気が出ています。

Corgi

Koji 大内康治
Ouchi

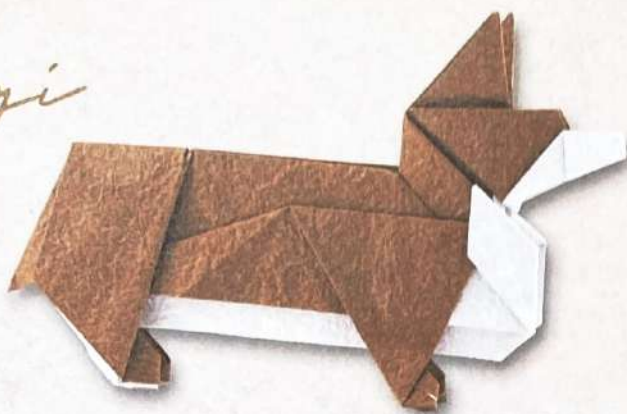

コーギー

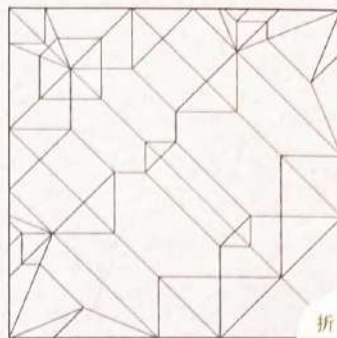

折り方
P.110

難易度 ★★★★★

トレードマークの大きな耳と短い脚、尖った鼻口部、ボリュームのあるごろんとした胴体を平面的な形に落とし込んだ作品。

American
Cocker Spaniel

Hideo 小松英夫
Komatsu



アメリカンコッカースパニエル

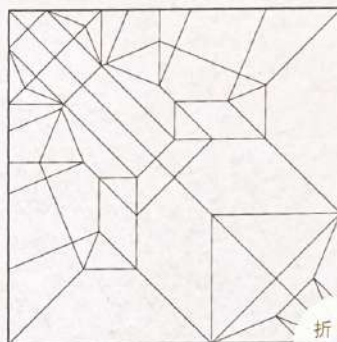

折り方
P.116

難易度 ★★★★★

特徴的なヘアスタイルのディテールを、単純な多角形に置き換えて表現しています。無駄な境界線が出ない仕上がりに注目してください。

Chow
Chow

Hideo 小松英夫
Komatsu



チャウチャウ

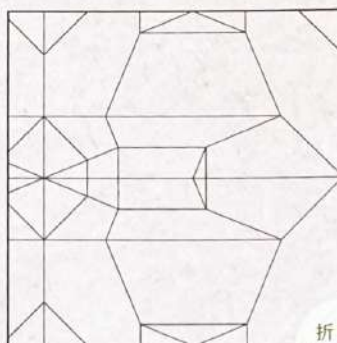

折り方
P.124

難易度 ★★★★★

ふさふさして丸っこい顔を部分を曲面で表現するという大胆なアイデアが効いた作品。見た目のシンプルさほどには易しくないので要注意。

Golden Retriever

ゴールデンレトリバー

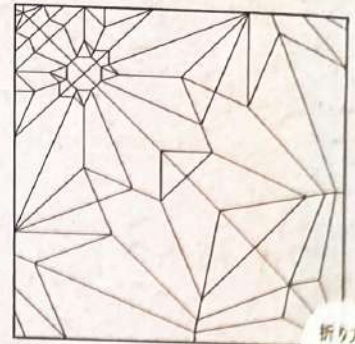

折り方
P.186

JongWoo
パク・ジョンウ
Park

難易度 ★★★★★

繊細で丁寧な描写で、口元までリアルに表現された作品。大型犬らしい体格と堂々とした立ち姿が、ゴールデンのおおらかさを感じさせます。

Dalmatian

ダルメシアン

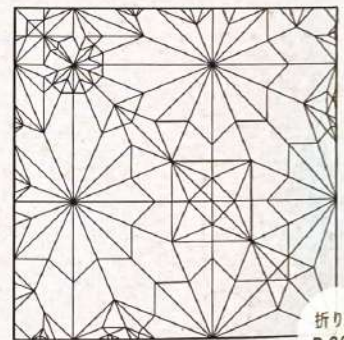

折り方
P.204

Kazuki
袋井一樹
Fukuroi

難易度 ★★★★★

特徴的でランダムな黒の斑点を、再現性の高い構造を使って表現しています。本書では難易度トップクラスの作品です。

Papillon

パピヨン

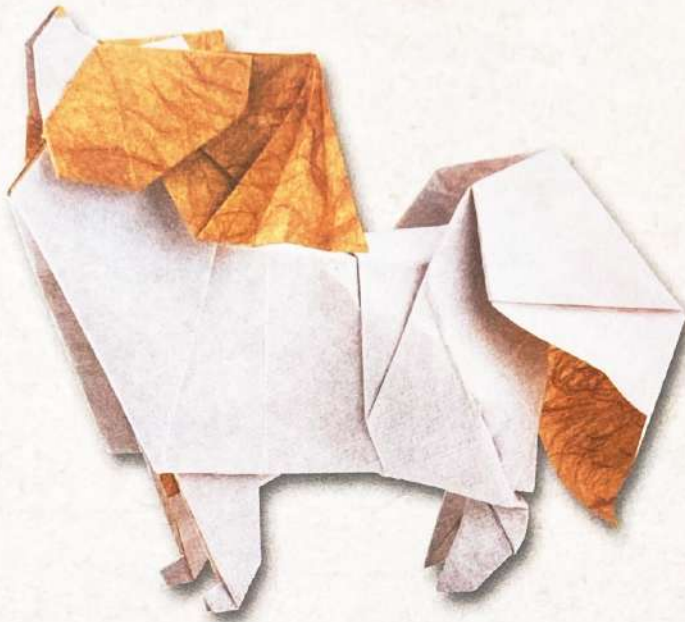

折り方
P.141

Satoshi
神谷 哲史
Kamiya

難易度 ★★★★★

耳と尻尾の長い飾り毛とボリュームがよく表現された作品。精一杯首を上に向けて飼い主を見る、小型犬らしいポーズを切り取っています。

Border Collie

ボーダーコリー

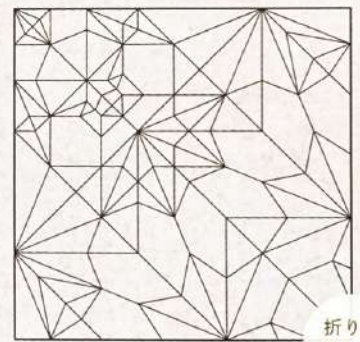
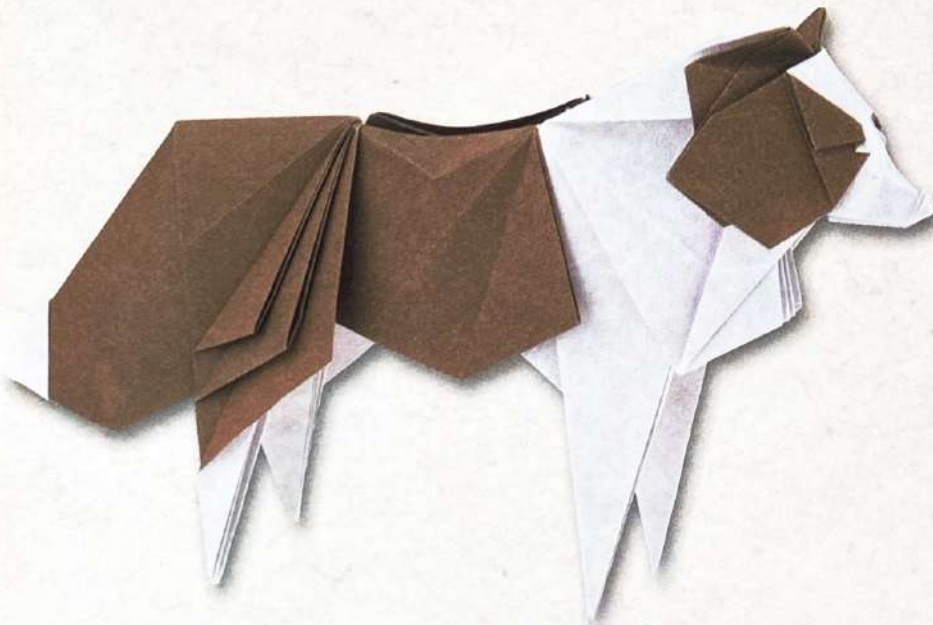

折り方
P.150

Kazuki
袋井 一樹
Fukuroi

難易度 ★★★★★

後ろのふとももと胸の毛のフサフサ感を、細かいヒダの折り出しでエレガントに表現した、個性的デザインが魅力の作品。

Shiba-*inu*

柴犬

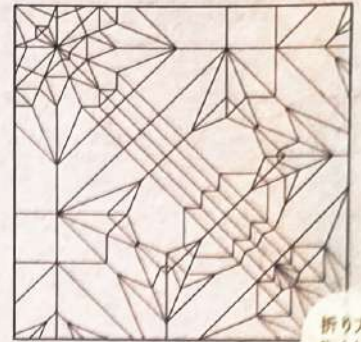

折り方
P.160

Hiroaki
小林弘明
Kobayashi

難易度 ★★★★★

個性的なタッチで鼻口部を始めとする細部まで立体的な処理が施された作品。お尻までが鑑賞に耐える形に仕上がります。

Japanese Dog

日本犬



折り方
P.175

Satoshi
神谷哲史
Kamiya

難易度 ★★★★★

ボリュームがあつてきれいに丸まっている尻尾が特徴的で日本犬らしさあふれる作品。目鼻もしっかり折り出しています。

Miniature Schwauze

Yuda 今井雄大
Imai



ミニチュアシュナウザー



折り方
P.129

難易度 ★★★★★

本書では一番折り易い作品。ポリゴンのような立体処理の顔がポイント。極限までシンプルにした体とのバランスが絶妙です。

French Bulldog

Koho 亀井浩平
Kamei



フレンチブルドッグ

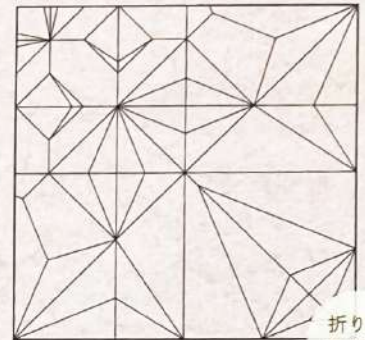

折り方
P.197

難易度 ★★★★★

顔、特に鼻口部のごろっとしたボリューム感がとてもリアルに描写された作品。独特のデフォルメセンスを楽しんでください。

Yorkshire Terrier

Seiji 西川誠司
Nishikawa



ヨークシャーテリア

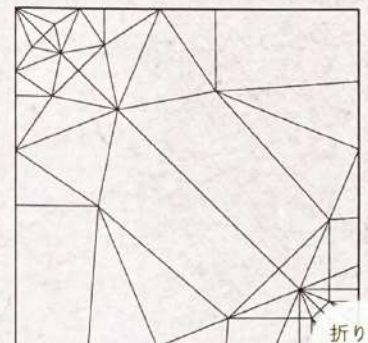

折り方
P.134

難易度 ★★★★★

被毛が地面まで届くフルコートスタイルにカットされたヨークシャーがモデル。ディテールまで表現された顔がポイント。

基本の折り図記号と技法

本書は、難しい折り紙作品を折るための本です。折り図（折り方の説明図）には折り紙の専門用語や特殊技法が使われており、初めて見る方には難しく感じられるかもしれません。ここに示したのは基本ですが、分からない用語や折り方に出会ったら、このページを見直してみてください。「基本」ですから必ずしも同一ではありませんが、解決の糸口が見つかるでしょう。

折り線 紙を折る記号で、山折りと谷折りの2種類がある

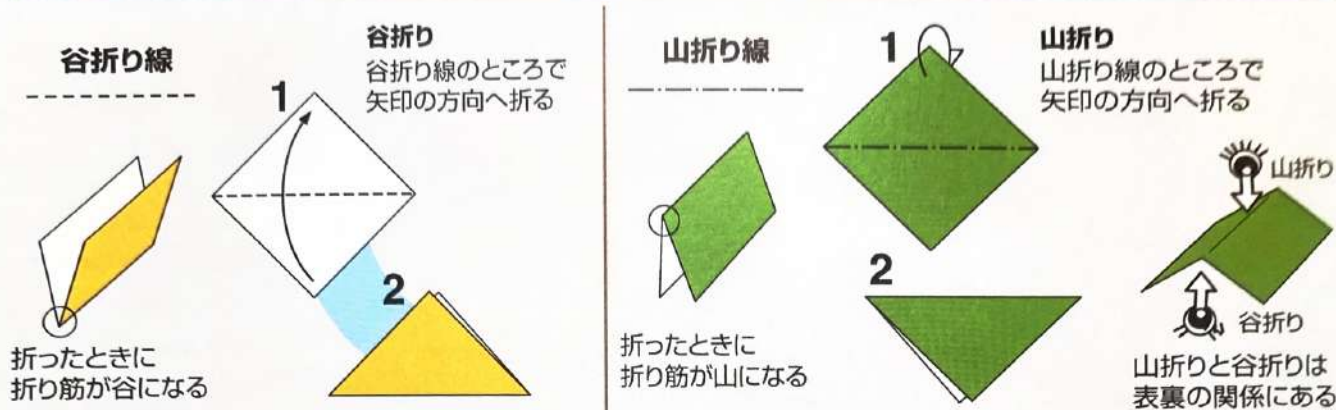

多くの折り線がある図でも、折り線は「山折り」「谷折り」の2種類だけです。折り筋の位置と向きをよく確認してみましょう。

矢印と記号 折ったり沈めたりといった、紙を折る位置や、動かす場所を表したり補助したりする記号

手前で折る 	後ろへ折る 	折り筋をつける 	段折り 	中わり折り 詳細は次ページで説明
ひろげる 	引き出す・差し込む 	押す・つぶす・沈める 	折り方がわからないときは、紙と図を比較し、折り線と矢印の位置を確認し、矢印の起点をつまんで終点に合わせ、紙の動きを確認しましょう。	
かくれた線・かくれた形 	直角 	同じ場所を示す 	注意するところ ○が示す点やカドは、折り筋が通る点、折るときに合わせるカドなど、基準の位置を表す	

紙の向きと視点・図の移動 紙の向きや、図の大きさに関する記号

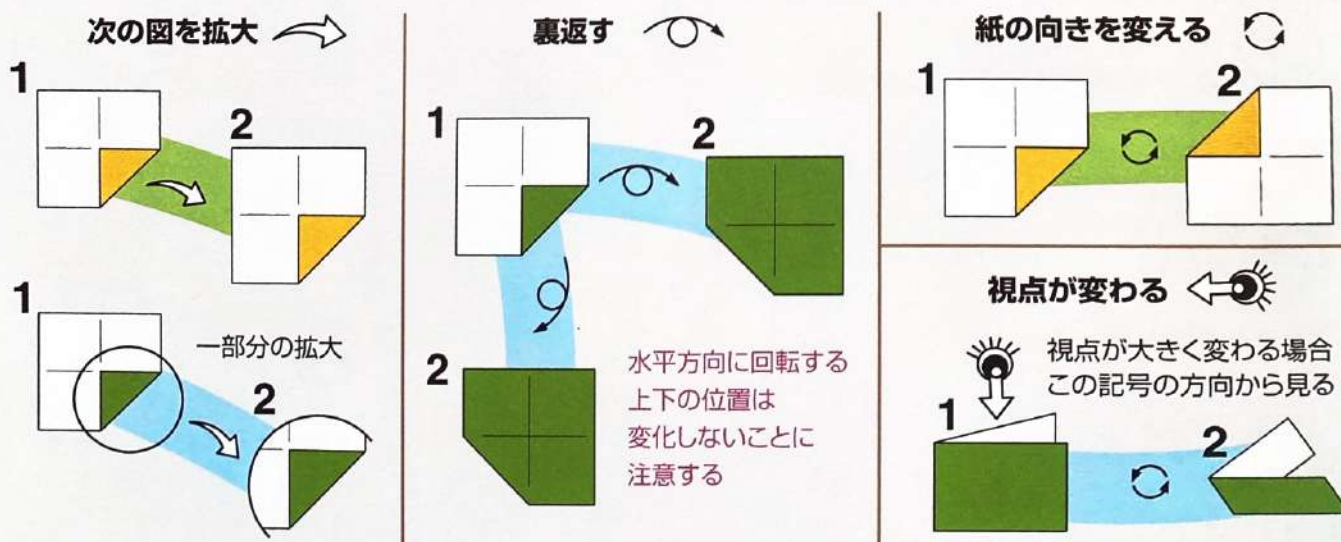

紙を裏返したり回転させたりすると、紙の向きを見失って間違えたり、分からなくなったりすることがあります。紙の表裏や上下左右、折り筋の位置を十分に確認して、図の変化を正しく把握しましょう。

等分記号の使い方

角度の等分

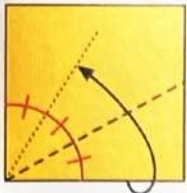

等分記号で示された位置で折る・折り筋をつける

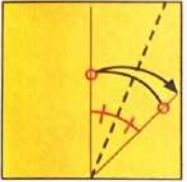

等分記号で示された位置に半分の角度で折り筋をつける

長さの等分

等分が細かい場合には矢印を省略することもある

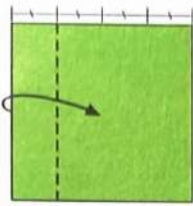

等分記号で示された位置で折る・折り筋をつける

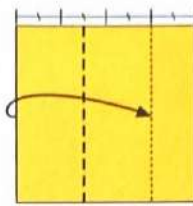

等分記号で示された位置に合わせて折る・折り筋をつける

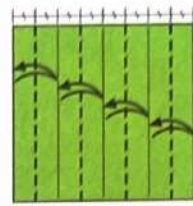

既にある折り筋の半分の幅で折り筋をつける

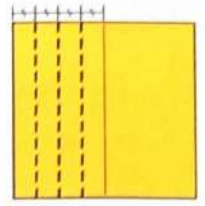

等分記号の範囲で示された等分の折り筋をつける

基本的な技法 折り紙でよく使われる、基本的な折り方や技法

折り筋をつける

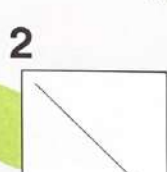
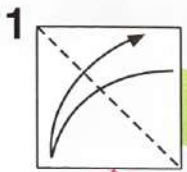

一度折ってから戻して折り筋をつける

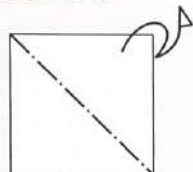

山折りにつける場合もある

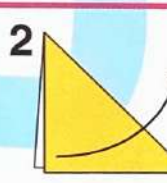
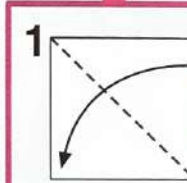

特殊な折り筋のつけ方

折り筋同士を合わせて折り筋をつける

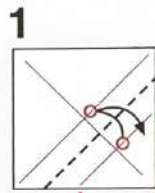

斜めにつける場合もある

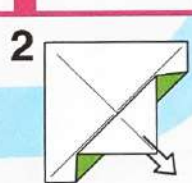
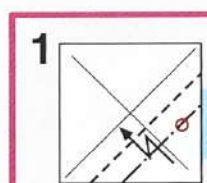
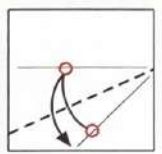

○の山折り線を折り筋に合わせて折って戻す

中わり折り

S字型の矢印で表されるツルの頭を作るような折り方フチを使った中わり折りもある

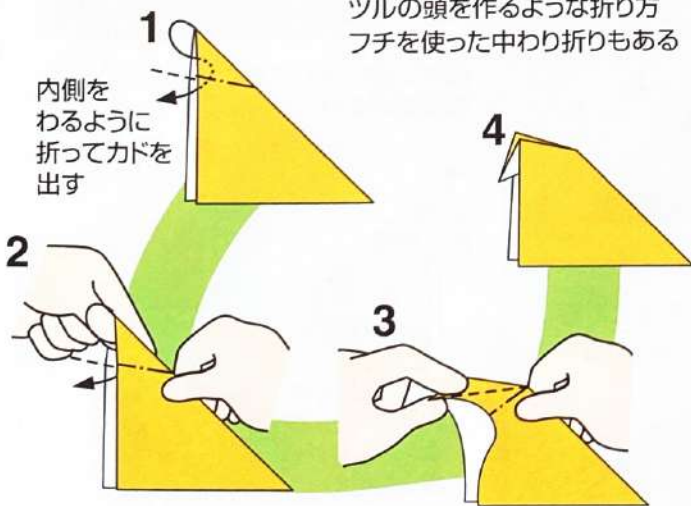

かぶせ折り

両側の紙を裏返すようにしてかぶせる

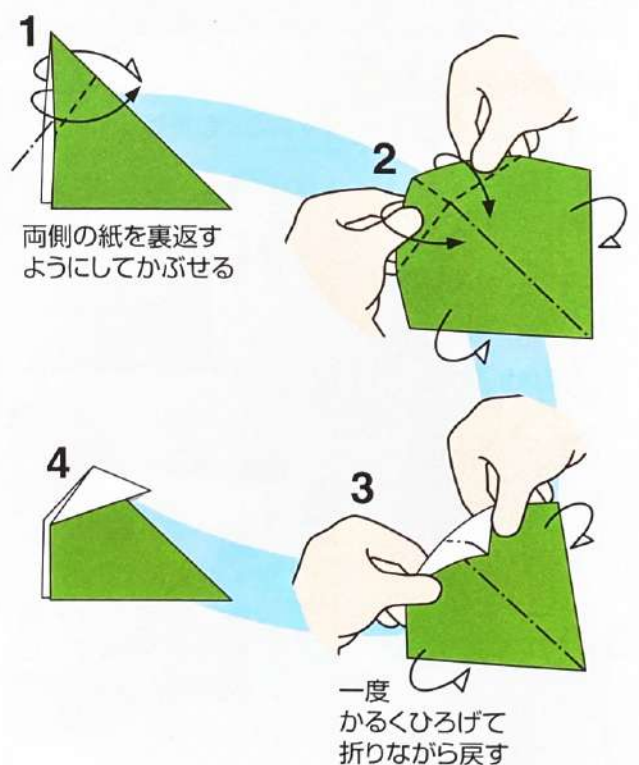

カドを内側に折る

折ったカドが内側にかくれる中わり折りの一つと考えることもできる



つまみ折り 「カドをつまむように折る」とも表現する

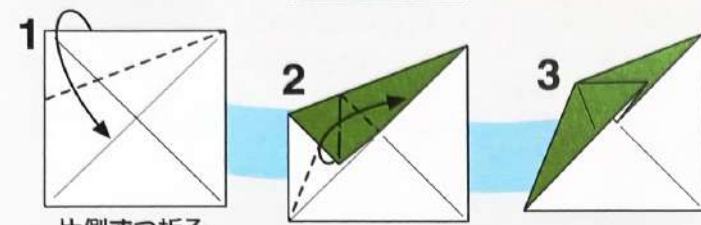

片側ずつ折ることもできる

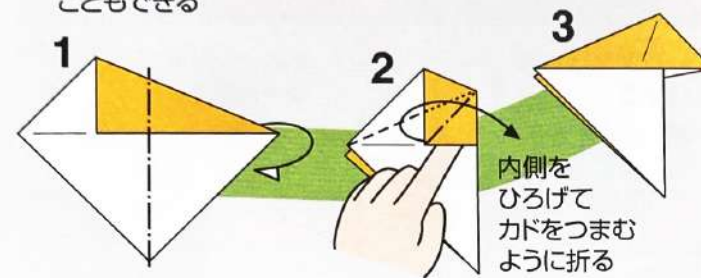

内側をひろげてカドをつまむように折る

段折り ← 山谷2本の折り線でヒダを作る

横から見ると段になっているように見える

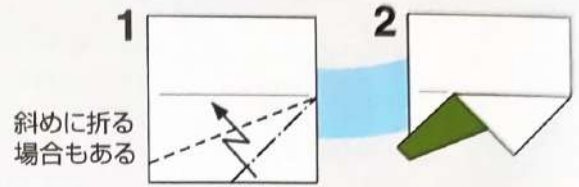
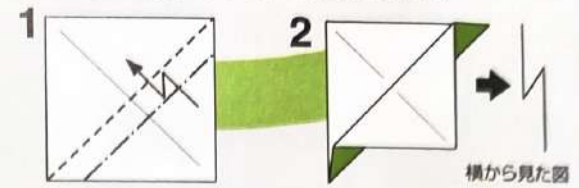

引き寄せ折り



内側をひろげてつぶすように折る

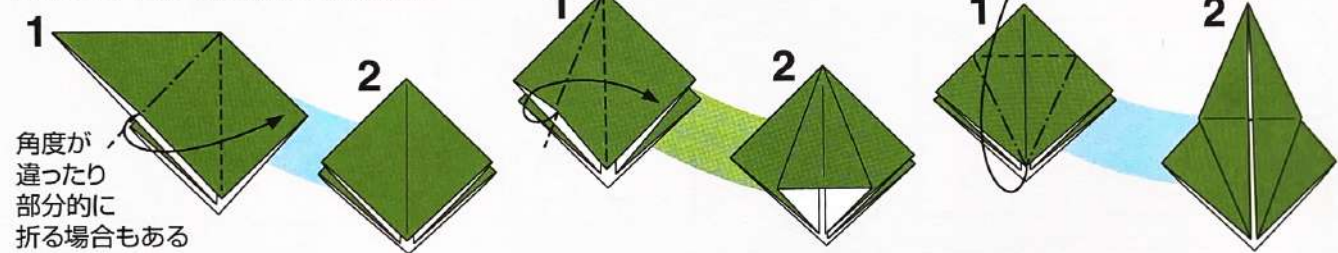

少し難しい技法 複雑な作品で使われる、難易度の高い技法

両側で段折り



内側に段折り

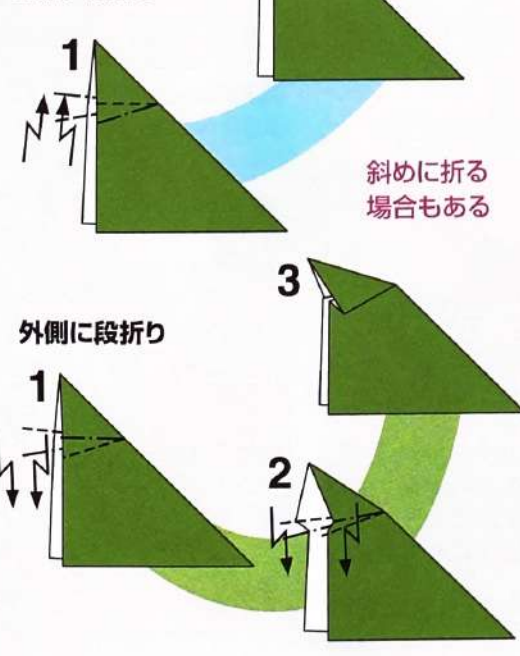

外側に段折り

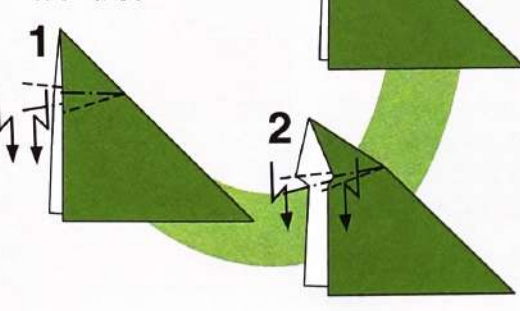

内側に押し込むように両側で段折り

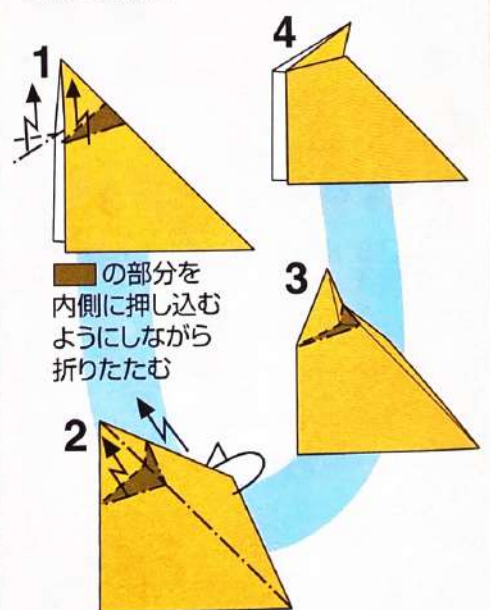

沈め折り 沈めるように折った部分が内側にかくれる

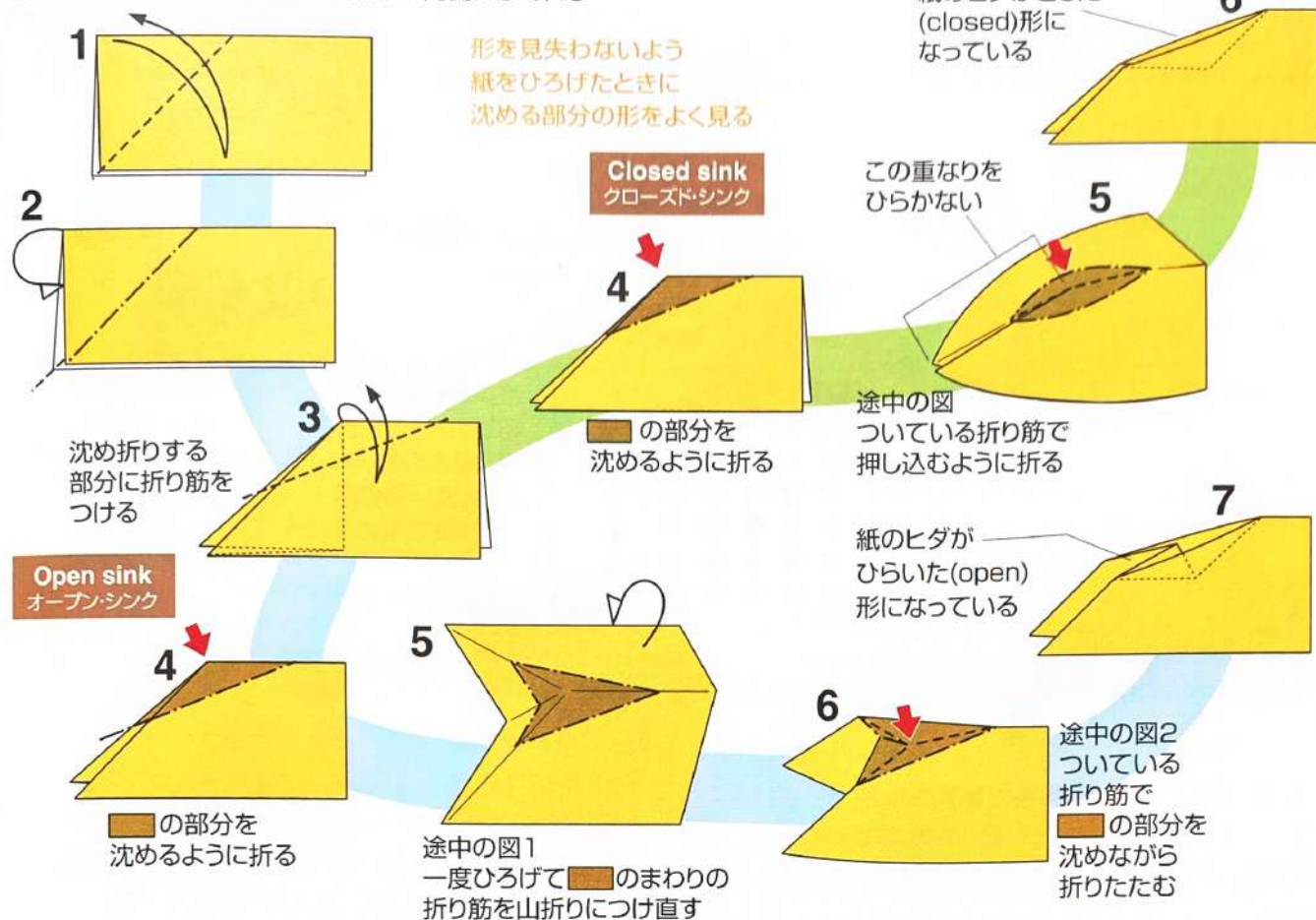

折り筋をつける

この本では折り筋をつける工程の図が多く出てきます。中には、複雑な折り筋のつけかたを示した図もあります。このように矢印が重なっている図は、左右や上下に同じ折り筋をつけることを示しています。

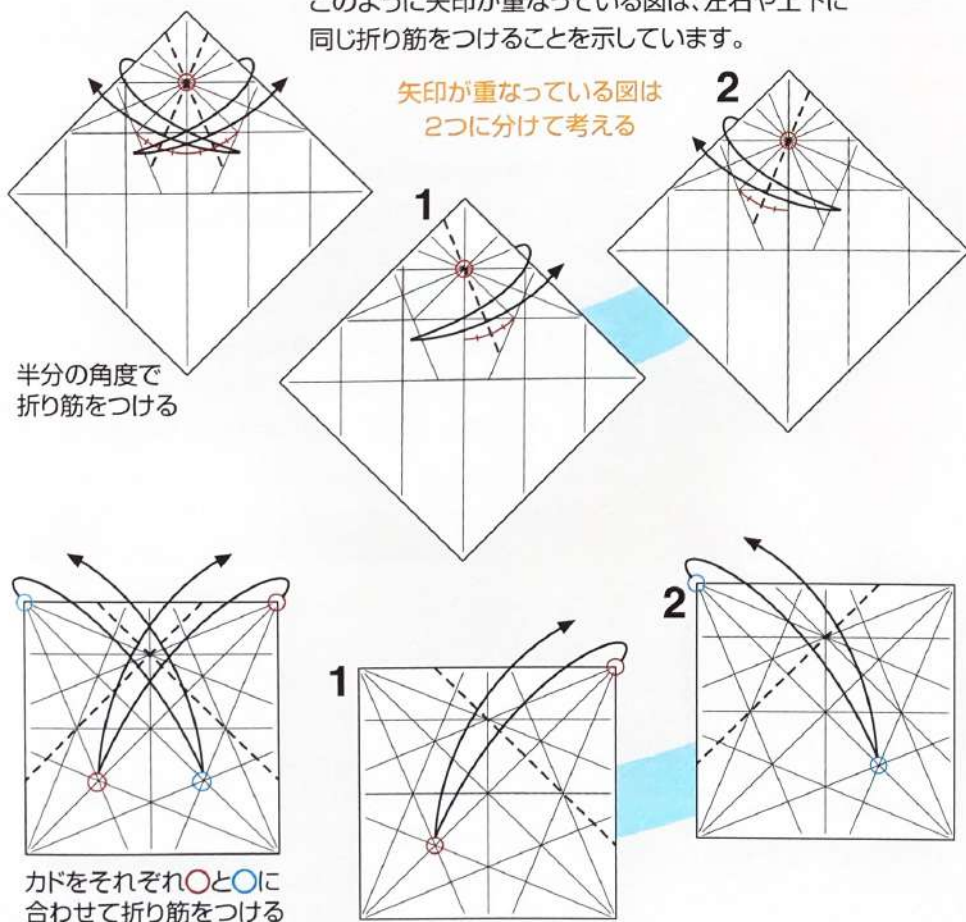

裏から見た図

枠線で囲った範囲の裏側の部分を見た図

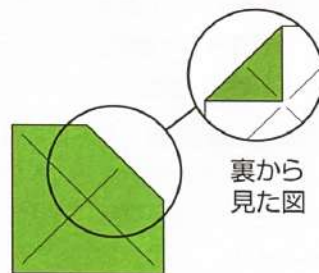

裏側は左右反対向きになる

折っている場合もある



間違えやすいところ、難しいところに多いので注意してよく確認する

本書の使い方と紙

作品情報について 折り紙作品の情報を、各折り図ページの始めに示しています

英語タイトル

作品タイトル

作者名(日・英)

使う紙と枚数

写真掲載ページ

Sitting Cat

おすわりネコ

Design 萩原 元 Gen Hagiwara

Paper 正方形1枚(25×25cm推奨)

Level

Photo P004

難易度表記

🐾が多いほど難しい作品

🐾🐾🐾🐾🐾 易しい

🐾🐾🐾🐾🐾

🐾🐾🐾🐾🐾

🐾🐾🐾🐾🐾

🐾🐾🐾🐾🐾

🐾🐾🐾🐾🐾 難しい

推奨サイズ

市販の折り紙用紙を使う場合の推奨サイズ

折りにくい場合は一回り大きな紙を使う

作品のポイント

作品の特徴や折る際のアドバイス

小さい紙で折れば指入形になるが脚の先の部分がとても細かくるので注意

紙について 「試し折り」の紙と「本番折り」の紙

◆身近な紙で試し折りを

本書に掲載の作品は、最後まで手順通りに折っても上手に仕上げることが難しいものばかりです。まず「試し折り」をしてから、お気に入りの紙で「本番折り」をすることをお勧めします。

◆試し折りの紙

●市販の折り紙用紙

正方形に切って折り紙用として売られている紙です。片面に色がついていて表裏が分かりやすく、安くて折りやすいのが特徴です。一般的なサイズは15cm四方ですが、その他に24cm、35cmなどさまざまな大きさがあります。

●薄手の上質紙・クラフト紙

安価で入手が容易で、比較的丈夫で折り易い紙です。大きな正方形が必要ななら、これらの紙の大判を、自分で正方形に切ります。

●ホイル紙(金・銀の折り紙)

のりづけや固定をしなくても形を作りやすいので、仕上げの形を想像しながら折ることができます。

◆試し折りをしたら…

1. 使った紙の大きさや厚みが適切だったか考える。
2. 本番折りで間違えないよう、つまずいた工程を確認。
3. 完成形に影響する「ぐらいい折り(折る位置に明確な基準がない折り)」は、どのくらい折るか検証。
4. 紙が破れたり割れたりしたところを確認し、途中で裏から補強するなどの工夫を考える。
5. 本番折りの紙は、試し折りした紙と完成形の大きさを確認して「作りたい大きさ」になる紙を用いる。

◆本番折りの紙を選ぶための専門知識

●大きさ

大きくて特殊な紙を使いたい場合は、大判の紙を正方形に切って使います。一般的に入手できる大きな紙に、四六判(788×1091mm)があります。

●厚さ

洋紙の厚みは連量(1000枚重ねたときの重さ)という単位が参考になります。折り紙向きなのは70kg以下の紙です。普通の折り紙は、商品にもよりますが約50kg程度です。

正しく最後まで折るための7つの基本

基本1 一度目は試作のつもりで折る

試作でも気を抜かずに丁寧に折ることが大事

基本2 よく折り図を見ながら折る

折り筋だけでなく、矢印の方向にも注意する

基本3 折り筋は正確に、はっきりとつける

折り筋があいまいなのは、間違いの原因になる

基本4 複雑な図では「山」と「谷」の折り筋を確認

折り筋は「山」と「谷」しかないの、どちらなのかを確認ししっかりと折り筋を付け直してみる

基本5 紙を図と同じ向きに並べ

正しく折れているか確認

急ぎすぎるのはミスのもと。あせらず見比べていこう

基本6 少し先の図を見て

折った後の形をイメージする

全体の流れや形の変化、どこが何になるかを把握する

基本7 最初から折り直す勇気を持つ

紙がぼろぼろになったら思い切って折り直す。少しの破れなら、セロハンテープで裏から貼り合わせ進めてもよい



CATS





Sitting Cat

おすわりネコ

Design	萩原 元 Gen Hagiwara
Paper	正方形1枚(25×25cm推奨)
Level	🐾 🐾 🐾 🐾 🐾
Photo	P.004

小さい紙で折ると
指人形になるが
脚の先の部分がとても
細くなるので注意

展開図

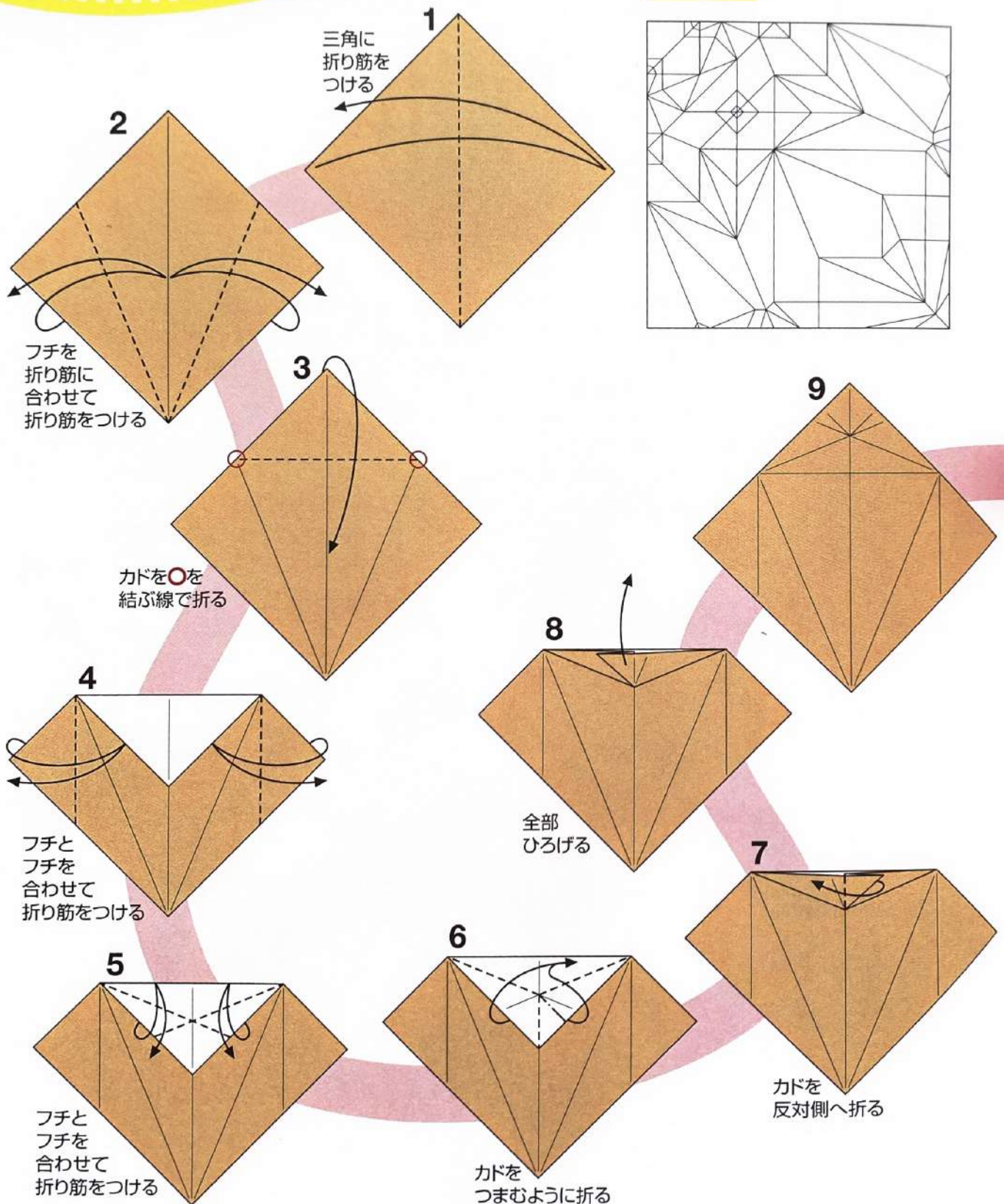
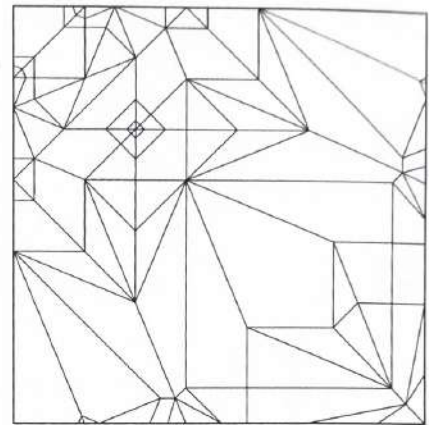

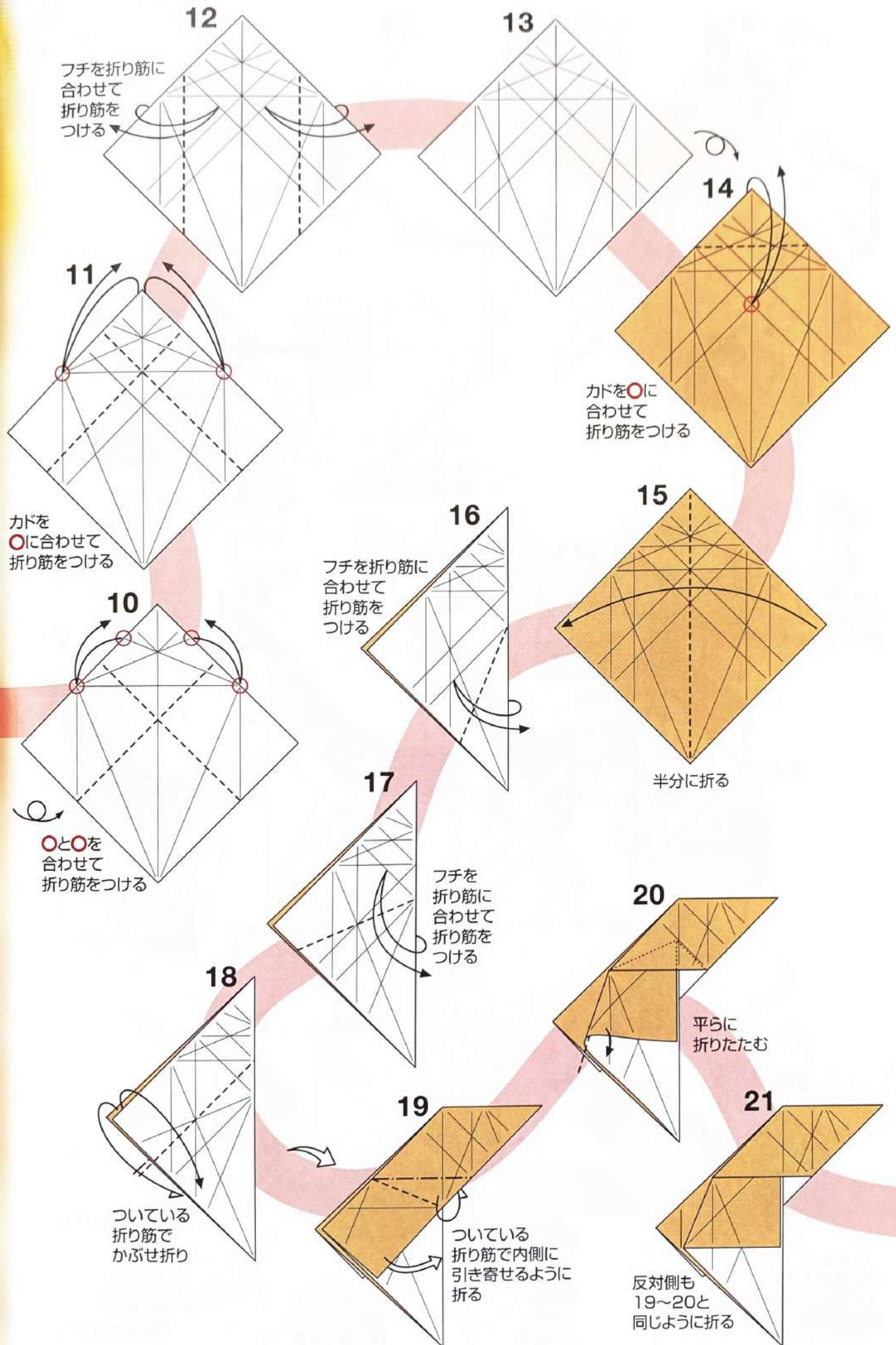

31

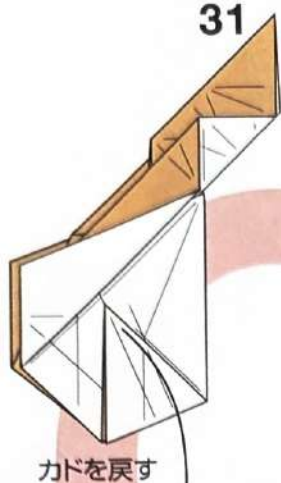

カドを戻す

32

両側の
カドを戻す

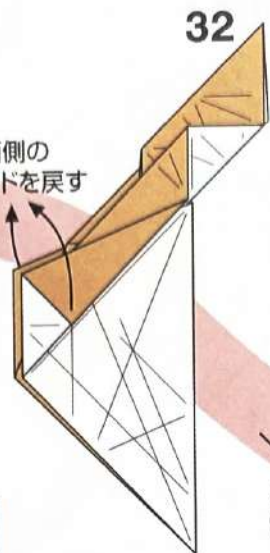

33

ついている
折り筋でかぶせ折り

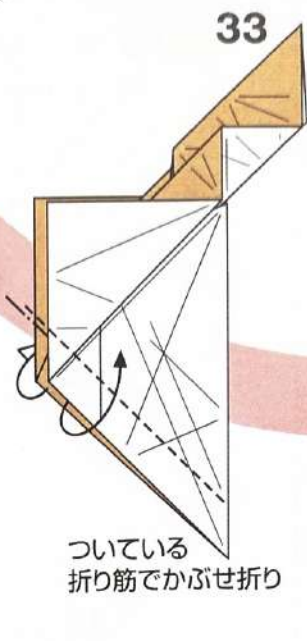

35

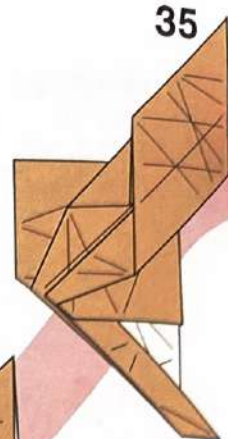

34

手前から
2つ目のすき間で
ひろげるように折る



30

フチの
ところで
折って折り筋をつける

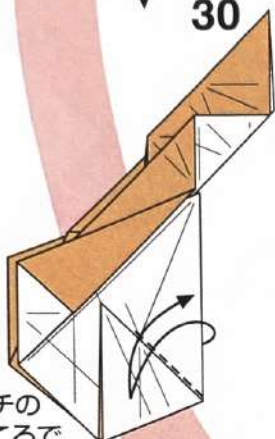

29

○と○を
合わせて折る

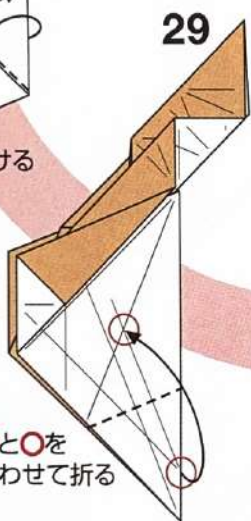

28

フチを
折り筋に
合わせて
折り筋をつける

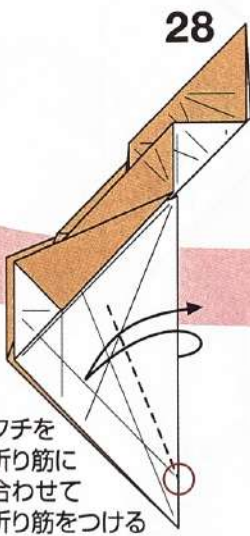

27

カドと
カドを合わせて
折り筋をつける

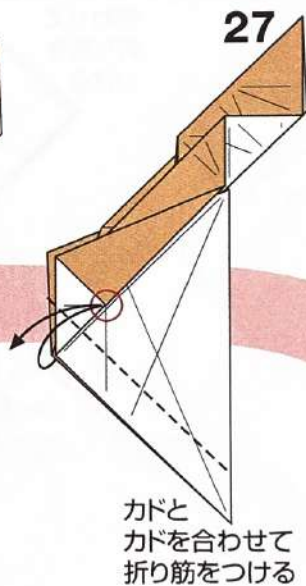

26

反対側も
23~25と
同じように折る

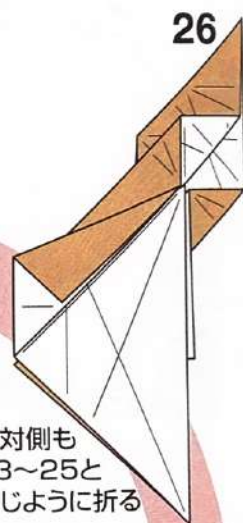

22

ついている
折り筋を使って
上の部分をずらすように
両側で斜めに段折り

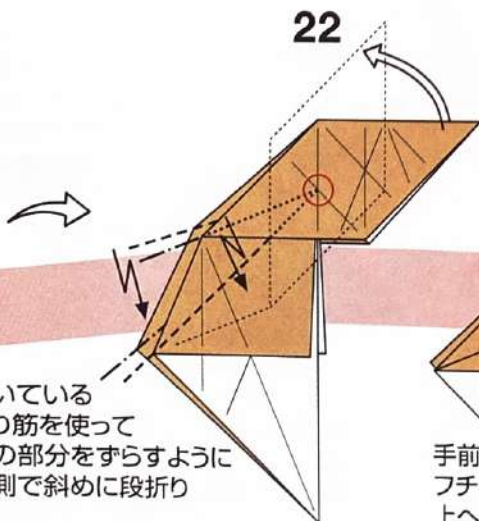

23

手前の
フチを
上へ折る

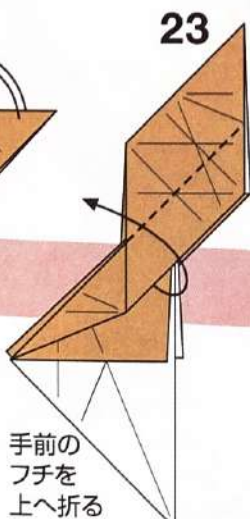

24

カドを
ついている
折り筋で折る

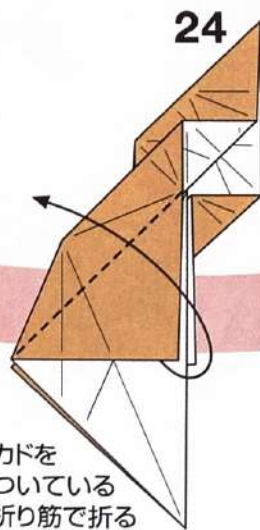

25

フチと
フチを
合わせて折る

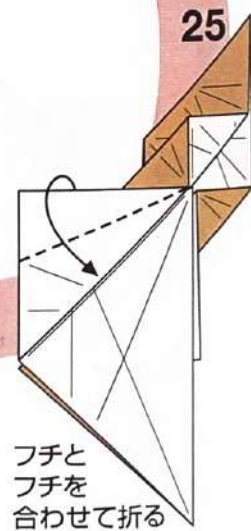

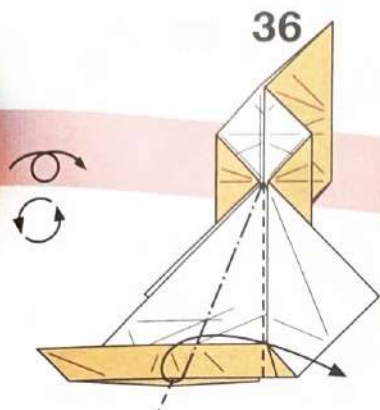

36
内側をひろげて
つぶすように折る

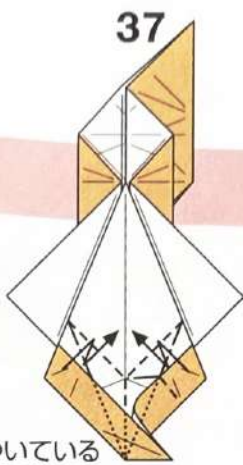

37
ついている
折り筋を使って
つまむように折る

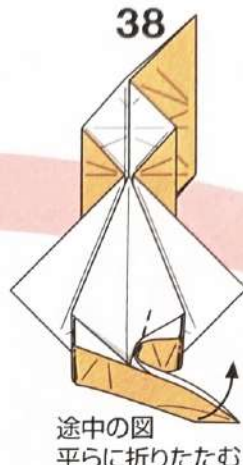

38
途中の図
平らに折りたたむ

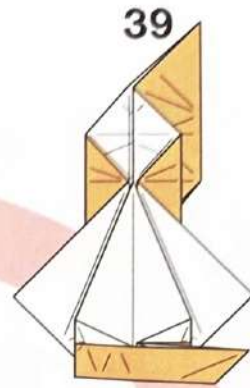

39

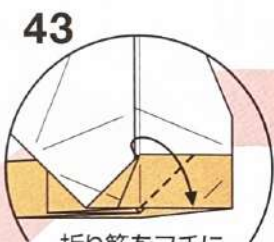

40

折り筋をフチに
合わせて
起こすように折る

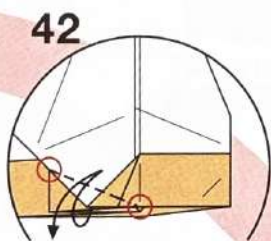

41

○を結ぶ線で
折り筋をつける



42

手前の部分を
左へひろげる

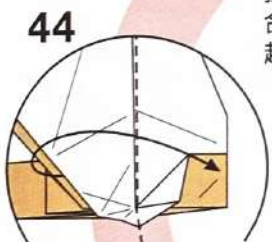

43

左にひろげていた部分を
戻すように折る

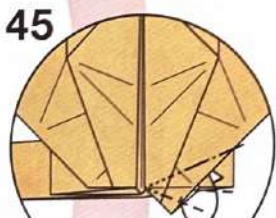

44

ついている折り筋で
内側に引き寄せる
ように折る

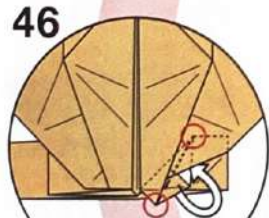

45

カドを内側に折り込む

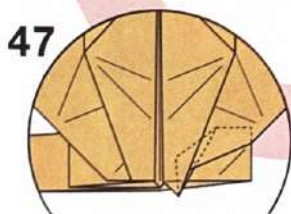

46

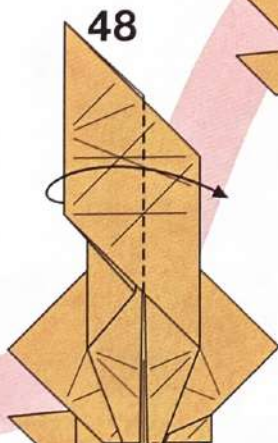

47

カドを反対側へ折る

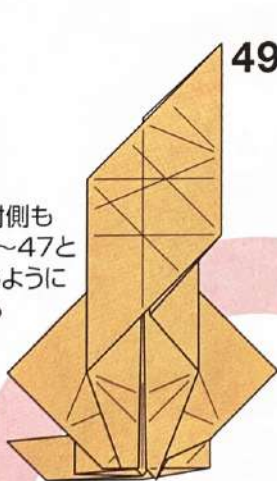

48

反対側も
41~47と
同じように
折る

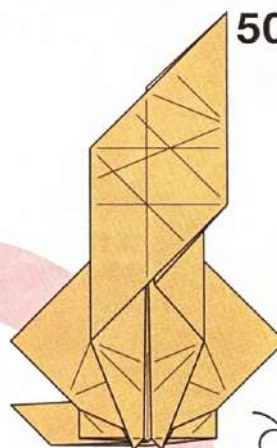

49

50

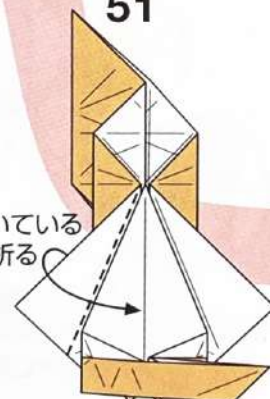

カドをついている
折り筋で折る

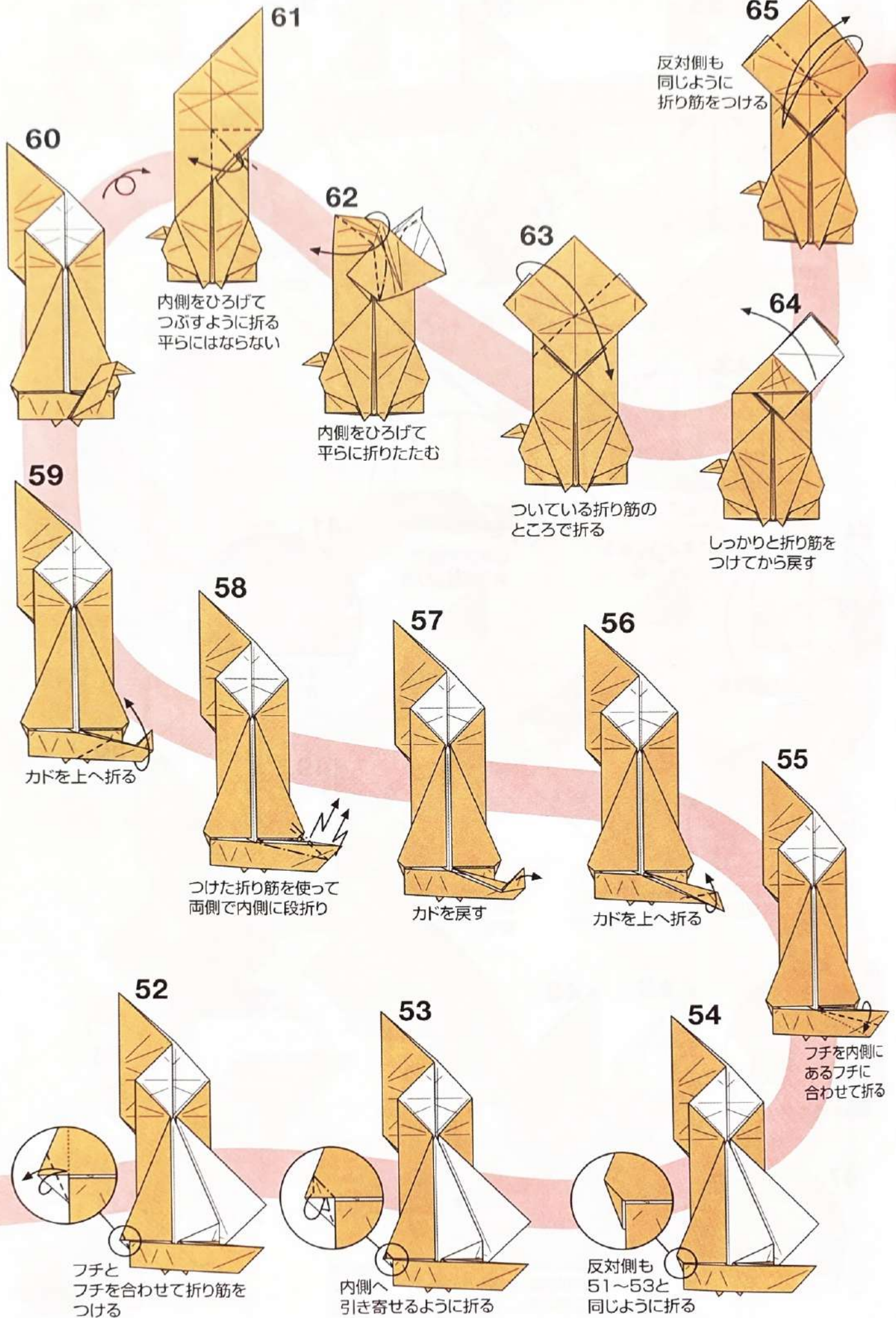

60

内側をひろげて
つぶすように折る
平らにはならない

61

62

内側をひろげて
平らに折りたたむ

63

ついている折り筋の
ところで折る

65

反対側も
同じように
折り筋をつける

64

しっかりと折り筋を
つけてから戻す

59

カドを上へ折る

58

つけた折り筋を使って
両側で内側に段折り

57

カドを戻す

56

カドを上へ折る

55

フチを内側に
あるフチに
合わせて折る

52

フチと
フチを合わせて折り筋を
つける

53

内側へ
引き寄せるように折る

54

反対側も
51~53と
同じように折る



66
ついている
折り筋を使ってカドを
つまむように折る
平らにはならない

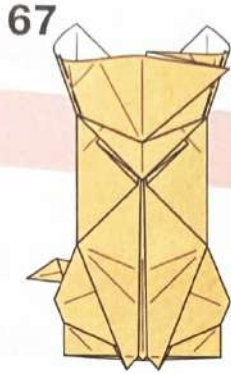

67
平らになるように
折りたたむ

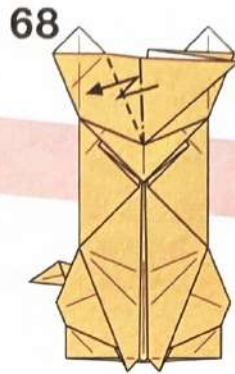

68
ついている折り筋で
手前の1枚を
斜めに段折り
平らにはならない

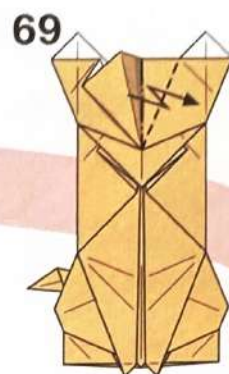

69
反対側も
同じように
斜めに段折り

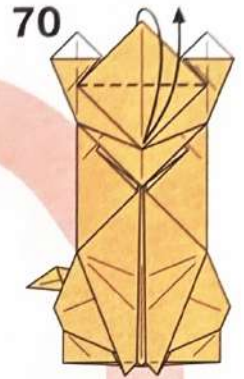

70
カドとカドを
合わせて
折り筋をつける

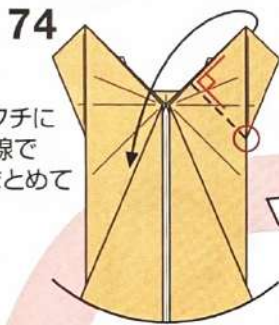

74
○からフチに
垂直な線で
カドをまとめて
折る

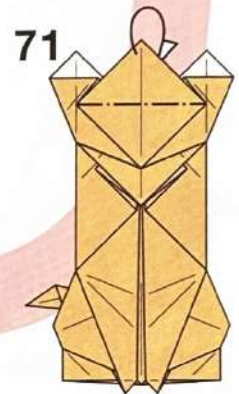

71
カドを後ろの
すき間に折り込む

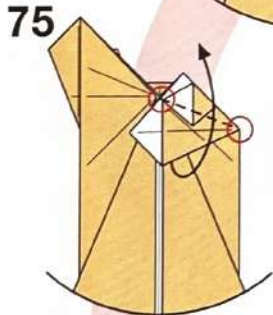

75
○と○を結ぶ線で
カドをまとめて折る

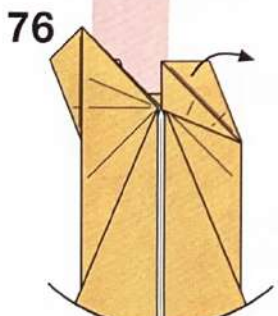

76
しっかりと折り筋を
つけてから戻す



79
ついている折り筋で
内側へ引き寄せると
折り込む

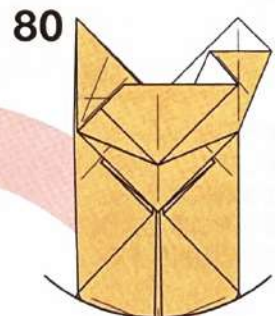

78
ついている
折り筋でカドを
後ろへ折る



81
手前の1枚だけ
ついている折り筋で
段折り
平らにはならない



耳をかるく折る

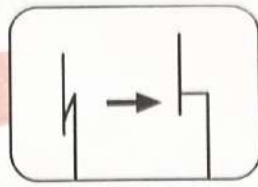

首の段折りを
かるく戻して立体的にする

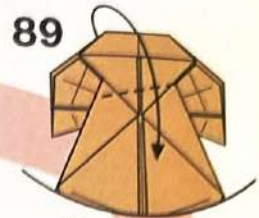
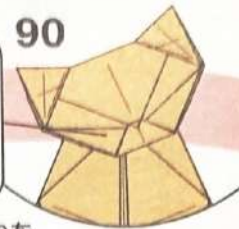

少し斜めに折る

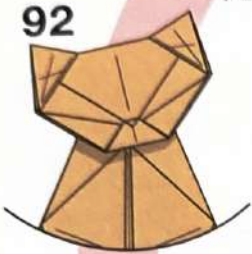

92

15cmで折ると
指人形にもなります

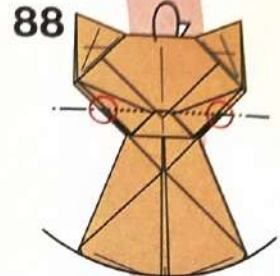

○を結ぶ線で
顔を後ろへ折る

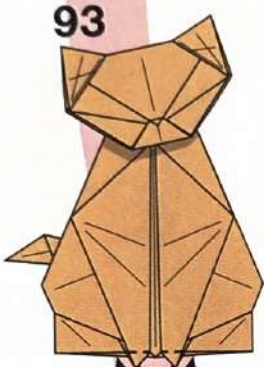

足先を手前に折る

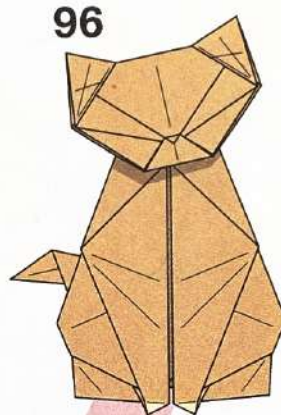

96

できあがり

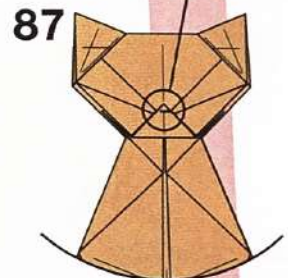
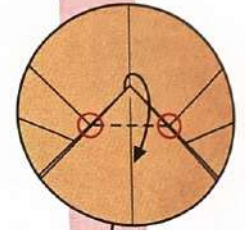

○を結ぶ線で
カドを折る

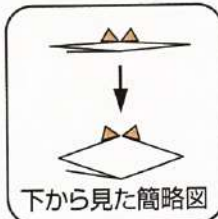

下から見た簡略図

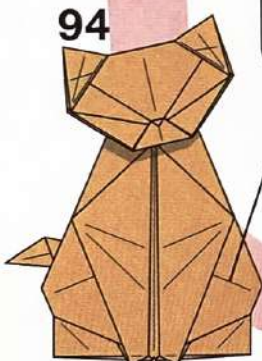

すき間を
少しひろげて体を
立体的にする
背中をつまむように
かるく山折りする

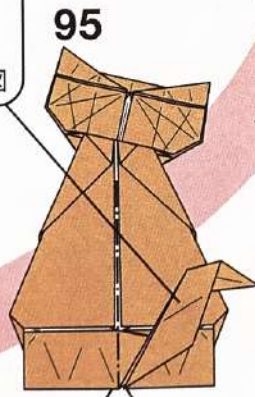

94を裏側から
見た図

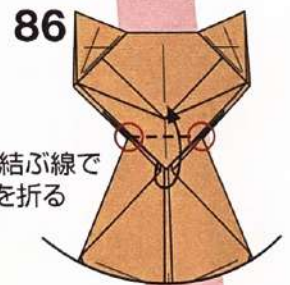

○を結ぶ線で
カドを折る

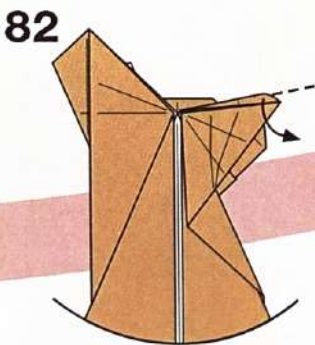

平らに折りたたむ

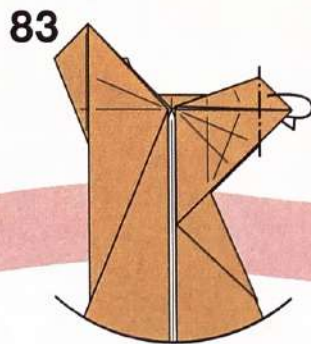

カドを後ろのフチの
ところですき間に
折り込む

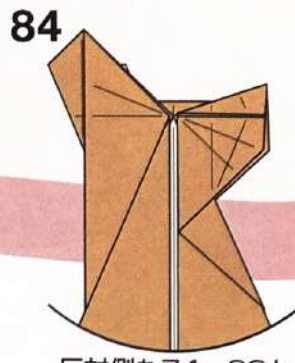

反対側も74~83と
同じように折る

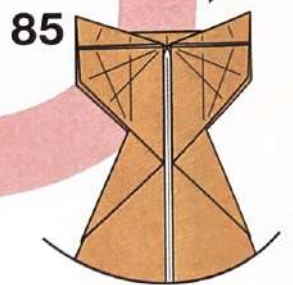

85

のびをするネコ

Design 室屋 洋輔 Muroya Yosuke

Paper 正方形1枚 (25×25cm推奨)

Level 🐾 🐾 🐾 🐾 🐾

Photo P.004

22.5度で
構成された作品なので
正確に折り筋を
つけることが大切

のびをするネコ



展開図

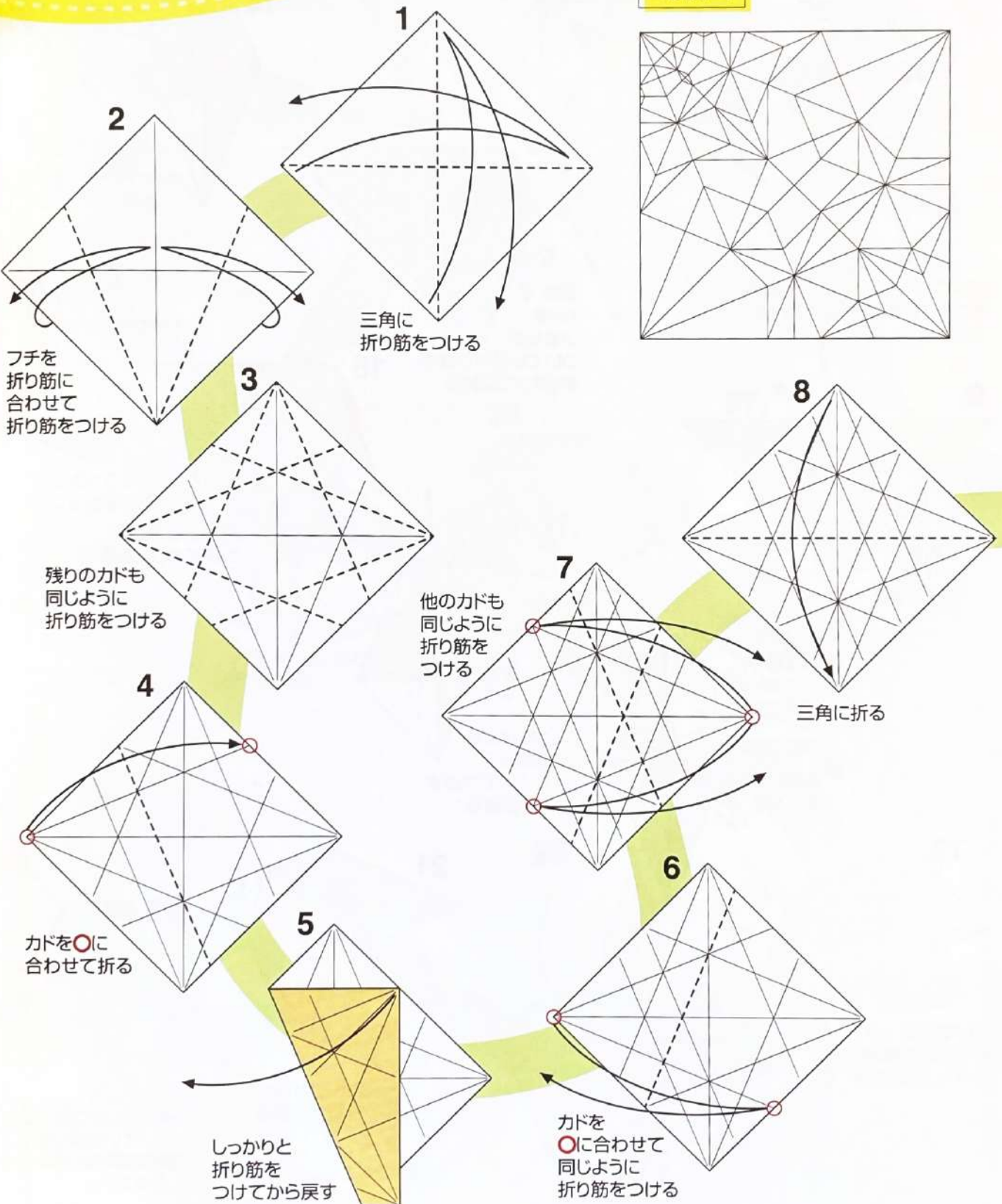

11

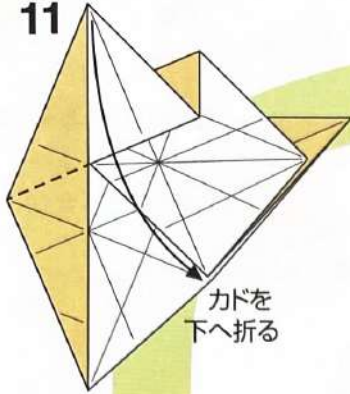

カドを
下へ折る

12

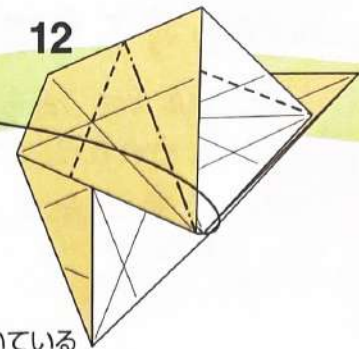

ついている
折り筋でひろげて
つぶすように折る

13

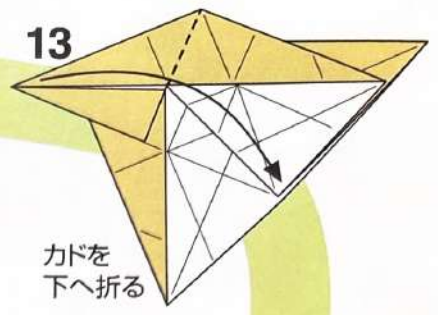

カドを
下へ折る

10

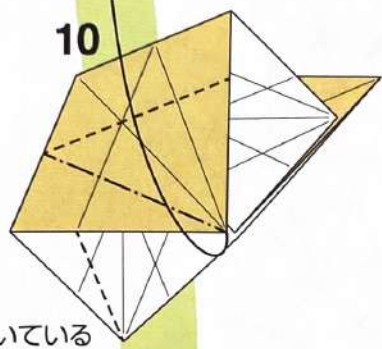

ついている
折り筋でひろげて
つぶすように折る

15

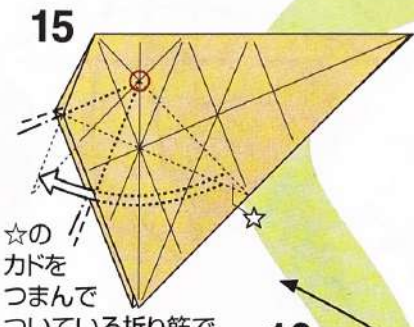

☆の
カドを
つまんで
ついている折り筋で
ずらすように折る

14

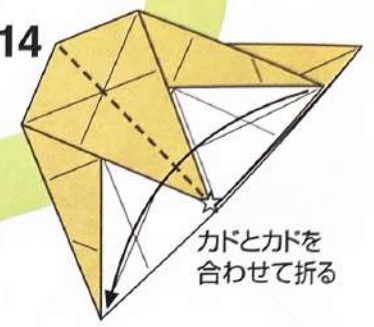

カドとカドを
合わせて折る

9

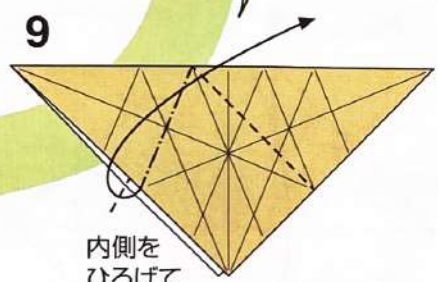

内側を
ひろげて
つぶすように折る

16

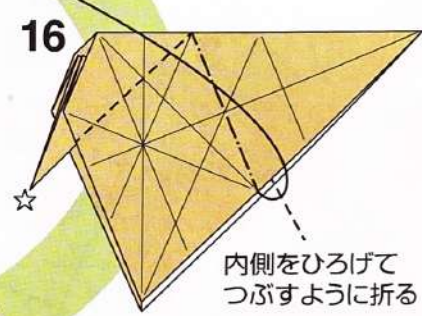

内側をひろげて
つぶすように折る

17

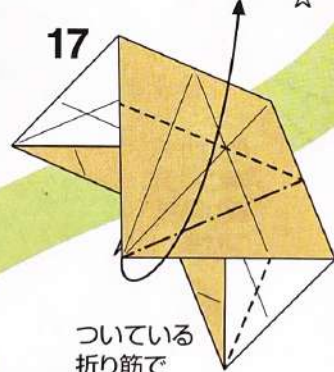

ついている
折り筋で
ひろげてつぶす
ように折る

18



カドを
下へ折る

19

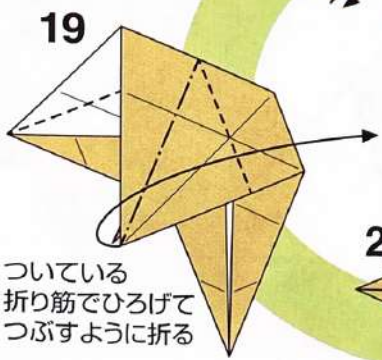

ついている
折り筋でひろげて
つぶすように折る

21

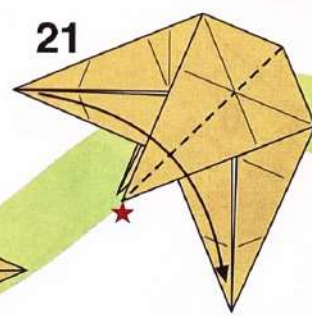

カドとカドを
合わせて折る

20

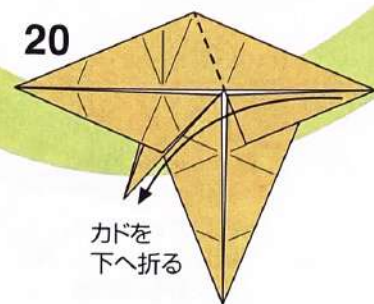

カドを
下へ折る

22

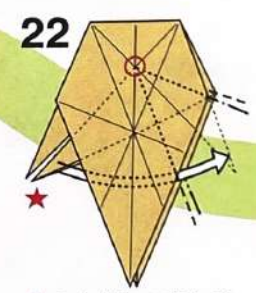

★のカドをつまんで
ついている折り筋で
ずらすように折る

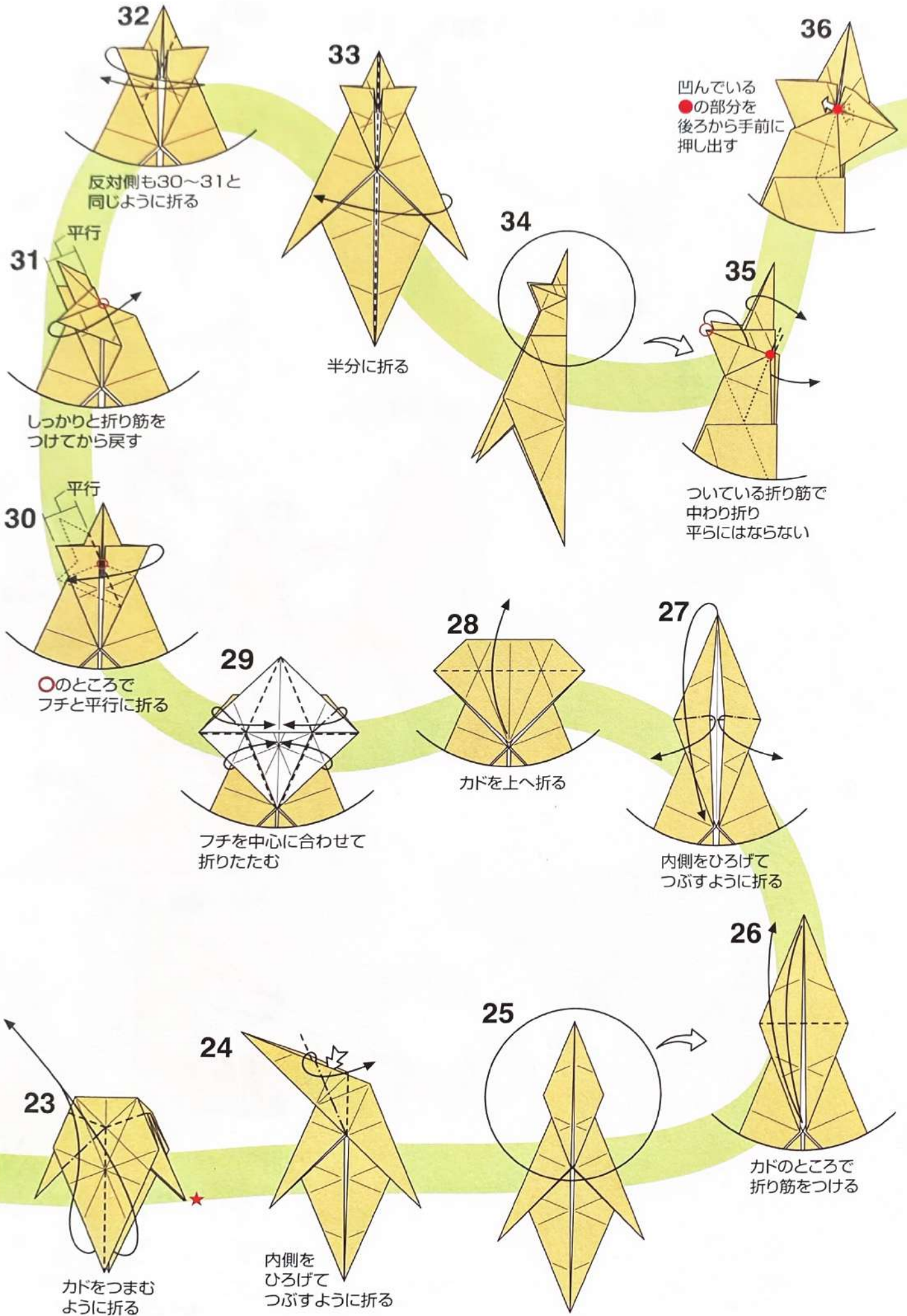

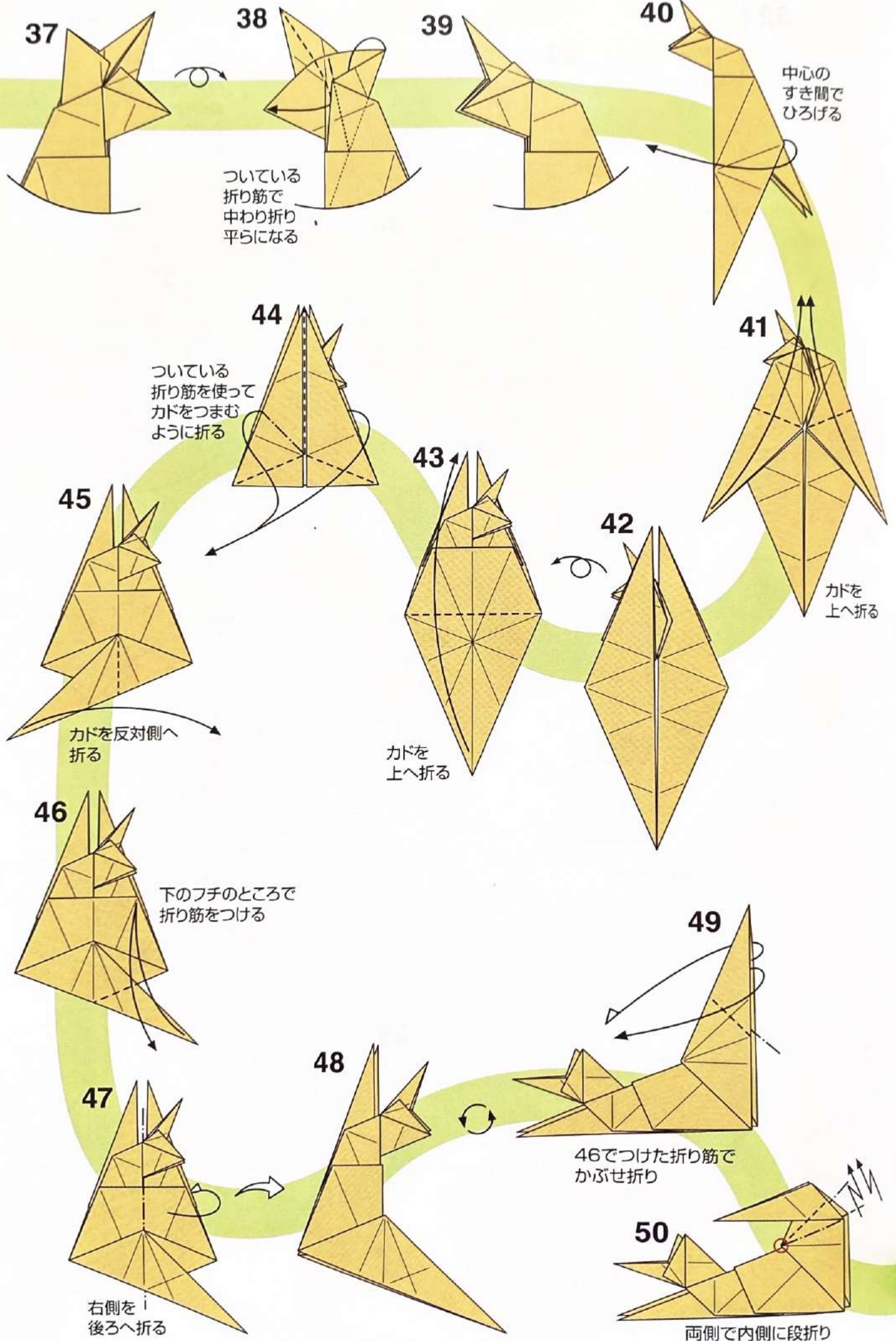

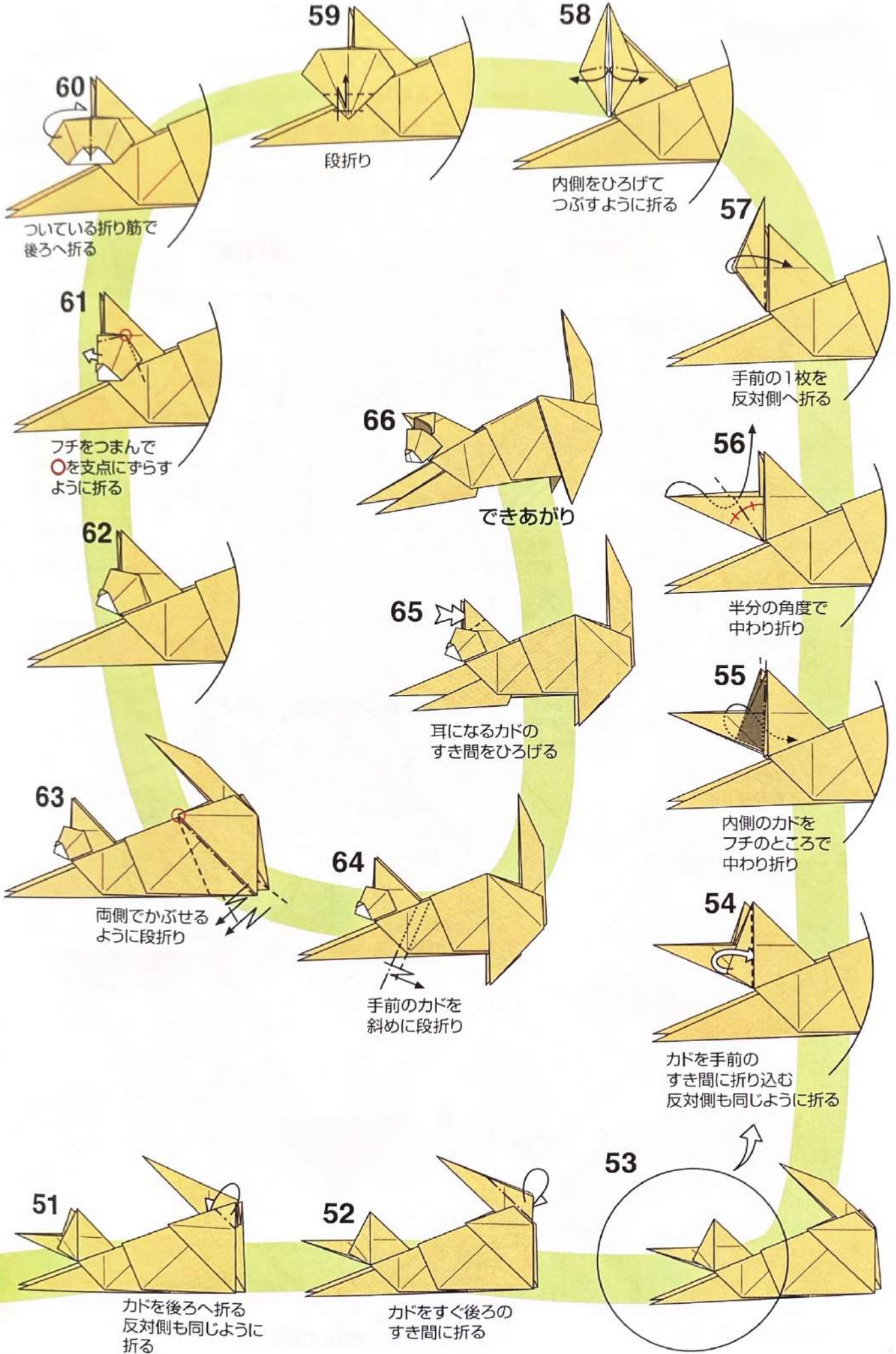

60
ついている折り筋で
後ろへ折る

59
段折り

58
内側をひろげて
つぶすように折る

57
手前の1枚を
反対側へ折る

61
フチをつまんで
○を支点にすらす
ように折る

66
できあがり

56
半分の角度で
中わり折り

62

65
耳になるカドの
すき間をひろげる

55
内側のカドを
フチのところで
中わり折り

63
両側でかぶせる
ように段折り

64
手前のカドを
斜めに段折り

54
カドを手前の
すき間に折り込む
反対側も同じように折る

51
カドを後ろへ折る
反対側も同じように
折る

52
カドをすぐ後ろの
すき間に折る

53

おねむなにゃんこ

Design	満田 茂 Mitsuda Shigeru
Paper	正方形1枚 (20×20cm推奨)
Level	🐾 🐾 🐾 🐾 🐾
Photo	P.005

首の部分は
図75-78でしっかりと
折り筋をつけておく
きれいな立体になる



展開図

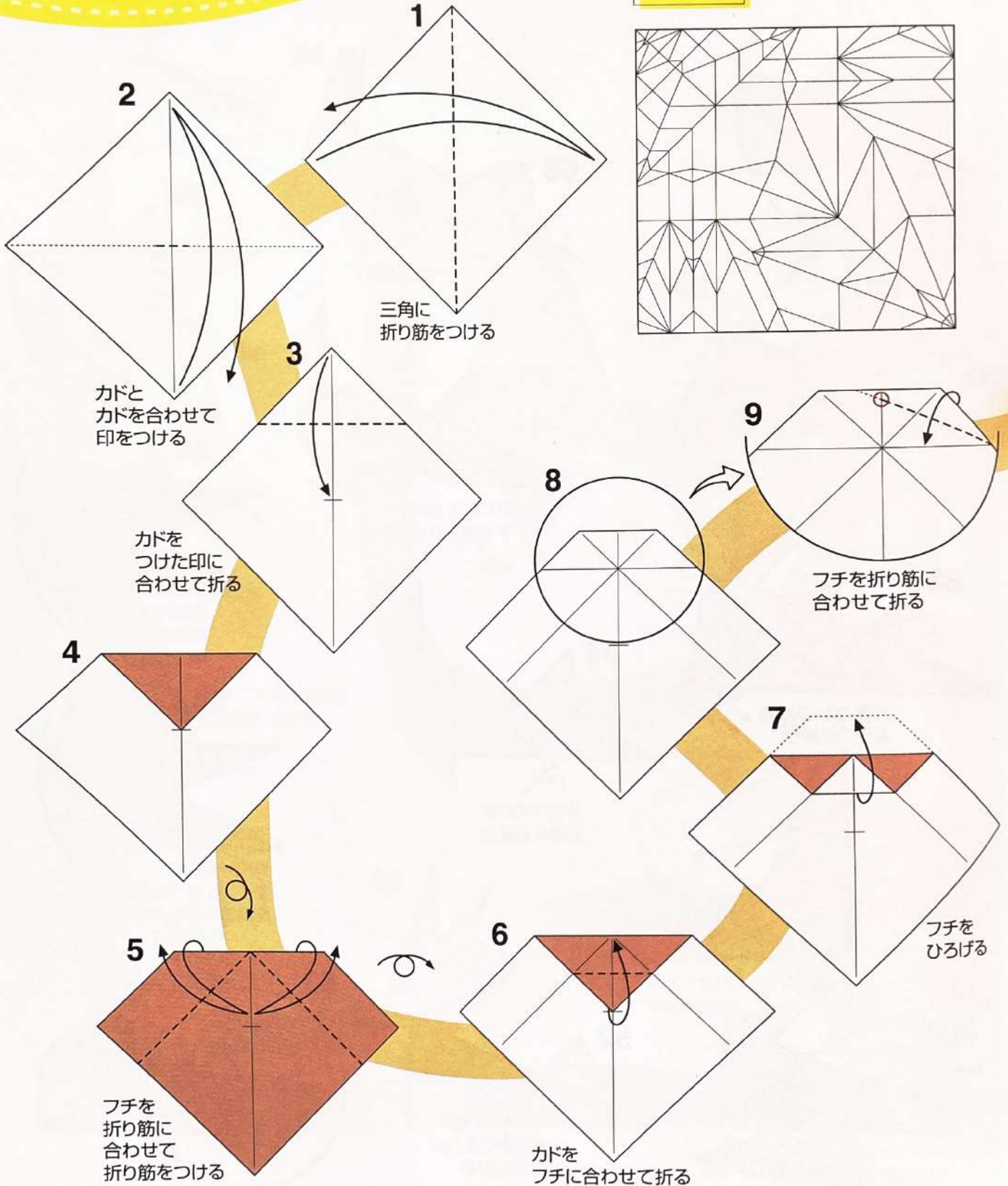
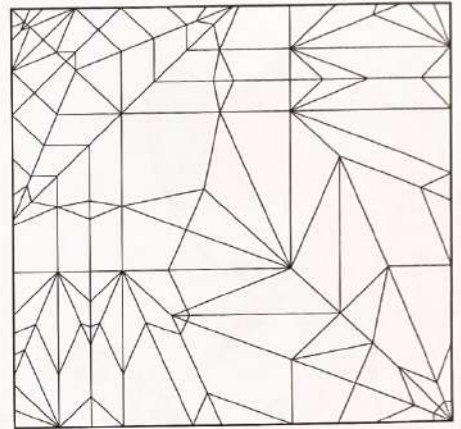

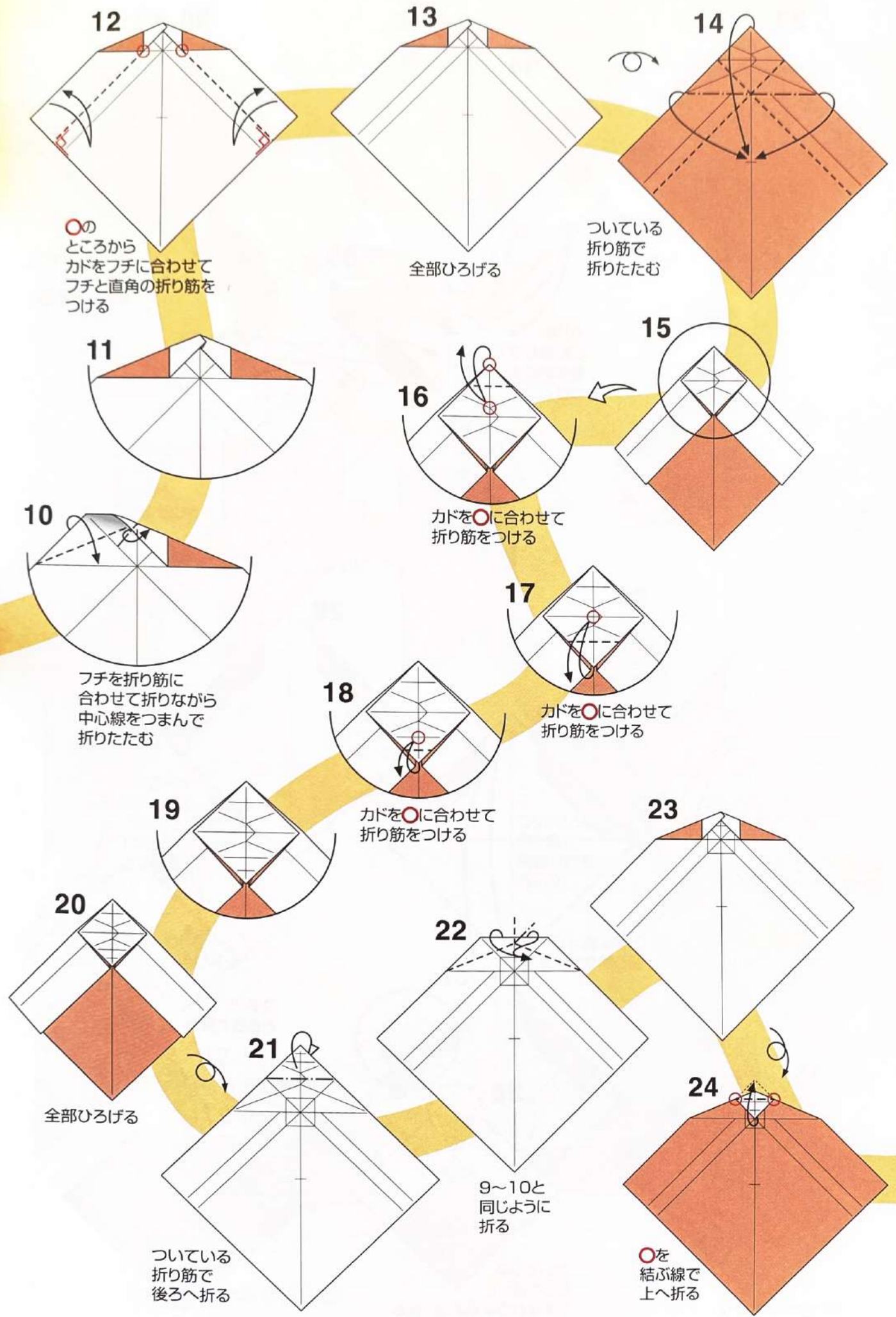

○の
ところから
カドをフチに合せて
フチと直角の折り筋を
つける

全部ひろげる

ついている
折り筋で
折りたたむ

フチを折り筋に
合わせて折りながら
中心線をつまんで
折りたたむ

カドを○に合わせて
折り筋をつける

カドを○に合わせて
折り筋をつける

カドを○に合わせて
折り筋をつける

全部ひろげる

9~10と
同じように
折る

ついている
折り筋で
後ろへ折る

○を
結ぶ線で
上へ折る

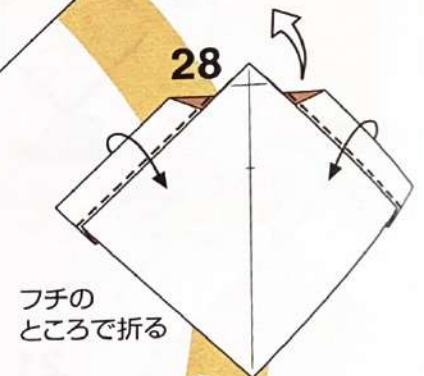
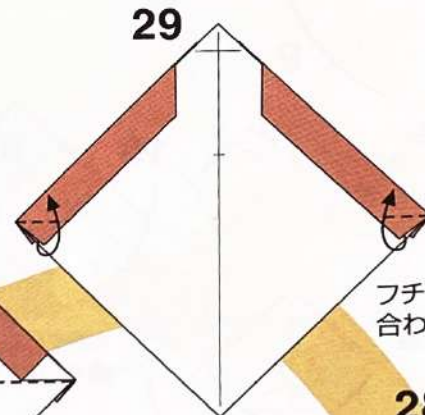
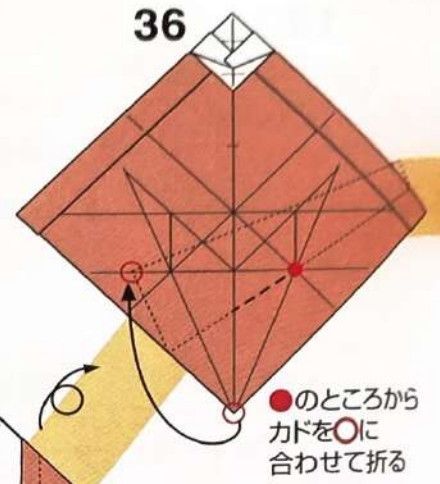
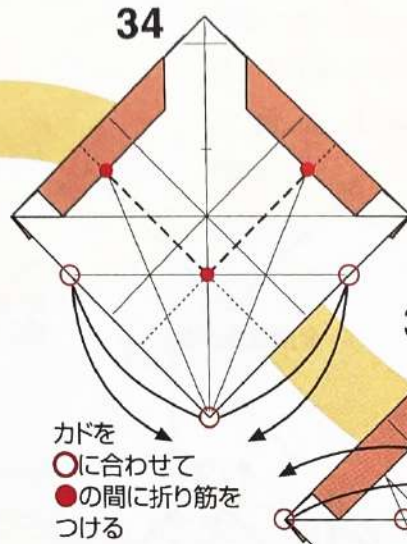
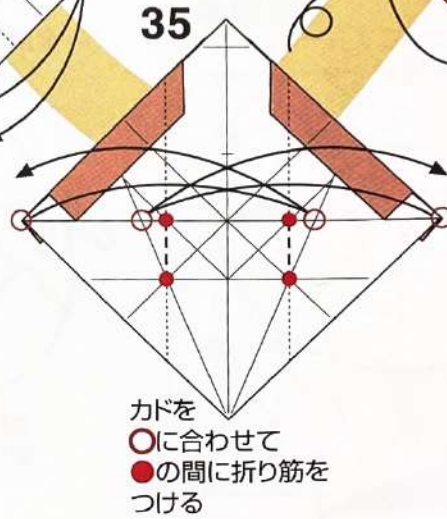
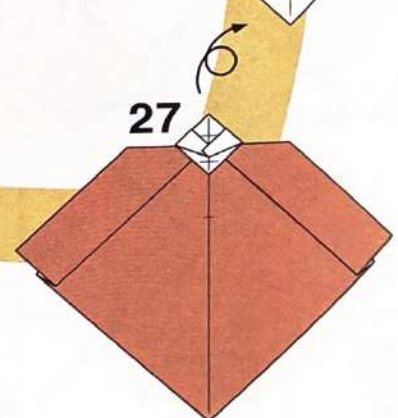
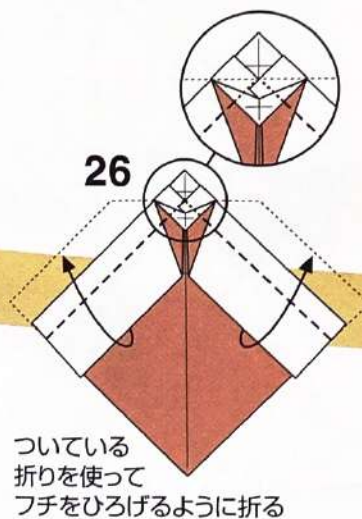
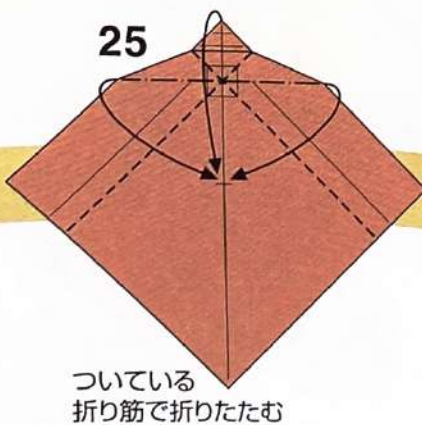
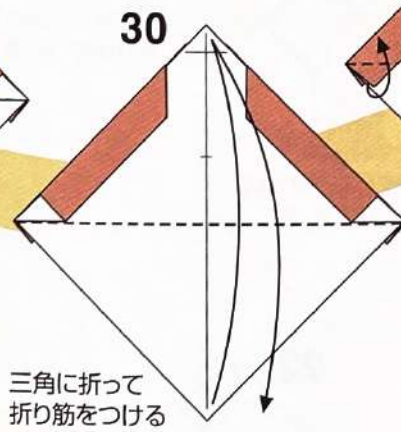
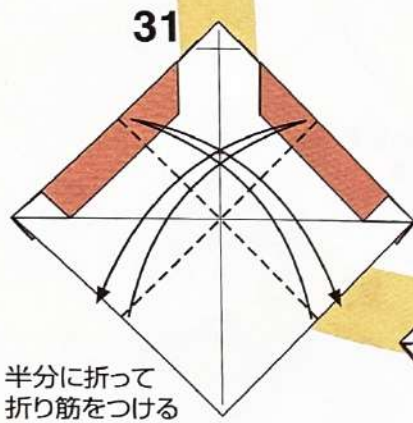
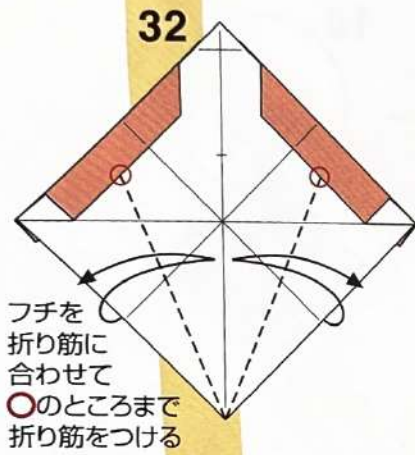



37
ここに
折り筋をつけて
戻す

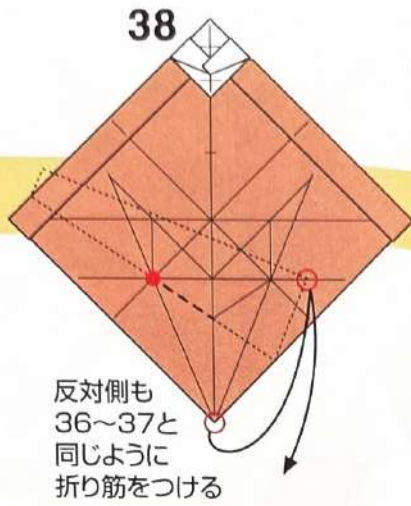

38
反対側も
36~37と
同じように
折り筋をつける

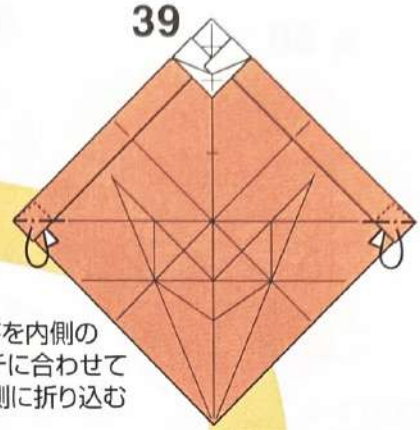

39
カドを内側の
フチに合わせて
内側に折り込む

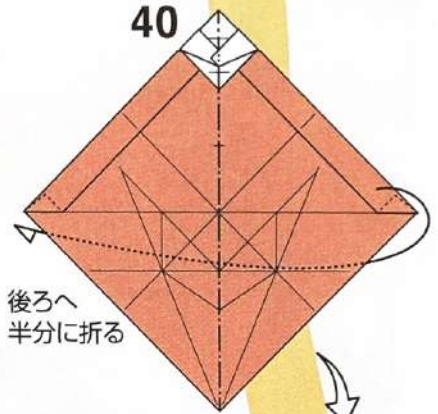

40
後ろへ
半分に折る

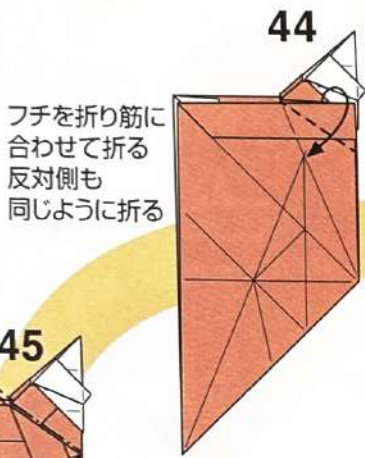

44
フチを折り筋に
合わせて折る
反対側も
同じように折る

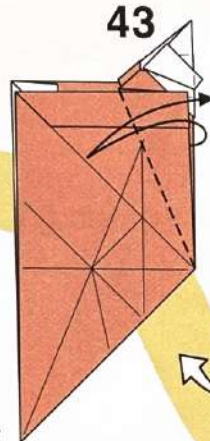

43
フチを
折り筋に
合わせて
折り筋をつける
反対側も
同じように折る

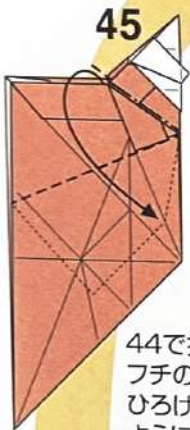

45
44で折ったカドの
フチのところ
ひろげてつぶす
ように折る

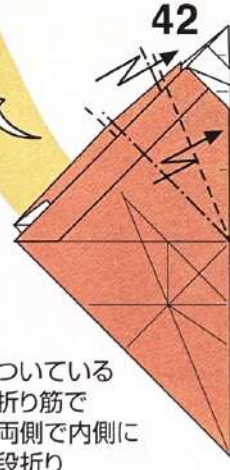

42
ついている
折り筋で
両側で内側に
段折り

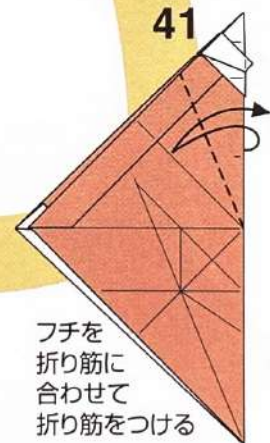

41
フチを
折り筋に
合わせて
折り筋をつける

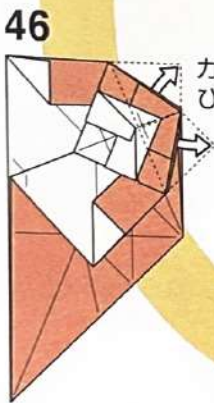

46
カドを
ひろげる

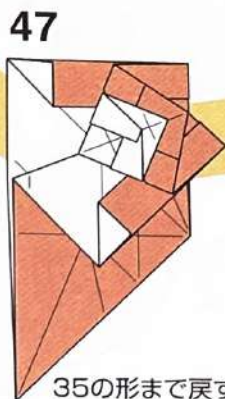

47
35の形まで戻す

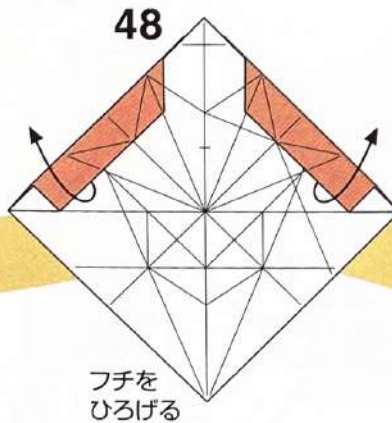

48
フチを
ひろげる

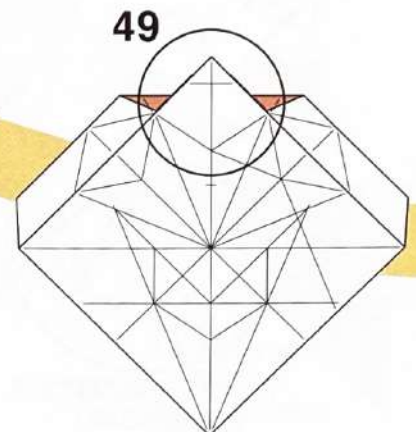

49

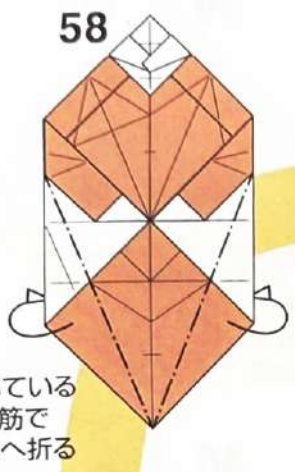

58
ついている
折り筋で
後ろへ折る

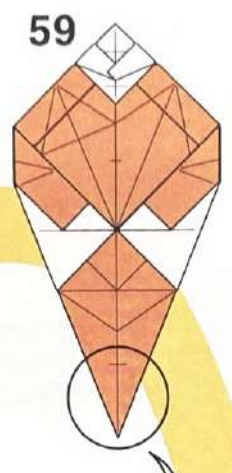

59

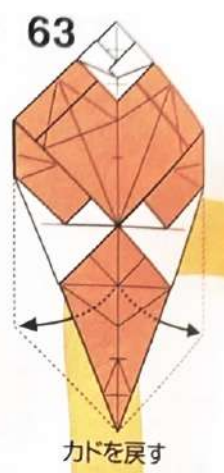

63

カドを戻す

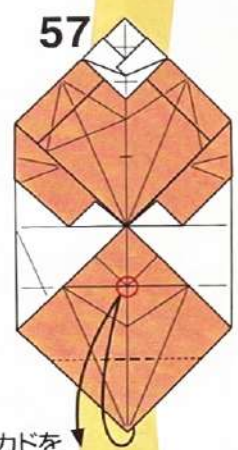

57

カドを
○に合わせて
印をつける

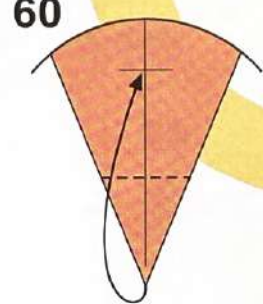

60

カドを折り筋に
合わせて折る



61

フチのところ
山折りの折り筋を
つける

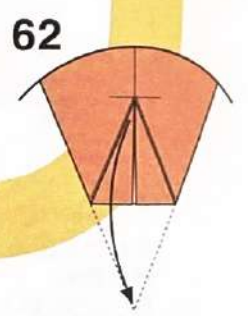

62

カドを戻す

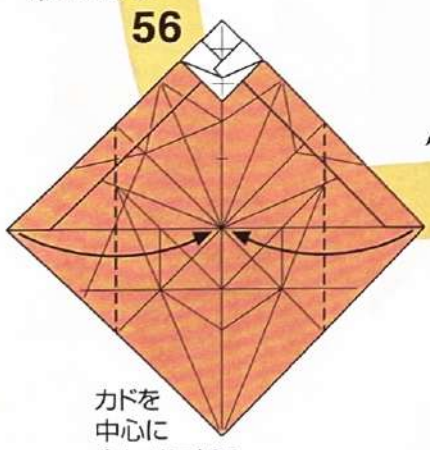

56

カドを
中心に
合わせて折る

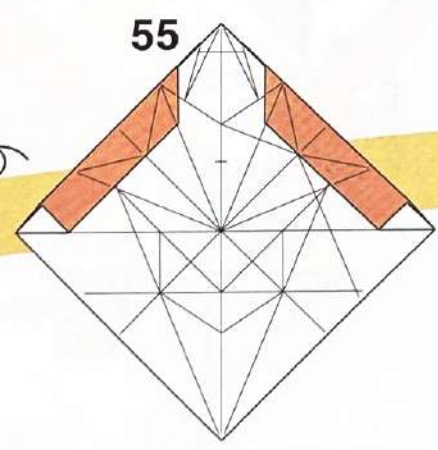

55

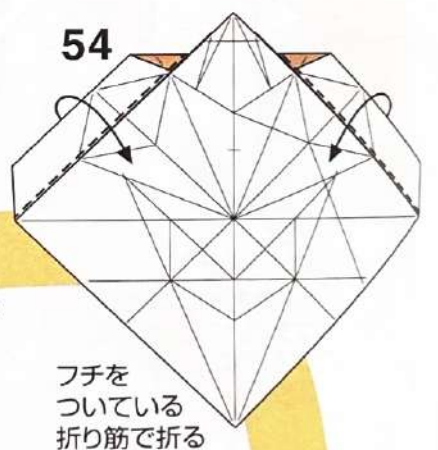

54

フチを
ついている
折り筋で折る

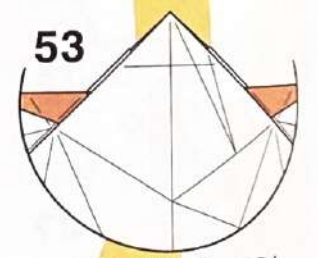

53

反対側も50~52と
同じように折る

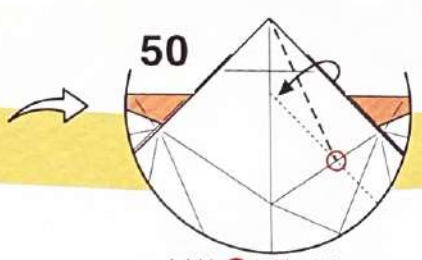

50

カドと○を結ぶ線
で折る
平らにはならない

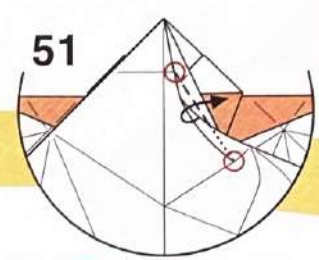

51

○を結ぶ線
で折る
平らにはならない

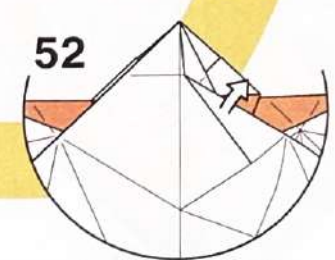

52

しっかりと折り筋を
つけてから戻す

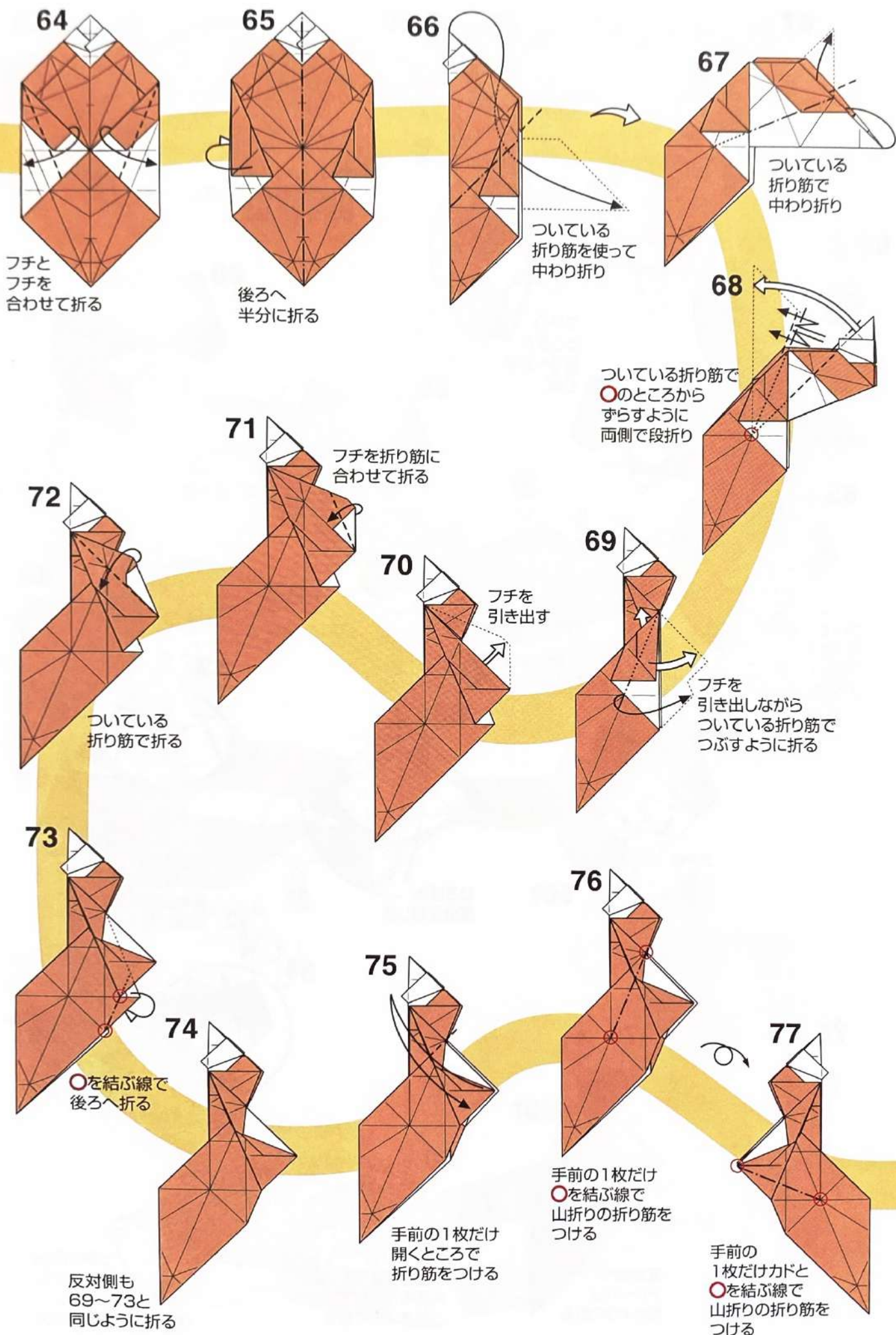



カドを
ついている
折り筋で折る

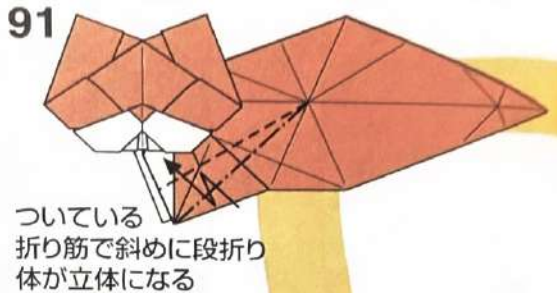

ついている
折り筋で斜めに段折り
体が立体になる

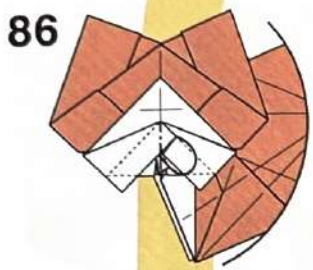

ついている折り筋で
カドを内側に折る



フチの
ところで
後ろへ折る

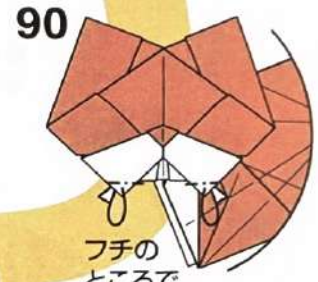

フチの
ところで
カドを後ろへ折る

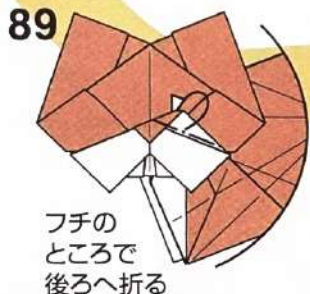

フチの
ところで
後ろへ折る



ついている
折り筋で
カドを上へ折って
ひろげたフチを戻す



フチを
かるく
ひろげる

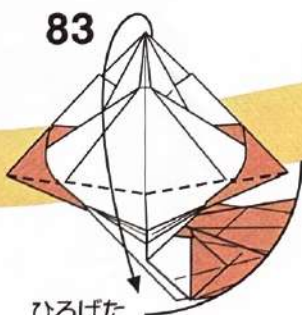

ひろげた
部分を閉じる

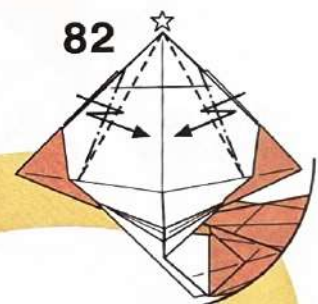

手前の1枚だけ
ついている折り筋で
斜めに段折り
立体になる

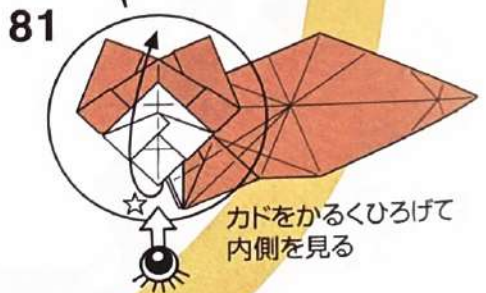

カドをかるくひろげて
内側を見る

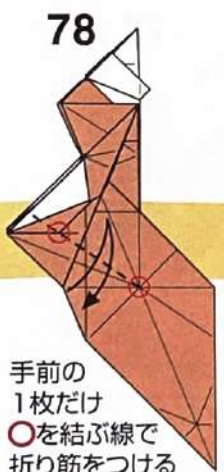

手前の
1枚だけ
○を結ぶ線で
折り筋をつける

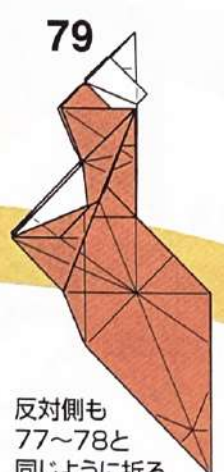

反対側も
77~78と
同じように折る

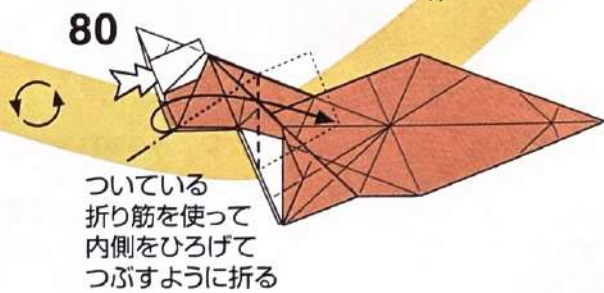

ついている
折り筋を使って
内側をひろげて
つぶすように折る

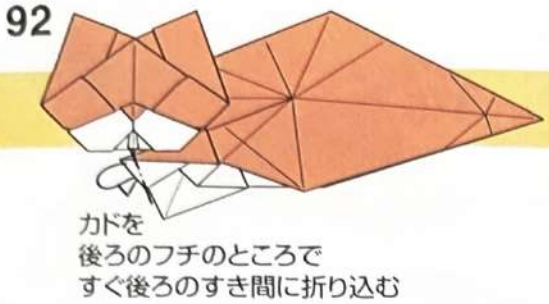

92
カドを
後ろのフチのところで
すぐ後ろのすき間に折り込む

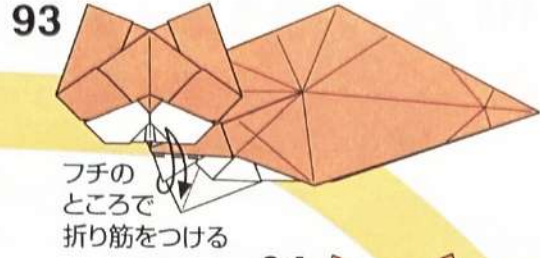

93
フチの
ところで
折り筋をつける

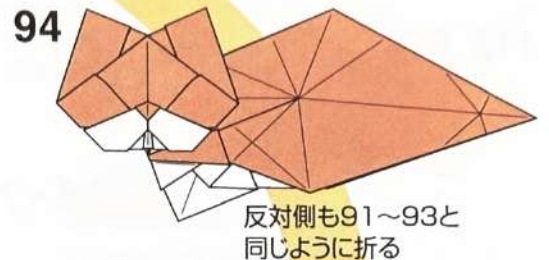

94
反対側も91~93と
同じように折る



97
96を上から
見たところ

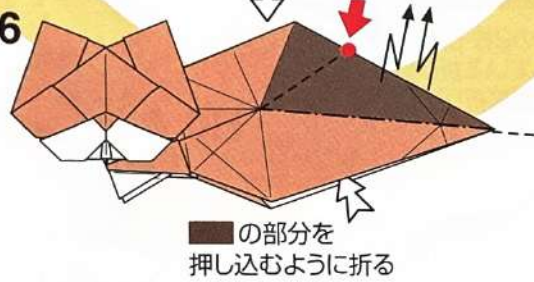

96

■の部分
押し込むように折る

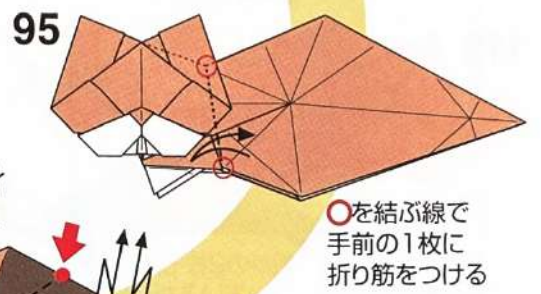

95
○を結ぶ線
で
手前の1枚に
折り筋をつける

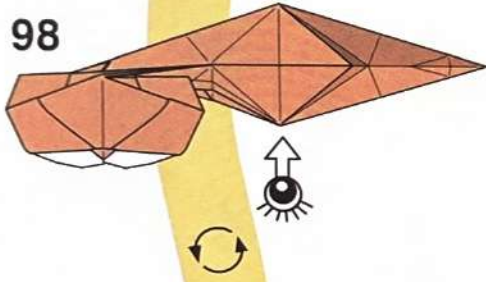

98

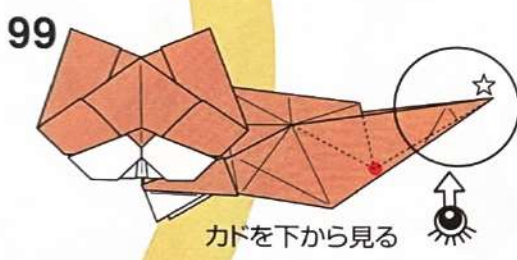

99

カドを下から見る

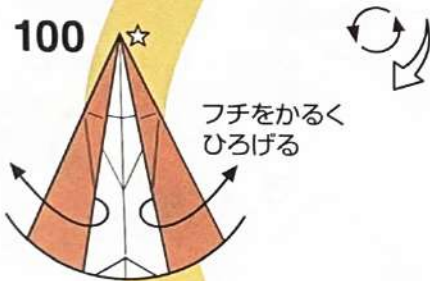

100

☆
フチをかるく
ひろげる

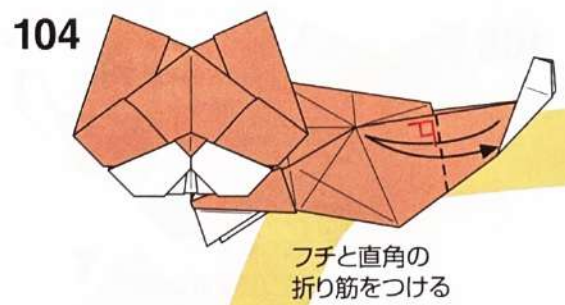

104

フチと直角の
折り筋をつける



101

山折り線と
谷折り線
をつけ直して
図のように折りたたむ

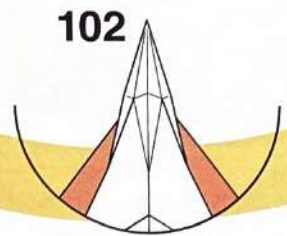

102

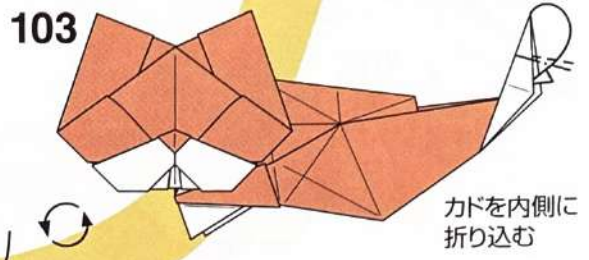

103

カドを内側に
折り込む

114

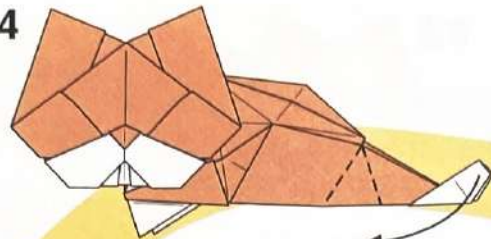

ついている折り筋で
尻尾を巻くような
形にする

115

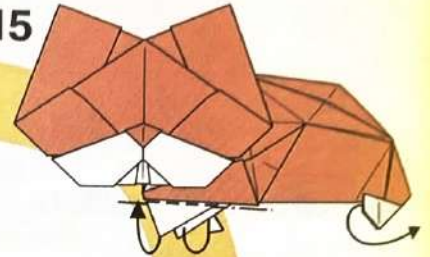

ついている折り筋で
カドを起すように折る
全体に少し丸みをつけて
形を整える

113



フチを折り筋に合わせて
折り筋をつける

116



できあがり

112

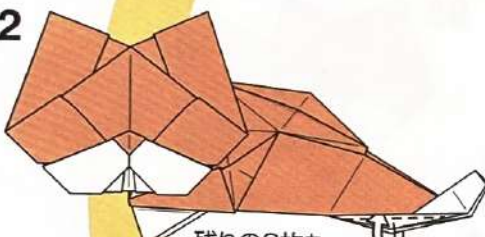

残りの2枚も
ついている折り筋で
すき間に折り込む

110

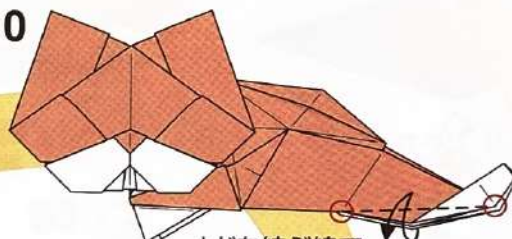

カドを結ぶ線で
まとめて折り筋を
つける

111

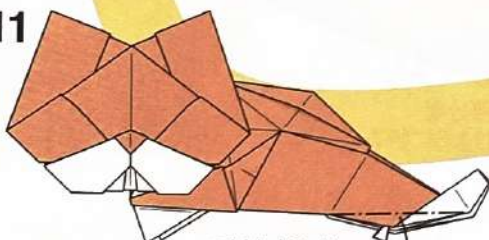

つけた折り筋で
手前の1枚をすぐ後ろの
すき間に折り込む

109



反対側も105~107と
同じように折る

105



折り筋と
折り筋を合わせて
斜めに段折り

108

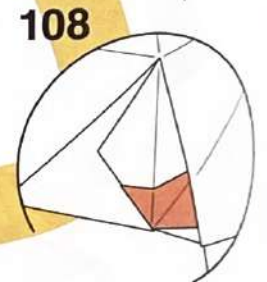

106

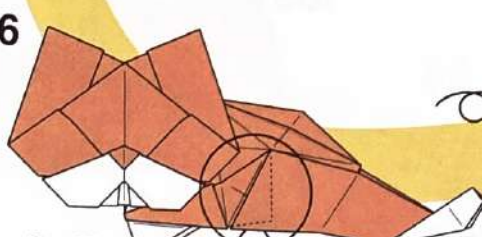

次の図は
折ったところを
裏側から見る

107

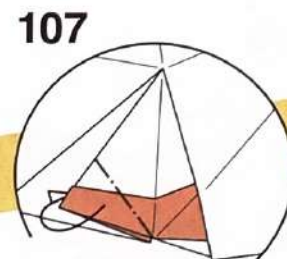

フチを
内側のフチに
合わせて後ろへ折る

魚をくわえた猫

Design 幾野 陸 Ikuno Riku
Paper 正方形1枚(25×25cm推奨)
Level 🐾 🐾 🐾 🐾 🐾
Photo P.005

図54-60は手順を
 1つずつしっかり折ろう
 魚の部分は案外
 細かいので注意

魚をくわえた猫



展開図

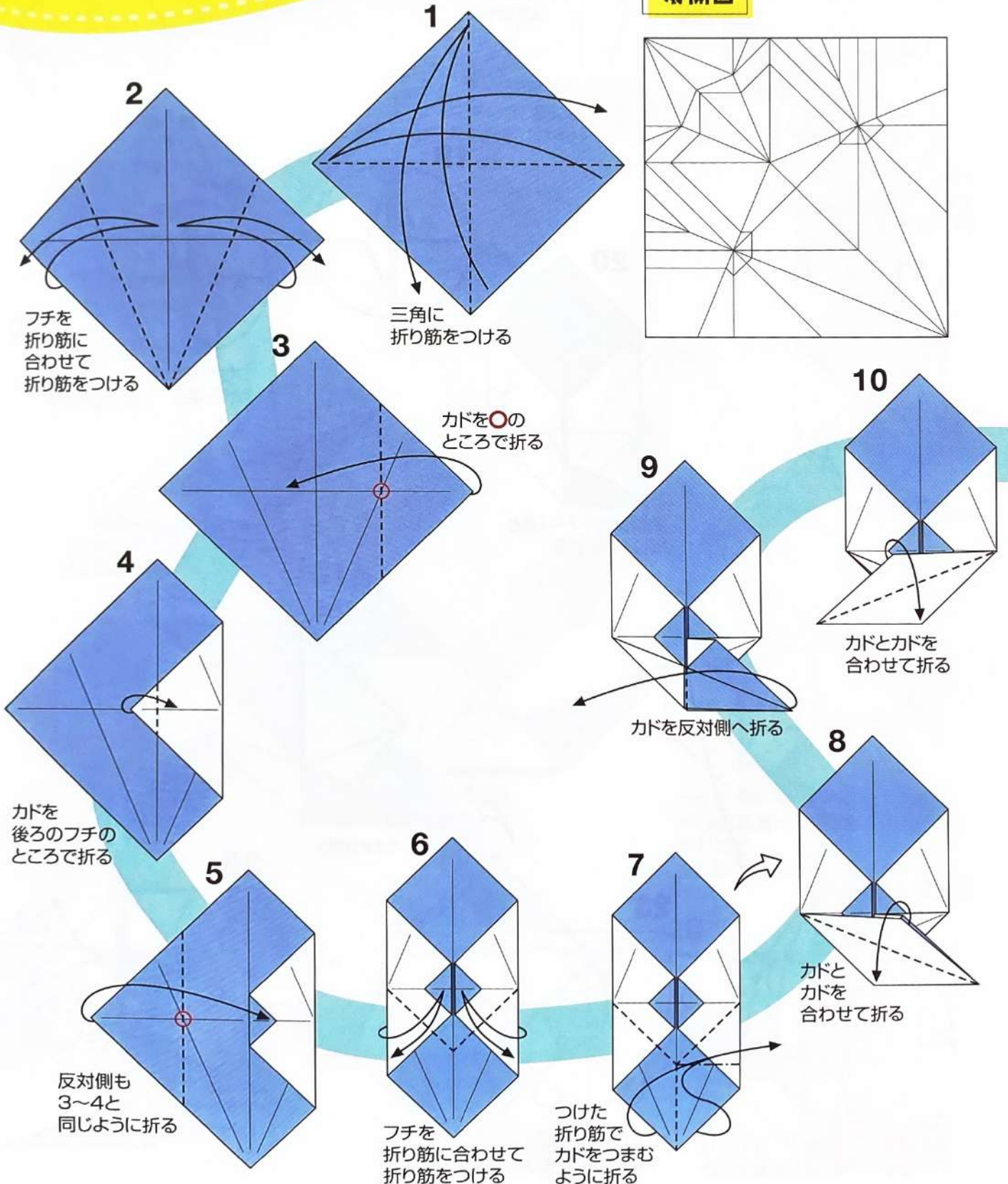
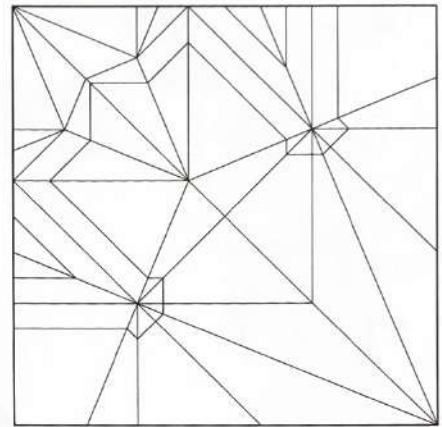

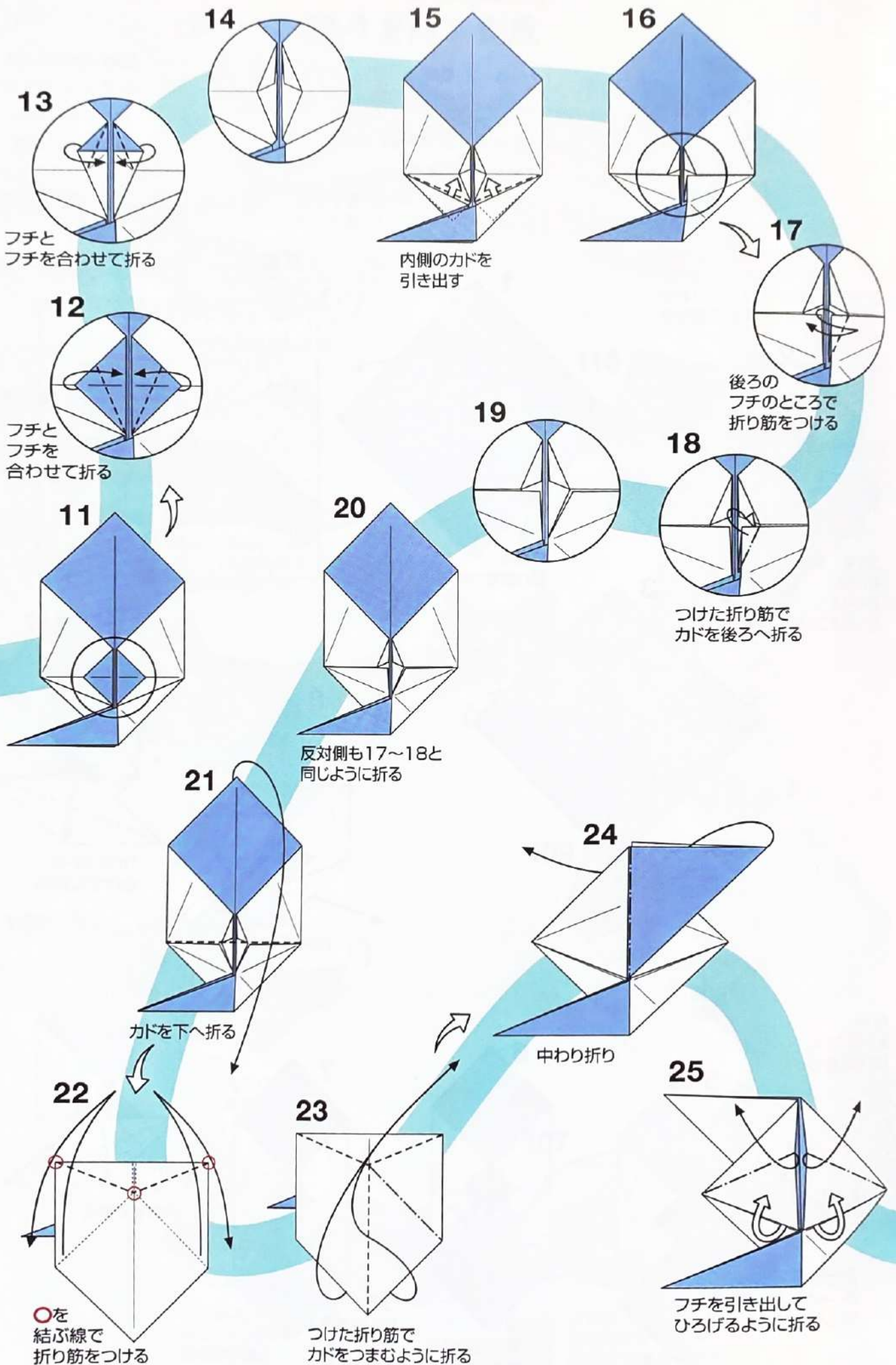

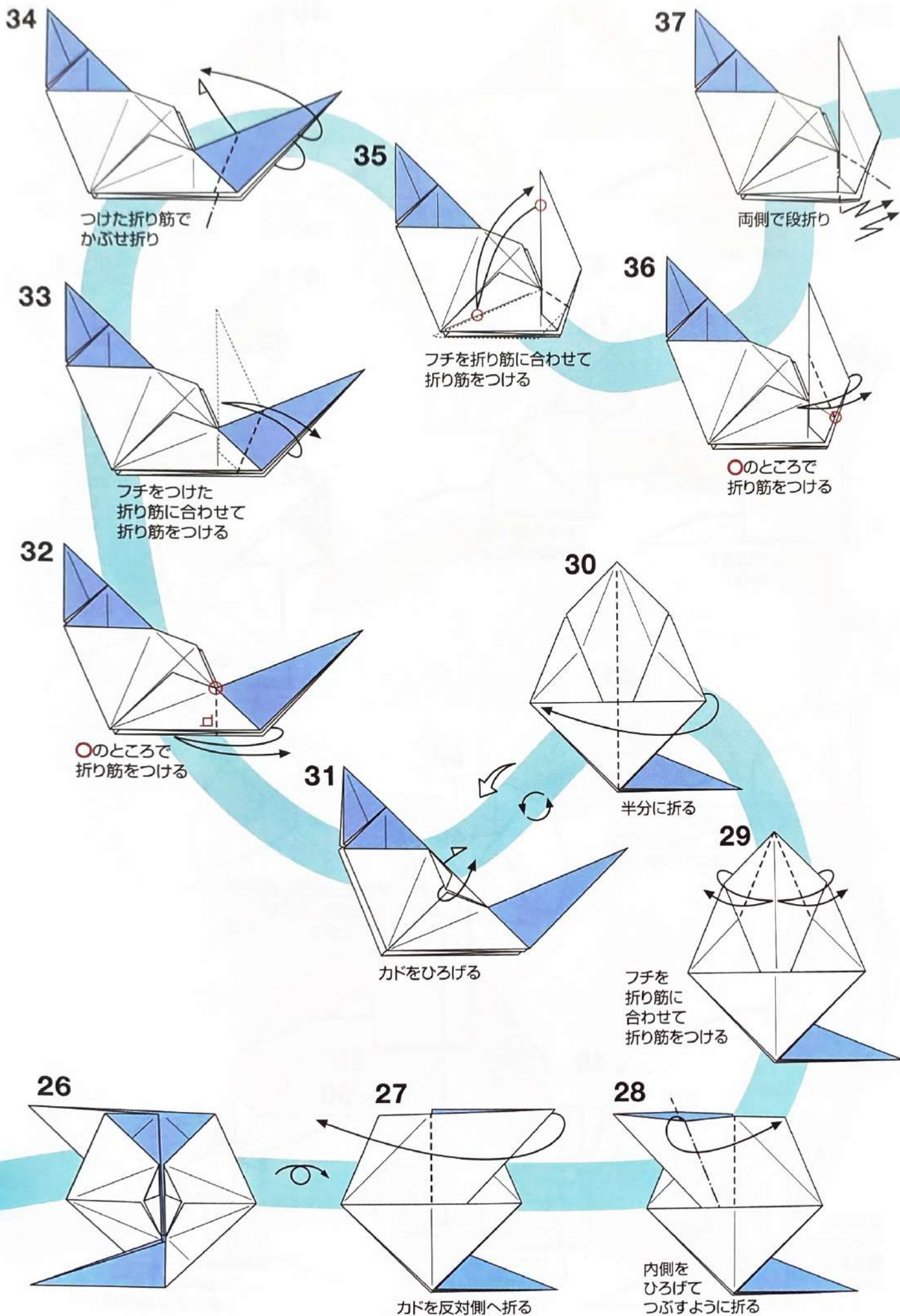

38

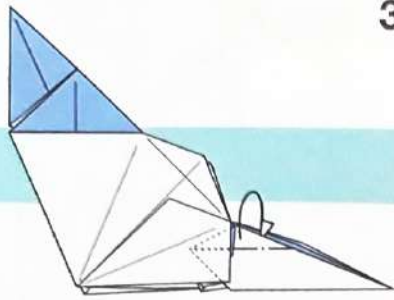

ついている折り筋で
手前の1枚を
内側へ折り込む

39

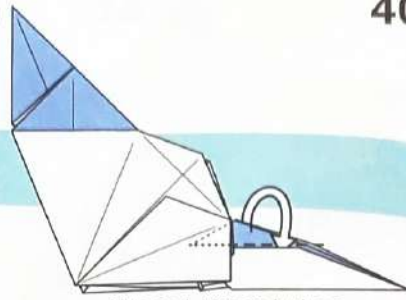

残りのカドをまとめて
内側に折り込む

40

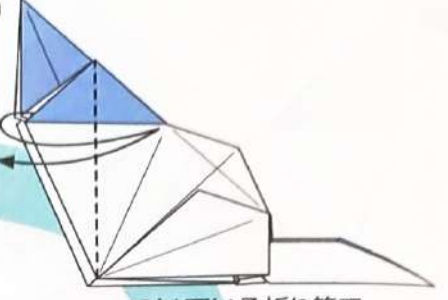

ついている折り筋で
折り筋をつける

41

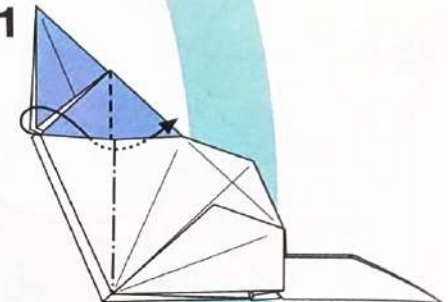

中わり折り

44

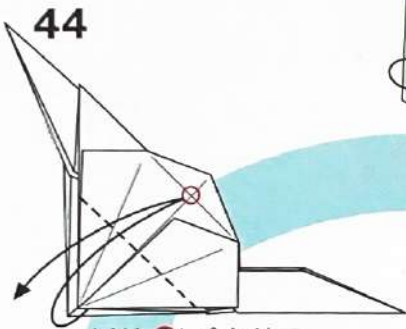

カドを○に合わせて
折り筋をつける

43

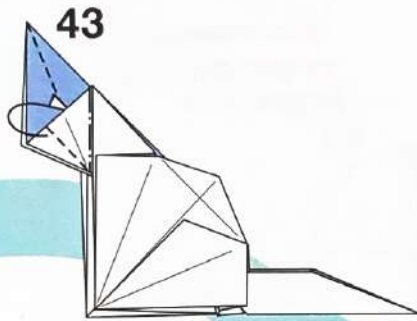

カドを内側に折り込む
反対側も同じように折る

42

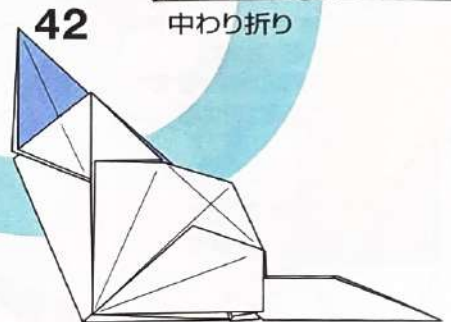

反対側も40~41と
同じように折る

45

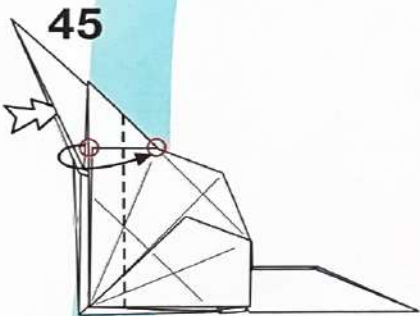

○と○を合わせて折る

49



内側についでいる
折り筋のところ
かぶせ折り

46

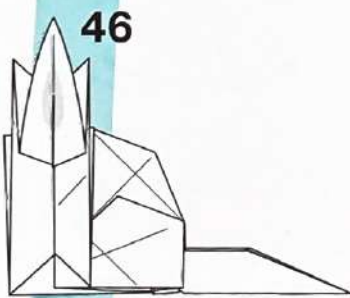

しっかりと折り筋を
つけてから戻す

48

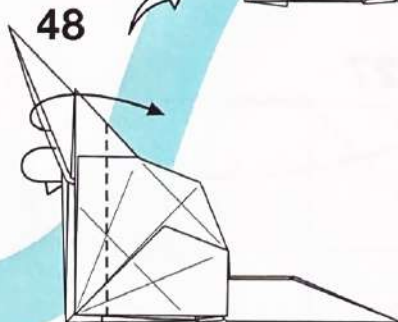

つけた折り筋で
かぶせ折り

50

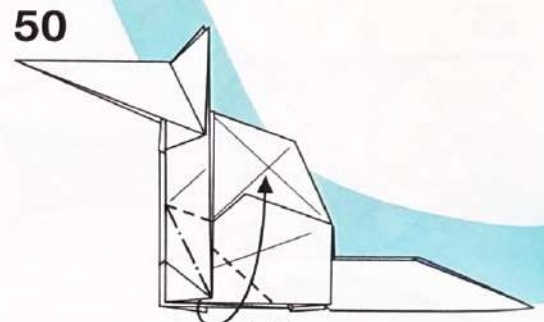

カドをつまんで
ずらすように折る

47

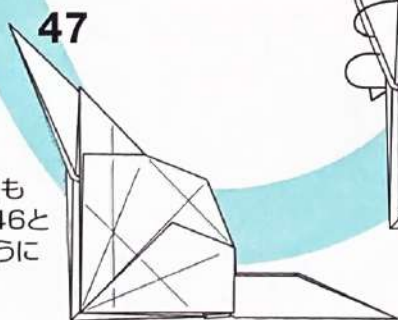

反対側も
44~46と
同じように
折る

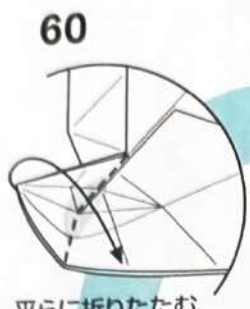

60 平らに折りたたむ

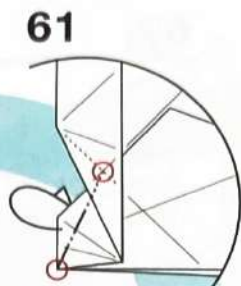

61 ○を結ぶ線でカドを後ろへ折る

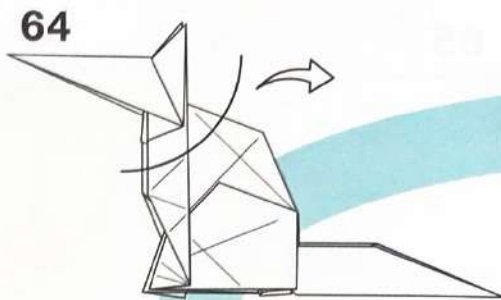

64

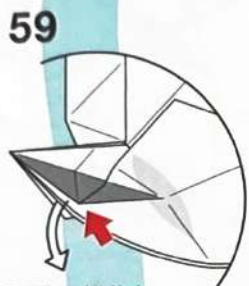

59 ■の部分を押込みながら中心の2枚のフチをすらすらして引き出す



62

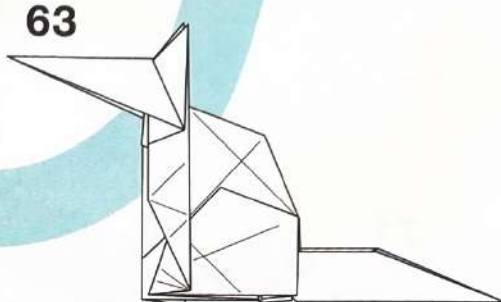

63 反対側も50~61と同じように折る

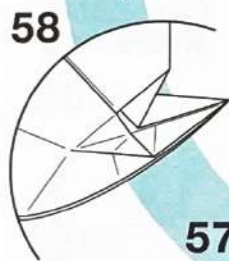

58



57

内側の1枚を引き出すように折る

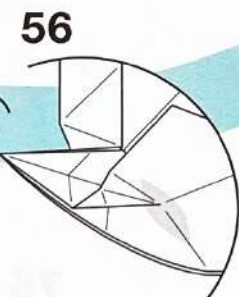

56

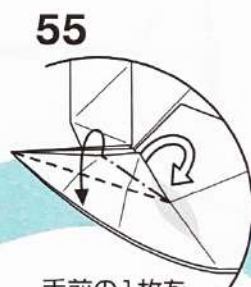

55

手前の1枚を引き出すように折る

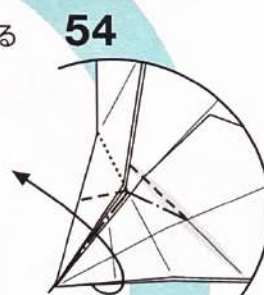

54

つけた折り筋を使ってカドをつまむように折る平らにはならない

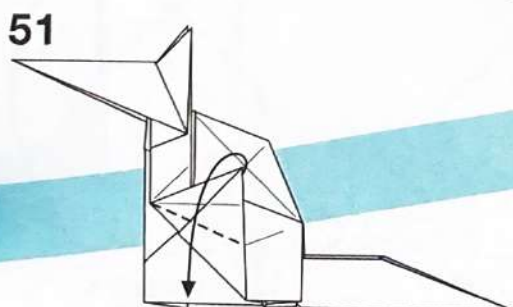

51

カドを下へ折る

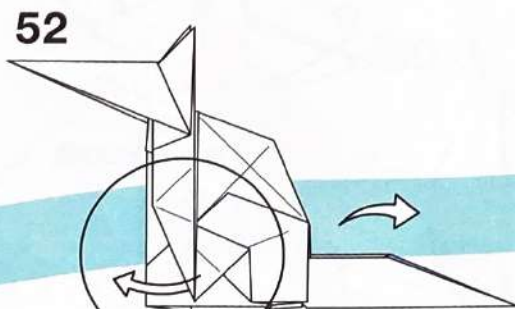

52

かるくひろげる

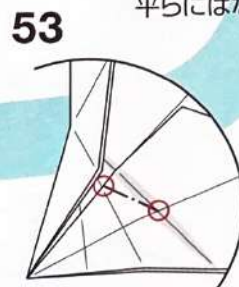

53

○を結ぶ線で折り筋をつける