

みんながつくる、折り紙のカラー月刊誌

おりがみ 98号

ORIGAMI
10. 1983



特集
秋の夜長に……

小特集 ひこうき
チャレンジコーナー
おりがみギャラリー

豊かな情操と創造力を育む、世界文化社の月刊保育絵本。

株式会社 世界文化社
 東京都千代田区九段北4-2-29
 〒100-8503 (03) 625-1101

ドレミファブック
 団体購読定価 1,600円

せがいの名作えほん
 団体購読定価 4,000円

しぜんのせがい
 団体購読定価 7,000円

おはなしらんど
 団体購読定価 2,200円



かがくらんど
 団体購読定価 2,200円

ジュニアランド
 団体購読定価 2,000円

ワンダーランド
 団体購読定価 2,500円

ワンダーブック
 団体購読定価 2,200円

折り紙の輪を世界に広げるために、 わたくしたちも協力しています

- | | | | | |
|-------------------|-----------------------|---------------------|---------------------|--------------------|
| (株) アベ
グリン事業部 | (株) 押上紙器印刷
木邨紙業(株) | ダイニツク(株)
大与紙工(株) | 中村紙工(株)
(株) ニッポー | (株) 深山
武蔵野冷蔵(株) |
| 池田長禧 | (株) クラサワ | (株) 竹尾 | 林商会 | (株) ゆしまの小林 |
| 石川紙業(株) | (株) 小松原梱包 | 凧の博物館 | 福田恵日 | 吉森ホイル(株) |
| 井上紙業(株) | サクラクレパス(株) | 土浦聖母幼稚園 | (株) 平凡社 | (株) 若木書房 |
| (株) イムラ封筒 | サントリー(株) | 天理教少年会本部 | 北越製紙(株) | (株) 渡辺染紙工所 |
| 岩下治郎 | 四国紙業(株) | (株) 東京印書館 | 真下政子 | |
| (有) エイト | (株) 若越 | 東京都紙製玩具工業
協同組合 | 松本印刷(株) | |
| 大阪帝塚山
ライオンズクラブ | (株) 世界文化社
関根 正太郎 | 東洋紙工(株) | 丸井紙製玩具製作所 | |
| | | | 御国色素(株) | (敬称略 50音順) |

おりがみ12か月

岡田歌子
 世界文化社
 B-5 112ページ
 1,500円(〒300円)

趣味の折り紙

桃谷好英・日本折紙協会大阪支部
 ナツメ社
 A-5 200ページ
 980円(〒250円)

創造する 折り紙遊びへの招待

藤本修三・西脇正巳
 朝日カルチャーセンター
 A-5 208ページ
 2,500円(〒300円)

おりがみの ほん

古典折り紙

佐久間八重女
 平凡社
 A-4変 196ページ
 3,600円(〒350円)

四季を折る

荒木 京
 恒星社厚生閣
 A-4 124ページ
 ★8,000円(〒350円)

京おりがみ

荒木 京
 恒星社厚生閣
 A-4 134ページ
 3,500円(〒350円)

折りびな

高濱利恵・山口真
 ゆしまの小林
 B-5変 68ページ
 1,600円(〒250円)

ビバ! オリガミ

前川 淳・笠原邦彦
 サンリオ
 B-5 168ページ
 ★2,000円(〒300円)

すばらしい おりがみ

千野利雄・笠原邦彦 450円
 サンリオA-6 48ページ(〒200円)

日本折紙協会事務局では、現在これらの書籍を取り扱っています。お申し込みは、誌代に送料を添えて書名を明記の上事務局まで。なお、★印のある2点については会員優待割引(送料サービス)があります。

夏がすぎると、だんだん日の暮れる時刻がはやくなつてきますね。さて今日は、折り紙とともにかけえあそびをして長い夜をすごしませんか。そして、よく晴れた秋空の下では思いきり飛行機を飛ばしましょう。みんなでワイワイ、楽しいひとときをどうぞ。

8月号からお楽しみいただいている“世界折紙展作品紹介”は、今月から“パノラマ編”が始まります。



もくじ

特集 秋の夜長に……

かたつむり	朝日 勇	4
きつね	伝承	5
かに	遠藤和邦	6
ゆのみ	伝承	7
ぞう	長谷川太市郎	8

小特集 ひこうき

戦闘機	井上文雄	10
飛行機	井上文雄	10
シャトル	丸田悌介	12

おりがみ研究室

ねじり折りとその周辺〈6〉	藤本修三	14
---------------	------	----

おりがみギャラリー No.44

第5回世界折紙展より

パノラマ編 I (写真)	16
--------------	----

おりがみ広場

おりがみ頭の体操	19
----------	----

NOAおりがみガーデン

作品紹介 (写真)	20
飾りのついた箱	21

チャレンジコーナー

T-2	木村良寿	27
-----	------	----

おりがみギャラリー No.45

大型飛行機	上野康男	30
-------	------	----

お知らせ・他	32
--------	----

折り方の記号

SYMBOLS

次の記号によって折り方が示されていますので皆さんもおぼえてください。

<p>谷折り線 VALLEY FOLD</p>	<p>まくまたは同じ方向にくり返し折る FOLD OVER AND OVER</p>	<p>仮想線(元の形または次の形などを示す) PREVIOUS POSITION</p>	<p>表に折る FOLD IN FRONT</p> <p>裏へ折る FOLD BEHIND</p>
<p>山折り線 MOUNTAIN FOLD</p>	<p>切りこみ線または切り線 CUT</p>	<p>段折り FOLD AND FOLD</p>	<p>ひらく OPEN</p> <p>図を拡大する ENLARGE</p> <p>つぶす SQUASH</p> <p>押しこむ PUSH IN</p>
<p>裏がえす TURN MODEL OVER</p>	<p>折り筋線 FOLD AND UNFOLD TO CREASE</p>	<p>中わり折り REVERSE FOLD</p> <p>かぶせ折り REVERSE FOLD</p>	<p>位置の転換 TURN THE MODEL</p> <p>差し込む INSERT</p> <p>ひきだす PULL OUT</p> <p>ふくらます BLOW UP</p>

でんごのおうち



ゆのみちや



おそろい
おそろい
おそろい

ぞうの



かげえ
あんな

ようこそ!!
かげえむらへ

特集

あき よ なが
秋の夜長に...



お空が赤くそまるころ
光と影のふしぎな世界、
“かげえむら”が現われはじめます。
どこにあるかはだれも知らない。
さあ、そんな村へご案内しましょう。

ここでご紹介する折り紙は、
すべて“かげえ”としても遊べます。

コンタのいえ

い

むら
いしよ



かたつむり

朝日 勇

Snail by Isamu Asahi

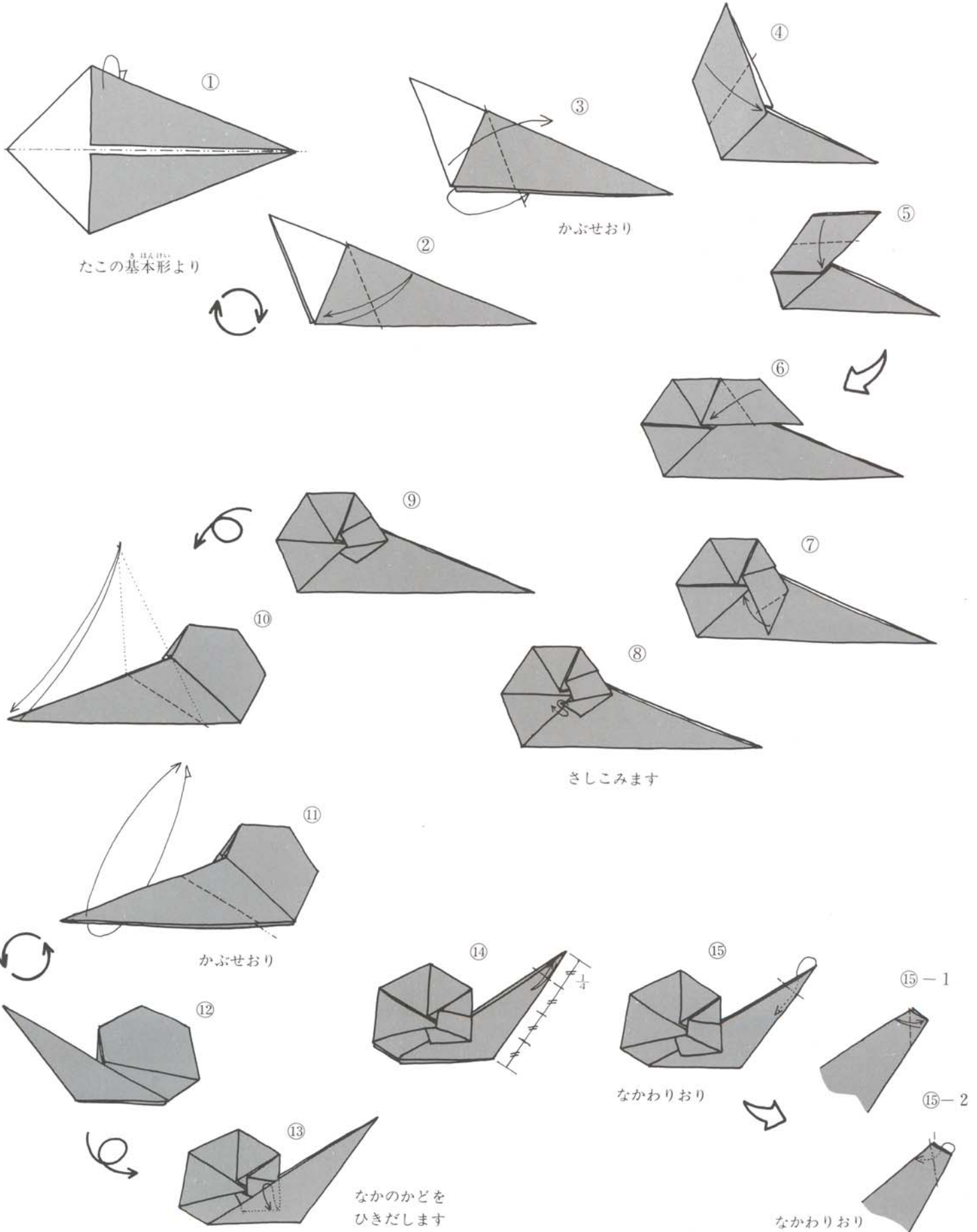
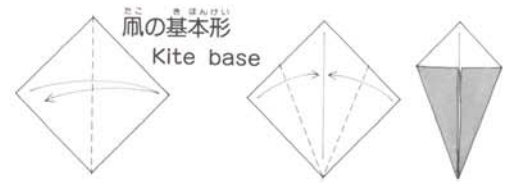

きつね

伝承

Fox Transmitted

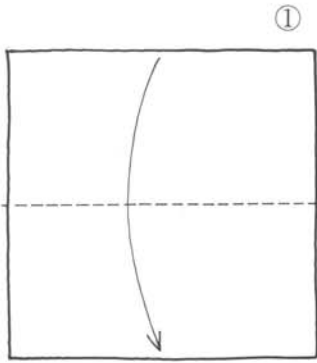

①

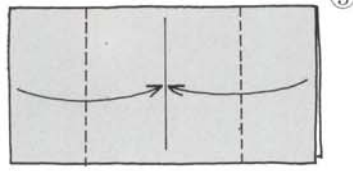

③

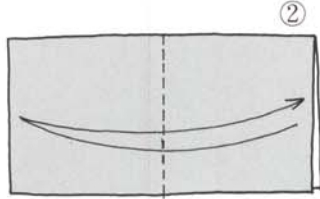

②

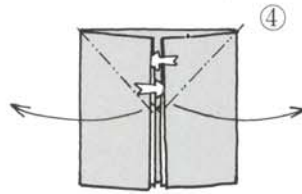

④

ひらいて
おりたたみます

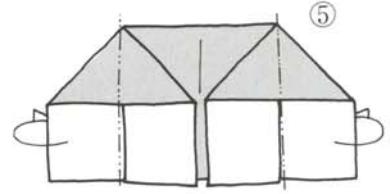

⑤

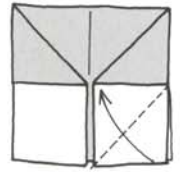

⑥

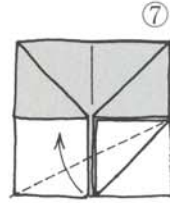

⑦

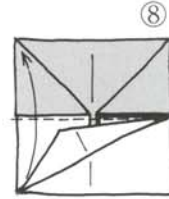

⑧

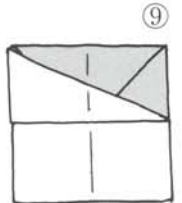

⑨

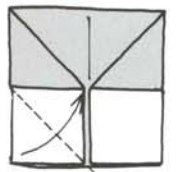

⑩

指を入れて
バクバクさせます

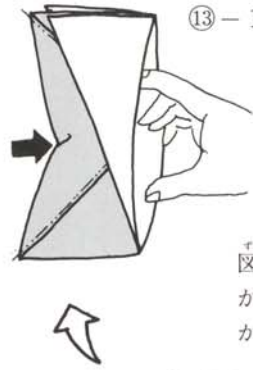
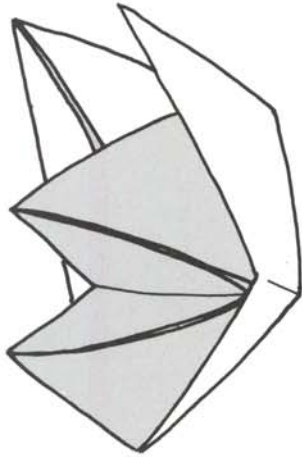

⑬-1

図のように指をさしこんで
かどをつぶしながら
かたちをととのえます

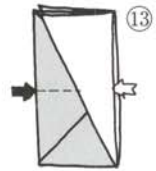

⑬

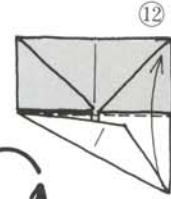

⑫

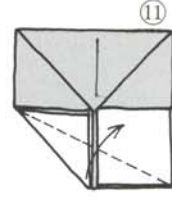

⑪

☆かげえの
あそびかた☆

コンコン

お皿を持って
から
殻にします



⑮-4



⑮-3

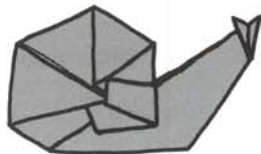

☆ かに

遠藤和邦

Crab by Kazukuni Endō

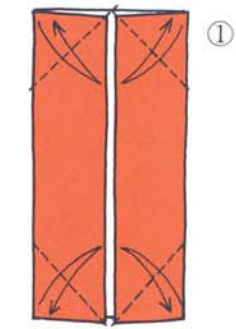

①

かんのん基本形より

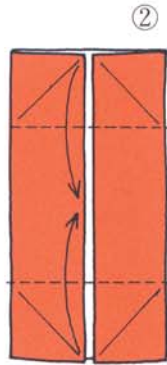

②

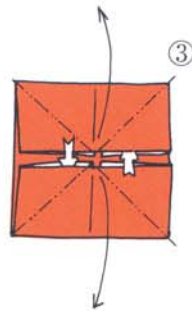

③

ひらいて
つぶします



④

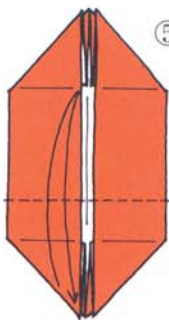

⑤

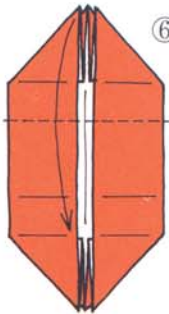

⑥

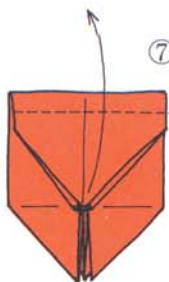

⑦



⑧

だんおり

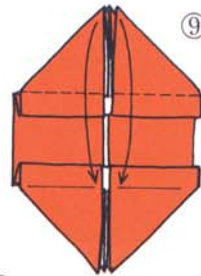

⑨

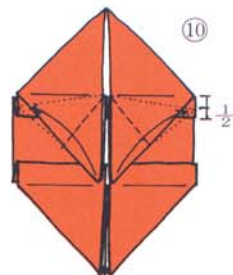

⑩



⑪

はんたいがわも
おなじ

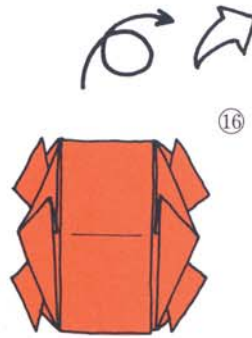

⑯

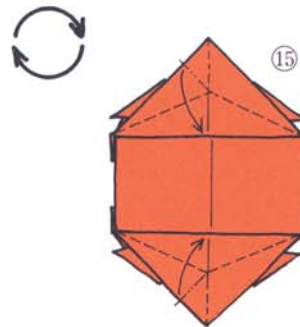

⑮

おりすじせんのとおり
おりたたみます

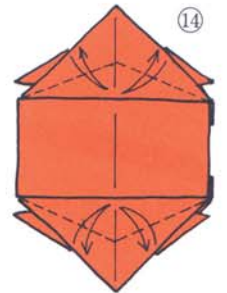

⑭



⑬

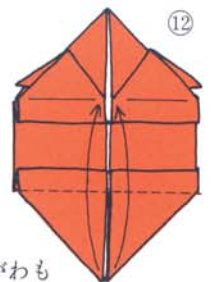

⑫

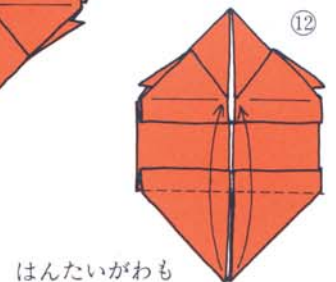

はんたいがわも
おなじ

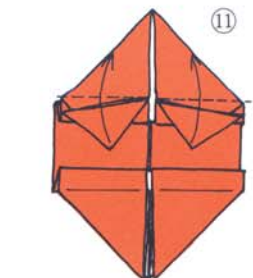

⑪

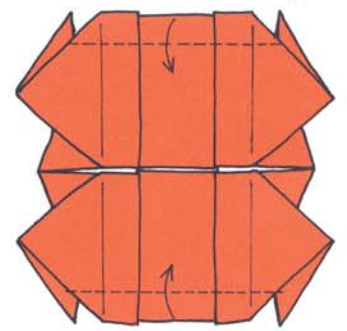

⑰

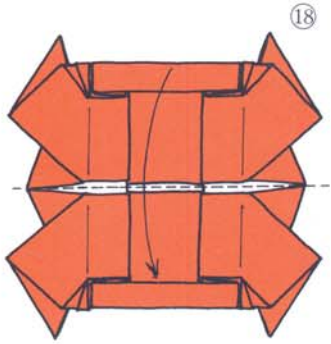
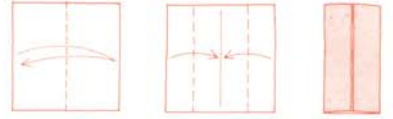

⑱

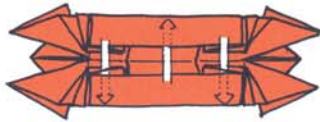
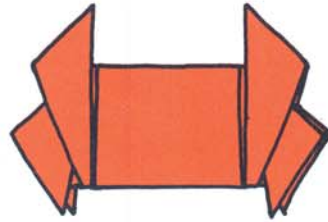

⑲

たがいにさしこみます



⑳



☆かげえのあそびかた☆



ゆのみ

伝承

Teacup

Transmitted

☆かげえのあそびかた☆

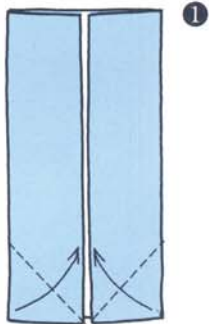
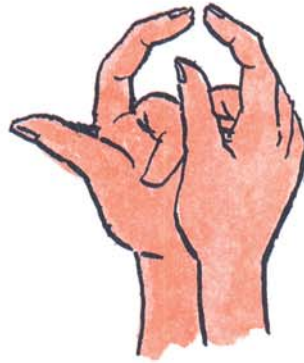

①

かんきほんけいのん基本形より

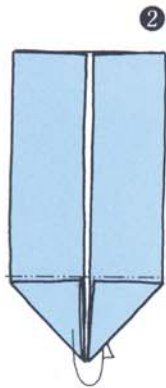

②

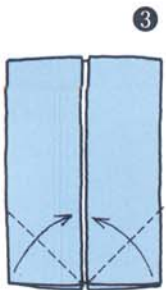

③

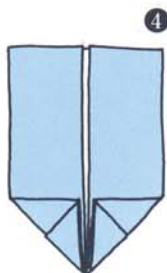

④

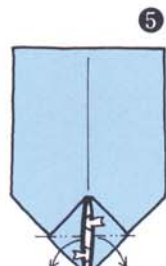

⑤

ひらいて
つぶします

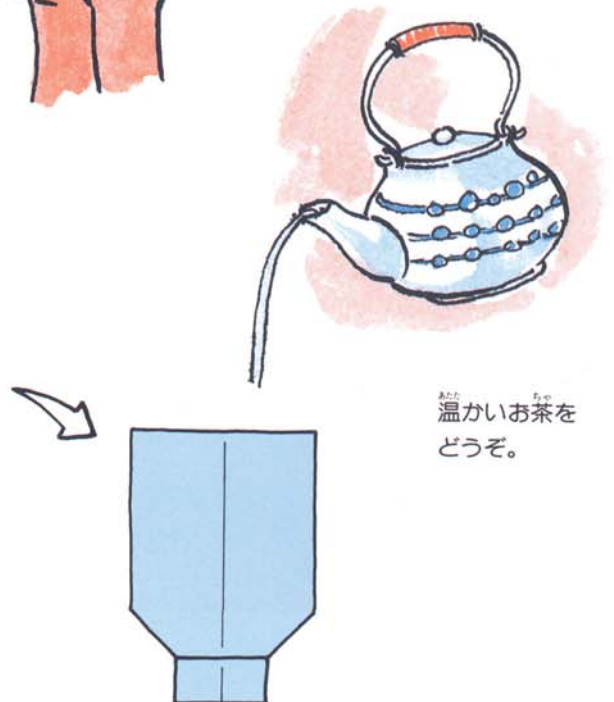

あつ
温かいお茶を
どうぞ。

☆ぞう

長谷川太市郎

Elephant

by Taichirō Hasegawa

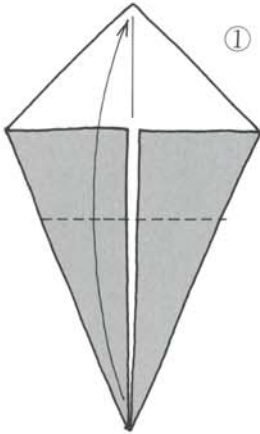

①

たこの
きほんがた
基本形より

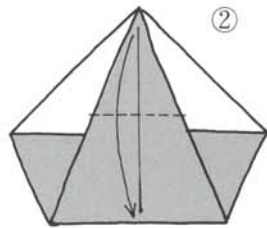

②

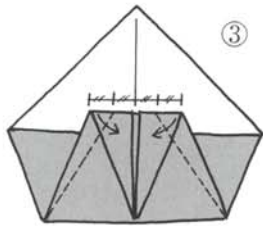

③

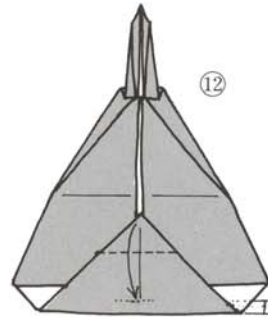

⑫

少しあけて
おります

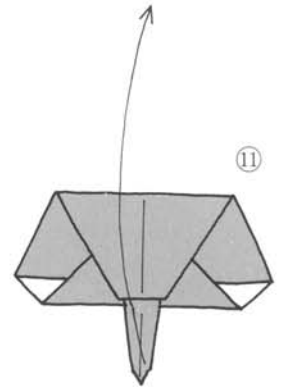

⑪

ひらきます

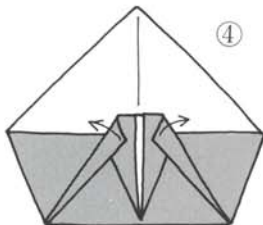

④

もどします

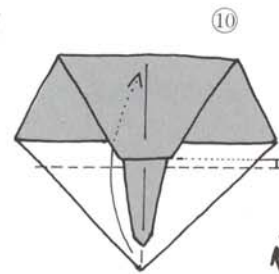

⑩

少しあけて
おります

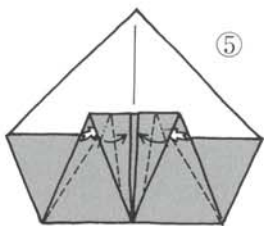

⑤

ひらいておりたたみます

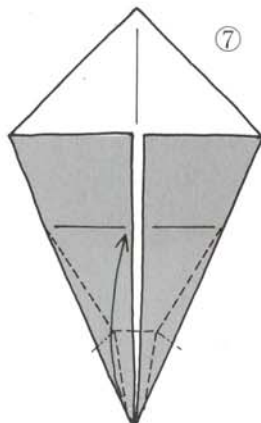

⑦

ついている
おりすじせんのとお
りたたみます

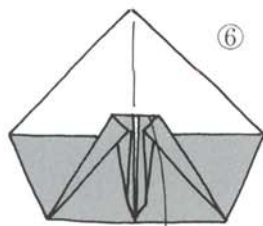

⑥

①まで
もどします

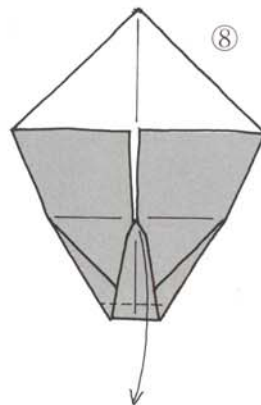

⑧

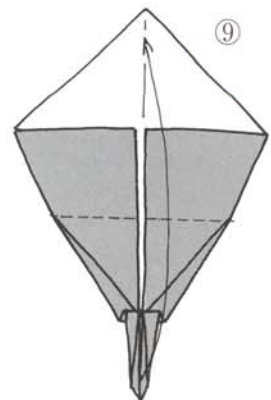

⑨

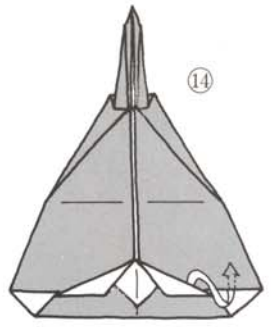

⑭

なかにさしこみます

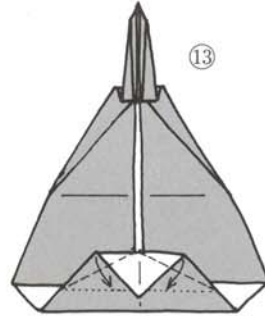

⑬

水平になるよう
に
おります

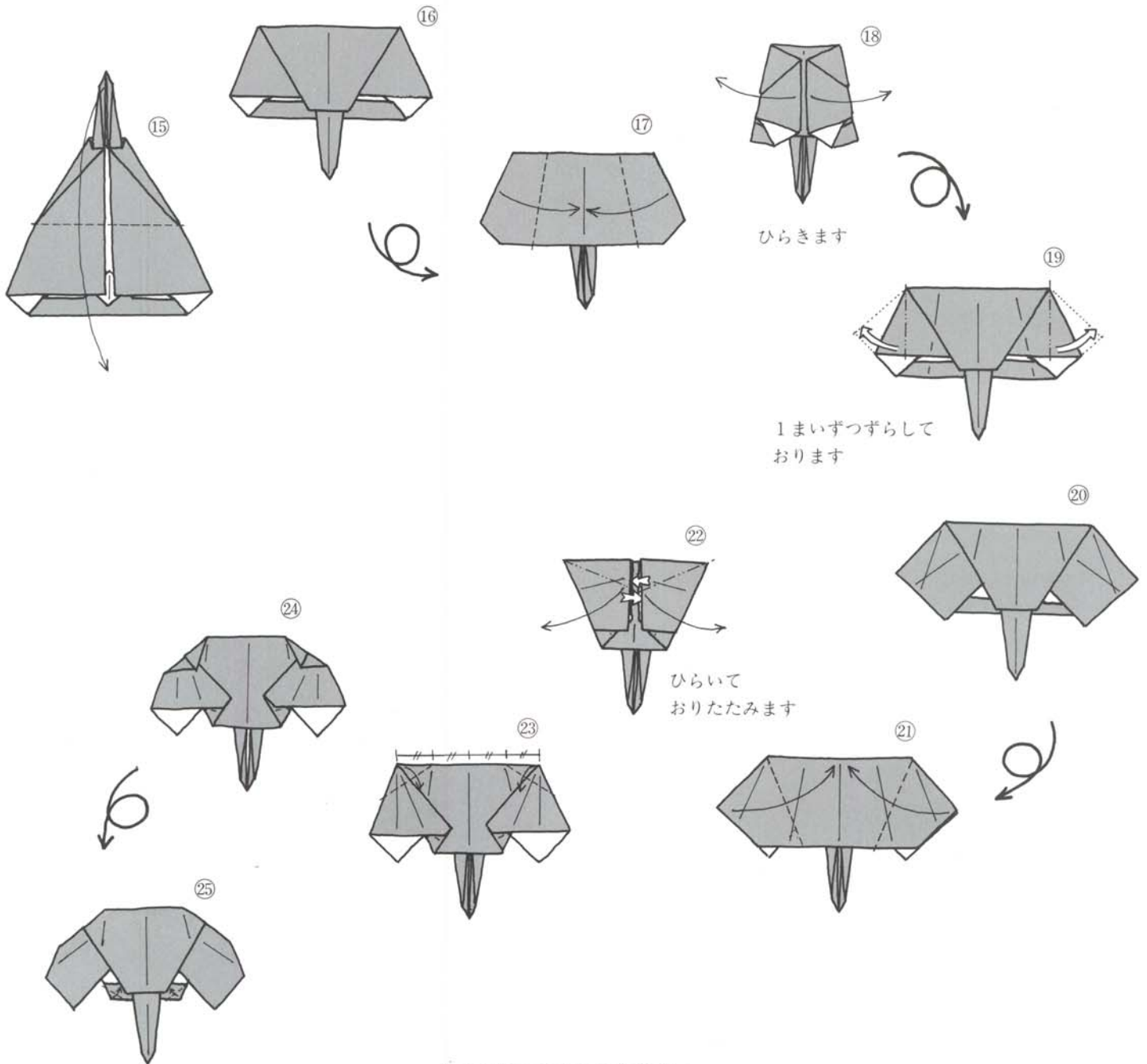

☆かげえのあそびかた☆

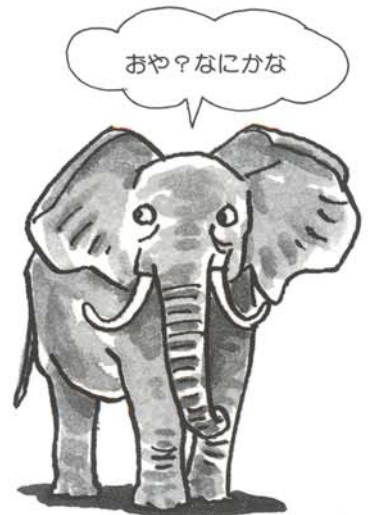
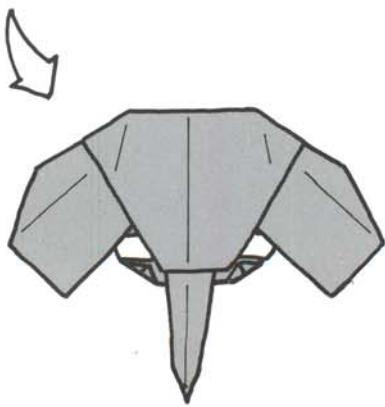

お鼻の長いぞうさん。
お鼻をユラユラさせながら
歩きます。



小特集 ひこうき

せんとう 戦闘機

井上文雄

Jet Fighter

by Fumio Inoue

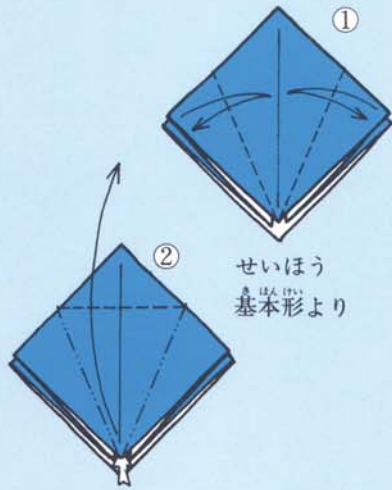

せいほう
基本形より

ひらいておりたたみます

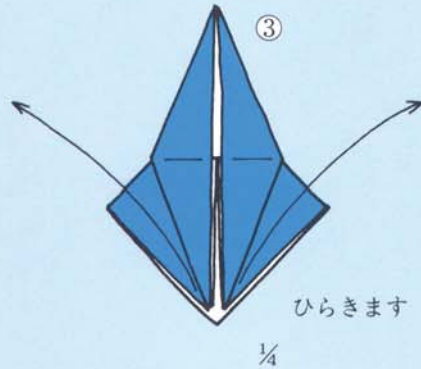

ひらきます

$\frac{1}{4}$

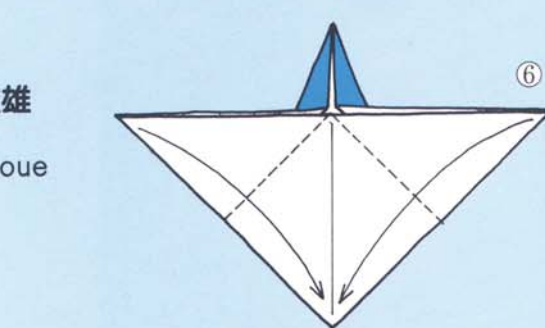

⑥

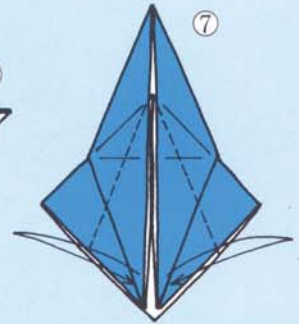

⑦

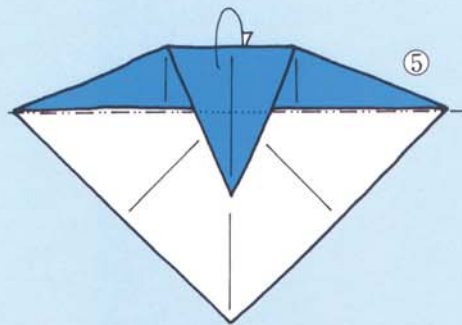

⑤

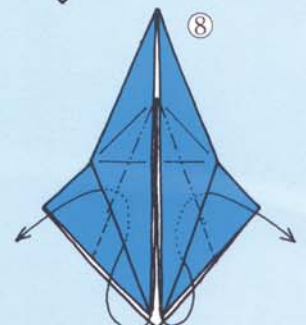

⑧

なかわりおり

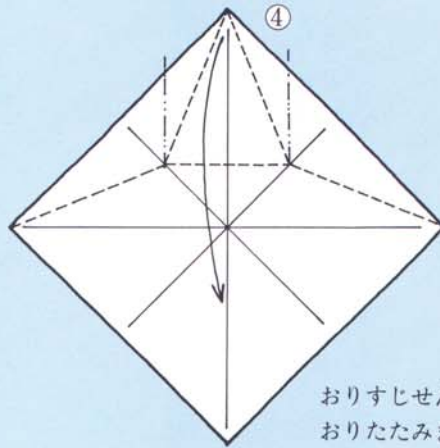

④

おりすじせんのとおり
おりたたみます

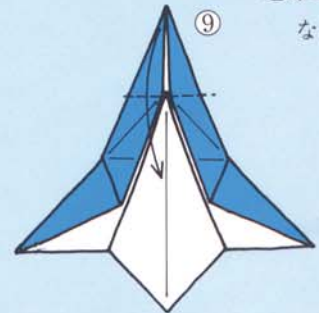

⑨

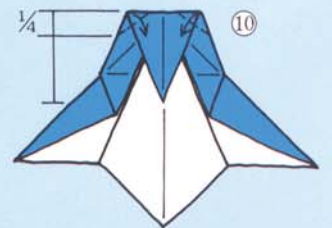

⑩

$\frac{1}{4}$

ひこうき 飛行機

井上文雄

Airplane

by Fumio Inoue

これは“イカヒコーキ”の変型です。

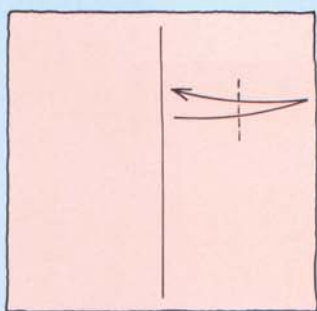

①

しるしをつけるていどに
おりすじをつけます

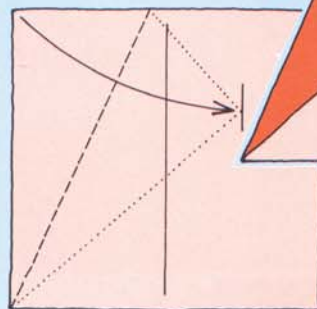

②

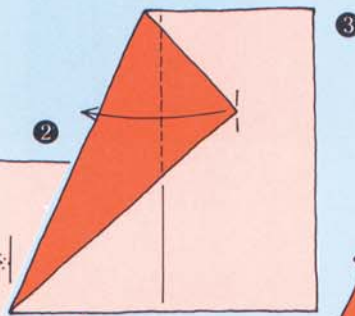

③

④



⑤

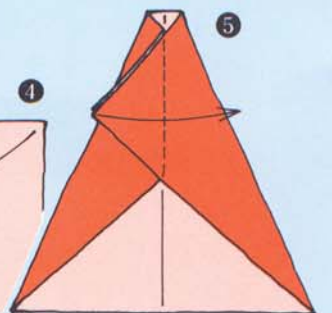

せいほうき ちゅうまんのひし
 正方形基本形 Square base

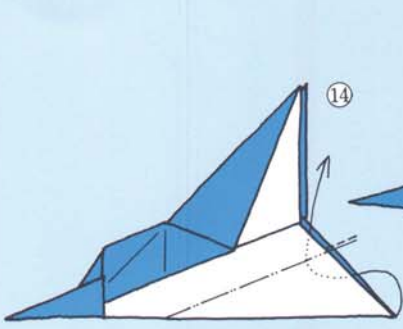
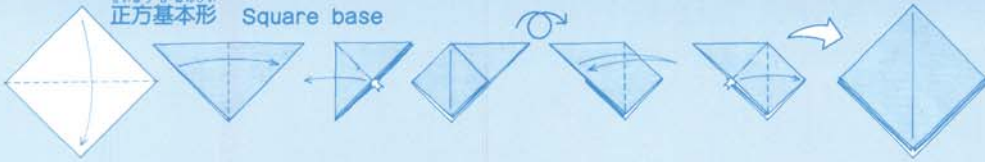

なかわりおり

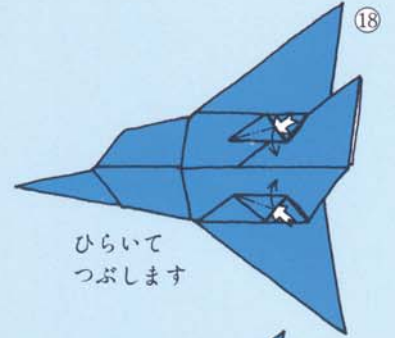
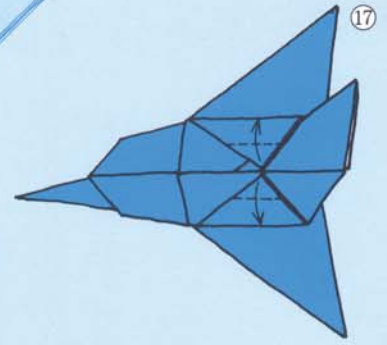
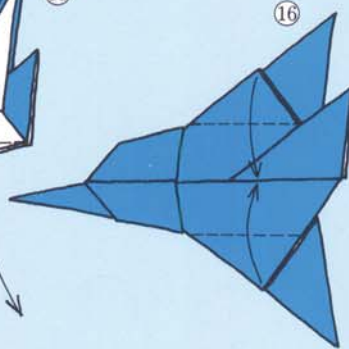
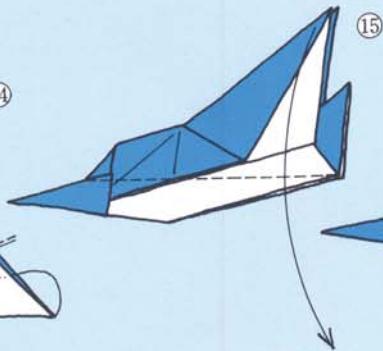
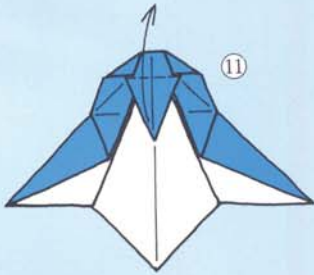
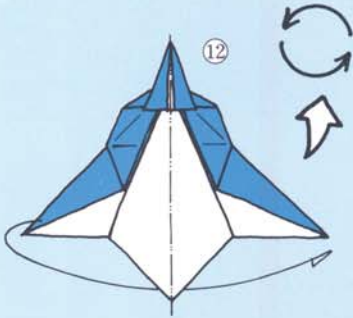
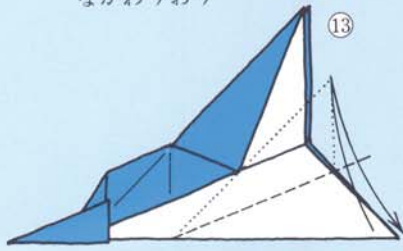

ひらいて
 つぶします

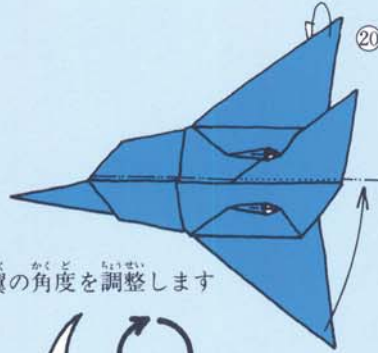
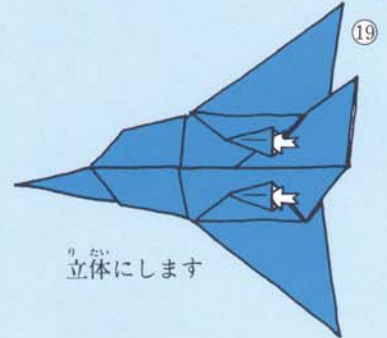

しゅよく かくど ちゅうまんのひし
 主翼の角度を調整します



りたいてい
 立体にします

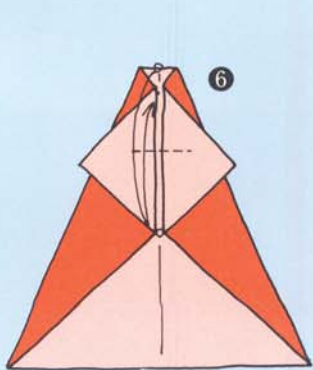
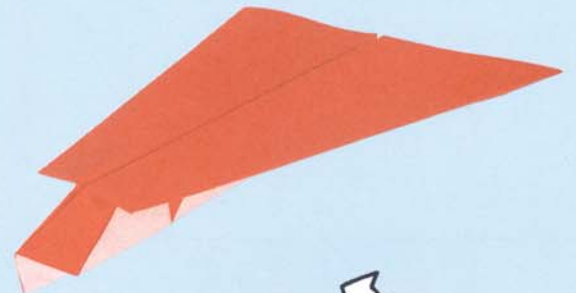
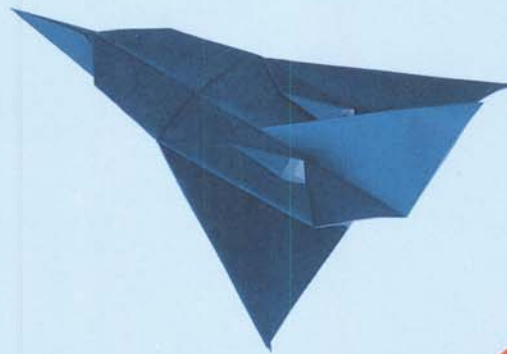

しるしをつけるていどに
 おりすじをつけます

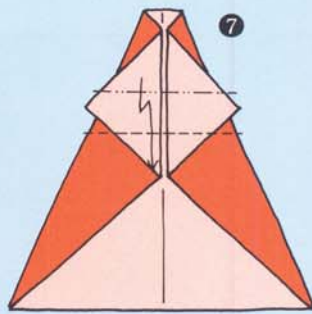

だんおり

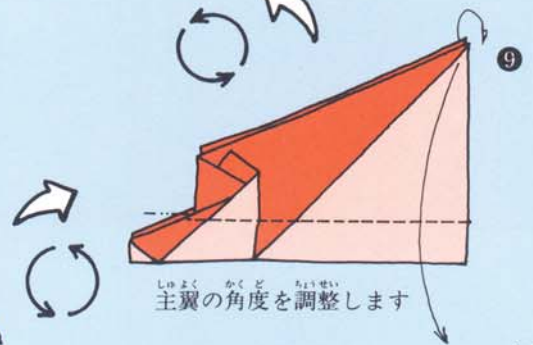
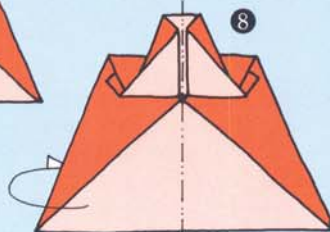

しゅよく かくど ちゅうまんのひし
 主翼の角度を調整します

☆ シャトル

丸田悌介

Shuttle by Teisuke Maruta

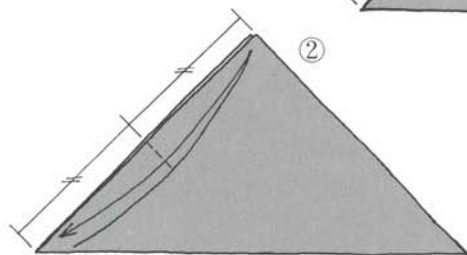
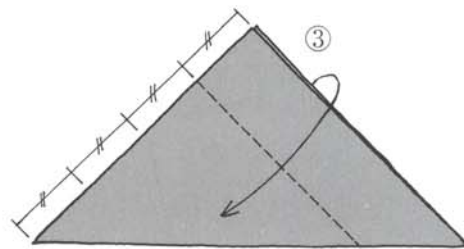

しるしをつけるていどに
おりすじをつけます

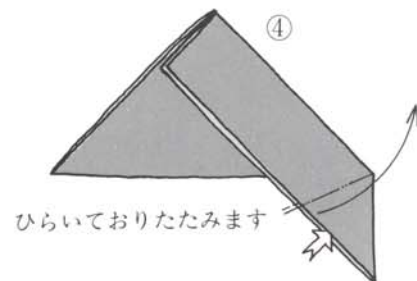

ひらいておりたたみます

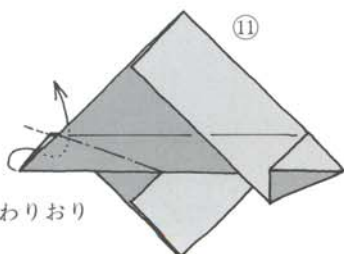
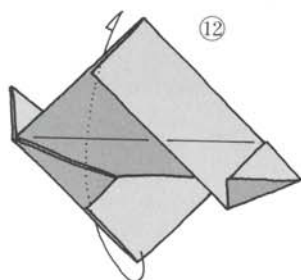
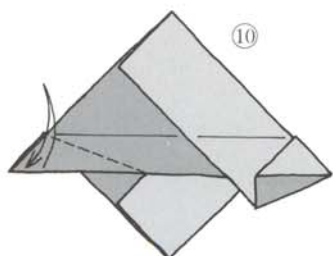
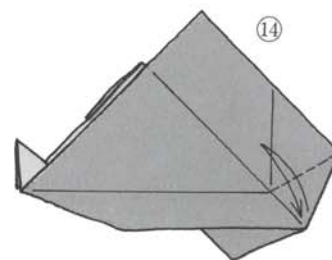
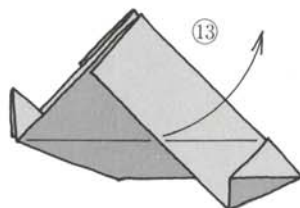
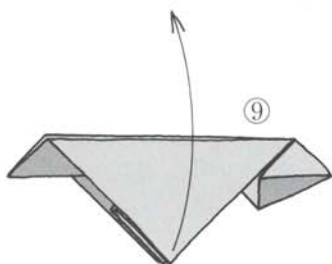
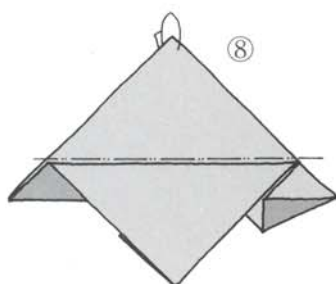
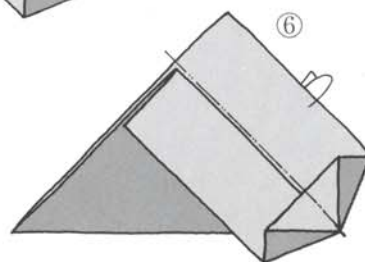
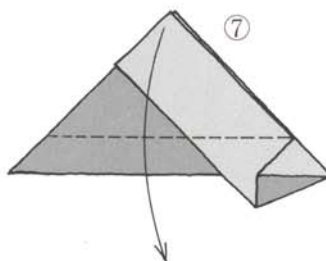
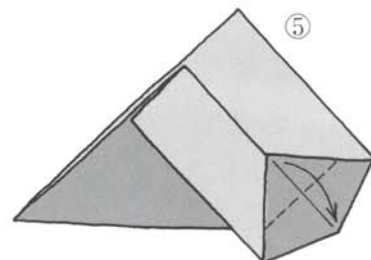
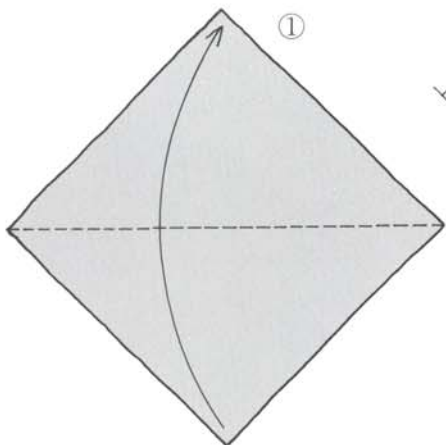

なかわりおり

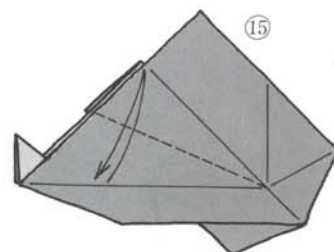

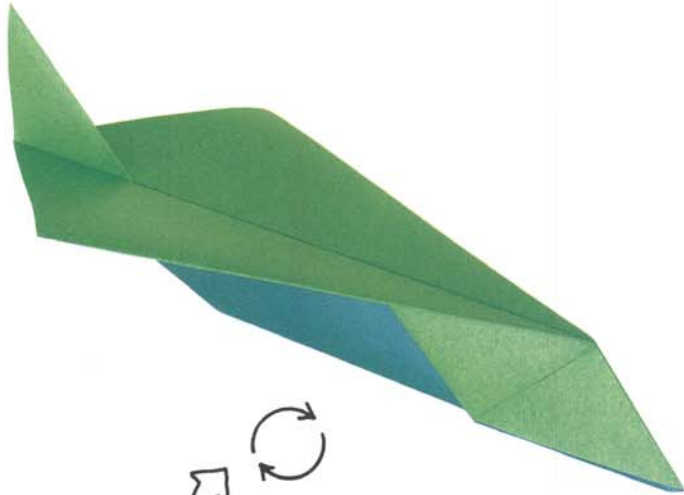
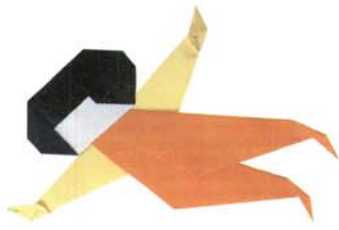

！ とばしてあそぶときのちゅうい ！

- 人に向けて飛ばさないこと
- 道路など危険な場所では飛ばさないこと
- 飛ばした飛行機は、かならずひろいましょう
(ゴミをつくらないこと)
(折ったものを大切にしましょう)



主翼の角度を調整します

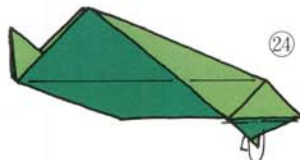

むこうがわのポケットに
さしこみます

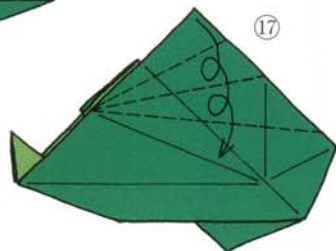
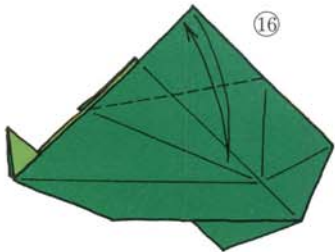
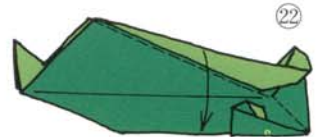
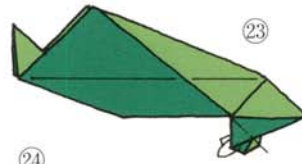

まくようにあります

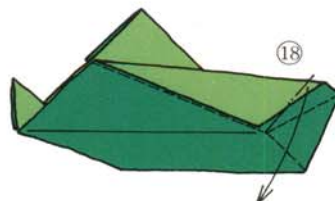

おりすじせんのとおり
おりたたみます

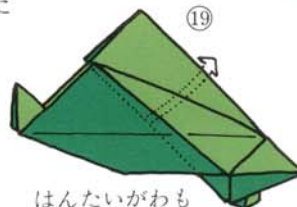
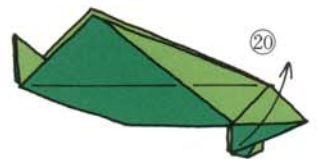
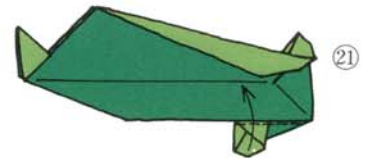

はんたいがわも
⑬～⑱とおなじ

おりがみ研究室

ねじり折りとその周辺〈6〉

藤本修三

(兵庫県立有馬高等学校教諭)

今月号では、先月号でお話した“漸近法”を使った作品を折ってみましょう。少々複雑に見えますが、折り筋線をきちんとつけて自然に折っていけばきれいにできます。

スケルトン

Skelton Complex with a square

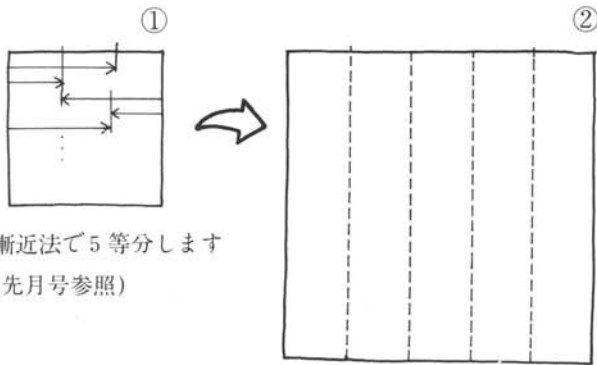

①
漸近法で5等分します
(先月号参照)

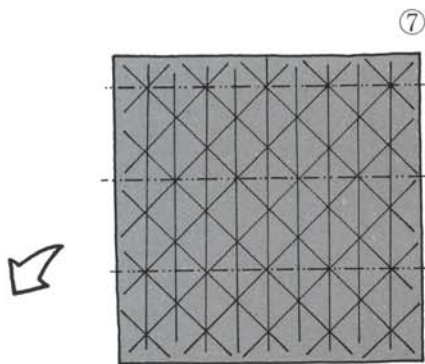
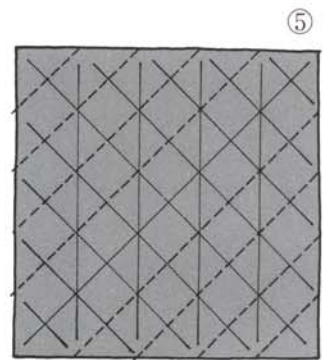
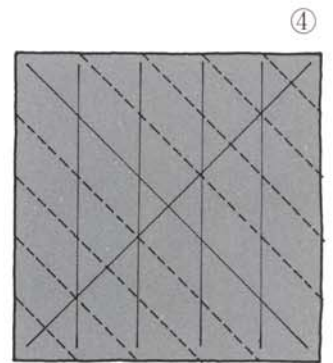
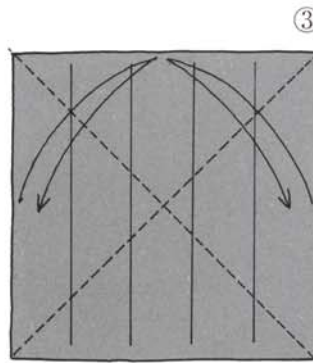

⑦
折り筋線に従って
写真を参考に立体にします

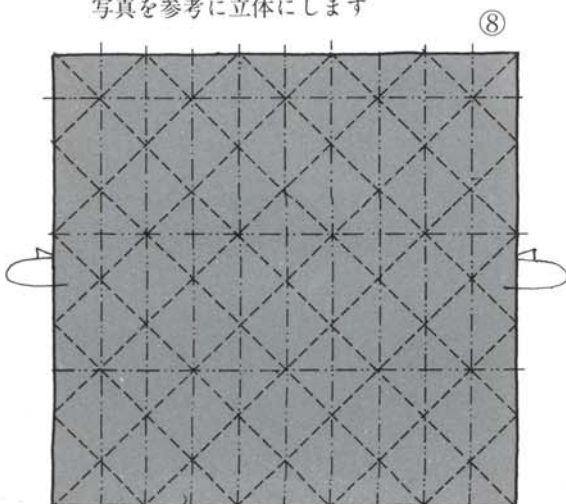
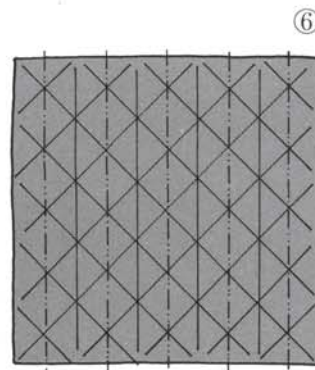

⑧-1

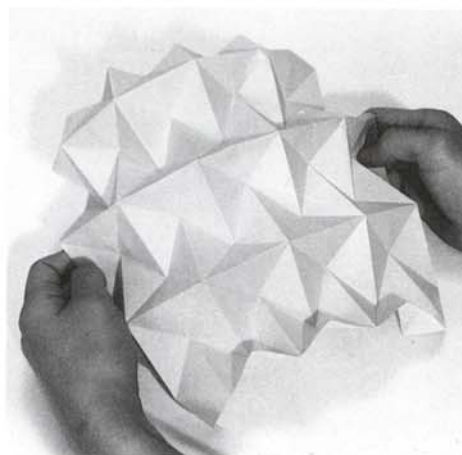

端を重ねあわせて組み立てます

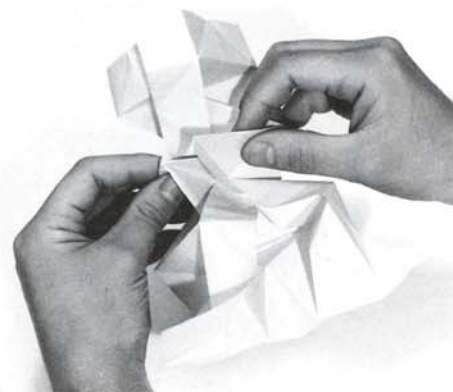

⑨

「漸近法」による9等分と「ねじり折り」の手法を使った
作品です。

コーヒーカップ

Coffee cup

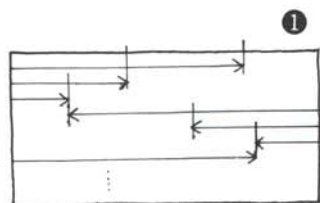

2:1の紙を使います
漸近法で9等分します

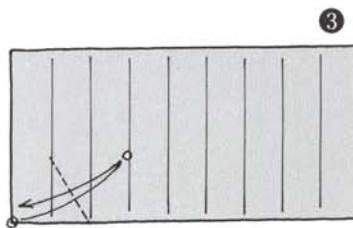
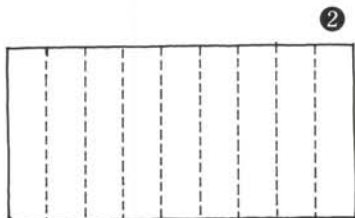

○と○をあわせるようにして
折り筋をつけます

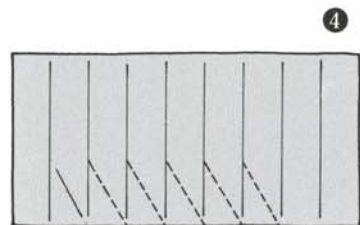

6か所とも同じ

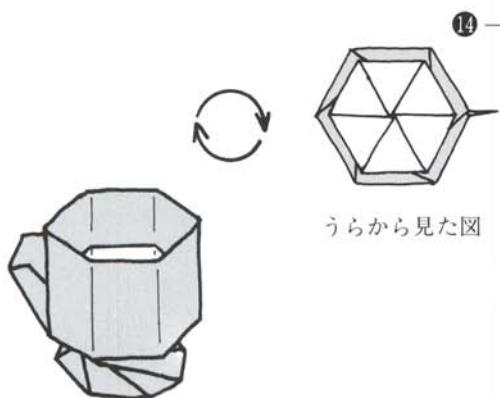
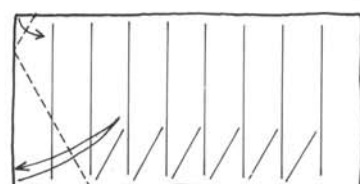

うらから見た図

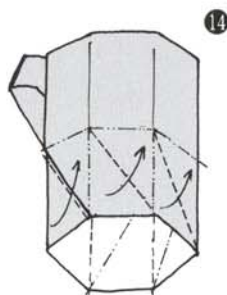

ねじりながら折ります

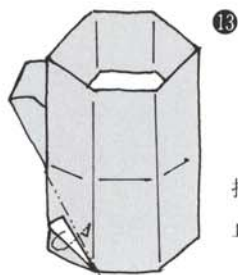

折り込んで
止めます

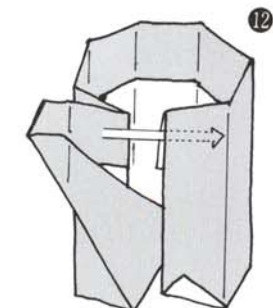

さしこみます

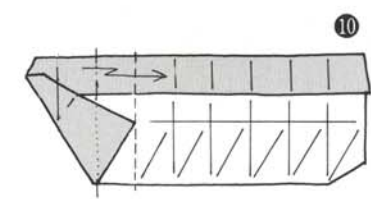
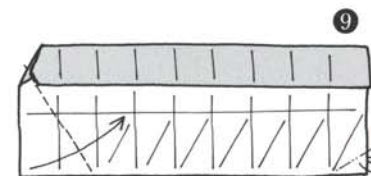
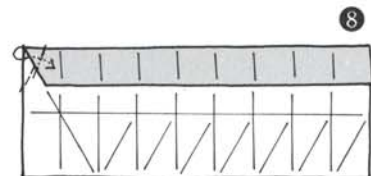
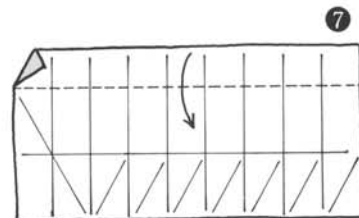
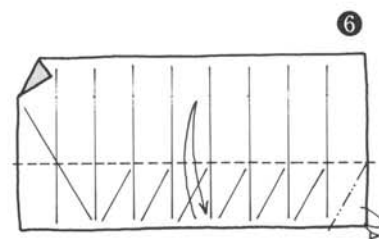
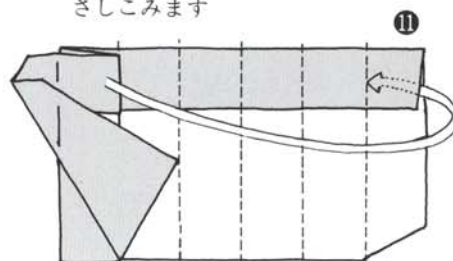

段折り

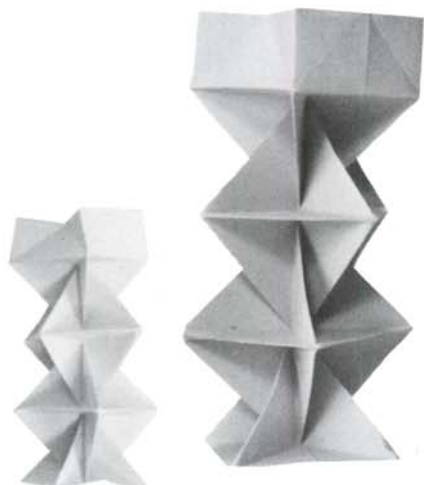

第5回世界折紙展より

パノラマ編 I

This is Japan — わたしたちの国 ニッポン



日本の夜明け

NOA名古屋支部、心善会、
東浦町折り紙同好会

98号・99号・100号の3回に分けて、第5回世界折紙展のパノラマ部門の一部をご紹介します。誌上での同展ダイジェスト版をお楽しみください。

なお、同展の開催日程等については、本誌「おりがみ広場」または32ページで逐次お知らせします。お見逃しなきようご注意ください。



(旧石器時代)



みやびやかな貴族たち

木下一郎、
NOA大阪支部



(平安時代)



国技「相撲」の
はじまり

西川誠司



古都の祭り...葵祭り

荒木 京、京都おりがみ会



紅白対抗 源平合戦 桃谷ファミリー



(平安時代)



神話の時代 NOA出雲支部



古墳を造った豪族

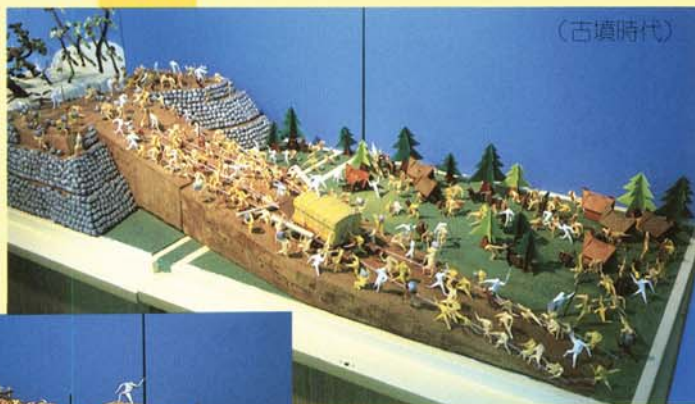

(古墳時代)



(弥生時代)



藤井清士、古田幼稚園、比治山幼稚園、
山陽女子短大附属幼稚園



(縄文時代)



(奈良時代)

大仏開眼 加瀬三郎、身障者有志



(飛鳥時代)

法隆寺の風雪 桃谷ファミリー

台風に救われた元寇

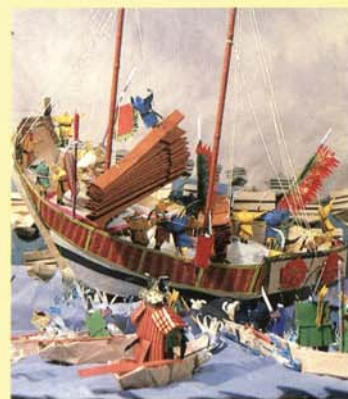

NOA松戸支部



(鎌倉時代)



次号につづく

— おりがみ情報 —

■第5回「世界のおりがみ展」スタート！
 すでにお知らせしている、「第5回世界折紙展」が、7月29日東京を皮切りにスタートし、話題を集めています。

今回は、「This is Japan=わたしたちの国ニッポン」をテーマに、日本の歴史、現在、未来を見事に折り上げた32景のパノラマと、海外から送られた個人作品約180点、国内の個人作品約230点を展示。どの作品も前回のしのご力作ばかりです。

7月29日から8月3日まで同展が開催された東急百貨店東横店(東京・渋谷)7階催場では、入場口に長蛇の列ができるほどの盛況ぶり。開期中約2万人の入場者を数えた会場には、折り紙ファンの熱気が満ちあふれていました。

また、同展は8月17日から22日まで島根県出雲市の一畑百貨店でも開かれ、こちらも多くの人に折り紙の素晴らしさを堪能してもらえたようです。

なお、今後の同展巡回予定については順次「おりがみ広場」でお知らせしますので、ご留意ください。また、ギャラリーのパノラマ部門作品紹介もお楽しみください。



— おたより —

去る6月1日、中国からの研修生への折り紙講習のために、北千住にある海外技術者研修協会の東京研修センターへ行って参りました。この講習は、海外技術者研修協会の依頼をうけた日本折紙協会からの要請で、初級講師として勤めたものです。

3時間程の講習中、お互いに言葉は判らなくても心は温かく通じ合うことができて、折り紙のありがたさを感じました。研修生は全部で14人(折り紙講習会に参加したのは13人)、皆、国から選ばれた社会的に地位のある方々で、センターで3週間研修を受けられた後、1年間それぞれの企業で専門の研修に入られるそうです。彼らは、「中国にも折り紙があります。」と言いながらも、雑誌「おりがみ」や私

おりがみ

“おりがみ広場”は、読者の皆さんの情報交換のページです。作品のこと、折り紙に関したいろいろなお話やご意見など



えとせとら こおなあ

このコーナーは、読者と読者そして、編集部とをつなぐコーナーです。「文通希望」、「譲ります」、「譲ってください」、「売ります」、「買いたし」、「教えます」、「教えてください」その他「サークルへの呼びかけ」などなど、なんでも結構。皆さんの交換と交歓の場としてご利用ください。

なお、お便りには 住所・氏名・年齢・職業や連絡先(電話番号など)も明記してください。宛先は本誌編集部です。

★売ります★

“おりがみ”のINDEXお分けします！

本誌ファンの皆さんにとっては、この上ない耳よりなニュースをご紹介しますように。

雑誌「おりがみ」創刊号から96号までに掲載された全作品1477点を、作品名・基本形・紙型の各項目別に分類し、一覧表

にした冊子が、NOA会員田中まさひこさんによって編集・発行されました。

全44ページのこの冊子は、田中さんがコンピューターを使って自作、自費出版したもので、製本も自身の手で心をこめてしてあるということです。

現在、残部が40部のみとなっておりますので、ご希望の方はお早めどうぞ。

お申し込みは、切手 500円(誌代=300円、送料、発送手数料=200円)分をINDEX希望と明記の上、封書にて日本折紙協会事務局あてにお送りください。なお、品切れの場合、代金はお返します。

★おしえます★

先月号にひきつづき、各地で行われている講習会をご案内します。

- (①日時 ②講師 ③内容 ④費用)
- (⑤会場・交通 ⑥連絡先)

が持参したサンプルに興味を示し、ひと折りひと折りを楽しみながら折ってくださいました。

私が黒板に“鶴”と書けば“鶴”、“幾何学”と書けば“幾何学”と中国での書き方を教えてください、また“おたまじゃくし”は“蛙のベビー”で通じ、終始笑い声も絶えず、私にとっても思い出深い教室のひとつとなりました。

(〒165 東京都中野区新井1-31-14
 中野光枝)



— 新刊書紹介 —

●協会に寄贈された分についてご紹介しました。

■「折紙図鑑」

村上忠美 著 葦書房 刊
 B5判 100ページ 定価 2000円

この本の表紙や、初めのカラーページだけを見ると、これは“動物図鑑”ではないかと錯覚をおこしそうになりますが、実は、白い紙で折ったものに、精密な絵が描いてあるのです。鳥類、四つ足類、昆虫類、魚類、多足類、といろいろな動物を“ホンモノソックリ”に作り出すことを追求するには、切り込みや描き込みも必要である。というのが著者の主張です。

なお、この精巧な絵や折り図も著者の手によるものです。

広場

りかみひろはおりかみひろはおりかみひろはおりかみひろはおりかみひろはおりかみひろはおりかみひろはおりかみひろは

今月号に作品が掲載されている皆さんです

- | | |
|-------------------------------------|---------------------------------------|
| 遠藤和邦 (〒254)
神奈川県平塚市高浜台 5-21 | 木村良寿 (〒125)
東京都葛飾区亀有 3-33-3 |
| 朝日 勇 (〒333)
埼玉県川口市上青木 1-21-8 | 上野康男 (〒182)
東京都狛江市東野川 3-17-3-209号 |
| 井上文雄 (〒135)
東京都江東区福住 1-17-5 | 藤本修三 (〒669-23)
兵庫県多紀郡篠山町郡家 23-4 |
| 丸田悌介 (〒951)
新潟市関屋本村 1-76 | 長谷川太市郎(〒734)
広島市丹那町 14-3 晴和ポート201号 |
| 津田良夫 (〒606)
京都市左京区田中里ノ前町 63 紫苑荘内 | |

サークル活動や、お寄せください。



○朝日文化センター“創作折紙”講座

① 第1水曜日 午後3:30~5:30 ② 田中雅子 ③ 雑誌“おりがみ”掲載作品やその他の創作作品 ④ 月額1000円、材料費 700円 ⑤ 朝日文化センター栄教室(名古屋市中区栄3-4-5 丸栄スカイル10階 ☎052-261-3866(代) 市バス、地下鉄とも栄駅下車すぐ) ⑥ ⑤と同じ。

★おしえてください★

“おりがみの級制度”今までの受級用の作品の一覧を掲載してください。(手紙・電話など、数件)

- ☆“おりがみ級制度”受級用作品リスト
(きまりについては、表3下段をごらんください。)
- 1982年7月号(通巻83号) おりひめ・ひこぼし (P.16), 綾糸まき(P.18)
 - 1982年8月号(通巻84号) スペースシャトル (P.26), カに (P.12), プラキオサウルス (P.20), 佐渡おけさ (P.27)
 - 1982年9月号(通巻85号) お地藏さま (P.9), カフトムシ (P.20), 銀杏 (P.27)
 - 1982年10月号(通巻86号) 大根と無 (P.6), かぼちゃ (P.10), パナナ (P.13)
 - 1982年11月号(通巻87号) となりのいえ (P.11), いれもの (P.22), おかめ (P.25)
 - 1982年12月号(通巻88号) ダイヤモンド (P.8), 孔雀 (P.15), ショートケーキ (P.22)
 - 1983年1月号(通巻89号) イノシシ (P.8), 路のゲーム (P.20), 亀の入れもの (P.28)
 - 1983年2月号(通巻90号) ひつくりどり (P.4), おすべりペンギン (P.12), ハートのゆひわ (P.18)
 - 1983年3月号(通巻91号) おたまじゃくし (P.12), おひなさま(P.18), くびふりニャンコ (P.26)
 - 1983年4月号(通巻92号) 家2 (P.9), ランドセル (P.16), いれもの (P.28)
 - 1983年5月号(通巻93号) さいふ (P.5), つほみのついたアヤメ (P.16), ちりとり (P.24)
 - 1983年6月号(通巻94号) ミミスク (P.4), セキセイインコ (P.10), 灰皿 (P.24)
 - 1983年7月号(通巻95号) 宇宙人 (P.8), よいまち草 (P.14), 蝶々 (P.26)
 - 1983年8月号(通巻96号) 和船 (P.8), ロボット (P.10), 貝がら(P.23)
 - 1983年9月号(通巻97号) めだまやきII (P.8), お寿司 (P.10), UFO (P.25)



おりがみ頭の体操

“シルエットクイズ”10回目です。がんばって挑戦してください。正方形の紙を2回折って、右のシルエットの様な形にするには、どの様に折ればよいでしょうか?

答は官製ハガキに折り方順序を明記するか、折ったものを封書の形でお送りください。本誌“おりがみ”に関するご意見・ご要望やお便り、面白かったもの・つまらなかったもの、なども合わせてお書き添えて結構です。

正解者5名の方に“折り紙セット”を差し上げます。(正解者多数の場合は抽選)締め切りは1983年10月10日(当日消印有効)正解と当選者の発表は1984年1月号(101号)誌上で行います。たくさんのご応募をお待ちしております。

シルエットクイズ

今月の問題

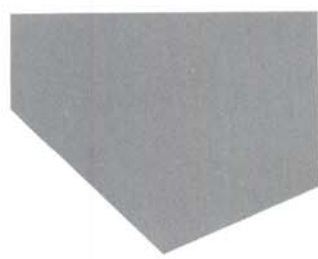

ヒント?
折る時の目安に、“2分の1”という割合が使われています。

宛て先:〒102 東京都千代田区五番町12ドミール五番町1-096 日本折紙協会内編集部 “おりがみ頭の体操”10月号の係

7月号の答

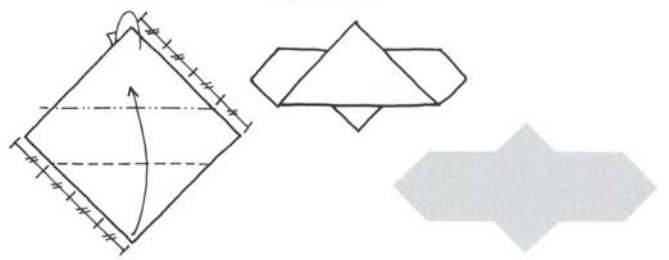

☆ 当選者と正解者 ☆ (太字の方が当選者です。)

- | | | |
|--------------|-------------|--------------|
| 井上京子 (兵庫県) | 熊井秀次郎 (東京都) | 永原恵美子 (長野県) |
| 沢口京子 (徳島県) | 興 光子 (長野県) | 中村幸子 (兵庫県) |
| 谷川照美 (大阪府) | 此村房子 (東京都) | 西沢正和 (新潟県) |
| 廣田多望子 (千葉県) | 小林理恵 (東京都) | 林 寿枝 (愛媛県) |
| 安井辰江 (福岡県) | 斉藤禎尚 (山口県) | 平野悦子 (埼玉県) |
| 秋葉桂子 (栃木県) | 斉藤とみえ (埼玉県) | 藤田ひとみ (鹿児島県) |
| 石橋美登里 (大阪府) | 田中久太郎 (茨城県) | 吉田陽子 (大阪府) |
| 今池淳子 (大阪府) | 千原英典 (大阪府) | 吉和千枝 (広島県) |
| 海老塚美江 (神奈川県) | 土田晃義 (神奈川県) | 米原すみ子 (東京都) |
| 日下 勇 (埼玉県) | 友近一郎 (愛媛県) | 渡辺幸子 (宮城県) |

りかみひろはおりかみひろはおりかみひろはおりかみひろはおりかみひろはおりかみひろはおりかみひろはおりかみひろは

NOA

ありがみガーデニ

1枚の紙から広がる夢、創り出す喜び……。
あなたも折り紙の楽しさを味わってみませんか？



亀甲モザイク (石橋美奈子)

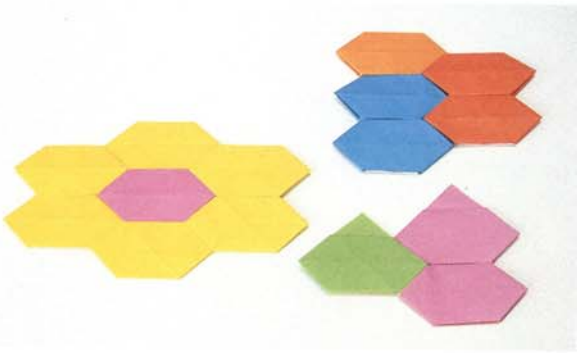

花のれん・星・魔法つかいの爪 (朝日 勇)



バラのプローチ・クリスマスツリー・
お家の貯金箱 (朝日 勇)



小鳥・タツノオトシゴ
ほうきで飛ぶ5本指の魔女
(川畑文昭)



カタツムリ・電波望遠鏡
(西川誠司)

飾りのついた箱

津田良夫

Box with a decoration by Yoshio Tsuda

伝承の箱にハート、花、バラ、アゲハチョウ、折鶴をのせた実用的な作品です。これ以外にも“やつこさん”や“蓮の花”等、好きな作品をのせてみましょう。

箱 Box

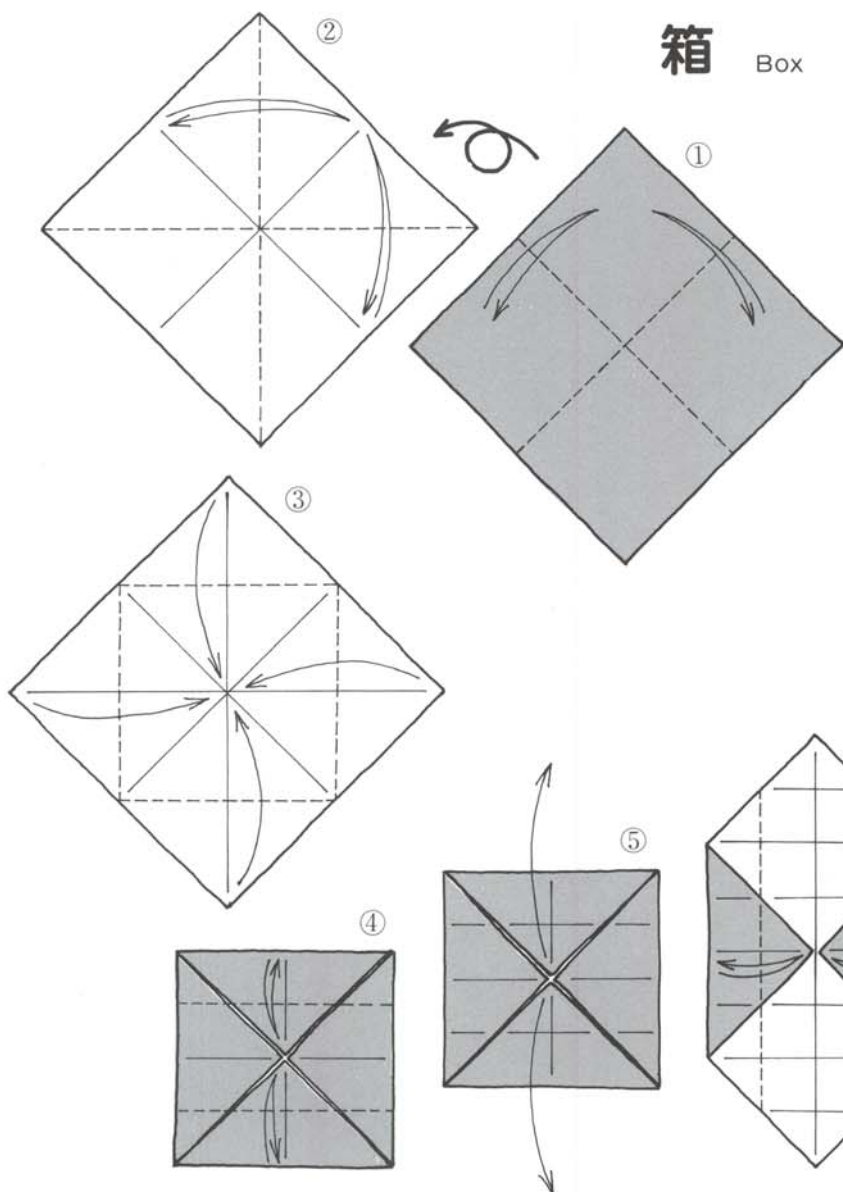

パート1

この作品を作るには、本体となる箱とその上にのせる飾りの両方をきちんと折らなければなりません。まず、一枚の紙で一つの作品を折る練習をし、次に、一枚の紙から二つの作品を折る方法に進みます。

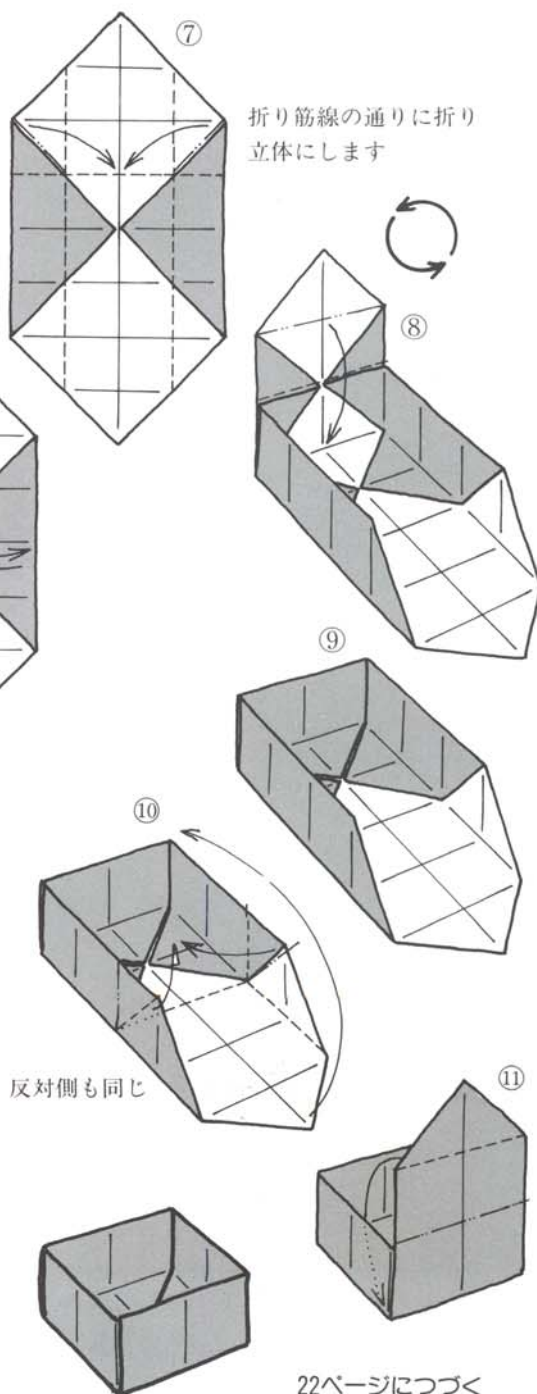

作品をお寄せくださった皆さん（6月30日締切、敬称略）

- 渡辺トミ枝（千葉県）——キラキラお日様
- 林みどり（神奈川県・10歳）——ペンギン
- 佐藤由佳子（北海道・10歳）——たわらおにぎり
- 石橋美奈子（大阪府）——てんとう虫・クローバー・亀甲モザイク
- 神尾 斉（岡山県）——めびな・赤ちゃん2種
- 宮野美子（兵庫県・11歳）——ごみ箱・植木鉢・コイン入れ
- 西川誠司（東京都）——電波望遠鏡
- 落合留吉（東京都）——トンボ
- 川畑文昭（愛知県）——ほうきで飛ぶ5本指の魔女・くわがた虫・かぶと虫・親亀の背中に子亀をのせて・せみ・たつのおとしご
- 高橋吉永（新潟県）——大きな面・十二神将・五重塔・本立て・弥勒菩薩・長いす・鬼・山
- 丁子和生（愛知県）——だるま・さいふ2種・飛行機

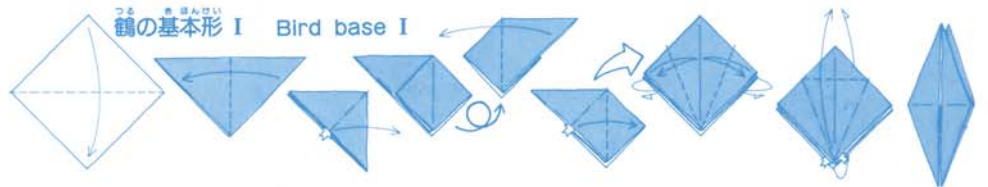

折鶴

Paper crane

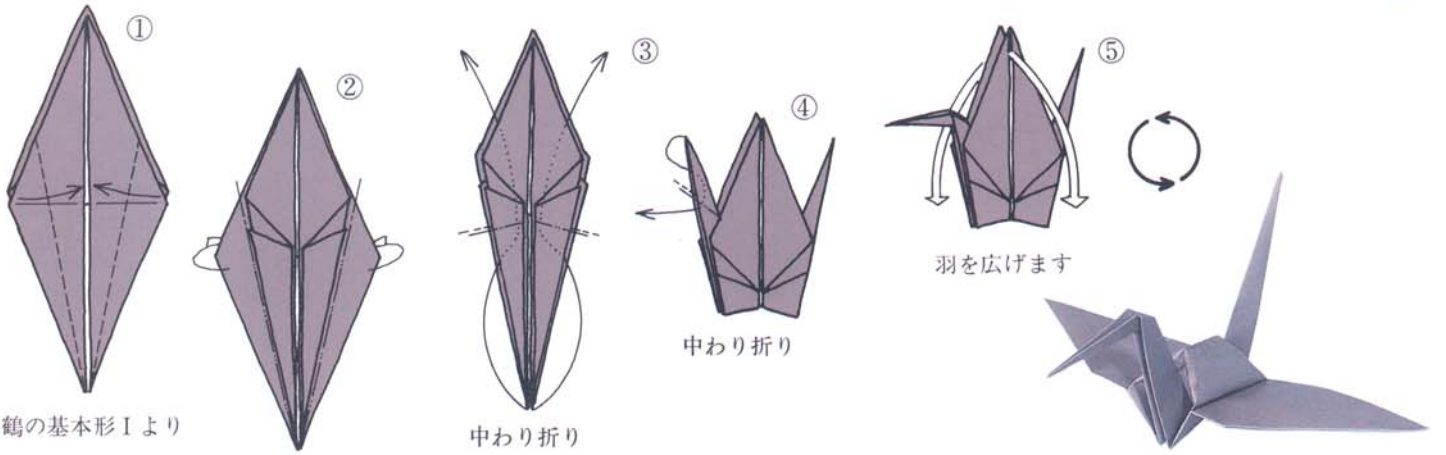

ハート

Heart

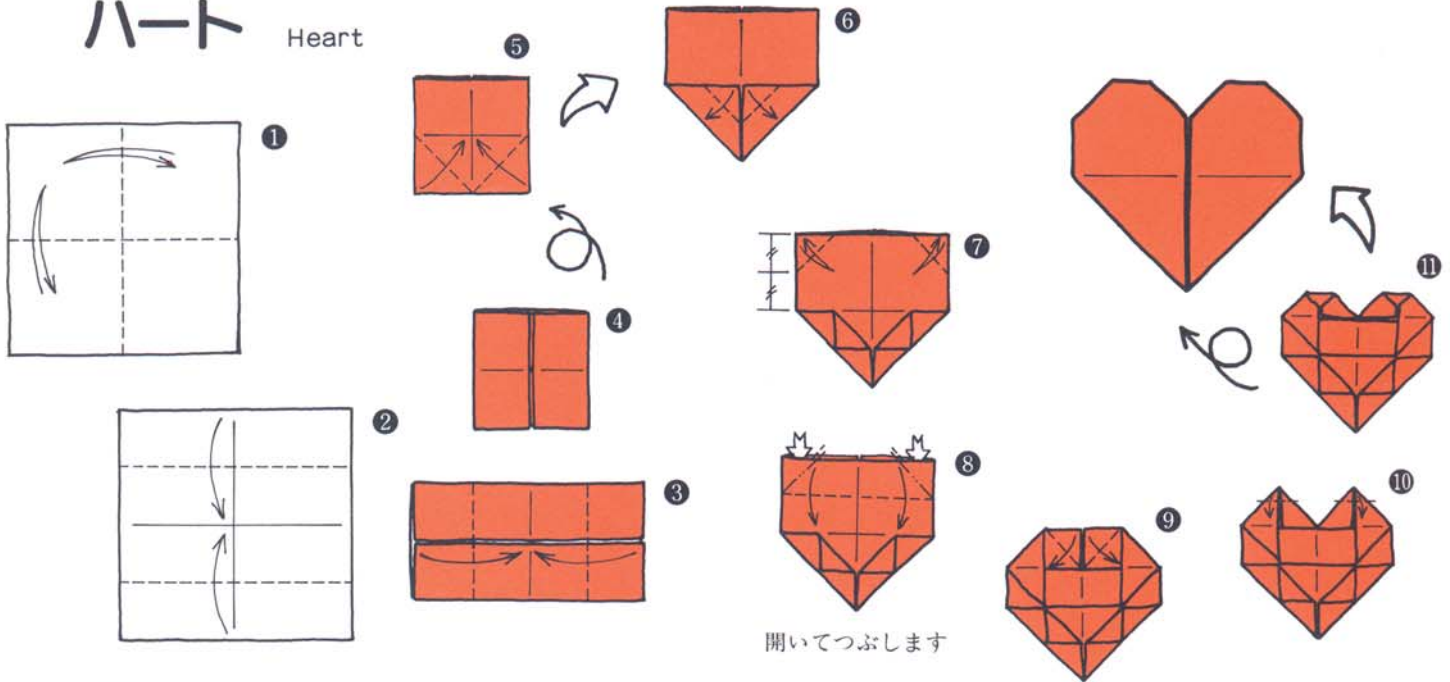

花

Flower

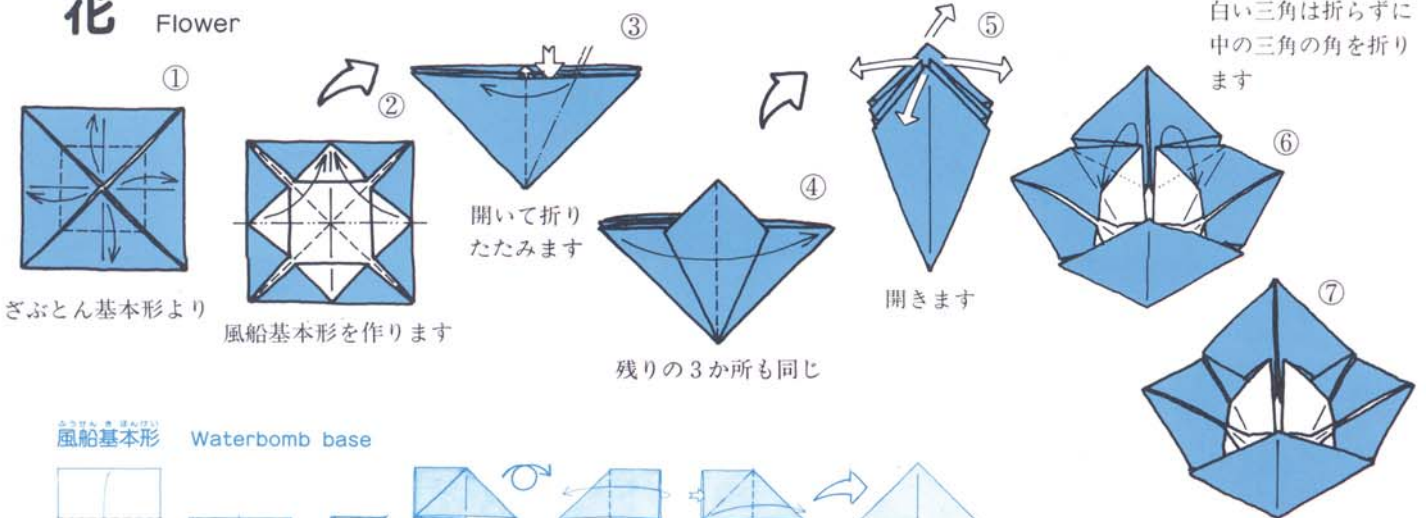

風船基本形 Waterbomb base

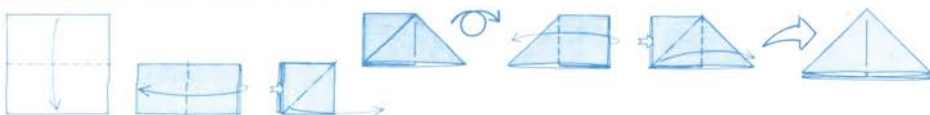

バラ Rose

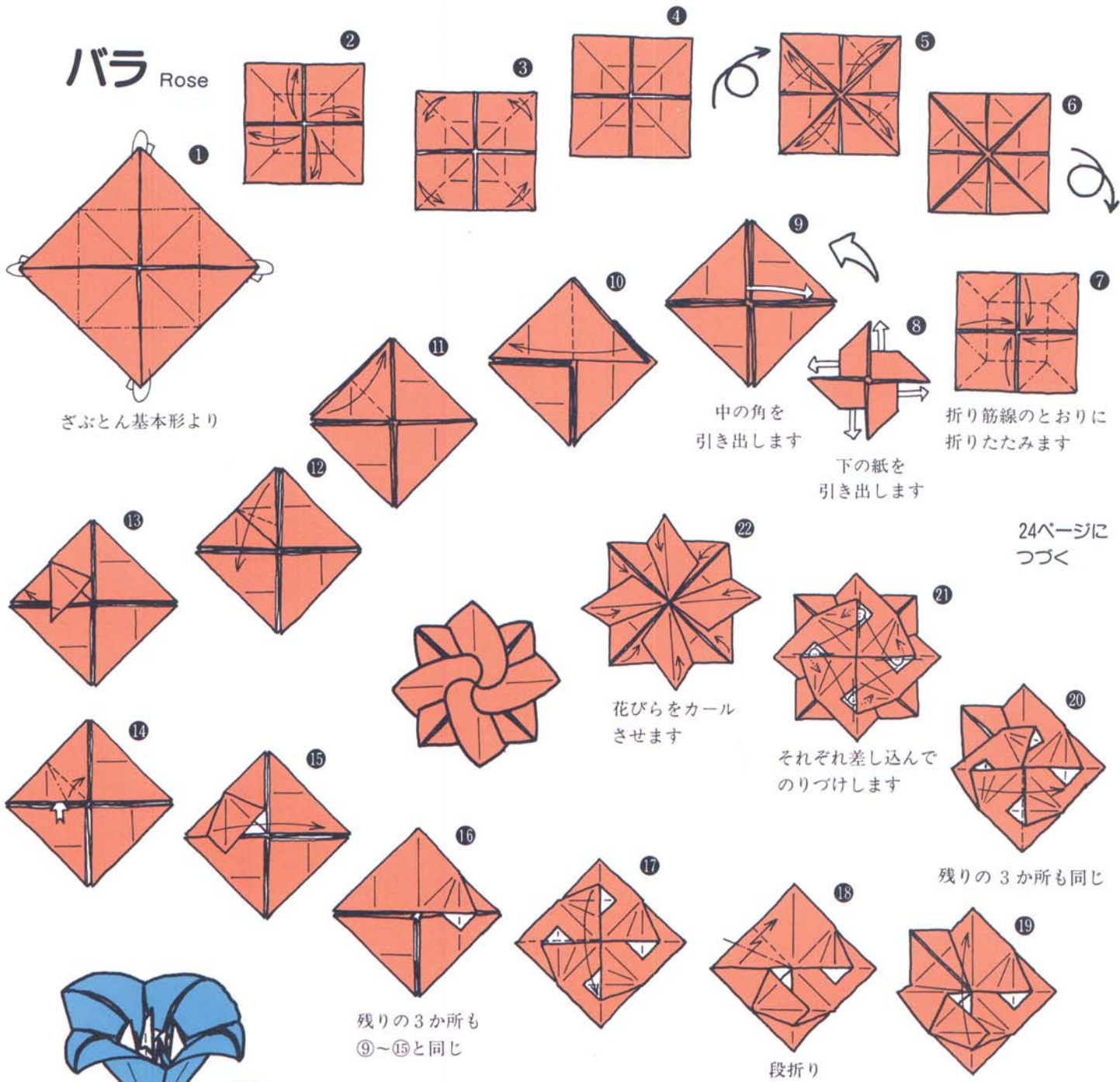

24ページにつづく

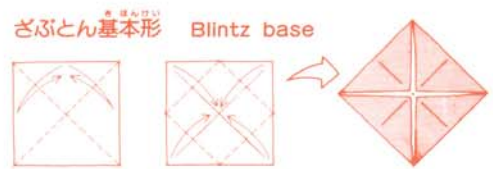
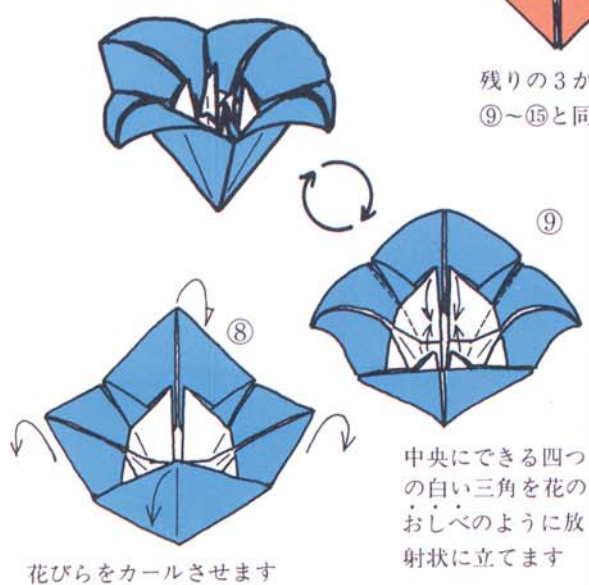

皆さんからの作品をお待ちしております

- 正方形などの単純な形で折った作品であること。
- 必ず創作であること。
(ただし伝承作品の新しい感覚での利用法なども含めます。)
- 応募作品にはできるだけ折り図、または折り順を示すものをそえてください。基本形から始められるものでしたら、その基本形から結構です。
- 作品は同じものを2点送ってください。
- 応募作品のうち特に良いと思われるものはこの雑誌で紹介し、できるだけ折り図ものせていきたいと思ひます。
- 応募作品は返却しませんが、作品と折り図は協会で一定期間大切に保存いたします。
- あて先…〒102 東京都千代田区五番町12
ドミール五番町 1-096 日本折紙協会 編集部

※電話番号、年齢を必ずお書きください。

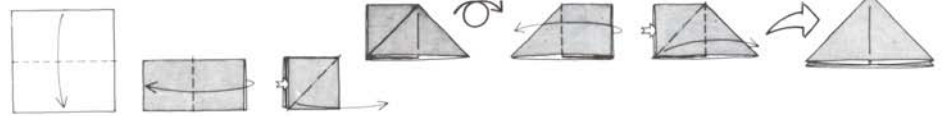

アゲハチョウ

Swallowtail

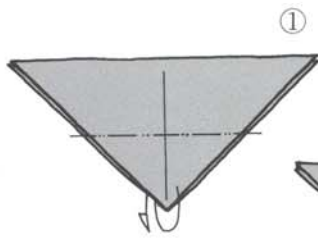

風船基本形より

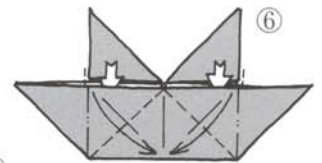
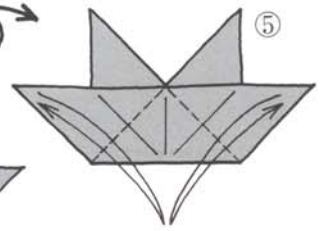
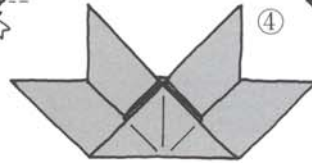
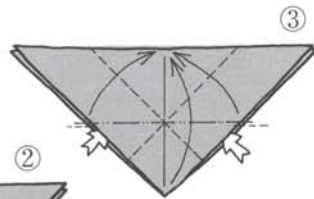
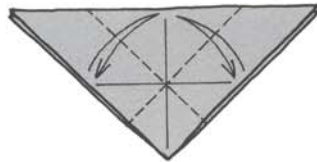

開いて折りたたみます

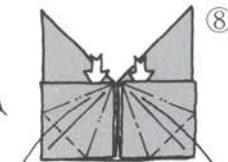
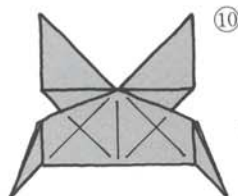
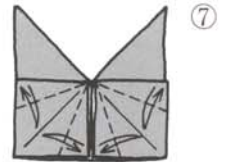

開いて折りたたみます

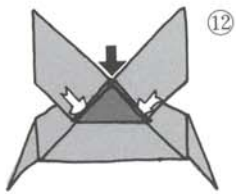

■の部分を開いてつぶします

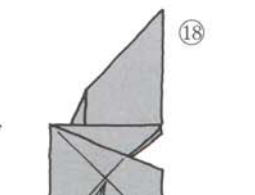
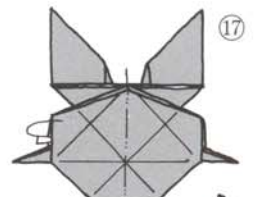
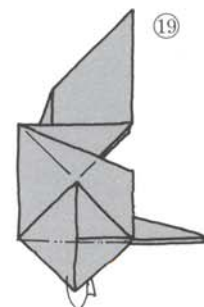
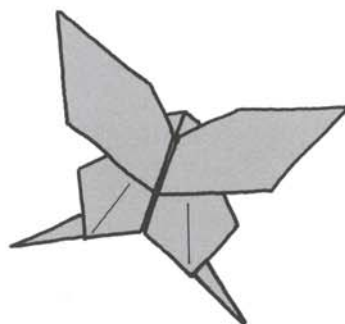
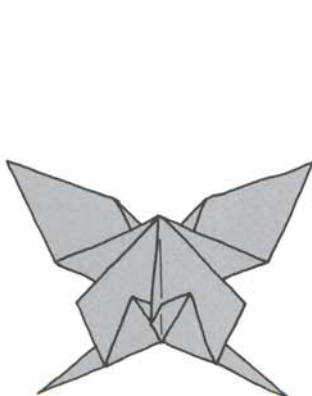
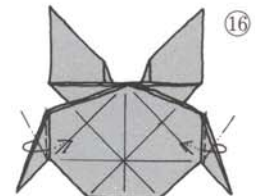
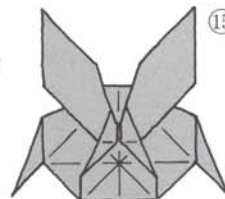
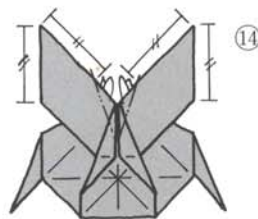
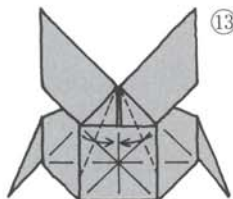

開いて折りたたみます

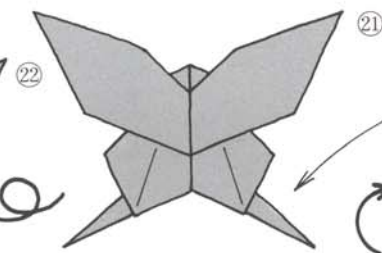

立てます

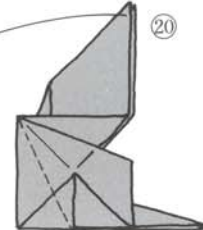

切り込みの入れ方

How to cut the Origami

紙の大きさは、バラの花の箱の場合35cm四方、その他は25cm四方が適当です。和紙を使うと切れにくく折りやすいでしょう。

パート2
一つ一つの作品がじょうずに折れるようになったら第2ステップです。上にのせる作品にあわせて図のように切りこみを入れ、中央の小さな正方形で飾りを折り、次に残りの部分で箱を折ります。

ハート・花

Heart and flower

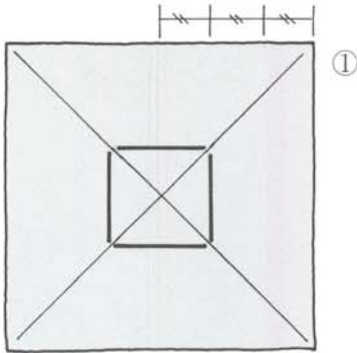

切りこみを入れます

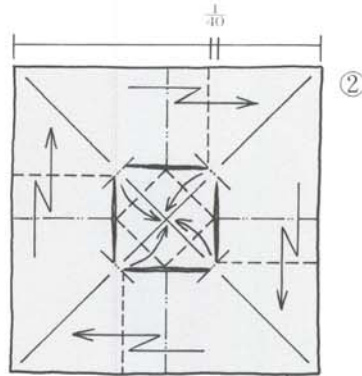

折り筋線の通りに折りたたみます

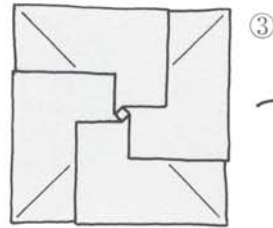

26ページにつづく

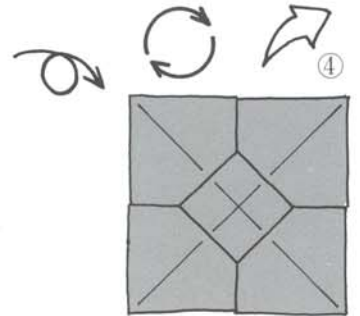

真中の小さな正方形でハートや花を折り、まわりの大きな正方形で箱を折ります

バラ

Rose

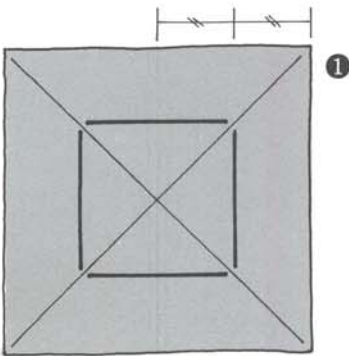

切りこみを入れます

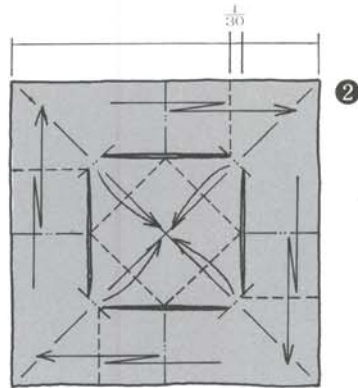

折り筋線の通りに折りたたみます

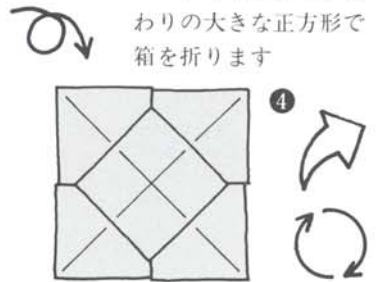
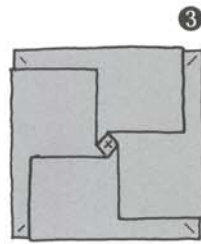

真中の小さな正方形でバラを折り、まわりの大きな正方形で箱を折ります

アゲハチョウ・折鶴

Swallowtail and paper crane

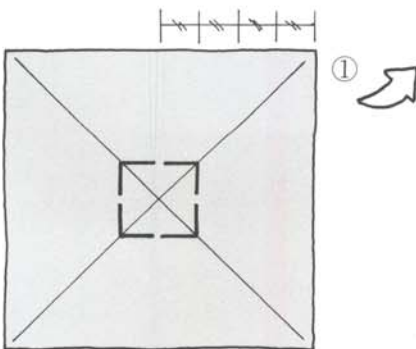

切りこみを入れます

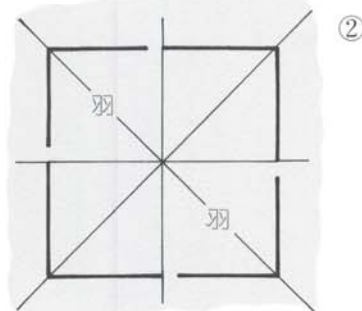

(注)折鶴の場合、図のように切りこみを入れ、羽と書いてある部分が羽になるように折ります。

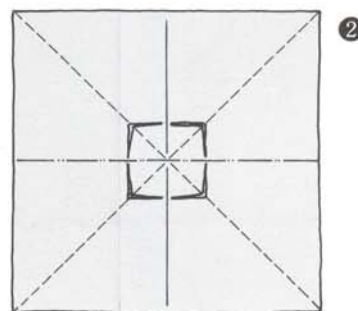

風船基本形を作ります

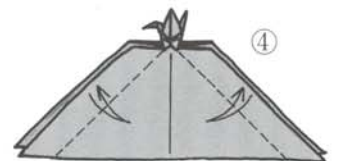
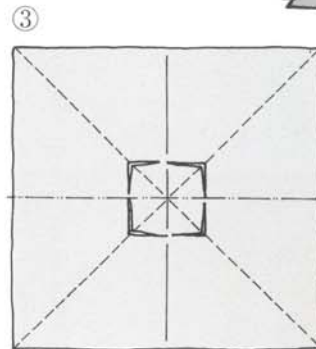

あとはアゲハチョウの③～⑤とおなじ

真中の小さな正方形で鶴を折ってから、まわりの大きな正方形で風船基本形を作ります

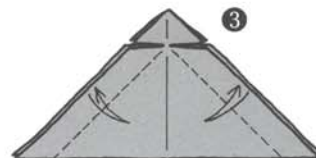

26ページにつづく

ハートのついた箱

Box with a heart



花のついた箱

Box with a flower



アゲハチョウのついた箱

Box with a swallowtail

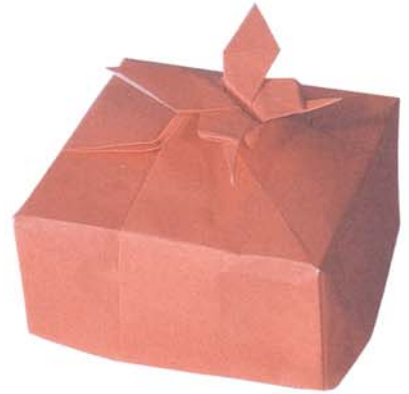

バラのついた箱

Box with a rose



折鶴のついた箱

Box with a paper crane

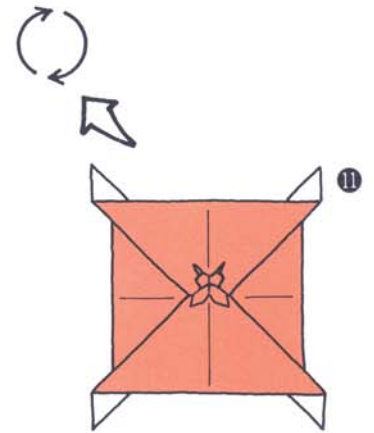

大きな正方形で箱を折り
四つの角に出た三角形を
互いに差しこみます

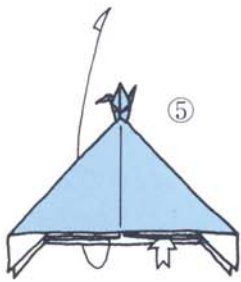

鶴の羽を広げながら
開きます

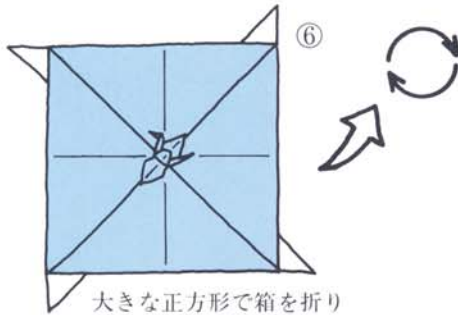

大きな正方形で箱を折り
四つの角に出た三角形を
互いに差しこみます

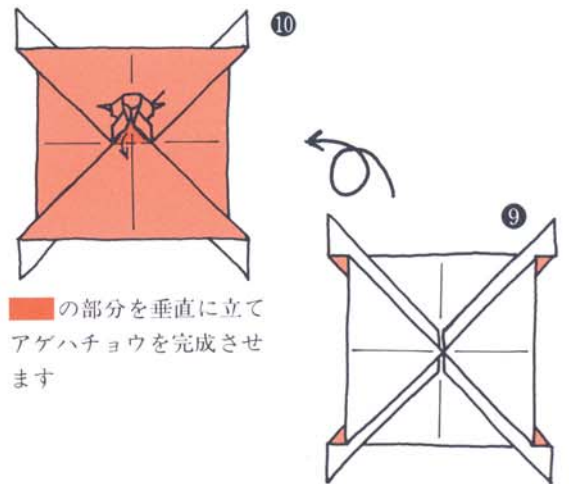

の部分を垂直に立て
アゲハチョウを完成させ
ます

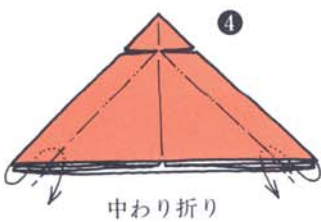

中わり折り

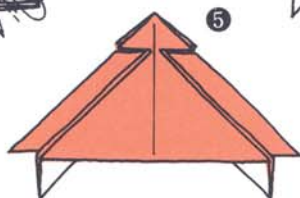

反対側も同じ

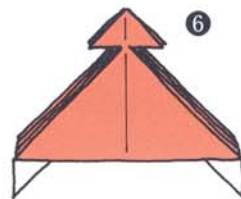

上の小さな三角で
アゲハチョウの⑬
まで折ります



開きます

チャレンジコーナー

T-2

木村良寿

T-2 by Yoshihisa Kimura

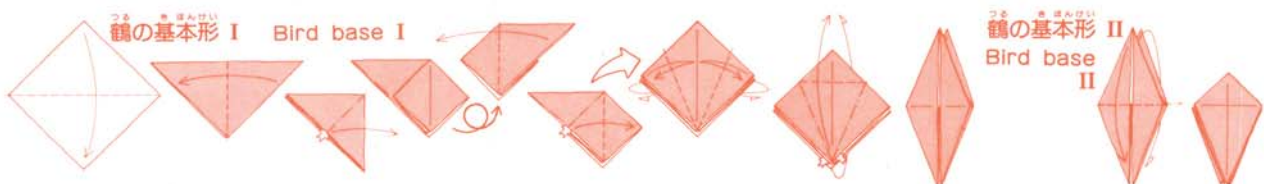
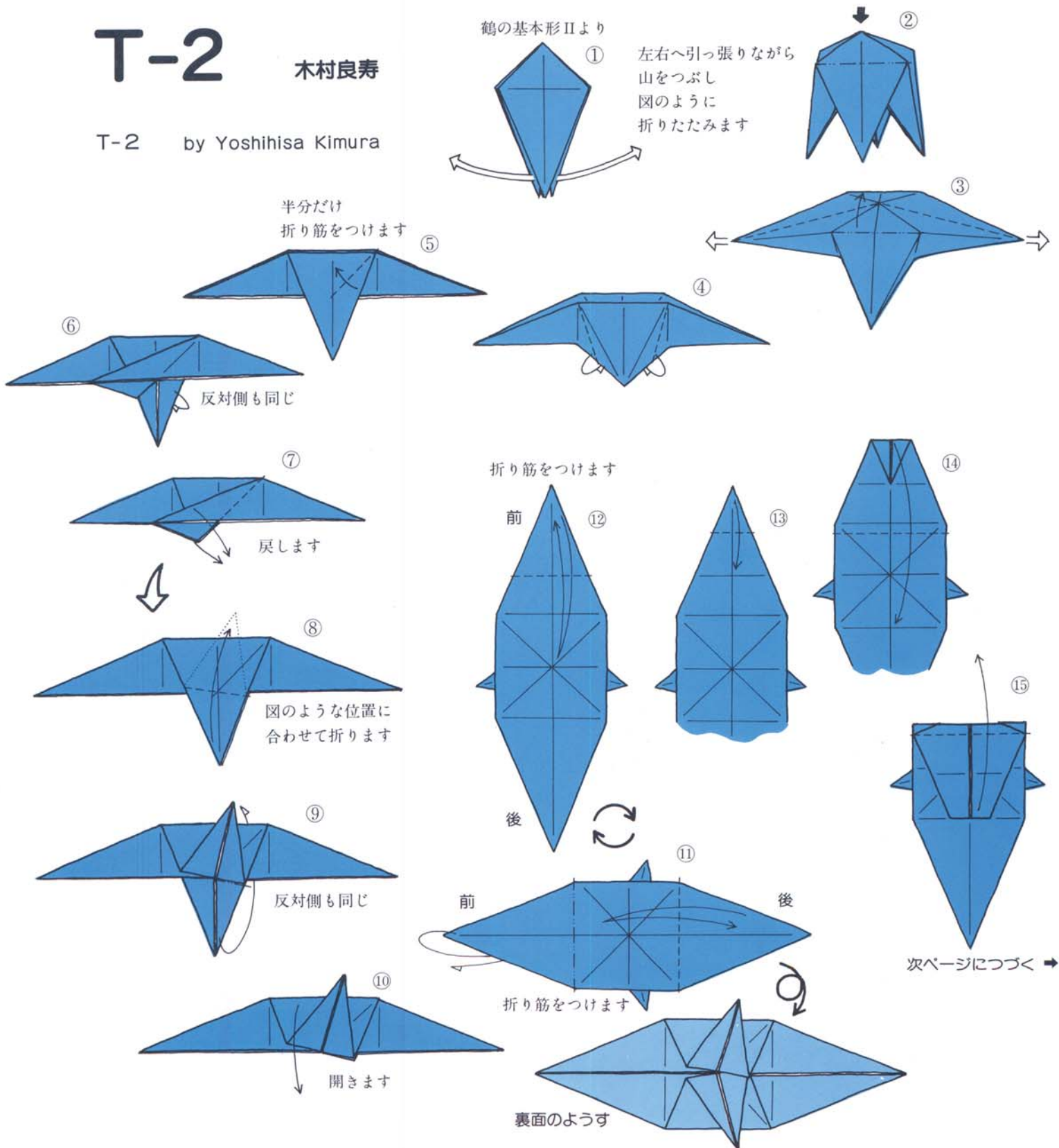

もう一方も
③4-④0と同じ

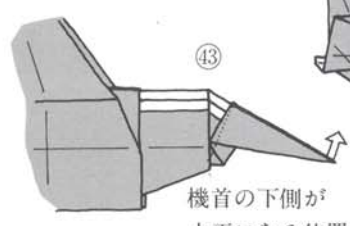
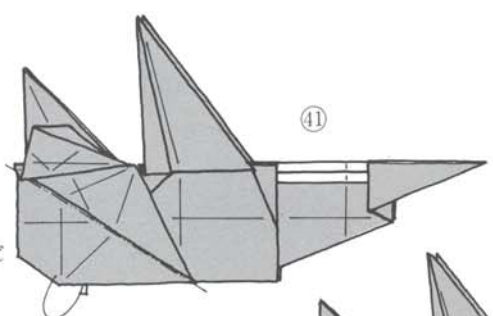

機首の下側が
水平になる位置まで
引き上げます

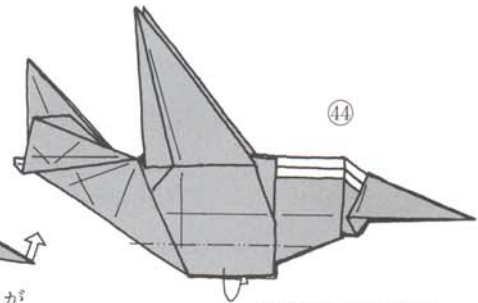

内に折り込みます

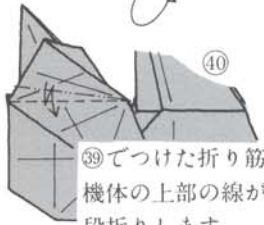

③9でつけた折り筋線と
機体の上部の線が合う位置で
段折りします

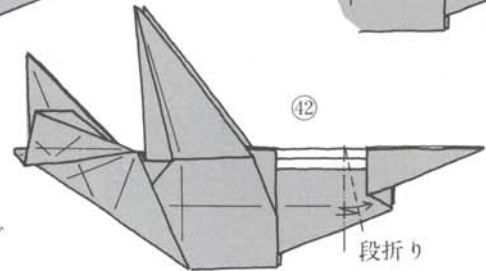

段折り

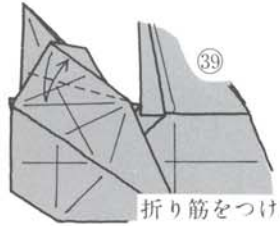

折り筋をつけます

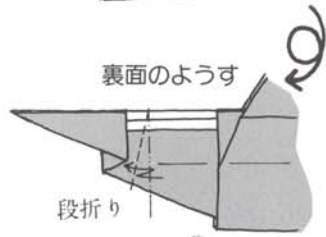

裏面のように

段折り

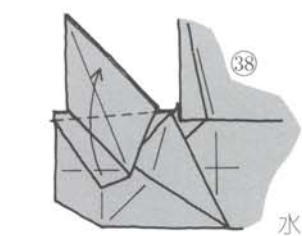

水平尾翼を作ります

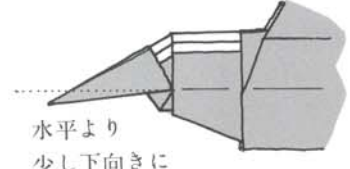

水平より
少し下向きに
折ります

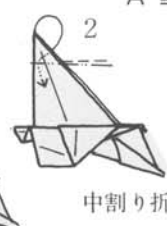
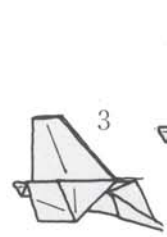

中割り折り

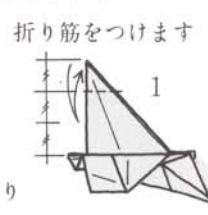

折り筋をつけます

A 垂直尾翼の仕上げ

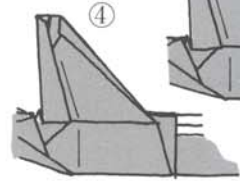

中割り折り

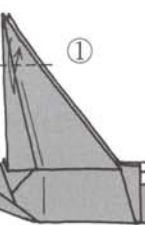
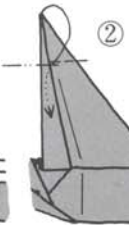

折り筋を
つけます

B 主翼の仕上げ



上から見た所

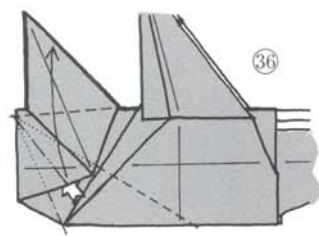
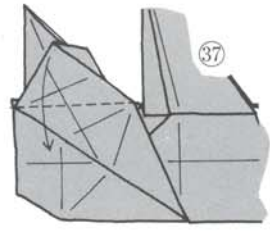

谷折り線の
位置に注意!

少し
離して
おきます

図のよう
に折ります

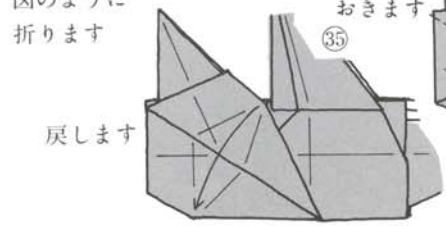

戻します

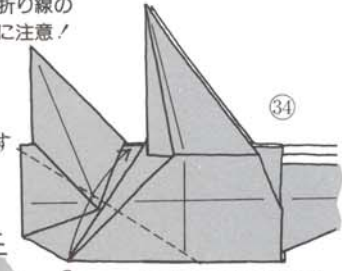

a と機体の上部の線
とを合わせた位置で
折ります

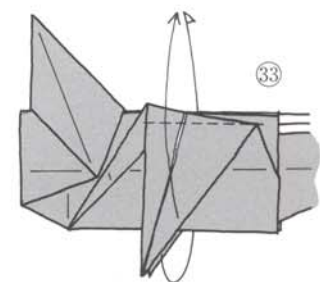

③3

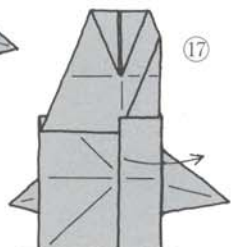
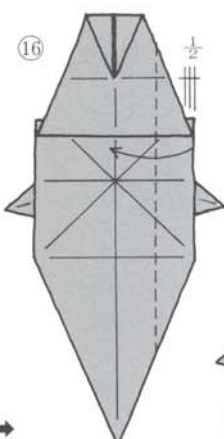

図のような位置に
合わせて折ります

前ページよりつづく

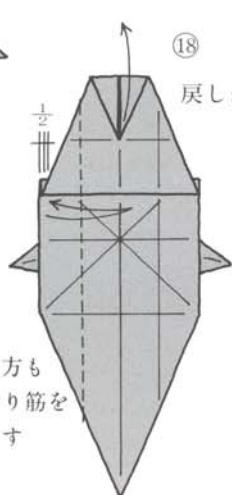

戻します

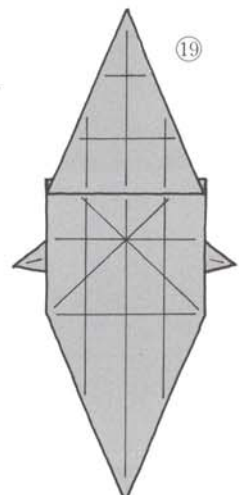

拡大図(部分)

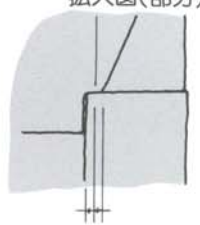

もう一方も
同じ折り筋を
つけます

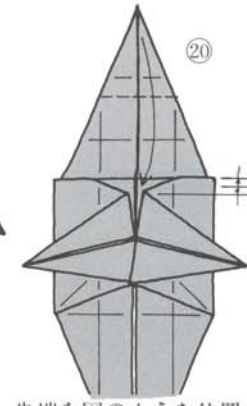

先端を図のような位置に
合わせて折ります

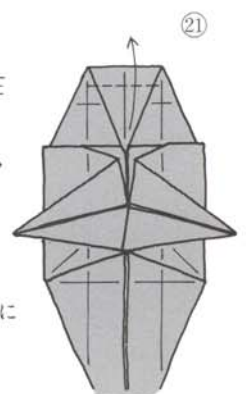

②1

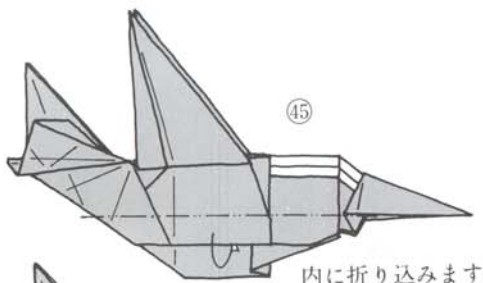

④⑤

内に折り込みます

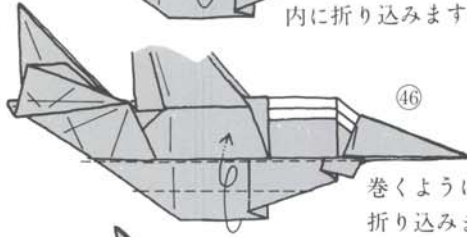

④⑥

巻くように
折り込みます

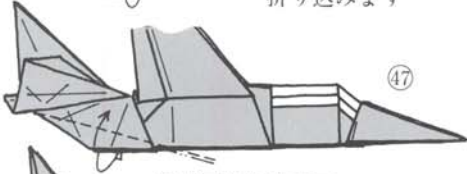

④⑦



噴射口を作ります

④⑧

C ノーズの仕上げ

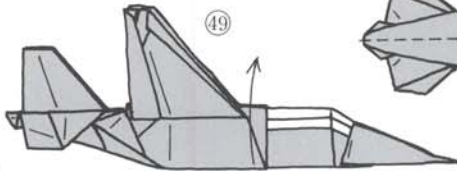

④⑨

つまむようにして
先端をつぶします

ホイル紙を使うと
形も整えやすく
出来上りもシャープになります

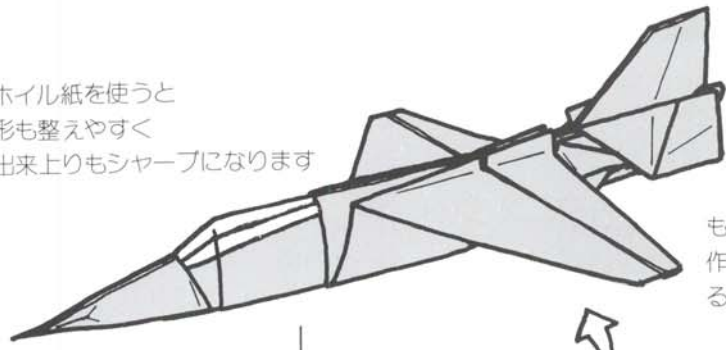

折り方を覚えたら
もっと細かい部分の
作り方を研究してみ
るのもいいですね。

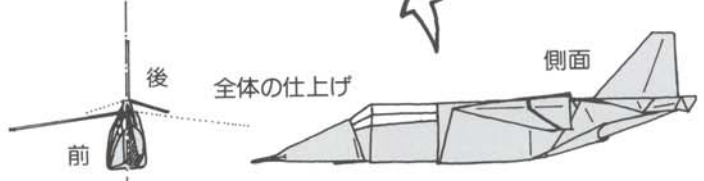

主翼と水平尾翼の仕上げは、
図のような少し下向きの角度に
するとより本物らしくなります。

後部はのり付けすると
離れなくなります



⑤①

形を整えます

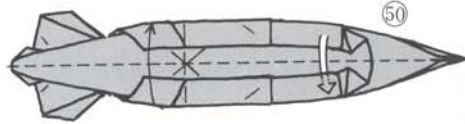

差し込んで組み合わせ
立体にします

先端を図のような位置に
合わせて折ります

②⑨

②⑧

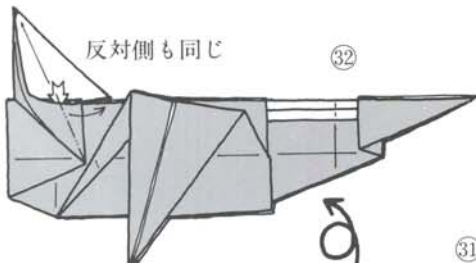

反対側も同じ

③②

反対側に折り筋が
つかないように
気をつけてください。

途中図

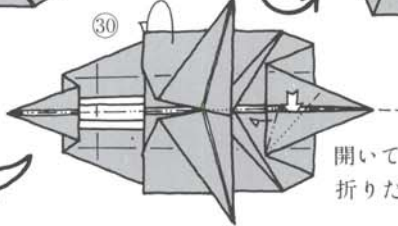

開いて
折たたみます

②④

キャノピー(風防)
を作ります

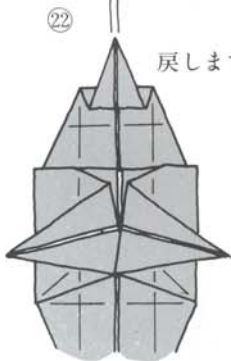

戻します

②③

この時
折る部分を少し変え
るとF-1に
なるそうです。

1/6より少し多めの所で
折り返します

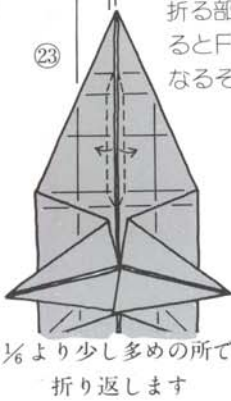

段折り

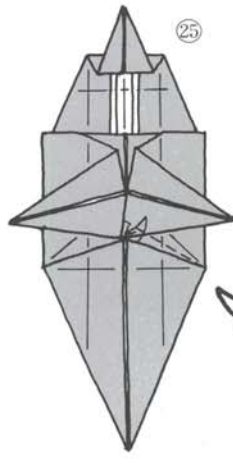
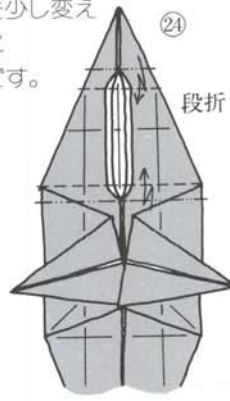

②⑤

拡大図(部分)

②⑥

図のように折ります
もう一方も同じ

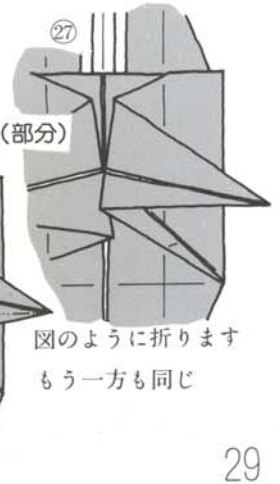

おりがみギャラリー No. 45

大型

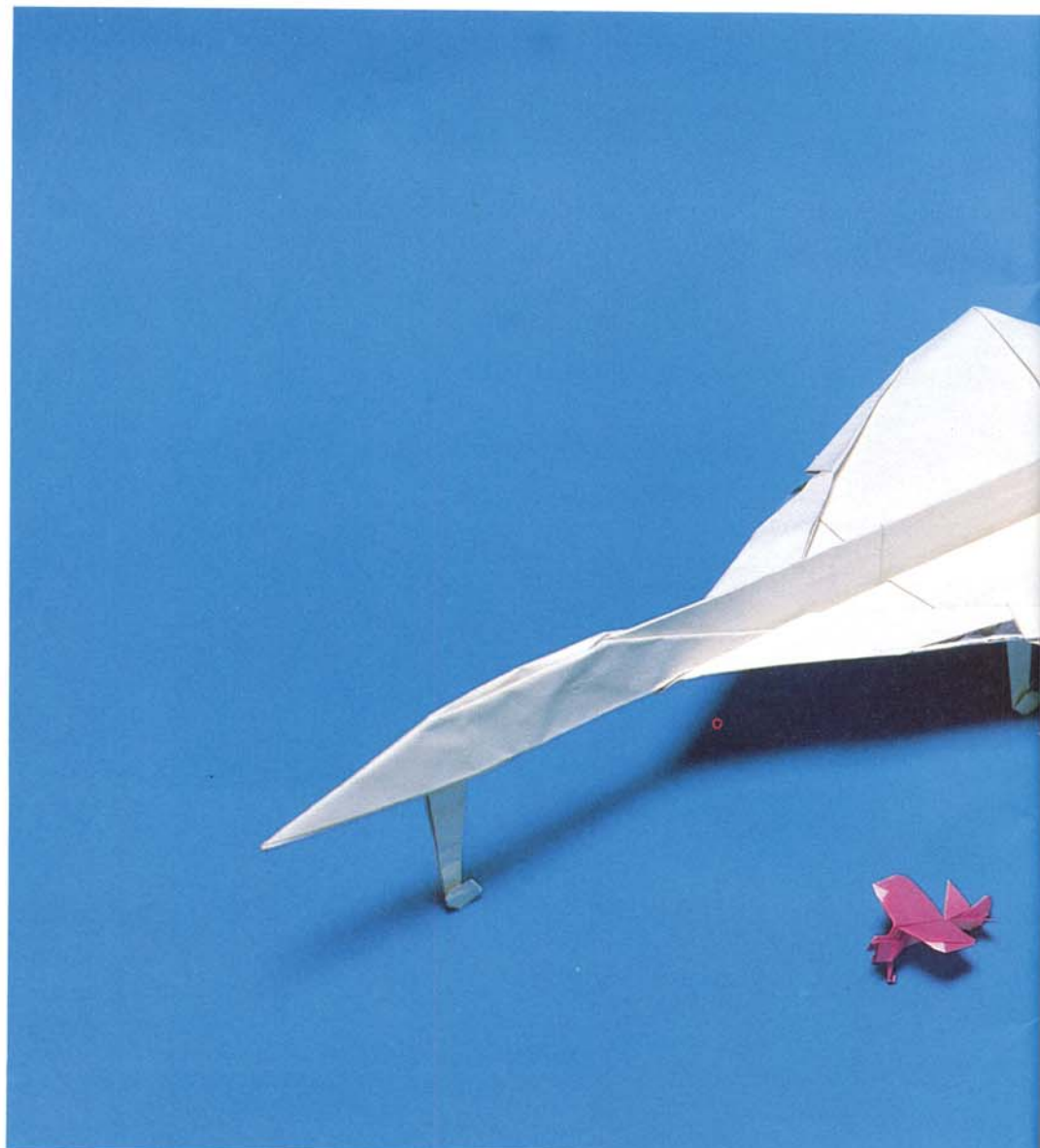
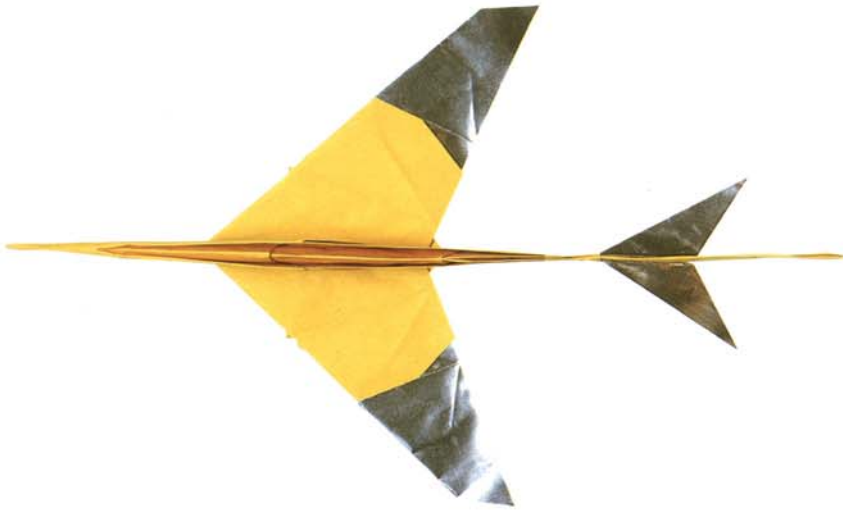

飛行機

上野 康男

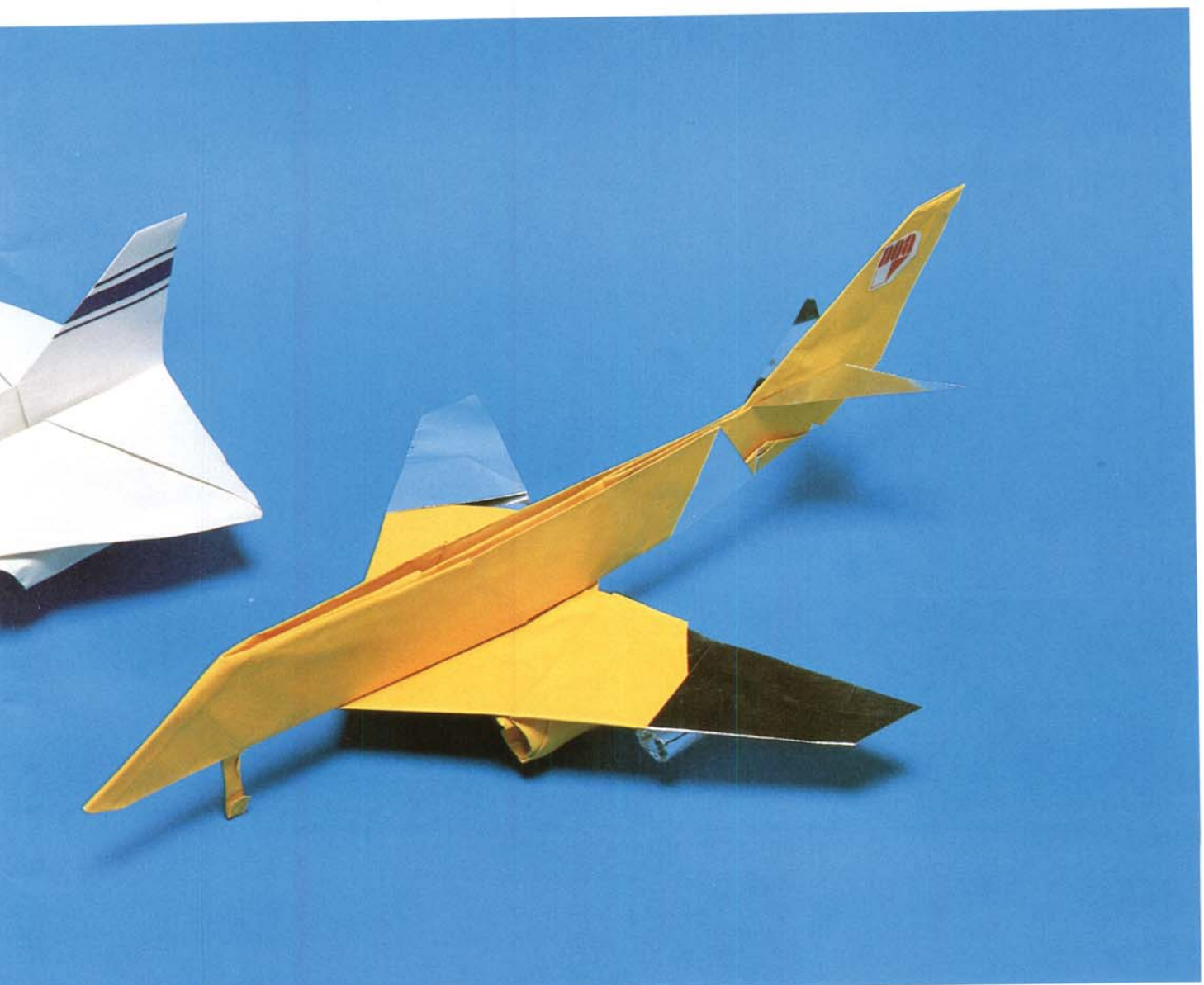
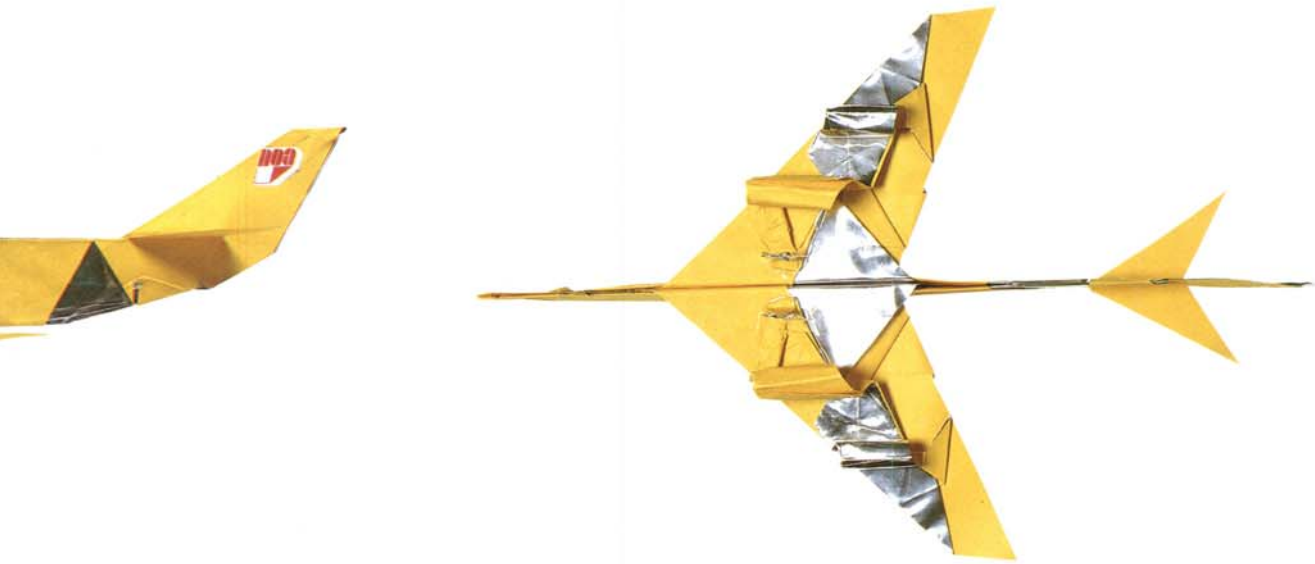

事務局だより

経理担当の森本林平さんが7月15日をもってやめられたため、かわりにNOA発足当時から会員だった落合けい子さんが、経理の仕事をお手伝いくださることになりました。これから事務局には、明るくまろやかな「おかあさん」(失礼、「おねえさん」)の姿が見られることになるでしょう。

では、ご本人から皆様へご挨拶を…。

前任の方が急にやめられ、困っておられることを伺ったのは「第五回おりがみ展」が始まる直前のことでした。

若い頃に簡単な経理の経験があるという程度ですが、ブースの仕上げで川口の倉庫へ伺う度に、忙しく動いておられる黒岩事務局長や松原編集長を見て、「当面の間だけでもお手伝いできたら」ということになったのでした。10月号の編集、おりがみ展、シンポジウムの準備と、たった四人でこんなに沢山のこ

おりがみギャラリー“作者のことば”

上野康男

生来、飛行機の好きな私は、4才位の頃から紙を切り抜いて飛行機を作っていたようです。大学でも航空工学科を専攻しましたが、現在の仕事はあまり飛行機とは関係なく、いわゆるメカトロニクスに類することをしております。それでも飛行機との縁は断ちがたく、関連雑誌を読んだり、旧友と議論したりして楽しんでおります。

折り紙との出会いは数年前、桃谷好英先生の“空飛ぶ鳥の折り紙”という本でした。一つずつ折ってみるうちに、説明の解りやすさと、出来上ったマガモ、トキ、オジロフシ等の姿にすっかり感心してしまいました。およそ、空を飛ぶもの一番大切な条件は、その重心位置です。飛行機なら翼の弦長の前から



をしておられるのかと、つくづく感心しました。そして毎月頂く雑誌“おりがみ”をもっともって大切に見なくてはと、あらためて感じたのです。

バイタリティーのある事務局長と明るい三

まの位置が基本です。鳥でもほぼ同じでしょう。重心位置が正しいと、形を見ただけでいかにも空を飛びそうな“いきおい”を感じます。桃谷先生の作品には、正に本物のいきおいを感じました。

いわゆる折り紙飛行機は昔から伝えられたものがあり、その形も飛ぶ為には大変合理的なものだと思いますが、もう一つリアルさに欠けていると思います。もう少しリアルなものと考えているうち、手の中で紙を折っては開く時間が多くなり、ある日曜日に一つの三角翼機を完成することが出来ました。操縦席らしきものもあり、飛び方もまずまずでした。以後病みつきとなり、現在40種類くらい出来ました。気に入って一人満足しているもの、また、どうもいまいちという不出来のもの等、いろいろです。自分の作品の条件として“飛ぶ”ことを第一に考えています。

人の女性の中で楽しい毎日ですが、協会の大事な会計を扱う仕事なので、いささか緊張している私です。

どうぞよろしくお願ひします。

落合けい子

— お詫びと訂正 —

96号(8月号)P10掲載の“ロボット”は改良すると下図のようになります。(胴体がのりやすくなり、腕が少し短くなります。)

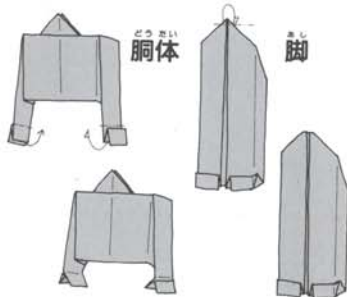

97号(9月号)の“NOAおりがみガーデン”でご紹介した“鉄腕アトム”の折り方に誤りがございました。ここに訂正図を掲載し謹んでお詫び申し上げます。

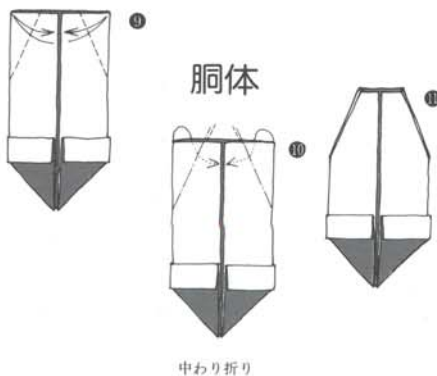

● くみあわせかた ●

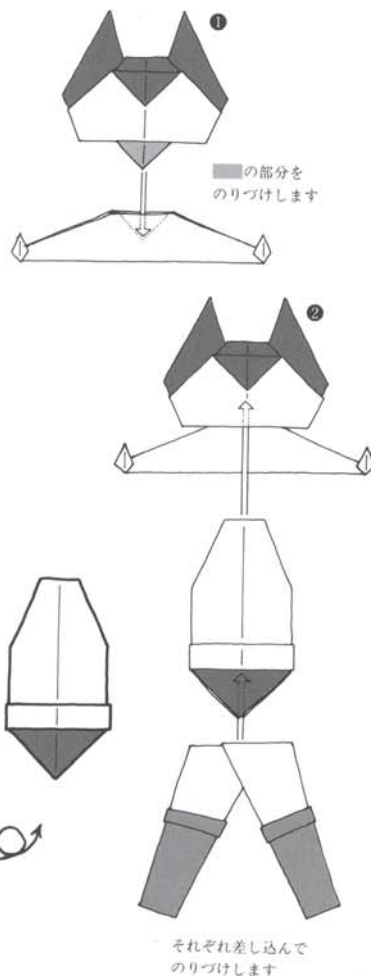

作品募集中!

○1984(昭和59)年1月号 通巻101号

干支の“ねずみ”を中心に、お正月を色どる折り紙、楽しくする折り紙を募集中。皆さんよろしくお願ひします。

なお、編集の都合上、9月末日をもって締切らせていただきます。

多くのご寄稿をお待ちしております。



イラスト — 青木 —

写真 — 杉本広司・米井 治・松原千恵子

デザイン・折り図 — 日本折紙協会 編集部

※ 本誌よりの無断転載を禁ず。

© 1983 NIPPON ORIGAMI ASSOCIATION

“おりがみ” 第9巻第10号 通巻98号

1983年10月1日 発行

発行 — 日本折紙協会

発行人 — 佐野康博

編集人 — 松原千恵子

スタッフ — 高尾京子・藤本祐子

住 所 — 〒102 東京都千代田区五番町12番地

ドミール五番町 1-096

電 話 — 03 (262) 4764(代)

印 刷 — 株式会社 東京印書館

製 本 — 株式会社 協成

定 価 — 500円 (送料55円)

※ 乱丁・落丁のときは、お取替えいたします。

《おりがみ》バックナンバーのお知らせ

	バックナンバー残部号数	特 集 内 容	定 価
書籍小包扱い	1976年(昭和51年)6月号通巻5号	兜 鳥 幼児の折り紙(指人形) 表紙に少々難在庫僅少	定価500円
	1978年(昭和53年)2月号通巻15号	折り紙あそび ひな祭り	定価380円
	1979年(昭和54年)2月号通巻21号	ひな祭り(ミニひな段飾り) 節分 おままごと 在庫僅少	
第三種郵便物扱い	10月号通巻49号	おりがみ運動会 お月見	定価500円
	1980年(昭和55年)2月号通巻53号	冬の夜話(指人形) バレンタインデー品切れ近し	
	7月号通巻58号	SF七夕祭り みんなで遊ぶ	
	8月号通巻59号	夏休み工作集(モビールと罫中見舞い) おばけ屋敷	
	9月号通巻60号	楽しい劇遊び(お面の工夫) 敬老の日プレゼント 在庫僅少	
	11月号通巻62号	秋の野山へハイキング 動物いろいろ 在庫僅少	
	1981年(昭和56年)増刊号通巻65号	鳥(シャモ・ちゃぼ・長尾鶏・鶏・火の鳥)モノクロ判	定価400円
	5月号通巻69号	子どもの日(子どもたちの作品その1) かぶと 在庫僅少	定価500円
	1982年(昭和57年)3月号通巻79号	おひなさま まるのおりがみ(前編) 付録付品切れ近し	
	4月号通巻80号	がくようひん 花まつり まるのおりがみ(中編) 在庫僅少	
	5月号通巻81号	端午の節句 実用品をつくる まるのおりがみ(後編)	
	6月号通巻82号	ゆかいなおりがみ(遊べる折り紙) くす玉	
	7月号通巻83号	楽しいユニット セツカざり	
	8月号通巻84号	おりがみ紙芝居 恐竜	
	9月号通巻85号	秋の風景 昆虫	
10月号通巻86号	おままごとのやおやさん		
11月号通巻87号	おりがみ指人形 “折り紙使館”東南アジアレポート		
12月号通巻88号	クリスマス(かざり・ナプキンを折る・お菓子)		
1983年(昭和58年)1月号通巻89号	お正月(干支を折る…猪・みんなであそぼう)	定価500円	
2月号通巻90号	ゆかいなどうぶつたち 今月の折り紙(2月)		
3月号通巻91号	春(春の壁面飾り) おひなさま		
4月号通巻92号	おはなししながらあつてみたら…… つかえるかな?		
5月号通巻93号	おしゃべりなおりがみ 節句飾りに添えて 機関車(前編)		
6月号通巻94号	とり 歯をたいせつに 機関車(中編)		
7月号通巻95号	星の祭り みんなの創作コーナー 機関車(後編)		
8月号通巻96号	つくってあそぼう		
9月号通巻97号	おままごと(おしよくじ)		

● バックナンバーのお申し込み方法
本誌巻末にとし込みの郵便振替用紙備考欄にご入用の号数と冊数をご記入の上誌代に送料を添えてご送金ください。当方に到着次第、雑誌をお送りします。

● 送料
通巻5～21号(書籍小包扱い)
1冊 200円 2冊 250円 3・4冊 300円
5・6冊 350円 7・8冊 400円
9・10冊 450円 11・12冊 500円
通巻49～53号(第3種郵便物扱い)
1冊 60円 2冊 80円 3冊 95円
4冊 115円 5冊 135円
6～15冊は上記の書籍小包扱と同額です。
通巻58号以後(第3種郵便物扱い)
1冊 55円 2冊 70円 3冊 90円
4冊 105円 5冊 120円 6冊 130円
7・8冊 350円 9～11冊 400円
12～15冊 450円 16～18冊 500円

※ これ以外の冊数の場合は“普通小包”となりますのでご注意ください。
12冊まで3kg、16冊まで4kg、21冊まで5kg、26冊まで6kgです。(6kgを超える場合は宅急便扱とさせていただきます。)

● 通巻ナンバーについて
通巻1・2・3・4・6・7・8・9・10・11・12・13・14・16・17・18・19・20・22の各号と、45・47・51・55・57・61・63・64・66・67・68・70・71・72・73・74・75・76・77・78の各号(カラー版)の他、46・48・50・54・56(モノクロ版)の計44種は「品切れ」となりました。
なお、通巻ナンバーが22から45にとんでいるのは、発行元の移行により生じた通巻ナンバーの計算方法の違いによるものです。

“おりがみ級制度”

「“初級講師”という名は固苦しい」とおっしゃる方や16歳未満の方のために、57年7月号から雑誌“おりがみ”に掲載の作品を対象にした「おりがみ級制度」が充足しました。

《受級資格》

- 現在、日本折紙協会会員で、規定の作品制作点数(15点)を集め終わられた方。
- 年齢・性別は問いませんが、すでに“初級講師”の資格を取得された方、また、それ以上の資格・実力をお持ちの方は除きます。

《受級申請規定》

- 本誌に掲載されている作品で、作品タイトルの左上に☆印のついた3作品のうち、全部または一部を折り上げ、その号の巻末に添付の☆印を切り取って必ず貼付してください。
- あなた独自の創作作品があれば、同様に巻末の★印を貼付してください。
- 星印の点数計算は、☆・★ともに1個1点です。(15点で受級資格ができます)

- 一人で1号につき使用できる☆印は3個★印は1個(計4点)です。他号からの転用はできません。
- 星印が貼付してあっても、同一作品であれば2作でも1作とみなします。
- ★印の使用は、提出作品15作中3作を限度とします。

《例えば……》

- 7月号からスタートして11月号まで、5ヵ月間の指定作品(☆印)全部を折り上げると、点数が15点となり受級申請の資格ができます。
- あなた独自の創作作品がある場合、★印を入れた合計点数が1号4点となるので、受級申請の期限は早まります。
- 5ヵ月以上かけての受級申請も可能です。

《進級》

- 10級からスタートし、最上級は1級です。
- 進級は、各級ともに15点につき1階級進むことができます。
- 送られた作品を審査会で審査し、適当と認められた方には「認定書」が送られます。

《特典》

- 1級資格取得者が16歳以上のとき、または、16歳に達したときに“初級講師”資格の取得申請をする場合、申請料(2,000円)が免除されます。(初級講師資格については、“初級講師用テキスト”をご覧ください)

《受級申請方法》

1. 15点分の作品をまとめたもの(各号毎の申請は一切受け付けません)
 2. 受級申請書(住所・氏名・年齢・職業・電話番号と、受けようとする級を明記したもの)
 3. 受級申請者の住所・氏名を明記した返信用封筒1枚(60円切手貼付)
 4. 受級申請料 500円(郵便切手)
- 上記のものを同封し、下記にお送りください。ただし、受級作品の中に立体のものがある場合は、丈夫な箱をお使いください。
- 27.4cm × 27.2cm × 2.7cm以内なら定形外郵便物扱い、それ以外は小包扱いになります。

《送り先》

〒102 東京都千代田区五番町 12
ドミール五番町 1-096
日本折紙協会 事務局

外国への“おみやげ”に最適
初級講師の資格も取得できる



折り紙の テキスト

国内価格 980円
送 料 200円

A-4判 48ページ



海外価格 2230円
送 料 300円
(梱包発送手数料を含む)

ORIGAMI TEXT
Overseas Price
¥2,230.-
Postage by sea mail
¥300.-

◆ このテキストの特徴 ◆

日本・スペイン・フランス・イギリスの4か国語解説付です。
折り紙をはじめたい内外の人々に最適の入門書です。
外国へのおみやげとしても大変喜ばれます。
折り紙教室の教材として活用できます。
初級講師の資格が取得できます。
伝承作品を中心とした親しみやすく豊富な内容です。

※お申し込みは、誌代に送料を添えて下記へ……

〒102 東京都千代田区五番町12 ドミール五番町 1-096 日本折紙協会事務局
(なお、送金方法は本誌巻末にとじ込みの郵便振替用紙をご利用ください。)