

おりがみ 4

月号

ORIGAMI
APRIL

特集
お部屋に
春を



小特集
くすだま その1

ト-ヨ-のおりがみ

いろいろなサイズ
いろいろな種類
折紙の楽しさいっぱい!

おりやすさ、鮮やかな発色、豊富な色数。

長い経験が一枚一枚に生きています。



東洋紙工株式会社

本社 〒120 東京都足立区柳原1-35-4 電話03-882-8161代
大阪営業所 〒581 大阪府八尾市新家1-15-3 電話0729-97-8455
名古屋営業所 〒465 名古屋市名東区猪高町大字猪子石字姥ヶ谷4番地3電話052-773-8551



みなさん、こんにちは。

今月号は、お花をいっぱい集めてみました。幼稚園や学校、お家の壁にベタベタはって、お部屋の中を春でいっぱいにしましょう。

それから、みなさんからたくさんのご希望のある“くすだま”も7点のせました。もし、皆様の中で、変わったくすだまをご存じの方がおられましたら、ぜひ編集部までお知らせください。

さあ、みんなで集まって、明るく楽しく、春のお部屋を色どってくださいね。

もくじ

折り方の記号	2
基本形の折り方	3

特集 お部屋に春を	4
------------------	---



チューリップ	伝承	6
すずらん		7
れんげそう		8
しろつめくさ		8
さくら		8
たんぽぽ		9
セントポーリア	園部光伸	10
かに	熊坂 浩	12
クローバー	高濱利恵	14
白い花	中野光枝	15
妖精	朝日 勇	16
おたまじゃくし→かえる	木村良寿	18

幼稚園訪問	20
--------------	----

所沢ひまわり幼稚園・埼玉県所沢市		
高山のちょう	竹川青良	22
お食事をする小鳥	竹川青良	23

小特集 くすだま その1	24
---------------------	----



菓子鉢	伝承、指導・加藤泗泉	26
新菊皿	加藤泗泉	26
レモンしほり	加藤泗泉	27
ユニットくすだま	川村 晟	28
あやめ1	伝承	29
あやめ2	伝承	29
ループ	森田アサ子	30

おりがみギャラリー	32
------------------	----

節句飾り	木下一郎
------	------

NOA	
おりがみガーデン	34

くじゃく	長谷川太一郎	34
そうさん	山本正巳	35
おにぎり	納所克志	36

世界の折り紙	38
---------------	----

デヴィッド・プリルさん (イギリス)

折り紙使節	
オセアニア紀行 写真集	40

おりがみ広場	42
---------------	----

サークル情報	43
おりがみ頭の体操	44
編集後記	44

折り方の記号

Signos cómo se plega
Signes indiquant la manière de plier
Symbols how to be folded

基本形の折り方

Método básico de plegar
Méthode fondamentale de plier
Basic method of folding



谷折り線
Pléguense como una valle.
Plier comme une vallée.
Fold it as a valley.



仮想線
Línea que señala la posición anterior.
Ligne que désigne la position antérieure.
The line which shows once it was.



山折り線
Pléguense como una cumbre.
Plier comme une cime.
Fold it as a summit.



段折り (Dan-ori)
Plegue y plegue al revés.
Plier et plier au revers.
Fold and fold inside out.



裏がえす
Vuelva el papel al revés.
Mettre l'envers au dehors.
Turn the paper over.



中わり折り (Nakawari-ori)
Plegar la cima al fondo y hacer una valle.
Plier la cime au fond et faire une vallée.
Fold the summit to the bottom and make a valley.



巻くまたは同方向にくり返し折る
Enrollar o plegar al mismo lado reperidamente.
Rouler ou plier à plusieurs reprises dans la même direction.
Fold it again and again to the same direction.

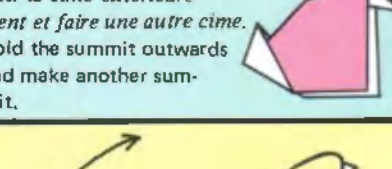

表に折る
Plegar exteriormente.
Plier extérieurement.
Fold outwards.

裏に折る
Plegar interiormente.
Plier intérieurement.
Fold inside.

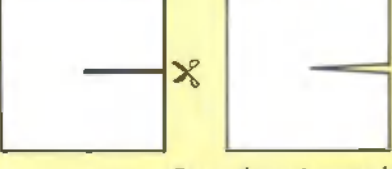

切りこみ線
Corte
Couper le papier avec des ciseaux.
Cut

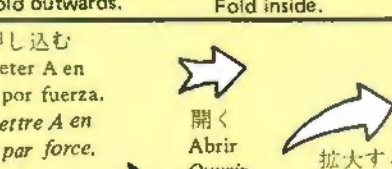

押し込む
Meter A en B por fuerza.
Mettre A en B par force.
Push in.
つぶす
Aplanir
Squash

開く
Abrir
Ouvrir
Open

拡大する
Agrandir
Agrandir
Enlarge

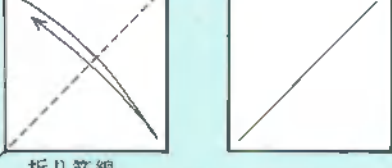

折り筋線
Haga la línea por plegar y desplegar.
Faire une ligne par plier et déplier.
Make a line by holding and unfolding.

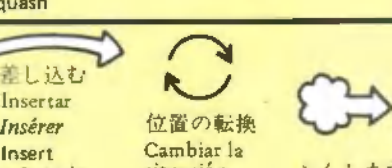

差し込む
Insérer
Insérer
ひきだす
Sacar
Tirer
Pull out

位置の転換
Cambiar la situación
Changer la position en tournant
Turn round

ふくらます
Hinchar
Gonfler
Blow up

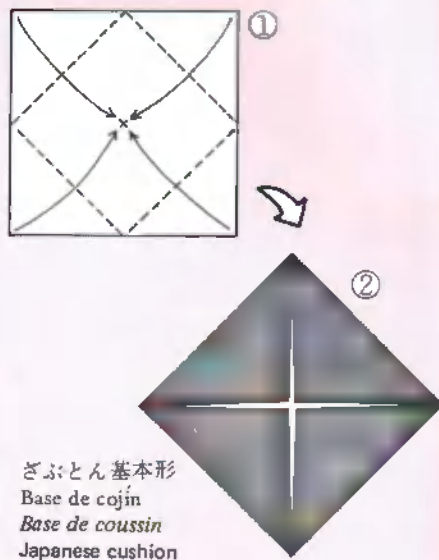

ざぶとん基本形
Base de cojín
Base de coussin
Japanese cushion base

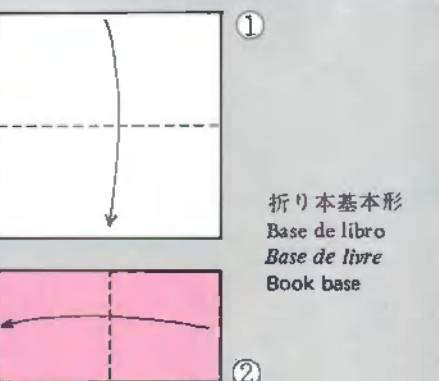

折り本基本形
Base de livre
Base de livre
Book base

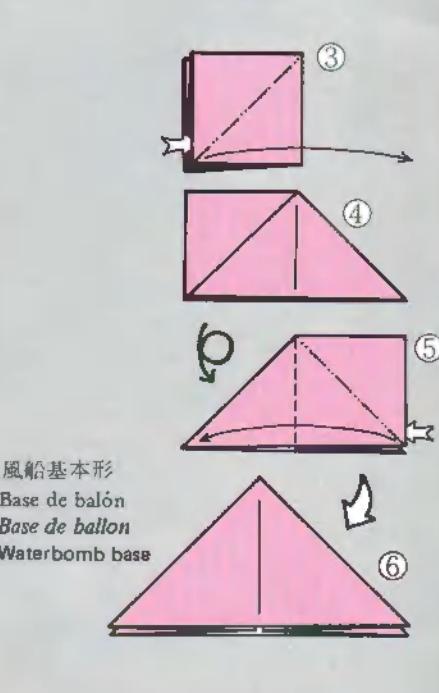

風船基本形
Base de balón
Base de ballon
Waterbomb base

楽符がよめれば音楽がわかるように、折り図の記号をよくおぼえれば、折り紙は折れます。

Vous pouvez exécuter ou chanter les chansons quand vous savez lire les notes. Egalement, vous pouvez plier les origamis quand vous avez appris tous les signes de procédés de plier.

Vd. puede tocar varios instrumentos o cantar las canciones cuando sabe leer la partitura. De igual manera pueda plegar los origamis, cuando aprenda Vd. todos los signos de cómo se plegar.

You may play various musical instruments or sing the songs when you can read the notes. Just equally you can make origamis when you are well acquainted with all the marks how to fold the paper.

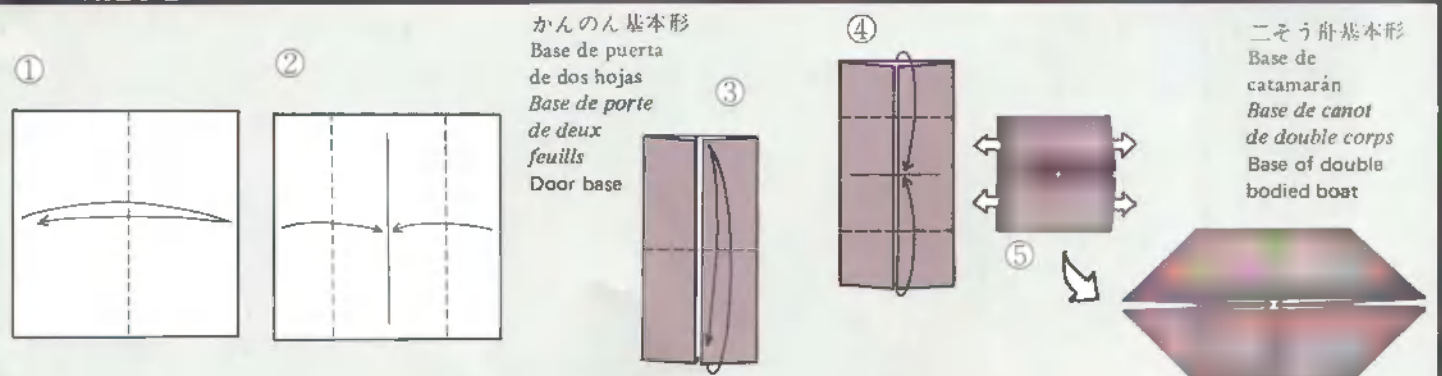
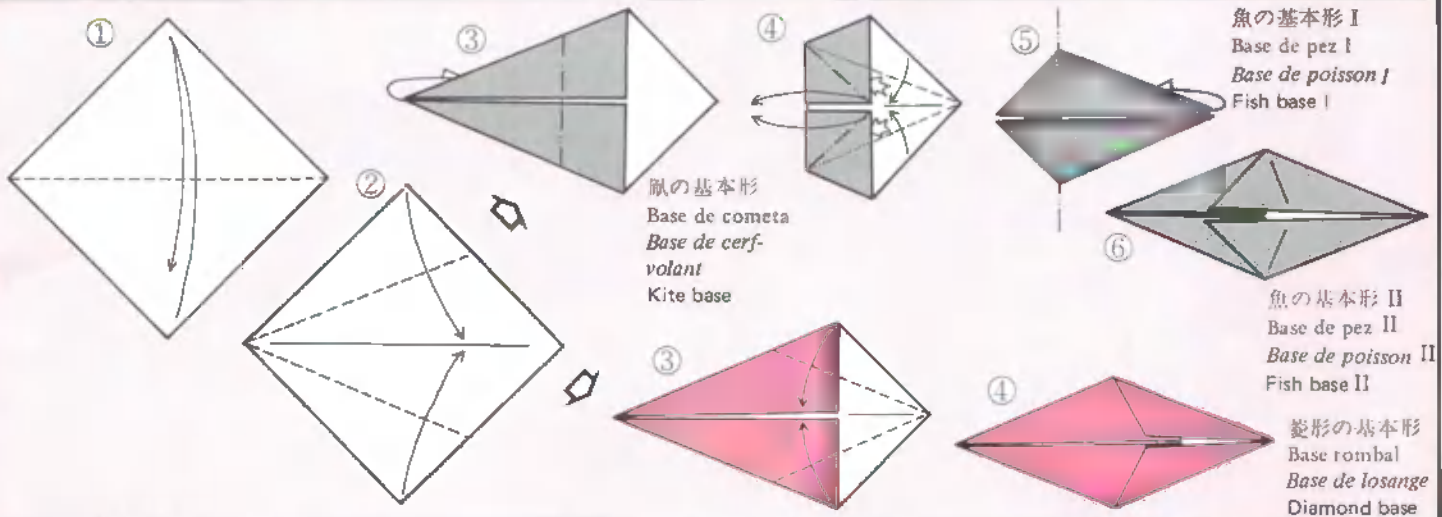
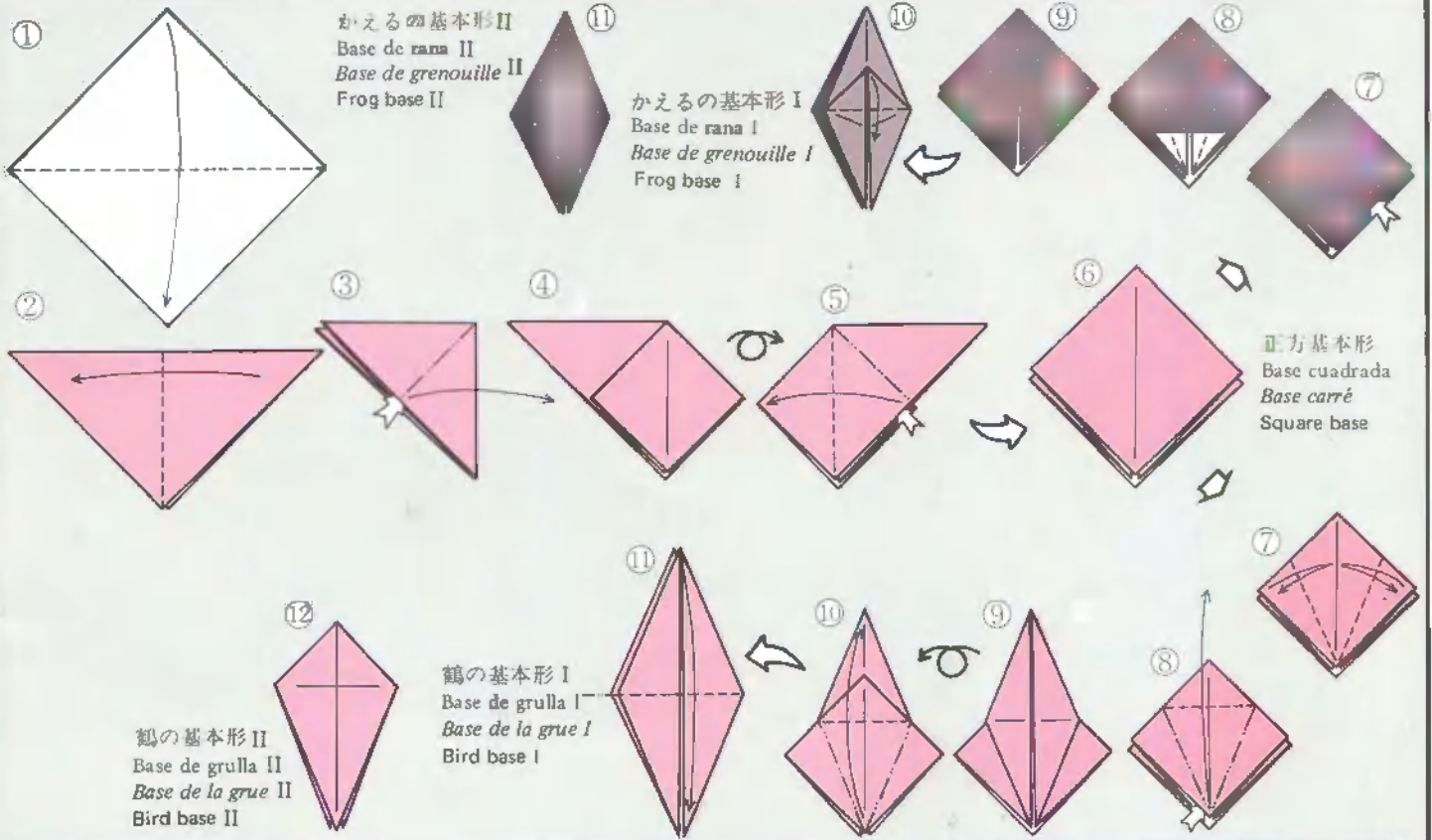



特集 お部屋に春を

暖かい春の訪れとともに、外では色とりどりのお花が咲きはじめました。
あなたのお部屋も、折り紙で作ったお花で飾ってみませんか？ 幼稚園の
入園式や、学校の入学式の飾りつけにも使ってみてください。



制作・構成 日本折紙協会 デザイン 西川 祐・井上かつみ
制作協力 上野礼子・上野理恵子 撮影協力 小松原幼稚園

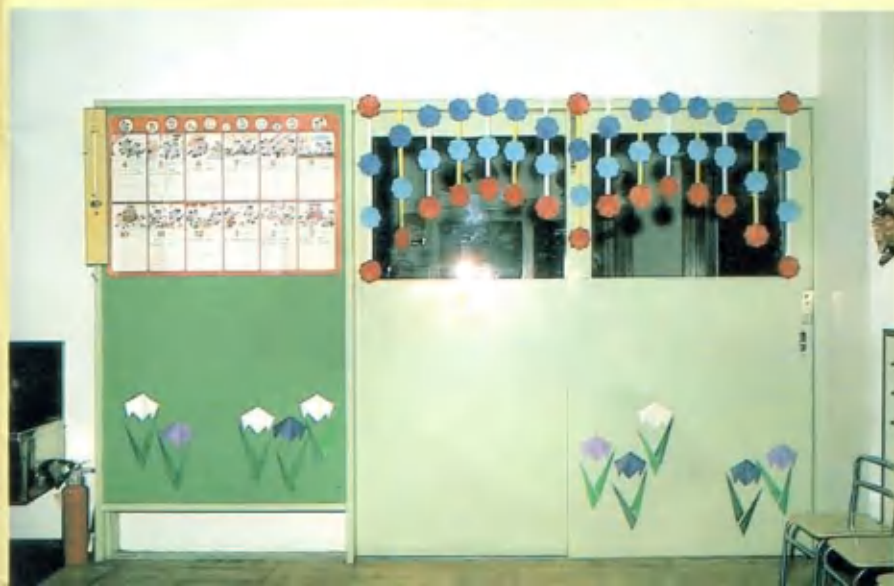

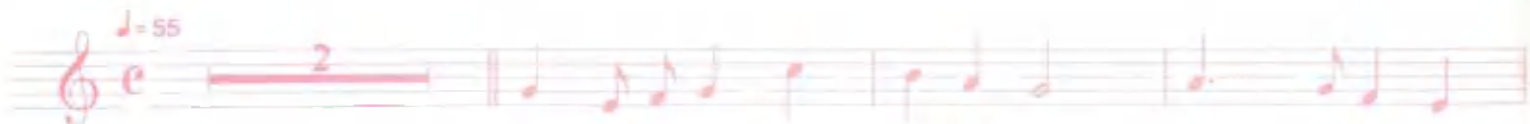

チューリップ Tulip

は
葉

Leaf

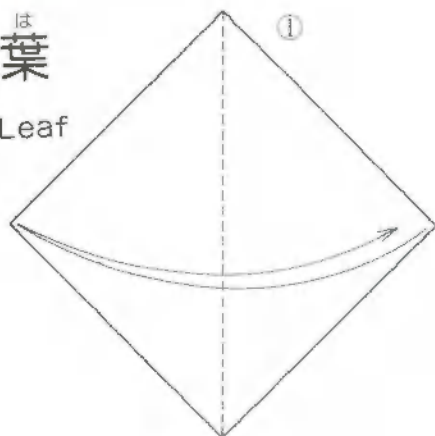

おりすじをつけます

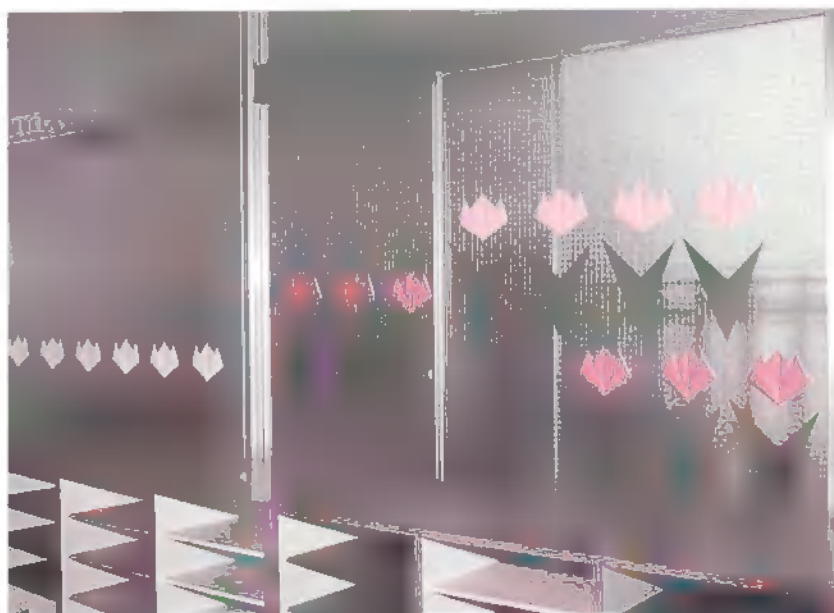
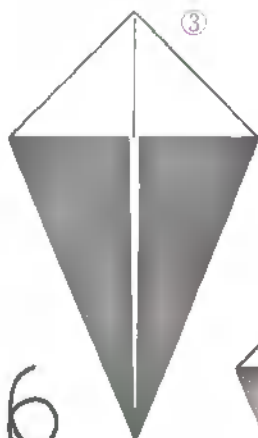
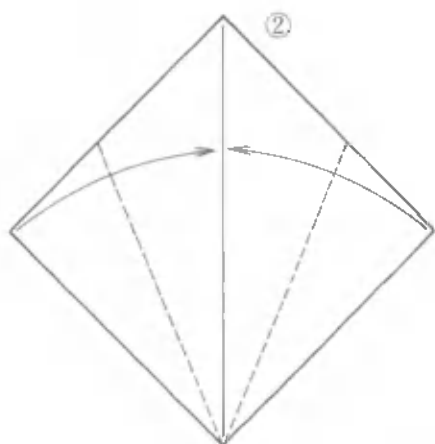

はな
花 Flower

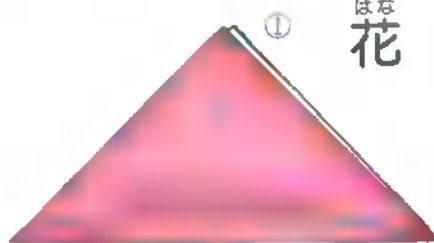

3かくに折ったかた
からはじめます
おりすじをつけます

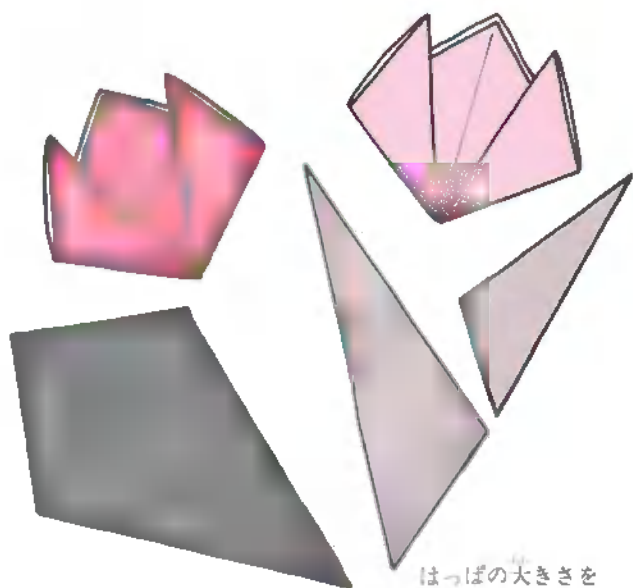
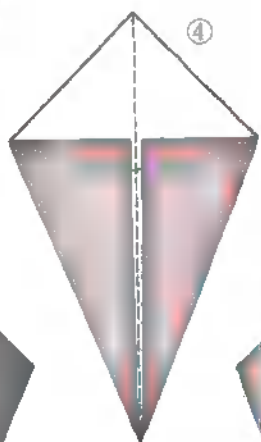
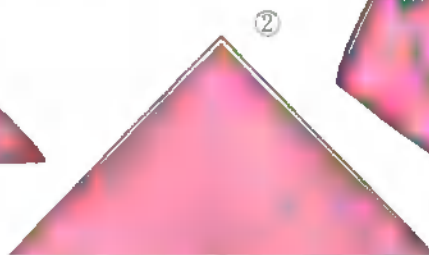

はっぱの大きさを
かえてみましょう



すずらん Lily-of-the-valley

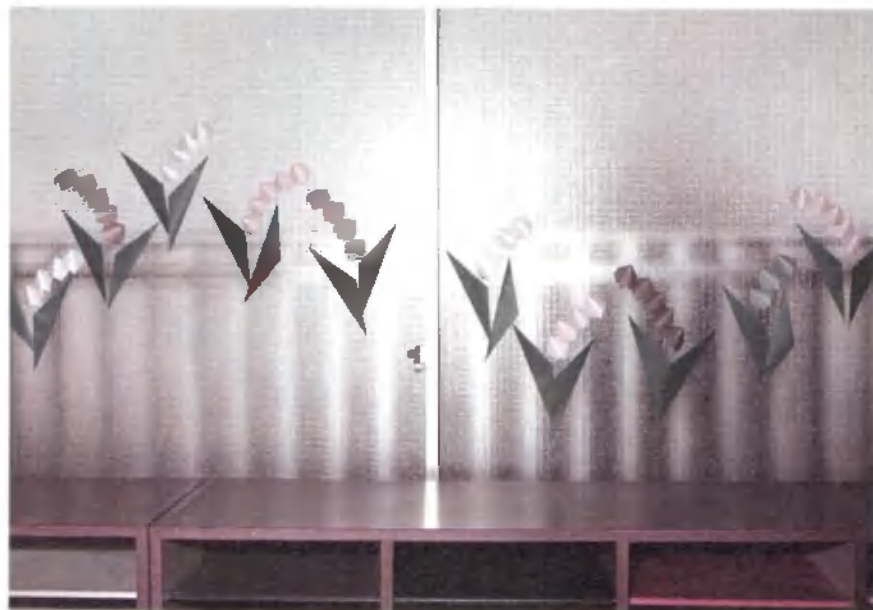

は 葉

Leaf

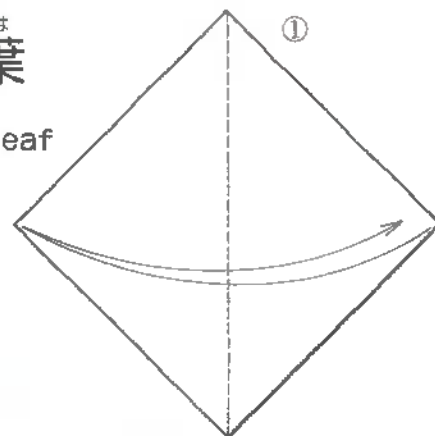

おりすじをつけます

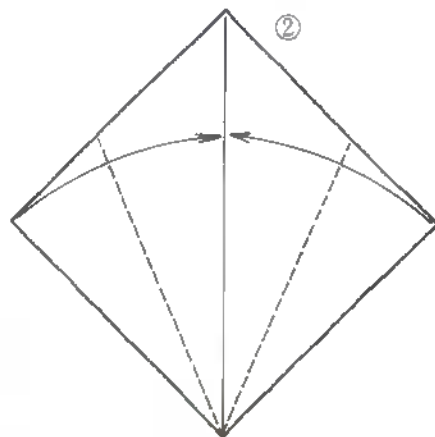

②

③

④

はな 花

Flower

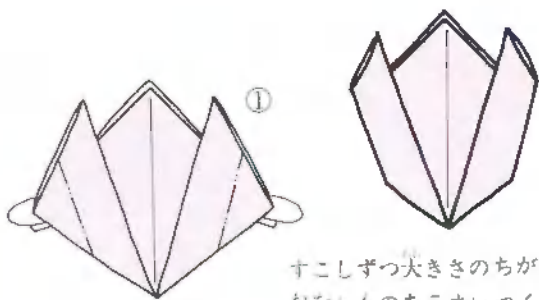

すこしずつ大ききのちがう紙で
おなじものをらまいます

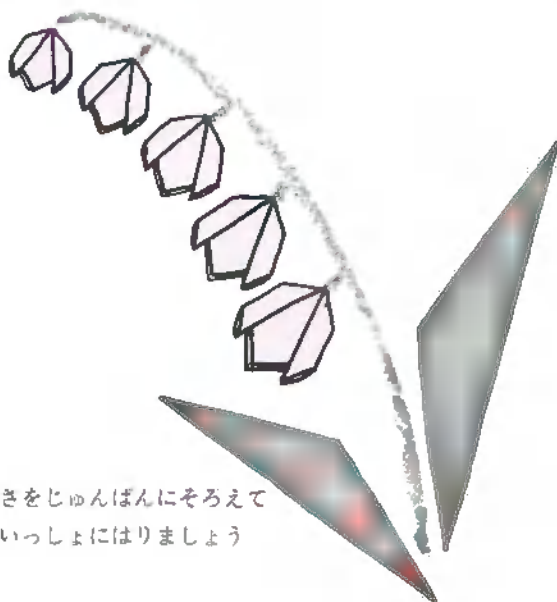

花の大きさをじゅんばんにそろえて
はっぱといっしょにはりましょう

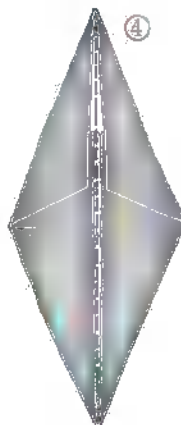

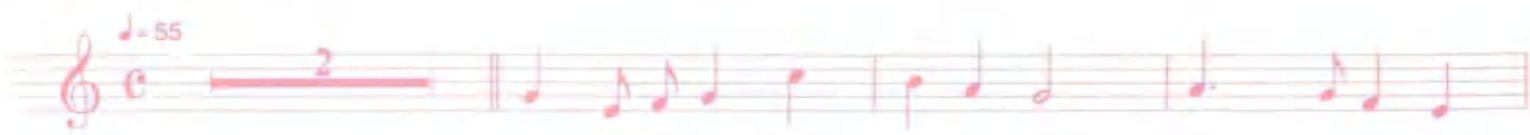

れんげそう

Chinese milk vetch

はな Flower

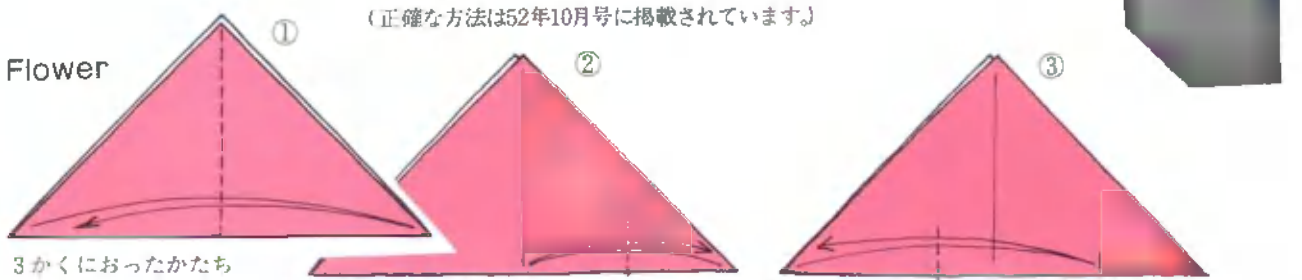

3かくにおったかたちからはじめます
おりすじをつけます

しるしをつけるていどにおりすじをつけます

しるしをつけるていどにおりすじをつけます

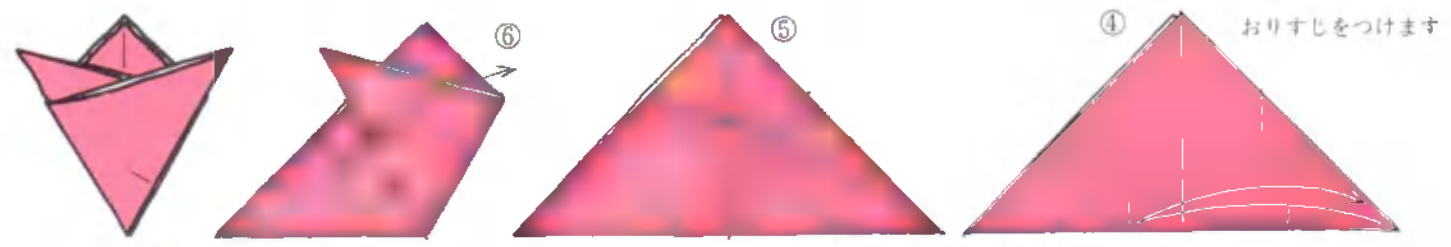

おなじものを全部で6まいつくります

は葉 Leaf

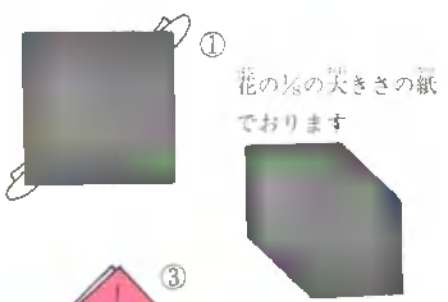

① 花のほの大きさの紙でおります

この3等分の方法は正確ではありませんが、だいたいのめやすをつけるのには便利です。
(正確な方法は52年10月号に掲載されています)

しろつめくさ Clover

花びらを6まいあつめてれんげそうのできあがり

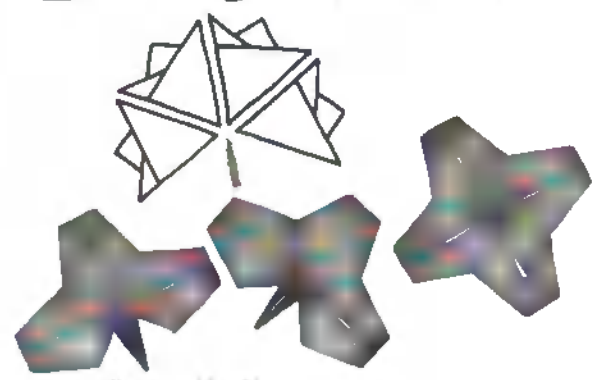
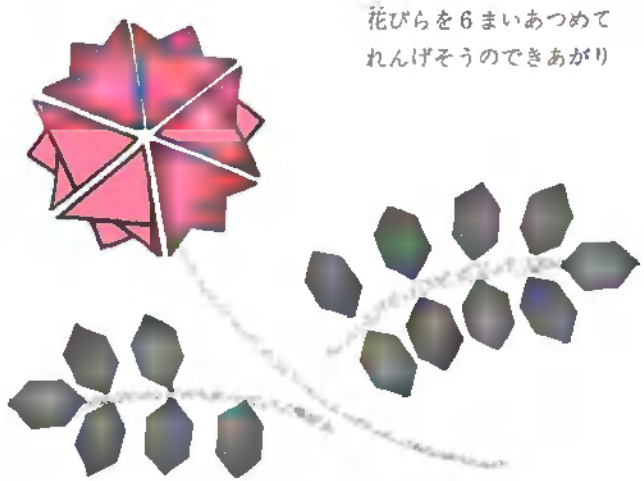

れんげの花びらを白い紙でつくり4まいつかうと白つめくさにもなりますね
葉のつくりかたは14ページにあります

さくら Cherry

Cherry

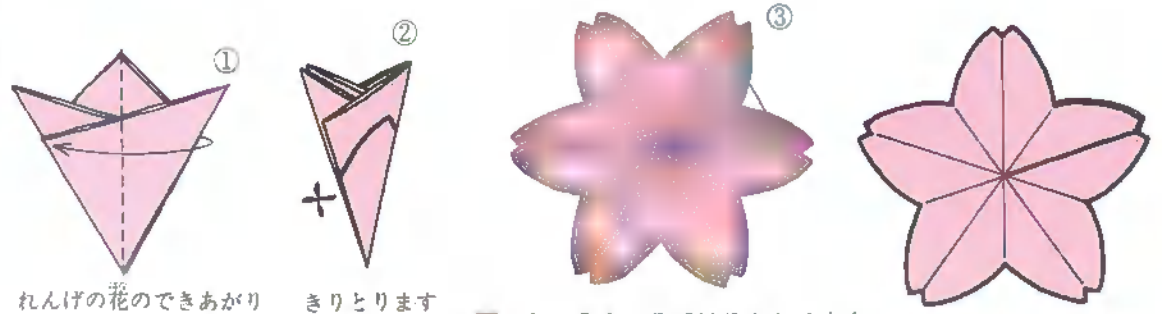

れんげの花のできあがりからはじめます

きりとります

■のところをのりではりあわせませす



は 葉1 Leaf 1

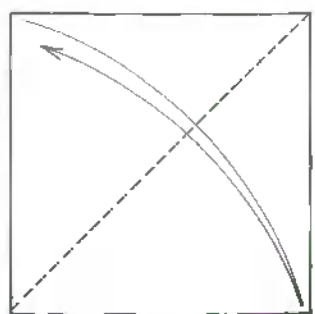

おりすじをつけます

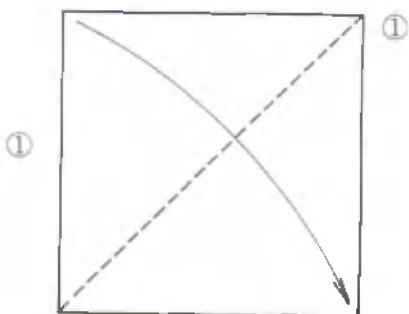
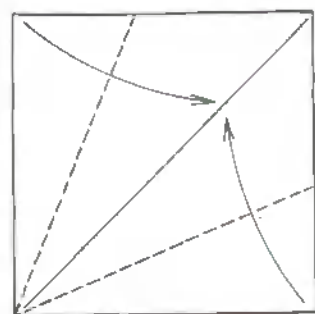

はな Flower

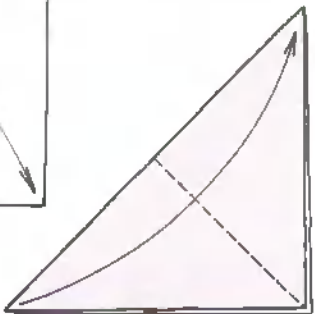

たんぽぽ Dandelion



うえの1まいだけ
ひらきます

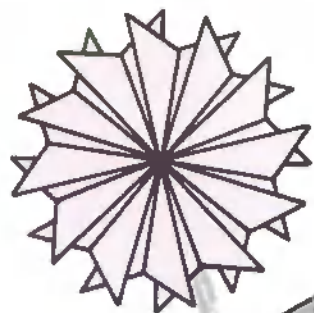

おなじものを全部で
12まいつくります

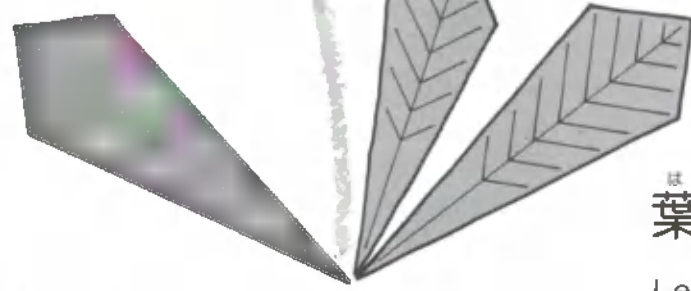
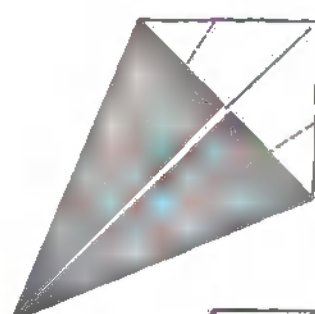

花びらを少しずつかさねてはると
たんぽぽのできあがり

は 葉2 Leaf 2

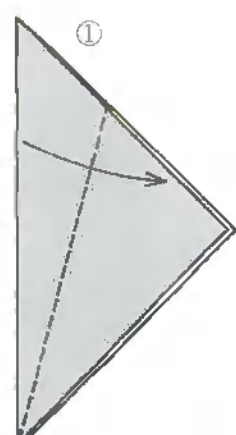

3かくにおったかたち
からはじめます

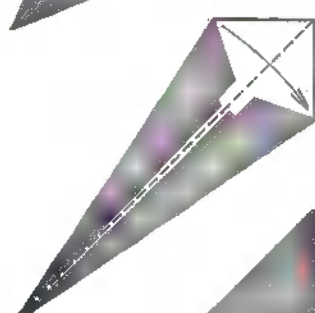

だんおりして
おりすじをつけます

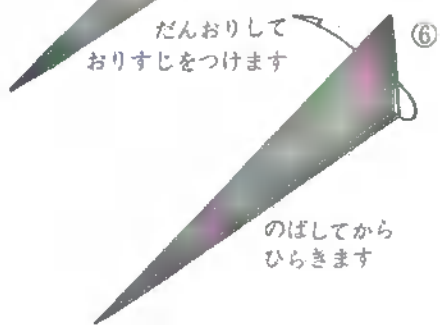

のぼしてから
ひらきます

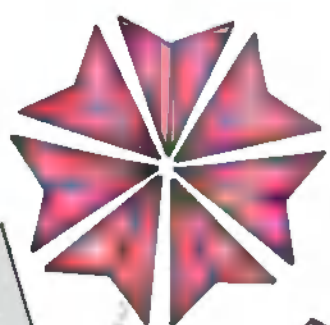

花びらを7まいにするとふつうの
お花です

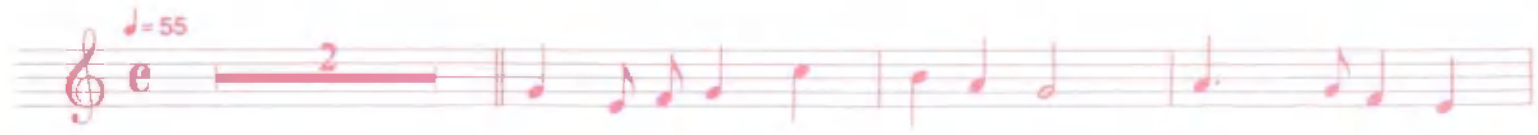

このページから、折り方がむずかしくなりますが、挑戦してみてください。

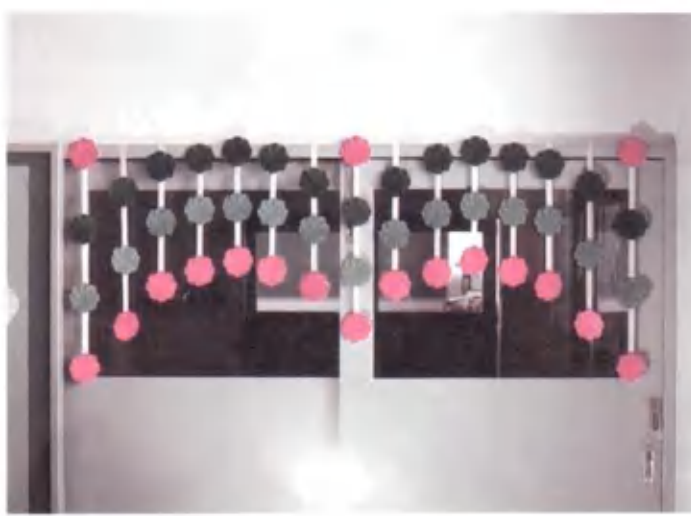
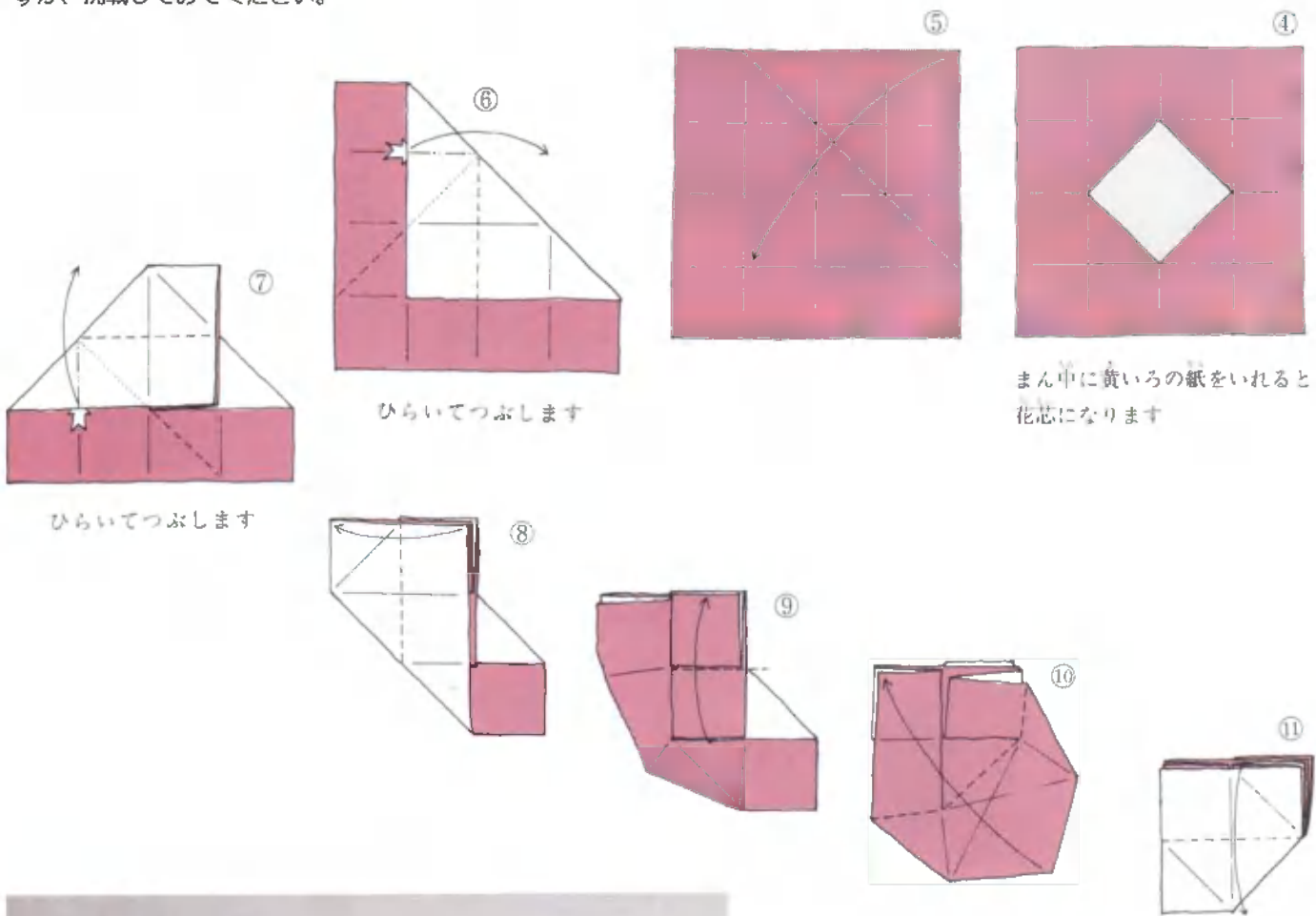

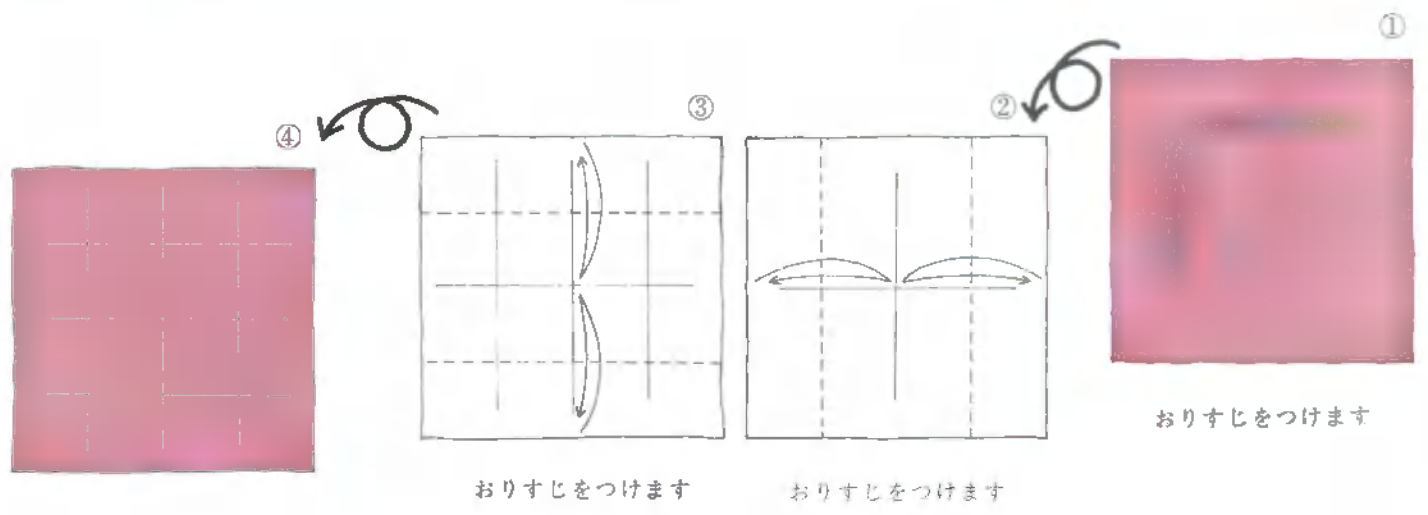

セントポーリア

Saintpaulia

園部光伸 Mr. Mitsunobu Sonobe

セントポーリアは、青や紫の色をした、スミシににているお花です。
 中の花芯を見せたいときは、あまりキチンと折らない方が良いでしょう。
 花かごにつけると車に、自動車につけるとタイヤになります。
 テープにはって、のれんにしても楽しいですね。

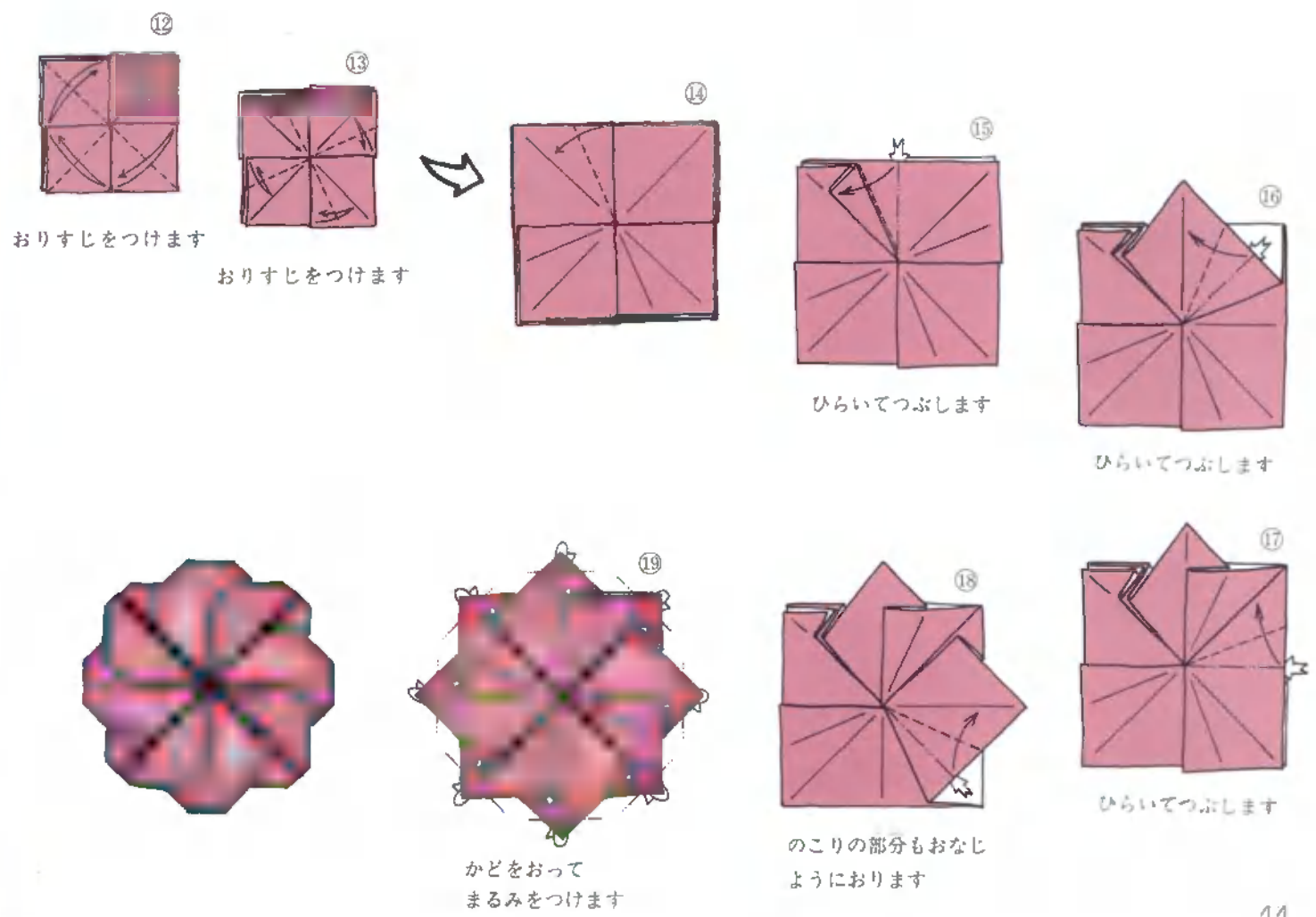

さあ、お花たち目をさまして。カエルさんもカニさんも、いつまでもそんな所で
 ほら、こんなにお陽さまの光で
 どこからか、春の歌が聞こえてきます。



かに Crab

熊坂 浩
 Mr. Hiroshi Kumasaka

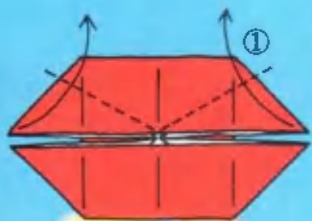

P. 3 のにそうぶね基本形より

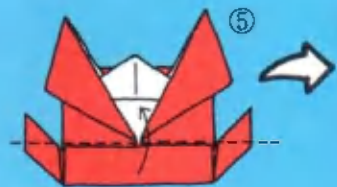
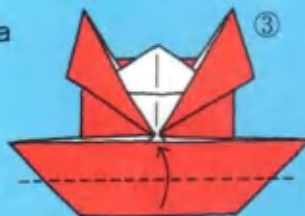

ちぢこまっていないで出てらっしゃい。
ポカポカ暖かなんですよ。

もしかすると、あれは春の妖精の声かしら……



きりこみをいれます

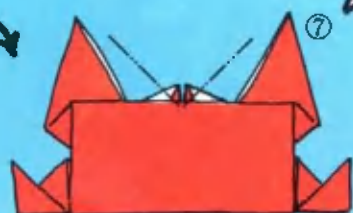

ひらいてつぶします

使用作品創作者 朝日 勇・木村良寿
熊坂 浩・園部光伸・高濱
利恵・中野光枝

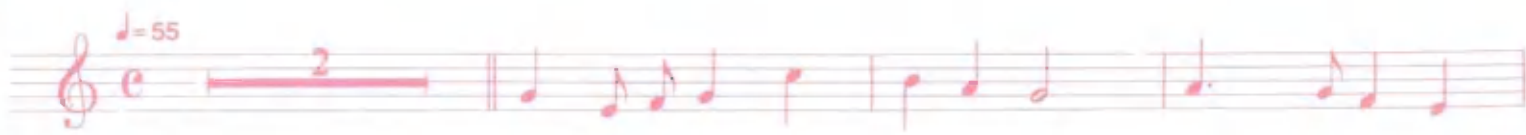

クローバー Clover

高濱利恵 Mrs. Toshie Takahama

みつば Three leaves

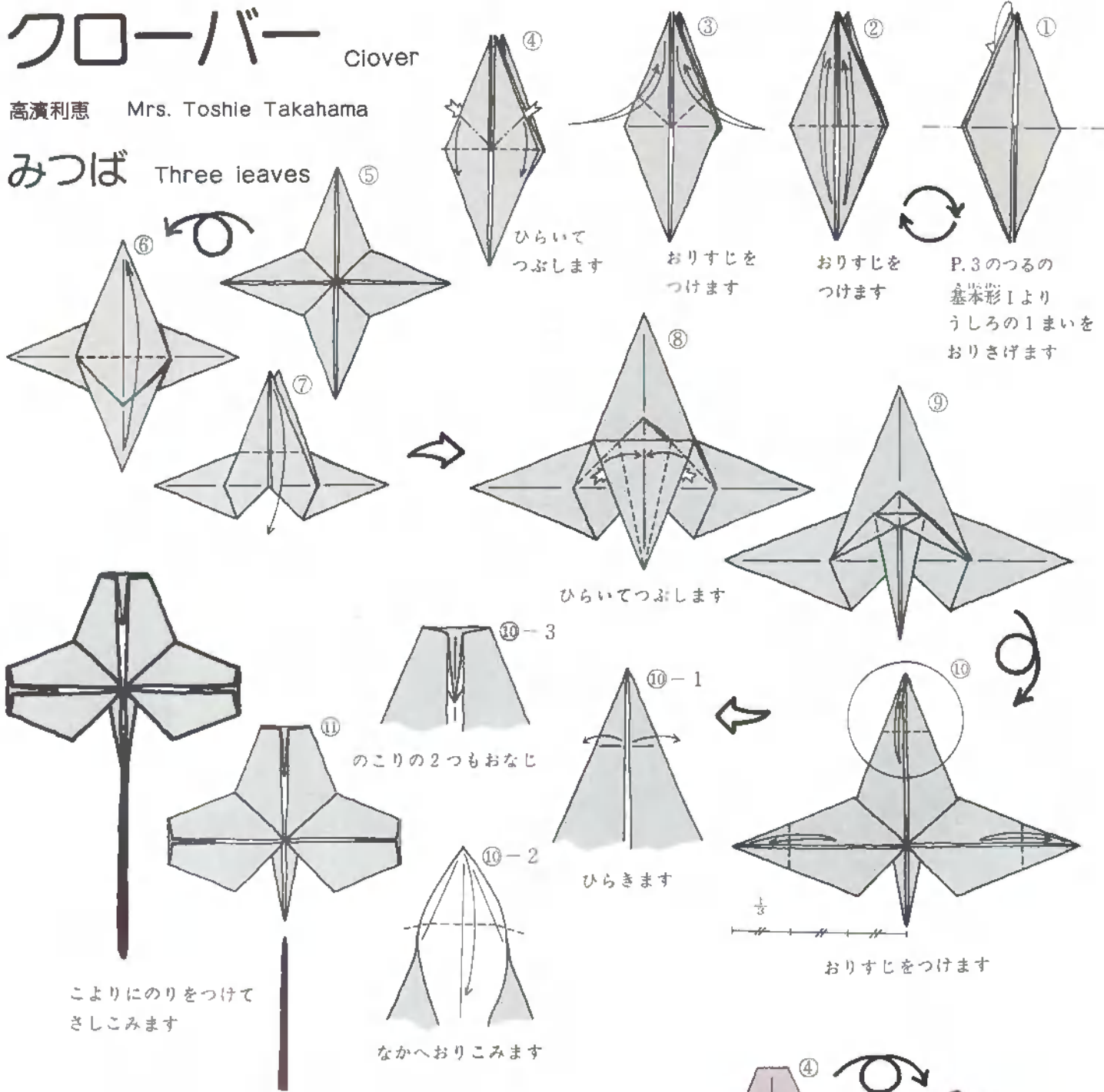

よつば Four leaves

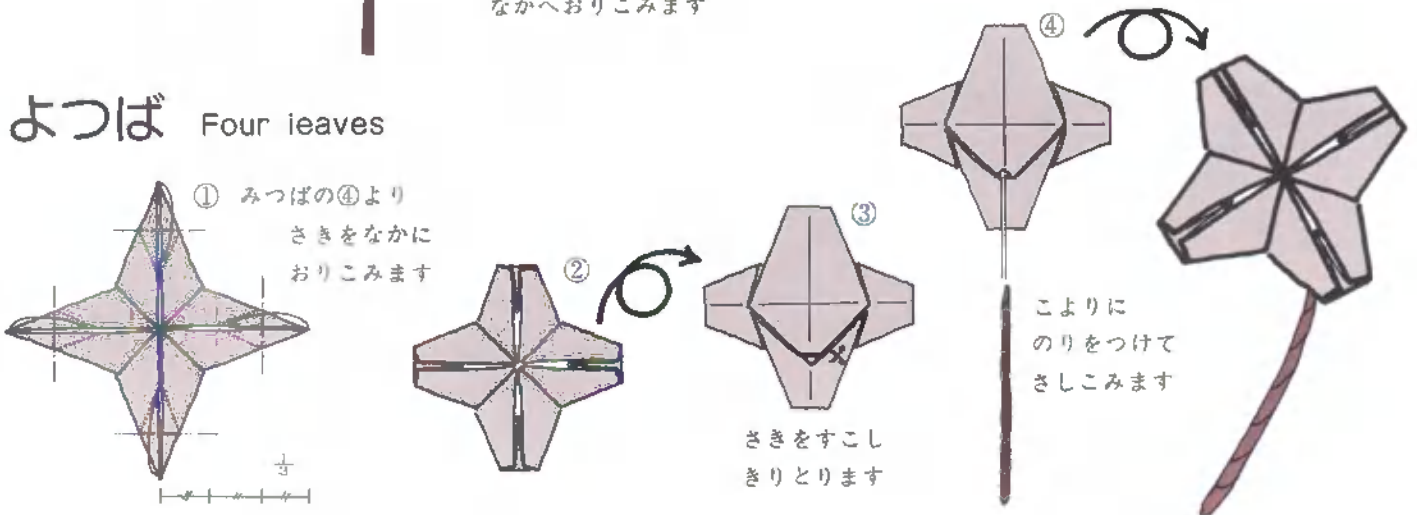



しろはな 白い花 White flower

中野光枝 Mrs. Mitsue Nakano

① ② ③ ④ ⑤ ⑥ ⑦ ⑧ ⑨ ⑩ ⑪ ⑫ ⑬ ⑭ ⑮ ⑯ ⑰

1 まいをはんぶんにした
3かくでおります

うしろもいっしょに
しっかりおりすじをつけます

おりすじをつけます

ひらきます

きりこみをいれます

おりすじをつけます

むこうがわもおなじ

むこうがわもおなじ

ひらいてつぶします

あいているところから
わにします

まんなかと
■のおぶんを
のりづけします
このときに
しんをいっしょに
とめます

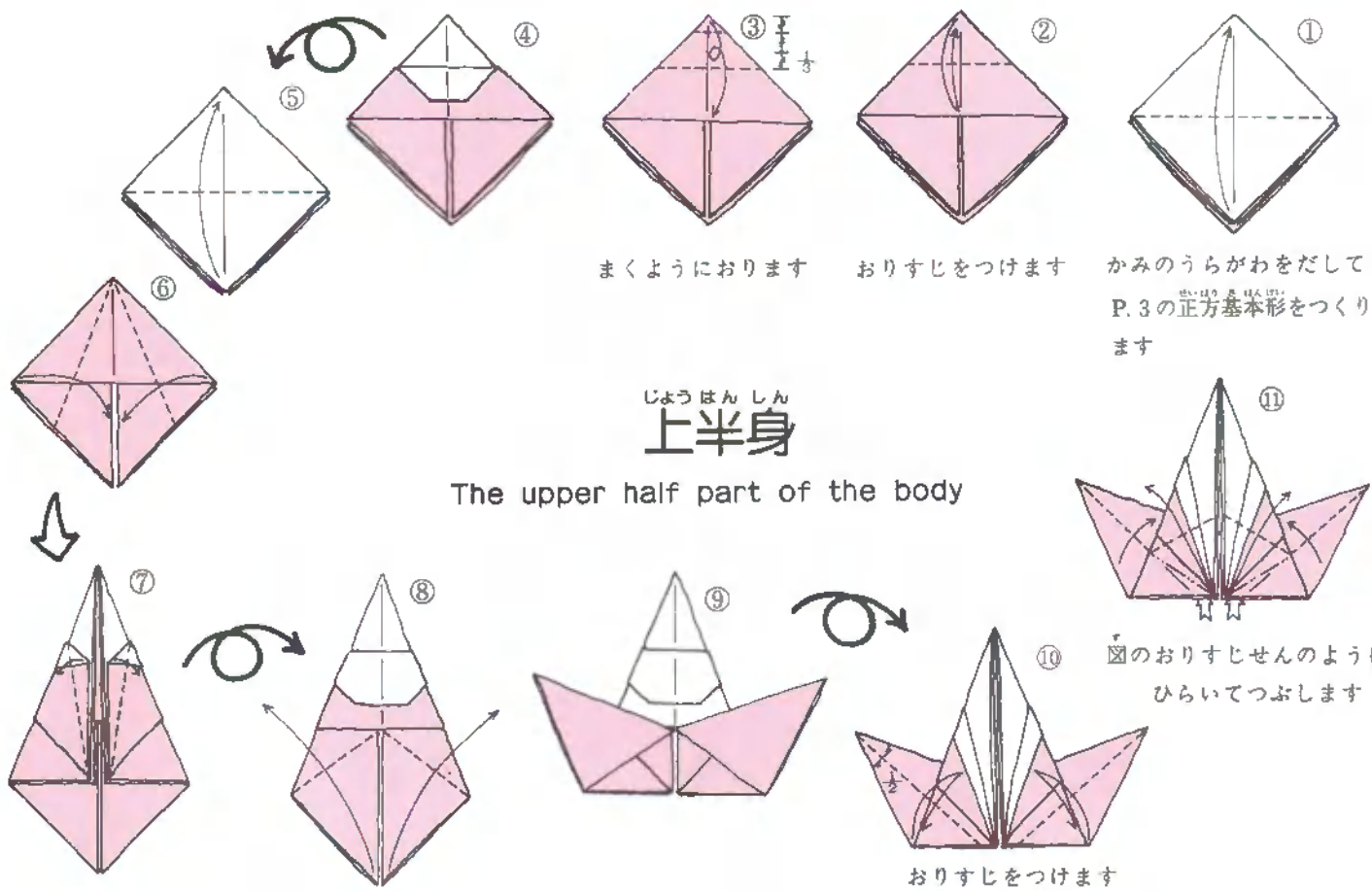
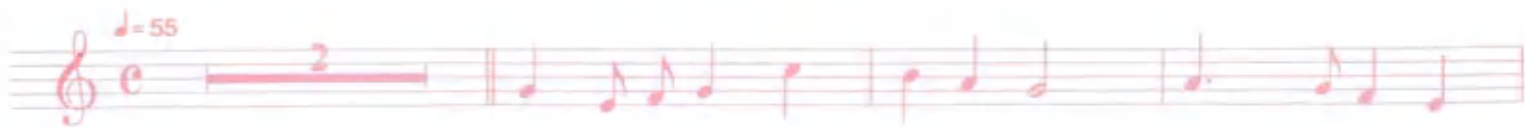

まくようにおきます

おりすじをつけます

かみのうらがわをだして
P.3の**正方形**基本形をつくり
ます

じょうはんしん
上半身

The upper half part of the body

☒のおりすじせんのように
ひらいてつぶします

おりすじをつけます





ようせい(妖精) Fairy

朝日 勇 Mr. Isamu Asahi

顔を書いてみましょう。

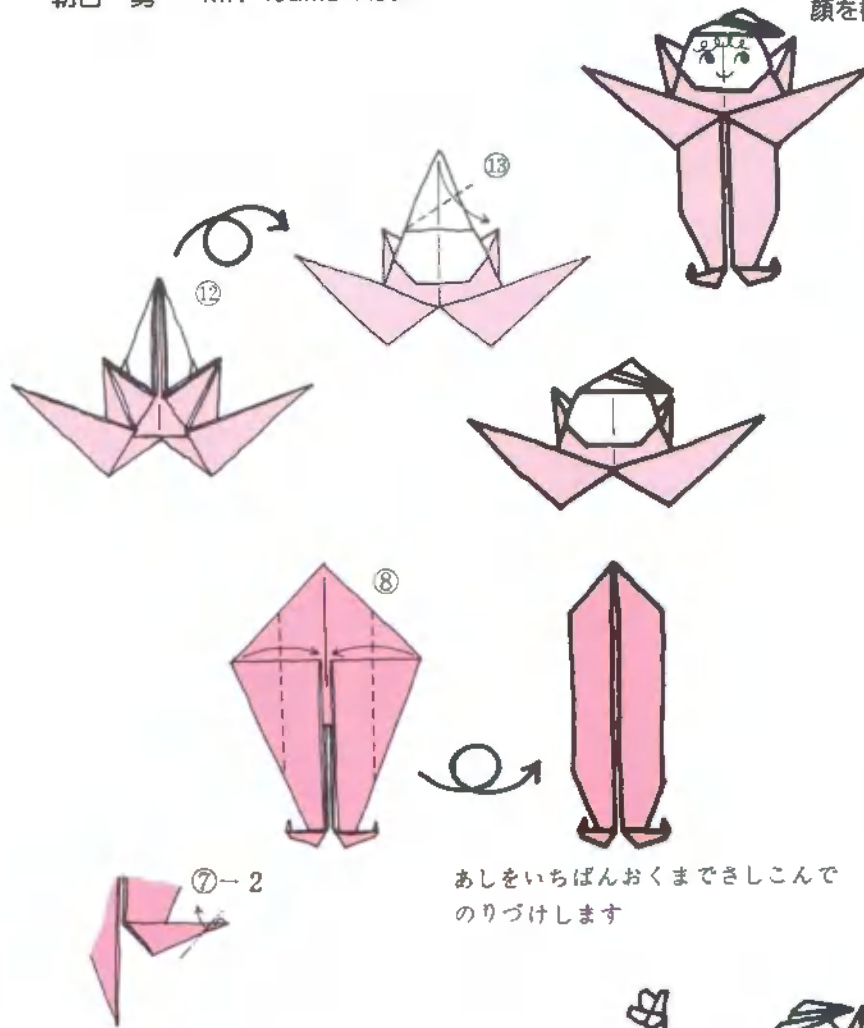

かほんしん 下半身

The lower half part of the body

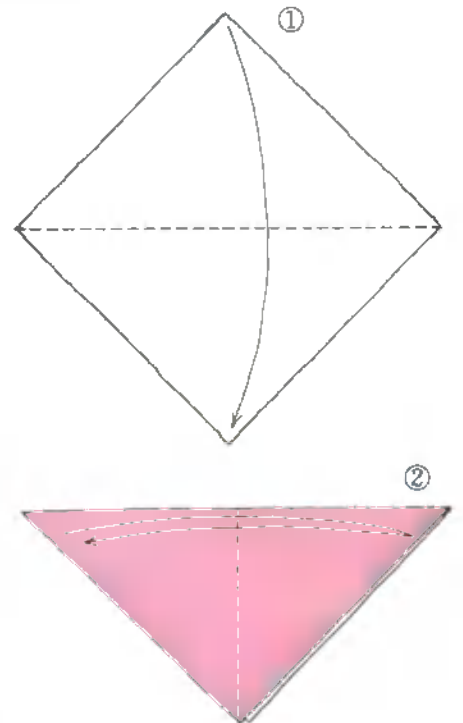

おりすじをつけます

あしのさきをなかわりおり
もうかたほうもおなじ

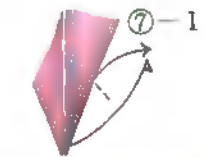

かぶせおり

春の野原をそよ風に乗って飛
びまわる、かわいい妖精です。
手や足の折り方を工夫して、
表情をつけてみてください。
手に小さな花を持たせると、
魔法のつえのようですね。

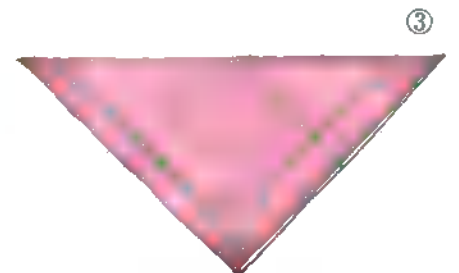

③

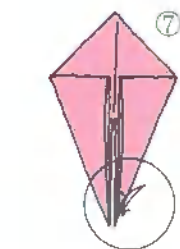

おりすじをつけます

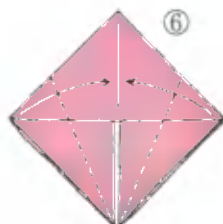

⑥



⑤



④

2まいいっしょにおります



おたまじゃくし→かえる

Tadpole → Frog

木村良寿 Mr. Yoshihisa Kimura

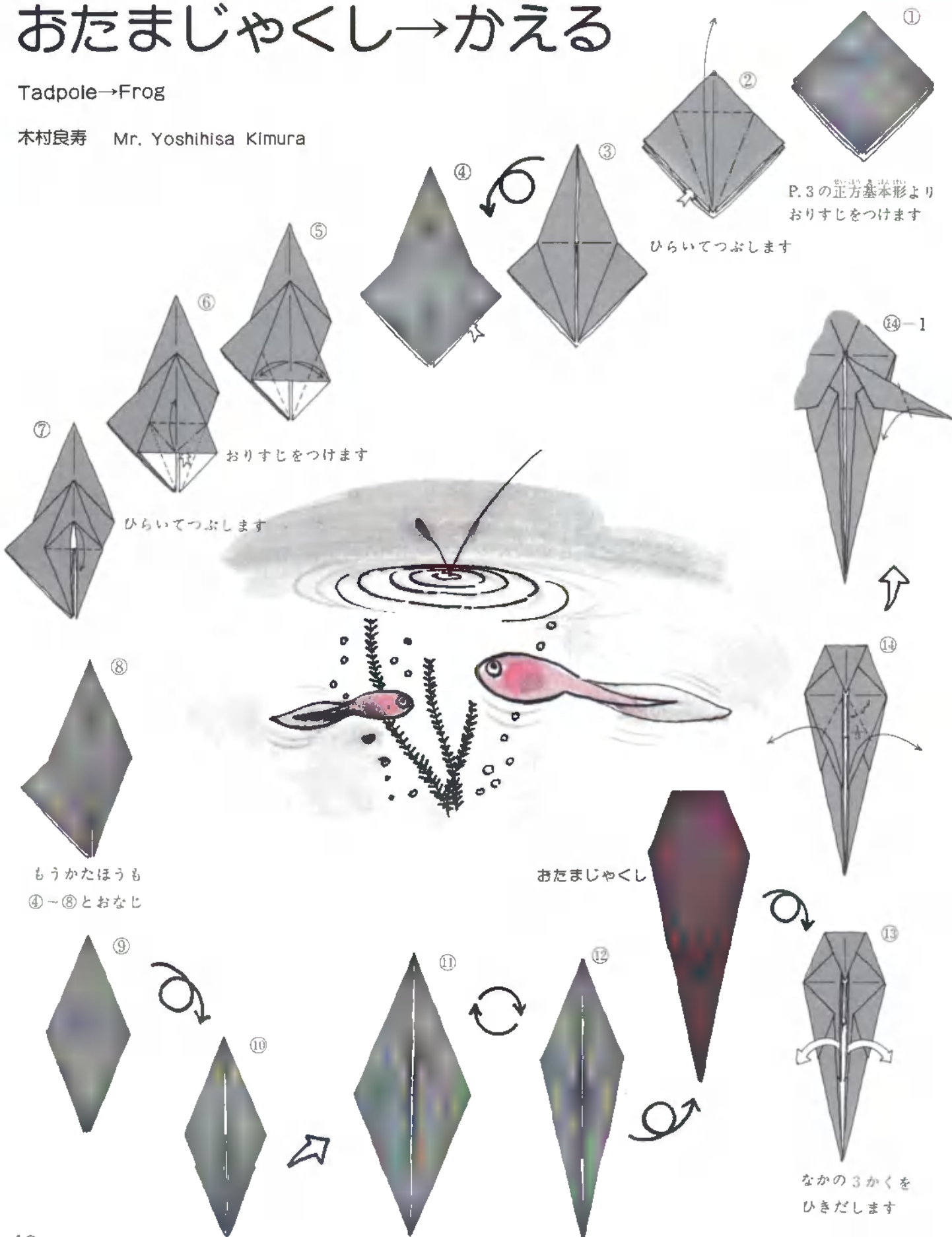

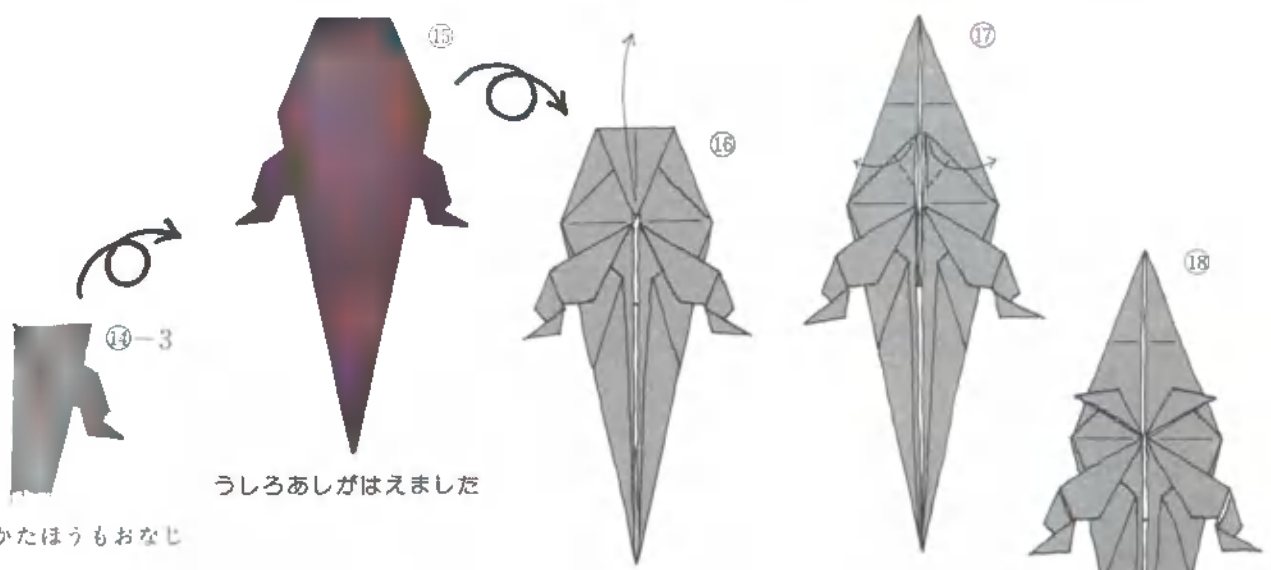

うしろあしがはえました

もうかたほうもおなじ



ゆびさきでおさえると
びよこんとはねます



かえるになりました

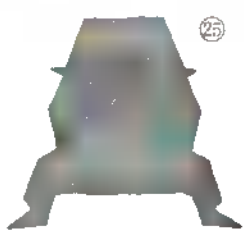
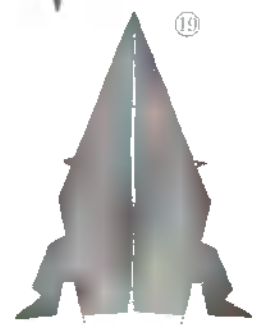

しっぽがだんだん
みじかくなって...

さしこみます

まえあしもできました

幼稚園 訪問



遠くに見えるのは秩父の山やま。茶所狭山のお茶畑の中の道を歩いて行くと、大きな建物が見えてきます。ここが、今回お訪ねした「所沢ひまわり幼稚園」です。

園長の守谷先生がおっしゃる、「子供たちをのびのびと育てたい」という方針のとおり、お部屋もお庭も広ひろとしていて、お友達が元気に遊んでいました。

所沢ひまわり幼稚園

埼玉県所沢市三ヶ島4-2282





園児たちは、毎日、折り紙を2~3枚ずつもらって自由に折っているということで、紙の扱い方も慣れたものです。やはり、音段からの積み重ねが大事ということでしょうか。副園長の加藤先生は、小さい頃お田さんから、「折り紙がきちんと折れる様になったら、お布団だつてちゃんと畳めるのよ。」と、聞かされたと話してくださいました。



高山のチョウ

Butterfly

竹川青良

Mr. Seiryō Takekawa

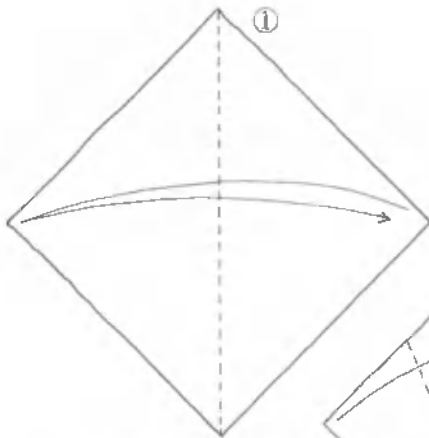

おりすじをつけます

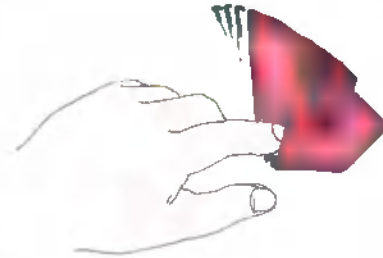
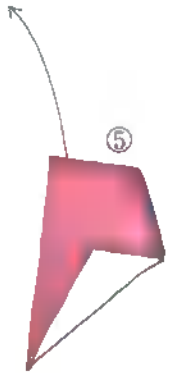
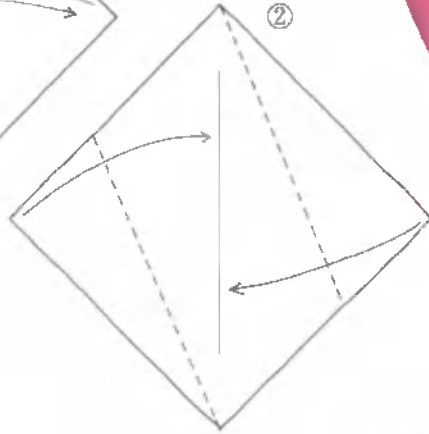

まんなかのやまをゆびでおさえると
はねをバタバタうごかします

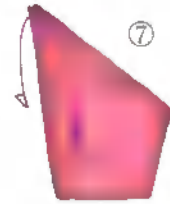
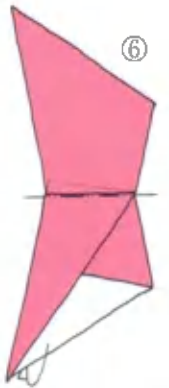

春になるとお花が咲き、ちょうちよや小鳥たちも、元気に活動をはじめます。そこで今回は、バタバタははたく高山のチョウと、お食事する小鳥をつくってみました。

チョウは、手でもって上下させると羽をヒラヒラさせます。飛ばしてみたらどうでしょうか？

小鳥さんには、自や羽を書いてみましょう。じょうずにエサが食べられるように、工夫してみてください。

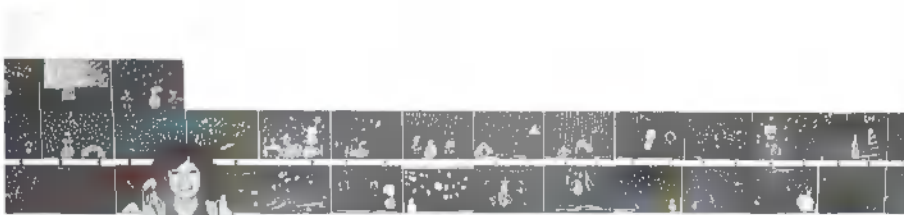



お食事をする小鳥

The bird which begins to eat

竹川青良 Mr. Seiryō Takekawa

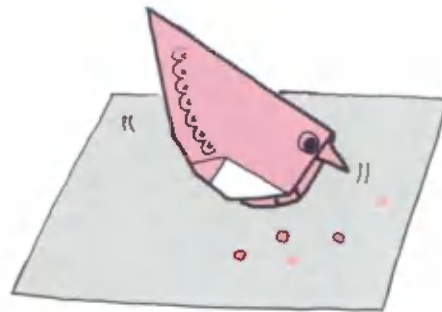
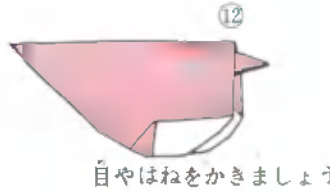
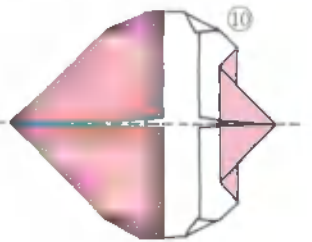
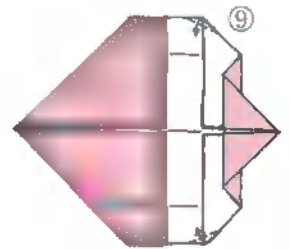
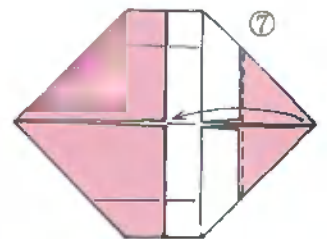
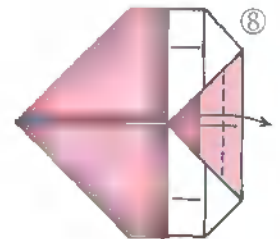
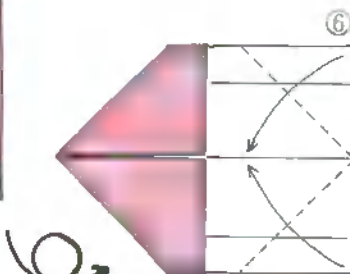
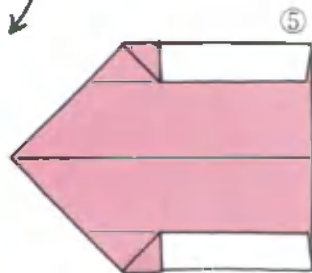
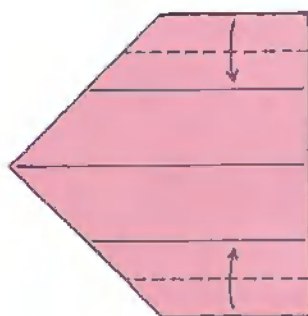
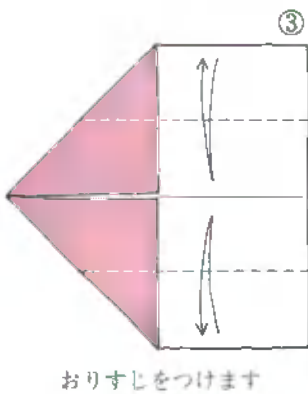
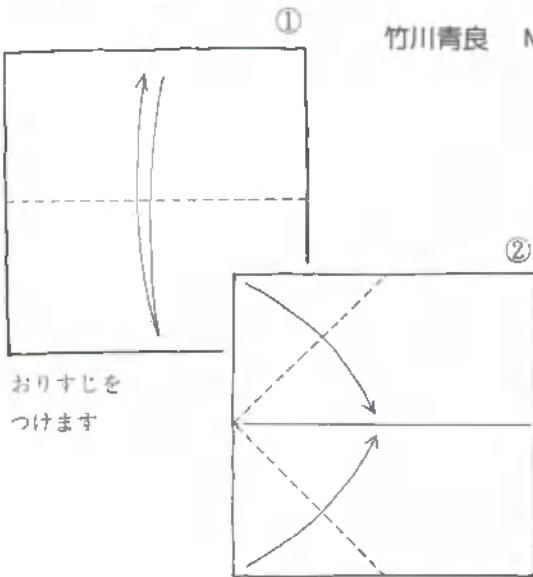

平らなもの(板など)にのせて、左右に水平に軽くうごかすと、小鳥はコットンコットンとえさをひろいます。

かどをほんのすこしだけおります

小特集

くすだま その1

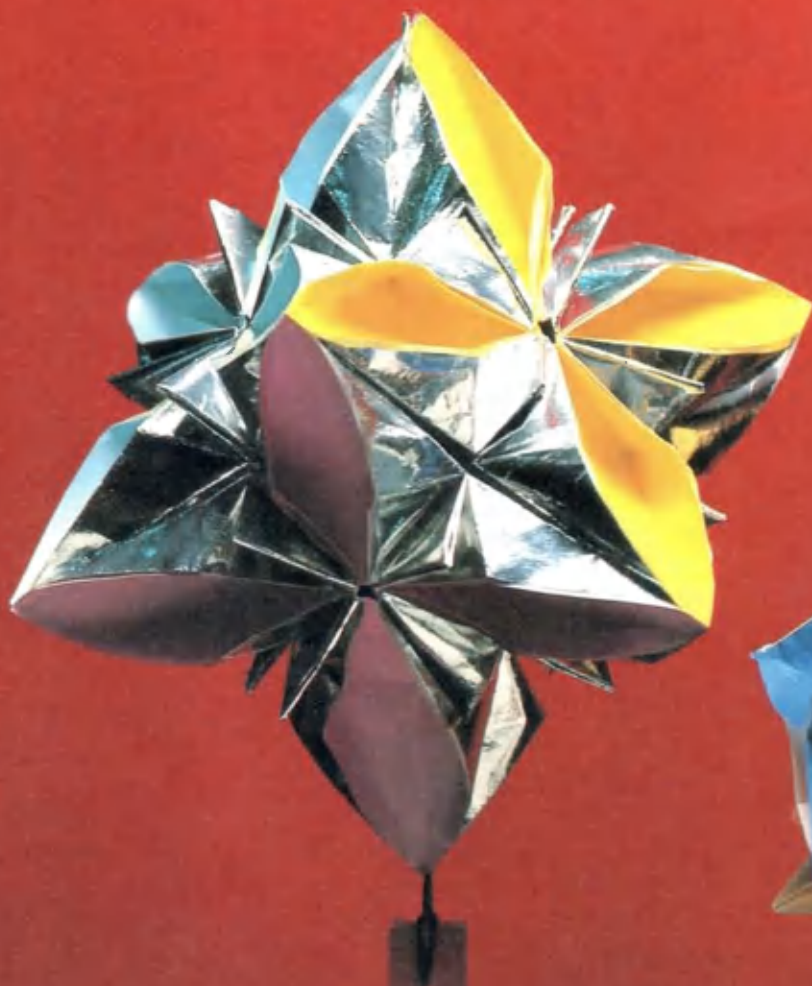

写真説明

表紙

24・25ページ



- 1. 東字森 作り方……26ページ
- 2. あやめ2 作り方……29ページ
- 3. ユニットくすだま 作り方……28ページ

表紙作品制作協力

- 1. 森田アサ子 3. 川村 晟

- 4. 新菊皿 作り方……26ページ
- 5. レモンしほり 作り方……27ページ
- 6. あやめ1 作り方……29ページ
- 7. 作り方……30ページ
- 8. 菊皿 作り方……6月号で紹介
- 9. カーネーション 作り方……6月号で紹介

24・25ページ作品制作協力

- 4～7. 森田アサ子
- 8. 松原みち子

“薬玉”、“久寿玉”……いろいろな書き方があるようですが、折り紙の中でも“折り鶴”と並んで最も多くの人々に親しまれているのが“くすだま”でしょう。

今月の小特集は、お便り・電話共に皆様から大変ご希望の多い“くすだま”を取り上げてみました。伝承から新作まで、さまざまな“くすだま”を何回かに分けてご紹介していくつもりです。お部屋などのちょっとした飾りに、お祝いやお見舞など贈り物にも、“手作りの心を伝える”最適のものになるのではないのでしょうか。ぜひお役立てください。





か し ば ち
菓子鉢 Bowl

伝承 Transmitted

加藤泗泉指導 Instructor: Mr. Shisen Katō

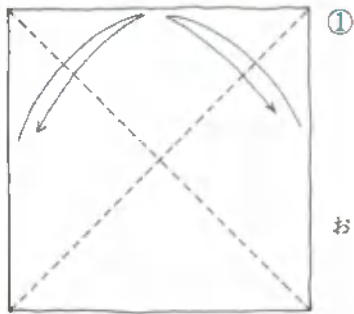

①
おりすじを
つけます

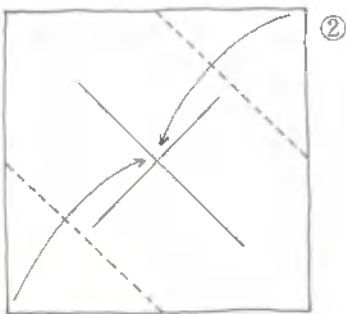

②

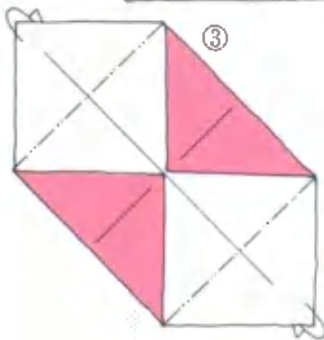

③

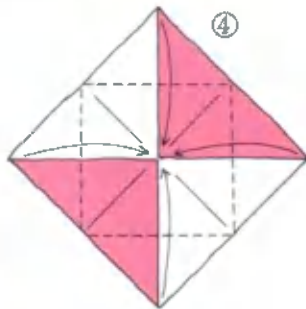

④

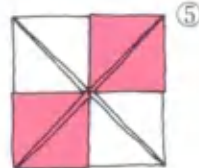

⑤

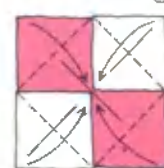

⑥

おりすじをつけます

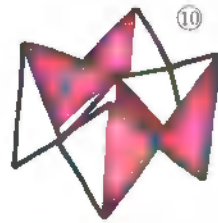

⑩



6こつってはりあわせます。

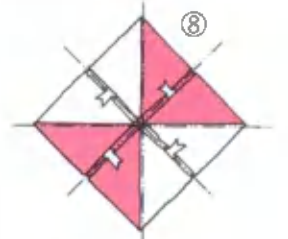
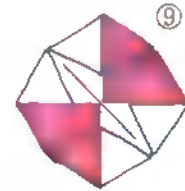

⑧

図のようにおりせんをつけ
ひらいてかたちをととのえます

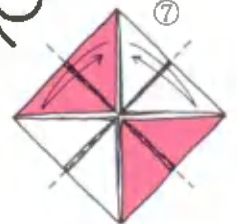

⑦

しん きく ざら
新菊皿 Shin-kikuzara

加藤泗泉 Mr. Shisen Katō



形は伝承の「菊皿」に似ていますが、この「新菊皿」は、形がくずれにくいようにしたものです。

P.3のつるの基本形Iより

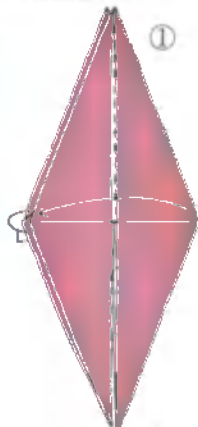

①

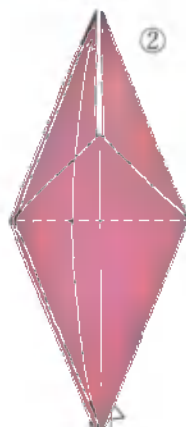

②



③

おりすじをつけます
むこうがわも
おなじ



④

ひらいてつぶします



⑤

のこりの3かしょも
おなじ

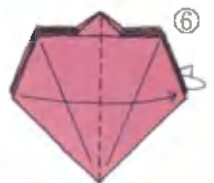

⑥

レモンしぼり

Lemon crusher

加藤四泉 Mr. Shisen Katō

レモンをしぼる道具に似ているので、この名前がついています。小さい紙で折ると花のようにも見えますね。

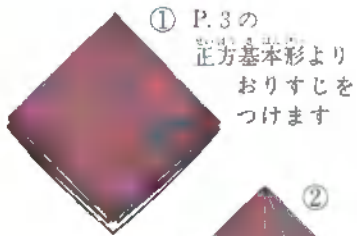

① P.3の
正方基本形より
おろすじを
つけます



②



③

ひらいてつぶします
のこりの3かしょも
おなじ



④

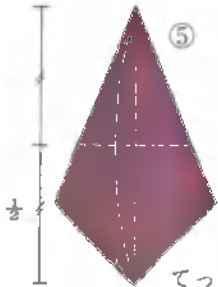

⑤

1まいひらいて
てっぺんにあわせませす



⑥

つぶします



⑦

むこうがわも
⑤⑥とおなじ

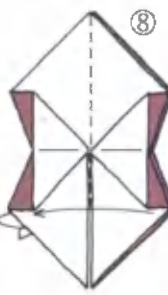

⑧



⑨

むこうがわも
おなじ



6まいつくって
はりあわせませす

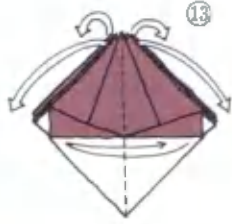

ばらばらにならない
ようにひらきませす

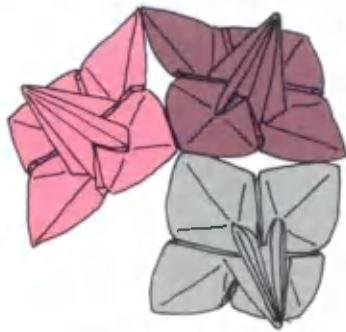

6こつくってはりあわせませす。

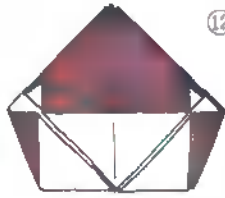

のこり3かしょも
おなじ

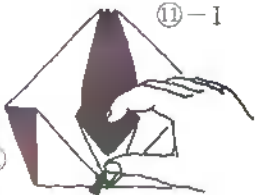

⑪-I

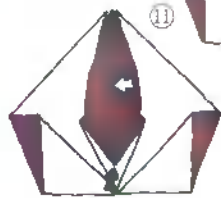

⑪

途中図



⑩

ひらいて
つぶします

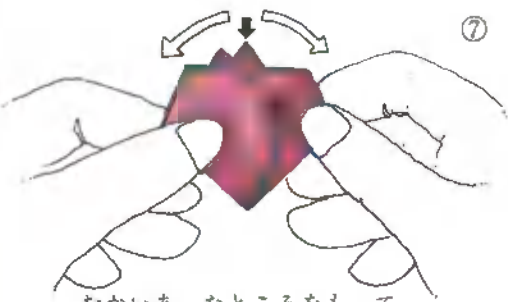

⑦

むかいあったところをもって
やぶれないように左右にひっぱりませす
これをこうごにくりかえしませす



⑧

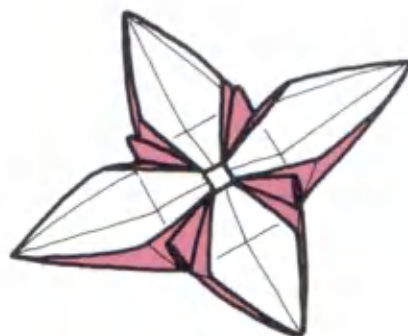

6まいつくって
はりあわせませす

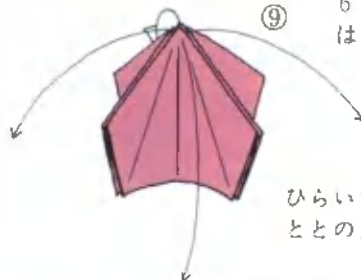

ひらいてかたちを
ととのえませす

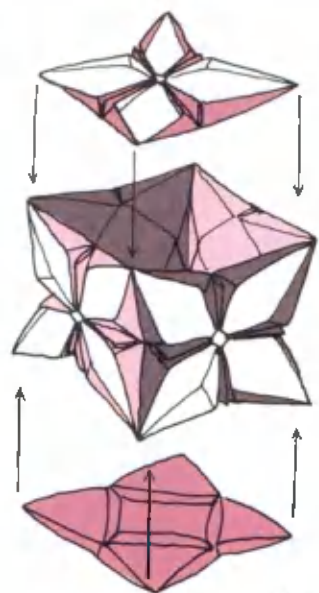



ユニットくすだま

Unit

川村 晟 Mr. Akira Kawamura

ユニットが48枚。これを8枚組み合わせたものを6組つなぐと、写真のようなくす玉ができます。

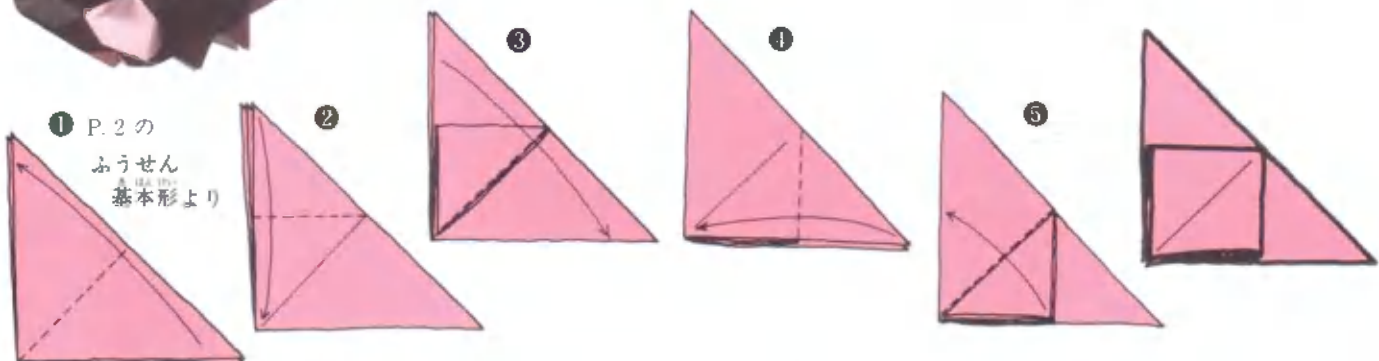

① P.2の
ふうせん
基本形より

くみあわせます

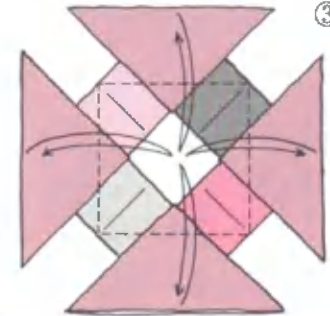
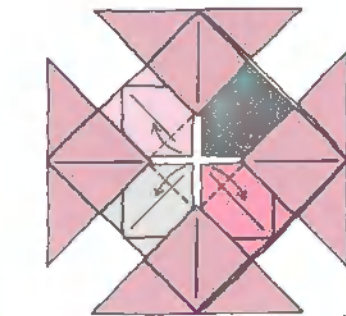

ひとつひとつがバラバラにならないように、さしこみ方に注意してください。

おりすじをつけます

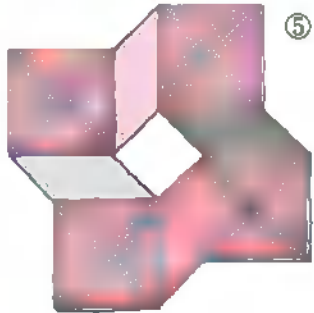
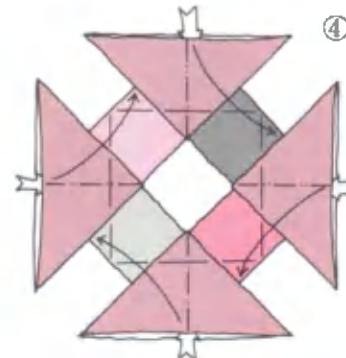

図のようにおりすじせんをつけ、6組くみあわせます。できあがり
は表紙写真を参考にしてください。

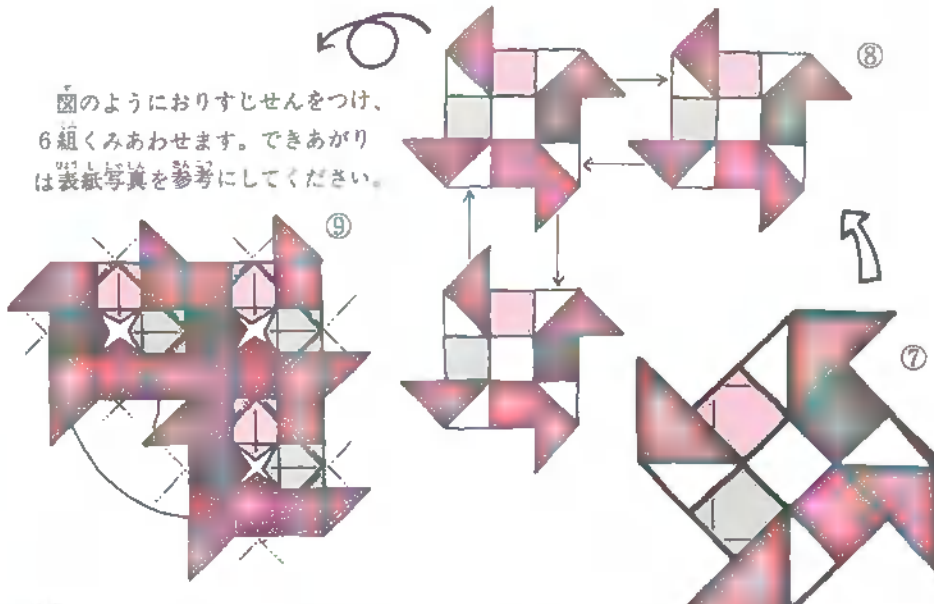

ひらいてつぶします

伝承の“あやめ”を使ったくすだま2点
 をご紹介しましょう。5月5日の端午の
 節句飾りに加えてみてはいかがでしょうか。

あやめの折り方

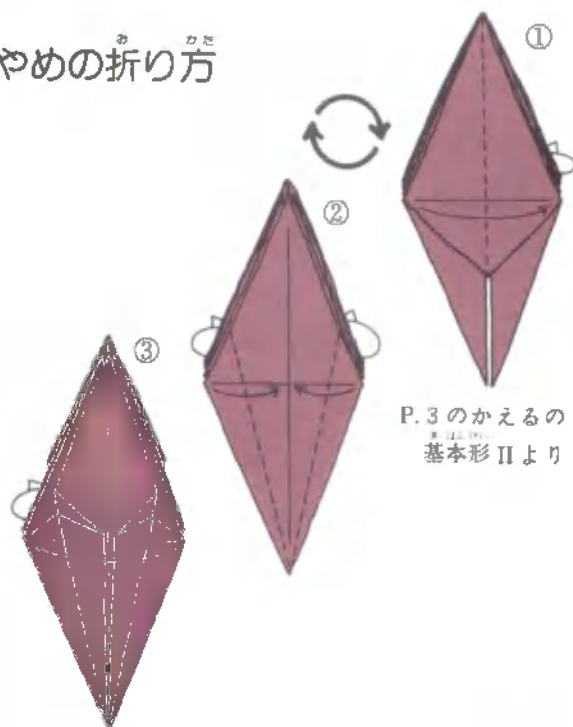

P.3のかえるの
 基本形IIより

あやめ1 Iris 1

森田アサ子指導
 Instructor: Miss. Asako Morita

あやめを20~24個作って束ねると、写真の
 ような“くすだま”になります。



あやめ2 Iris 2

あやめを12個使った“くすだま”



6個ずつ束ねたものを、2つ作り
 ます。



4枚の花弁(先端が良い)をのり付
 けします。



互いに組み終わったら残った1枚
 と両隣りの花弁に新しい1枚を加
 えて、計4枚をのり付けします。
 隣り合わせている花弁(3枚)を組
 み合わせます。



最後に、3枚貼り合わせてある部
 分に糸を通し、吊り手とします。

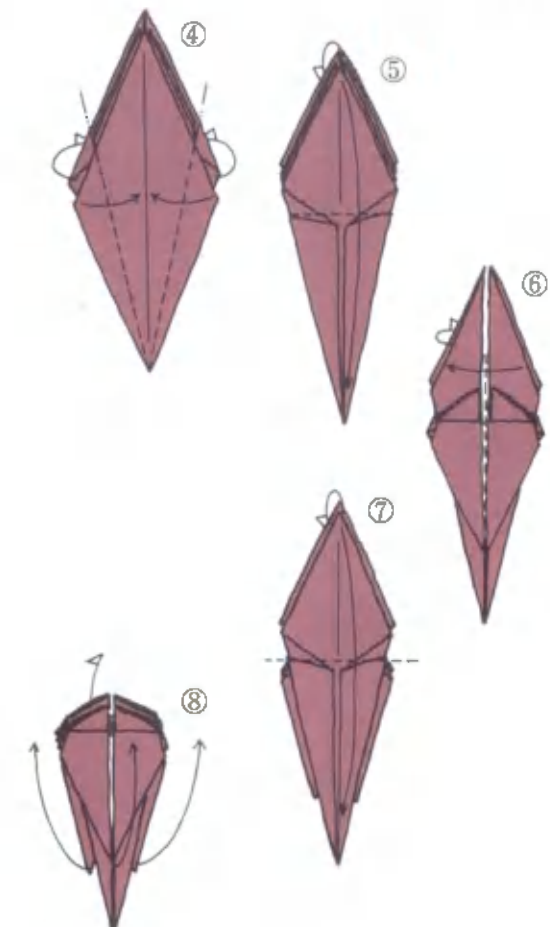

はなびらをひらいて
 かたちをととのえます



2つを1つに束ねます。(糸は長め
 に残しておきます。)



写真③でのり付けされた花弁の隣
 りの花弁は各々3枚ずつ貼り合
 わせます。



残っている4枚を貼り合わせてで
 きあがり。

ループ

Loop

森田アサ子 Miss. Asako Morita



丸い輪がとってもかわいい、
しゃれたかunjのくす玉ですね。
"ケーキ"に見える、なんて言っ
ているのはどこの食いしん坊さ
んでしょうか。

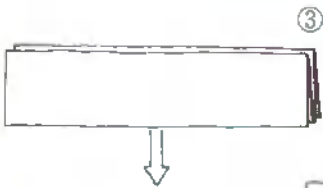
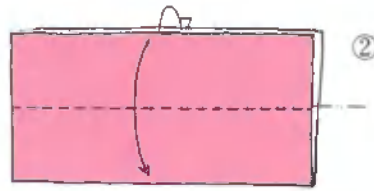
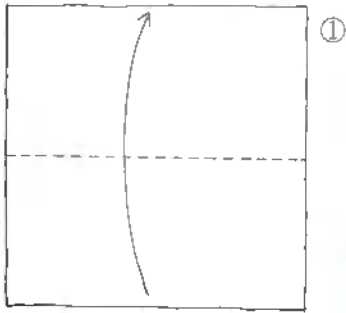

もとおりにひろげます

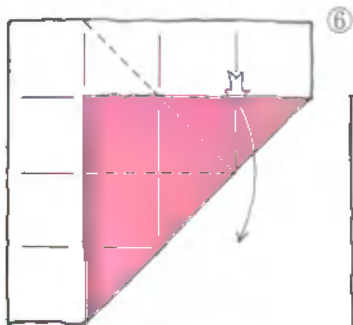
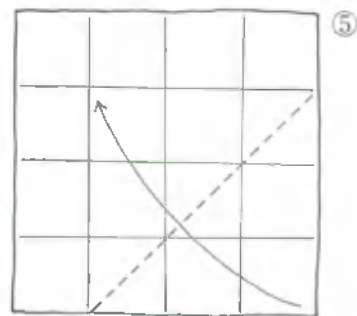
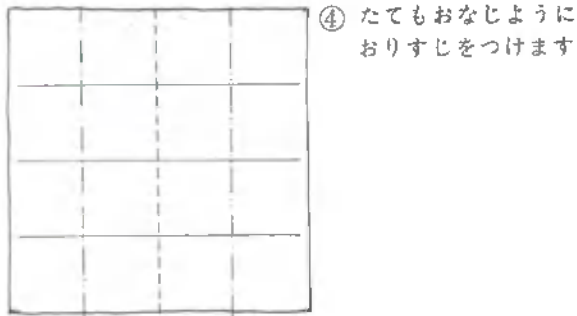

ひらいてつぶします

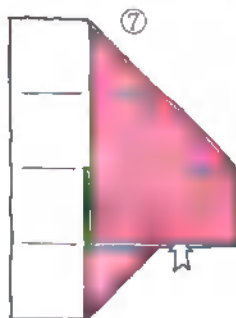

ひらいてつぶします

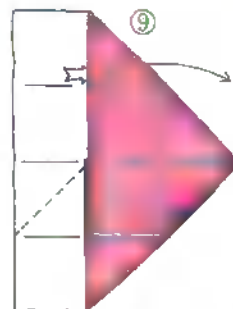
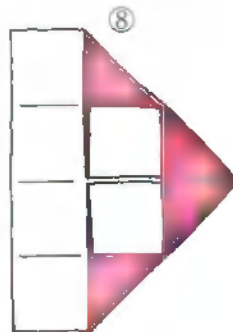

ひらいてつぶします

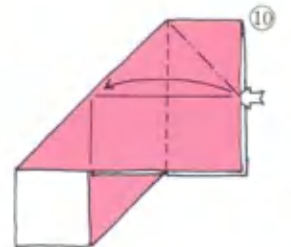
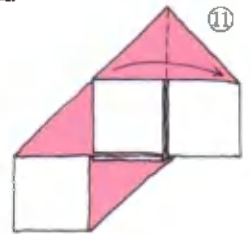
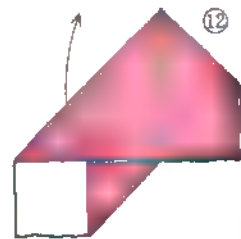

ひらいてつぶします

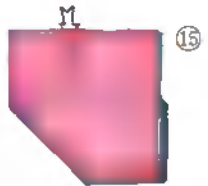
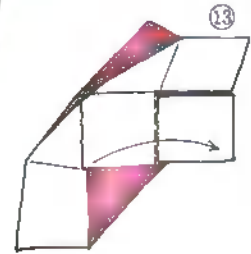
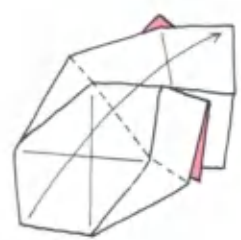

ひらいてつぶします

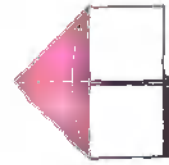

⑬ ひらいてつぶします

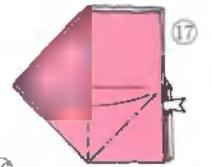

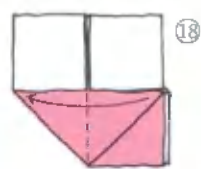

18



19



20

てまえのしかくを
たおします

きつくすじをつけない
ようにはります

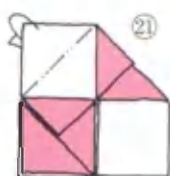

21



22

のこりの3かしょもおなじ

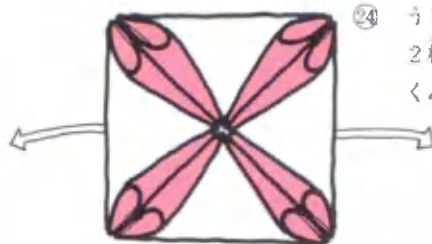

24

うしろのかどを
2枚ひらきだして
くみあわせます

組み合わせ方

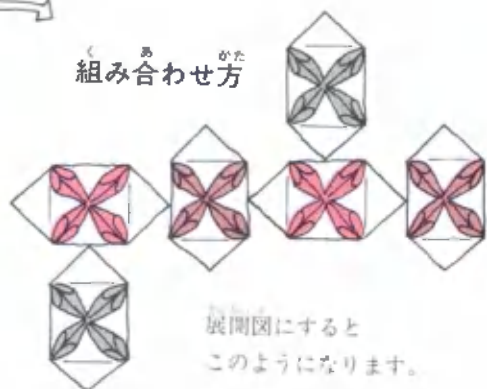

展開図にすると
このようになります。



途中図

おこして、なかを
つぶすようにして
まるくします

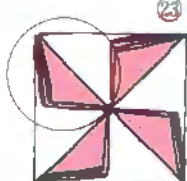

23

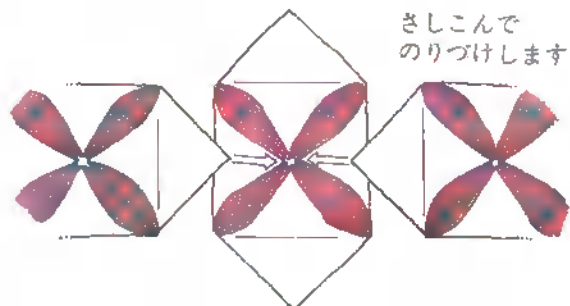

さしこんで
のりづけします

《 おりがみ 》

バックナンバーのお知らせ

“くすだま” 掲載号

「もっと他の形のくすだまはないかしら…」とおっしゃる方のために。今月号やこれからの号とは別に、既刊の《おりがみ》の中から2点ご紹介します。



54年6月号 通巻45号
特集 七夕まつり



53年4月号 通巻16号
折紙いろは “くす玉”

53年4月号—最もよく知られたくす玉。おばあさんなどから習った方
定価 380円 も多いかもしれませんね。1つ1つの作り方やつなぎ方
送料 120円 などを写真で図解し、わかりやすく説明してあります。

54年6月号—くす玉の他にも、七夕かざりの数々が掲載してあります。
定価 500円
送料 41円

(注：各1冊ずつで計2冊の場合は、送料160円となります)

ご入用の方は、巻末とじ込みの振替用紙に
号数と冊数を記入の上、誌代・送料共にご送
金くだされば、当方に着き次第雑誌をお送り
いたします。



おりがみギャラリー
No.2

端午の節句飾り

木下一郎



おりがみ ギャラリー

「折り図にするには、ちょっと難しすぎて……」、「折ってもらうのは大変だけれど、見せてあげたい。」 そう言った、あなたのご自慢の作品を、この「おりがみギャラリー」にお寄せください。素晴らしい作品、お待ちしております。

NOA おりがみガーデン

今月号は、ユニークな“くじゃく”と“おにぎり” 8歳の男の子が考えた“ぞうさん”をご紹介します。

1枚の紙から広がる夢……創りだす喜び……あなたも折り紙の楽しさを味わってみませんか？

くじゃく Peacock

長谷川太市郎 Mr. Taichirō Hasegawa

① P.3の正方基本形より
上の1枚だけ折ります

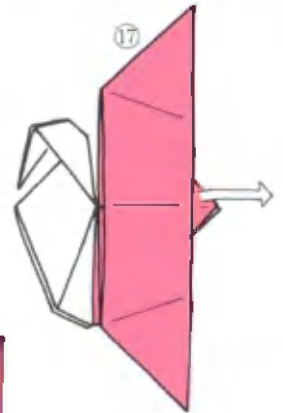
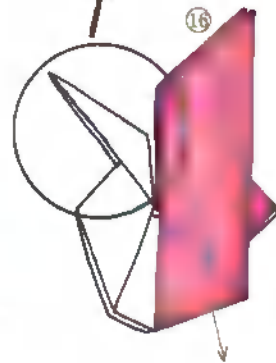
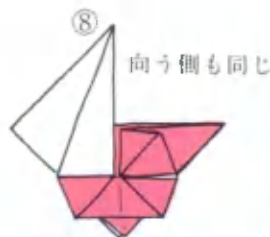
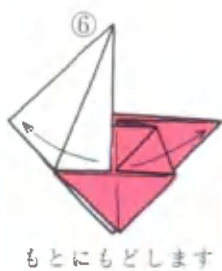
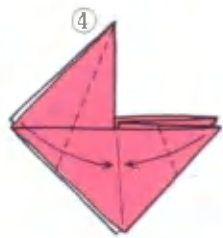
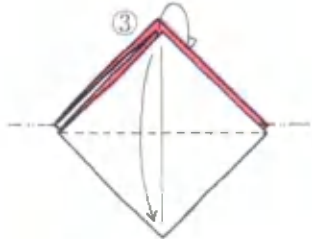
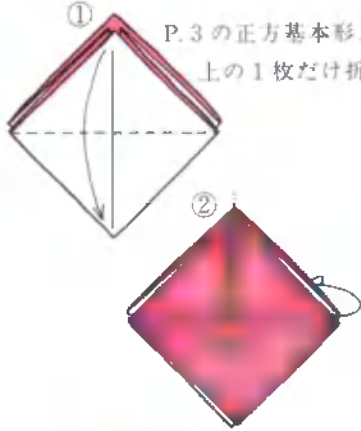

引き出します

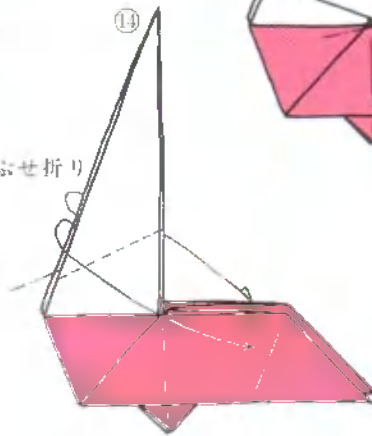
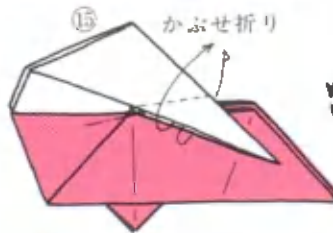

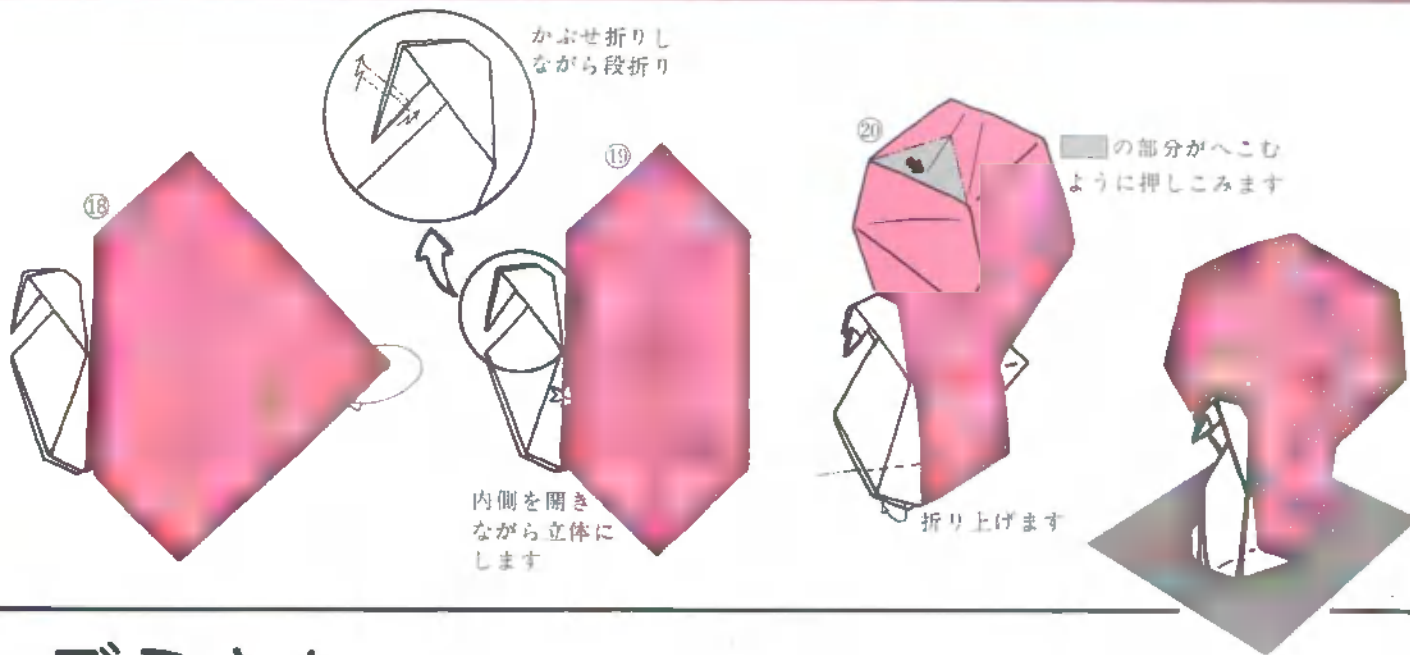

ぞうさん Elephant

山本正巳 Mr. Masami Yamamoto

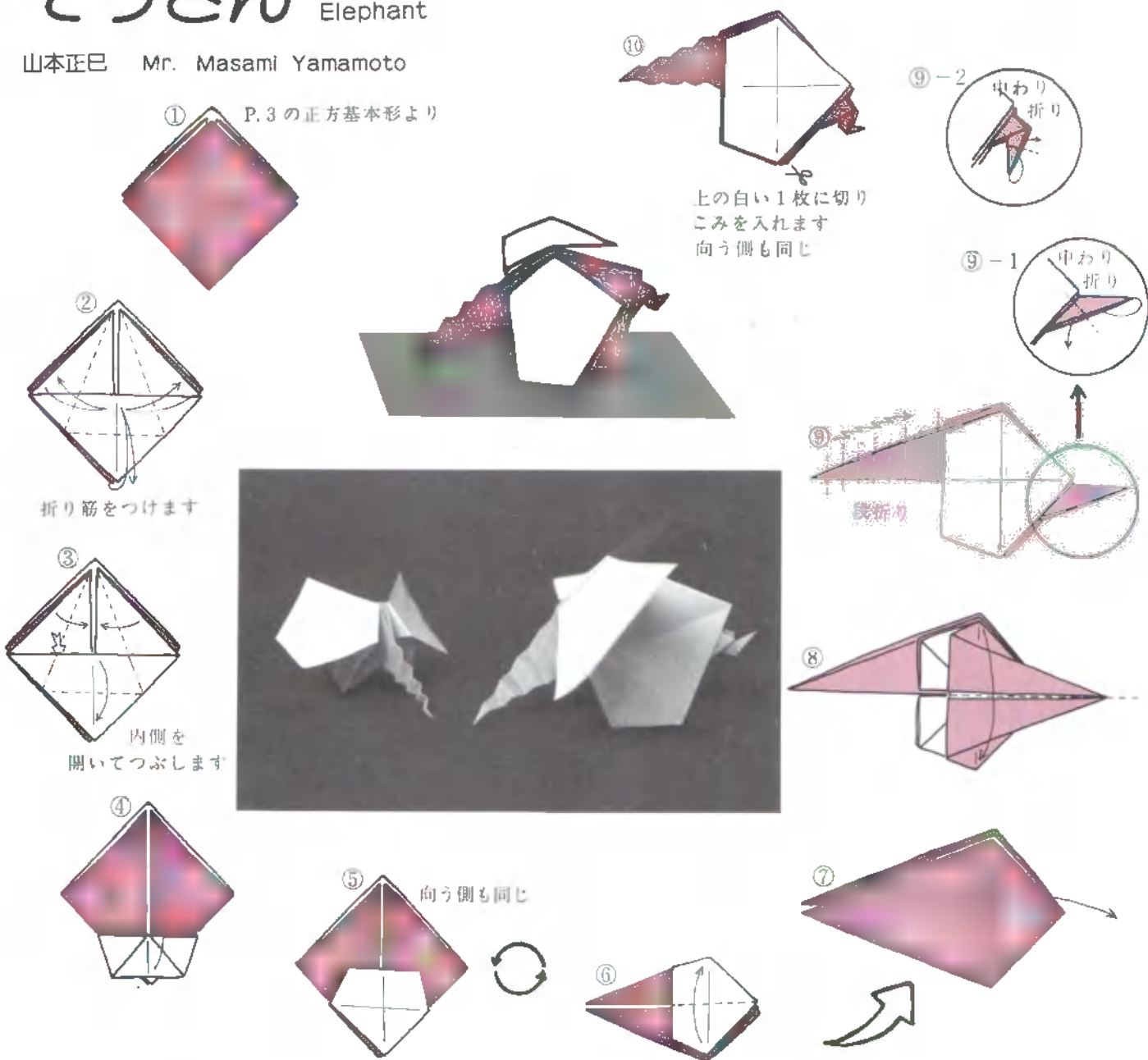

おにぎり

Onigiri

納所克志

Mr. Katsushi Nōsyo

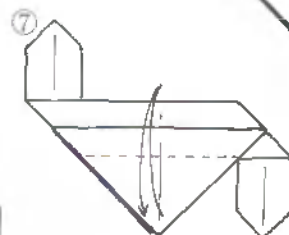
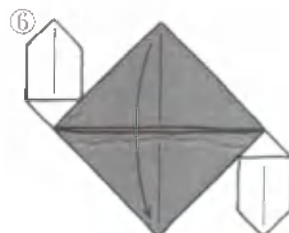
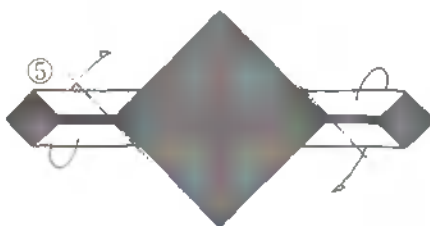
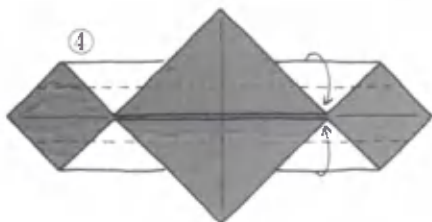
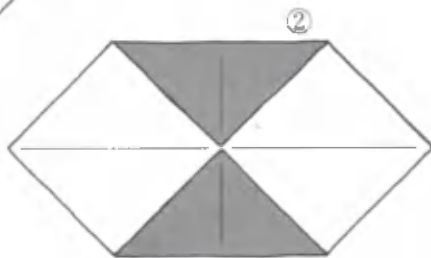
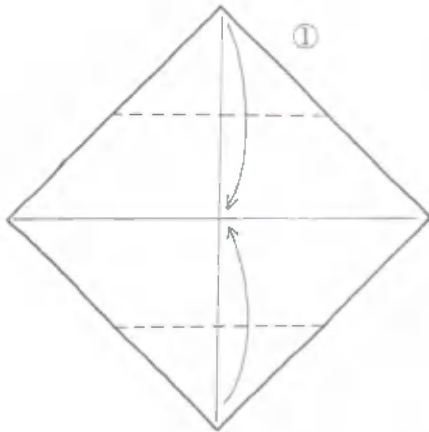
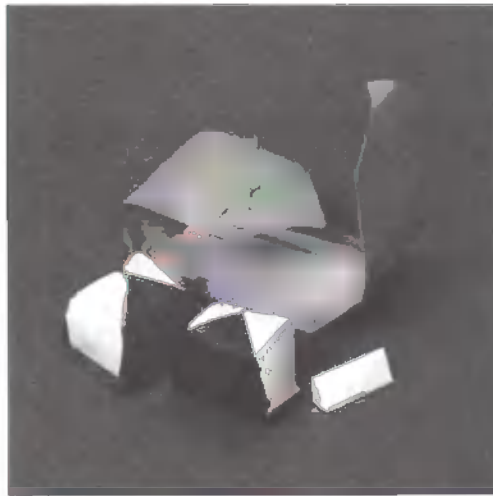

折り筋をつけます

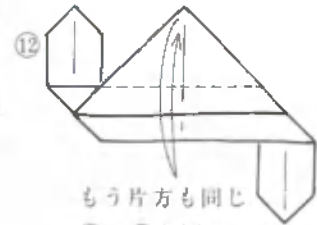
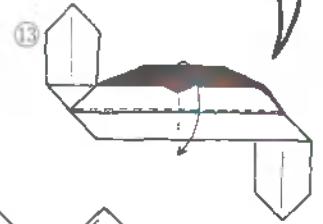
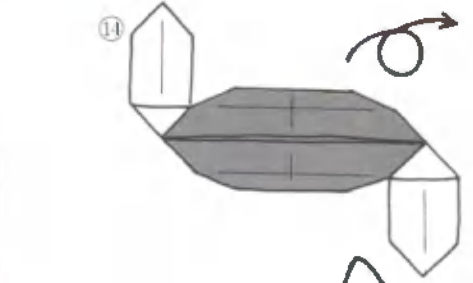

もう片方も同じ
⑦~⑩と同じ

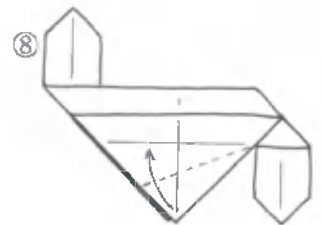
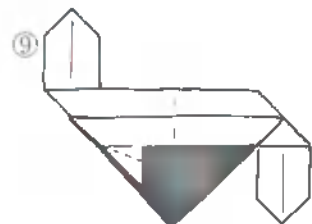
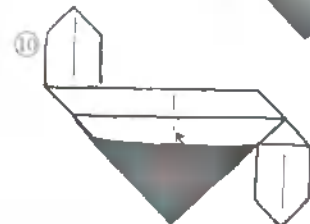
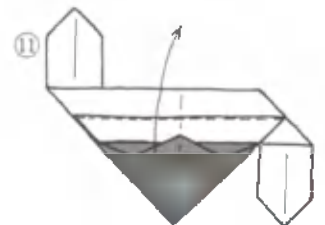

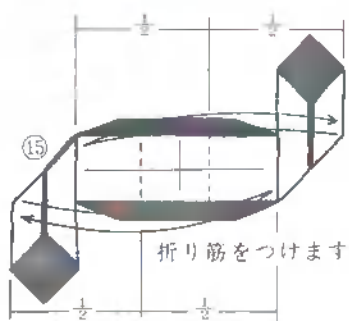

折り筋をつけます

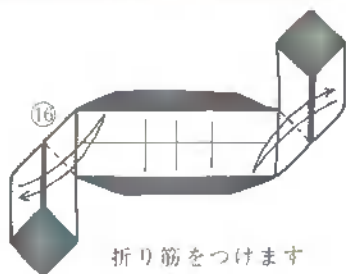

折り筋をつけます

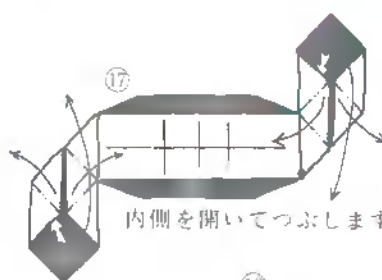

内側を開いてつぶします

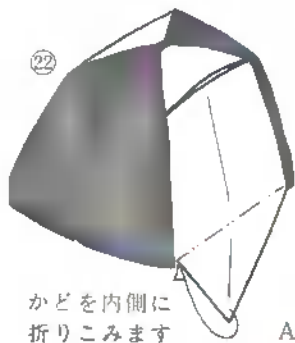

かどを内側に折りこみます

AとBをあわせるようにして

■①を②に差しこみ、

■③を④に差しこみます

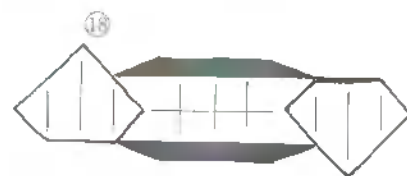
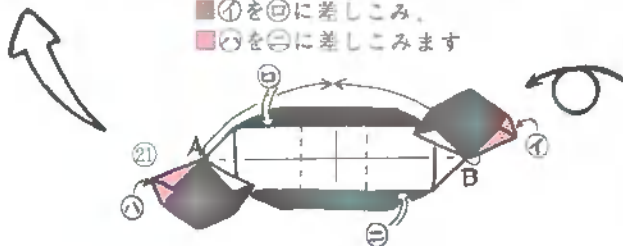

内側を開いて立体にします



かどをつめで少し押しこみます

作品大募集

- 正方形または単純な幾何形で折った作品であること。
- 必ず創作であること。
- 応募作品には折り順をそえてください。基本形から折るものでしたら、その基本形からで結構です。
- 作品は同じものを2点送ってください。
- 応募作品のうち特によいと思われる作品はこの雑誌で紹介し、できるだけ折り図ものせていきたいと思ひます。
- 応募作品は返却しませんが、作品と折り図は協会で、一定期間大切に保存いたします。

あなたのアイデアから生まれた作品をお待ちしています。ひらひらと折ったもの、何度も考えてできたもの、何でも結構です。こんなだれでも思いつくようなこと...などと折らず、遠慮なくお寄せください。また、既成の作品でも、遊び方やくみ合わせ方で新しい発見がありましたら、ぜひお教えてください。

〒102 東京都千代田区五番町12-11 五番町 1-096
日本折紙協会 編集部
※封書には「作品在中」とお書きください。

世界の折り紙

マジシャンの帽子

Magician's Hat

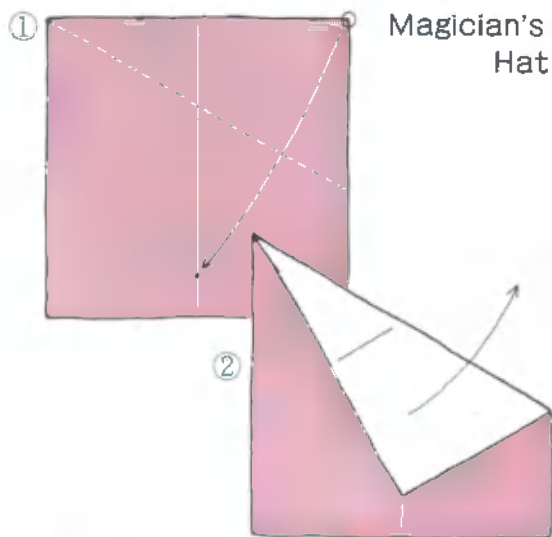

③ 同じように折り筋をつけます

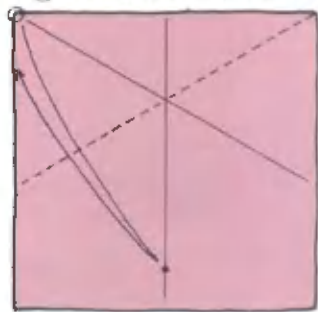

④ 折り筋をつけます

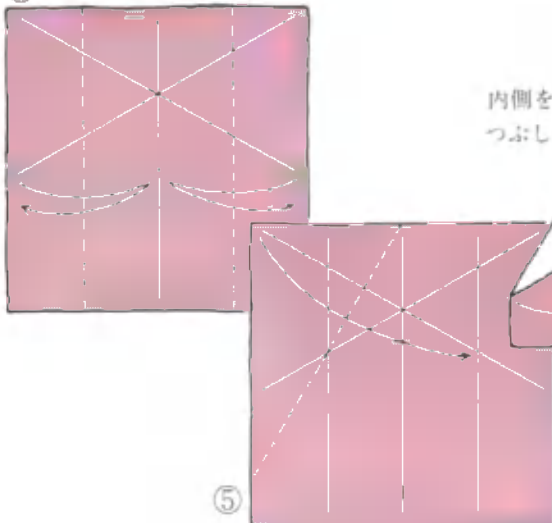

写真中央がデヴィッド・ブリルさん、両親とペットの猫と一緒に。

デヴィッド・ブリルさん（イギリス）

ブリルさんは、今年29歳の銀行員。イギリス折り紙界に彗星のように現われた天才作家です。折り紙と初めて会ったのは6歳の時。イギリス・オリガミ協会のベストール会長の本で、「はばたく鳥」を見つけた時です。それから数年は、紙飛行機に挑戦、本格的に折り紙と取り組み始めたのは、亡くなったハービンさんの「オリガミI」を本屋さんで見つけてからだそうです。その後、ランドレッドさんの「フラビング・バード」の購読者となり、折り紙に対する興味はぐんぐん高まりました。本格的な創作を始めたのは1975年ですが、その活動はめざましく、2年後にはイギリスの最も優れた作家の一人となりました。

第1回世界折紙展に出品した「狐狩り」、第2回の「ジャックの建てた家」、第3回の「ライオンの家族」、どれも傑作で、人目をひいたことを思い出します。最近の作の2枚の紙で折る「歩く人」も面白い作品ですが、今回は、比較的易しい「マジシャンの帽子」をご紹介します。（高浜利恵）

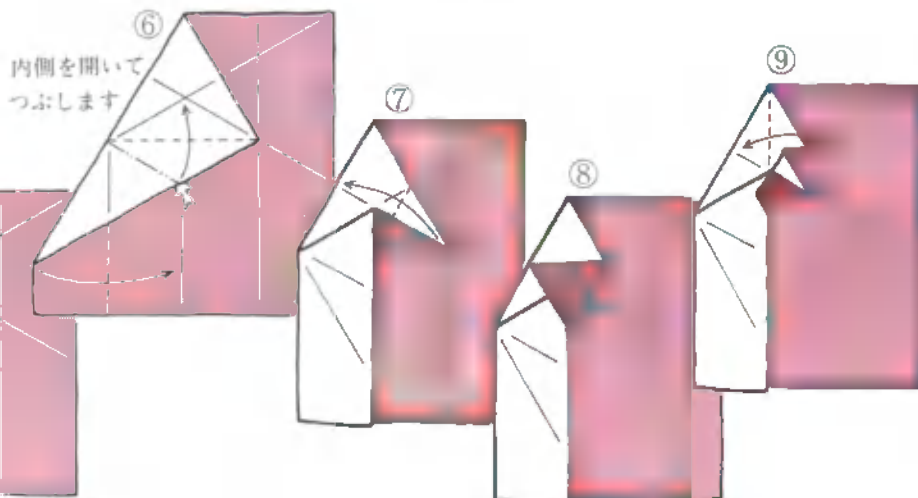

日本の文化から、世界の文化へと歩み始めた折り紙。
 いろいろな国の人達の、個性豊かな作品を紹介します。
 みなさんも折ってみてください。

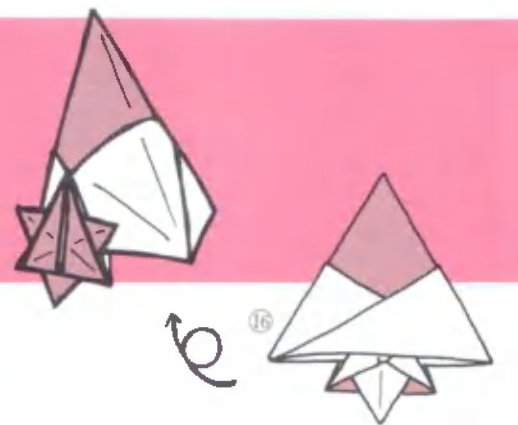

角をすきまに
差しこみます

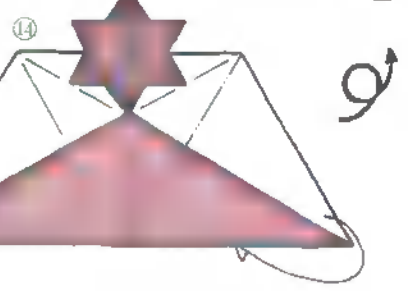
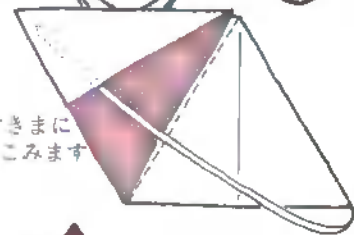

■の部分を下のすき
まに差しこみます

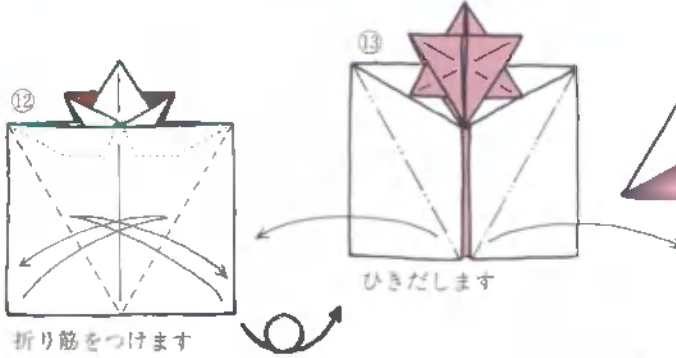
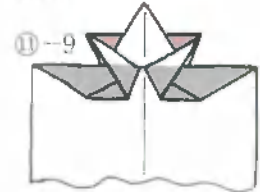

折り筋をつけます

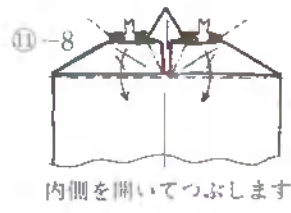

内側を開いてつぶします

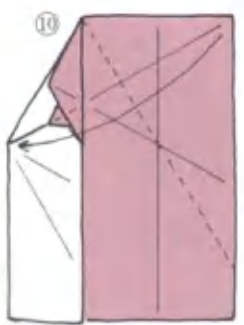
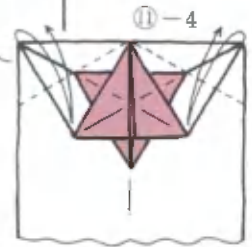
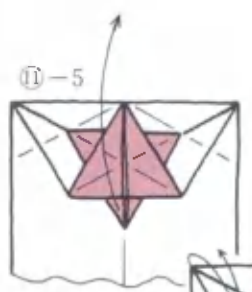
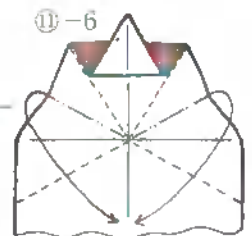
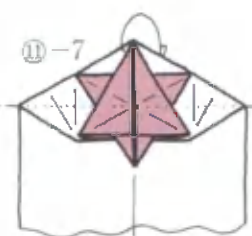

もう片方も同じ
折り筋をつけます

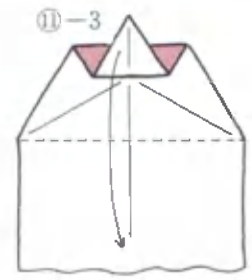
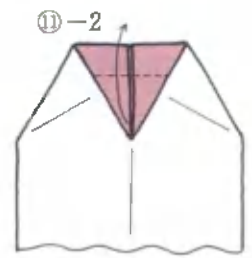
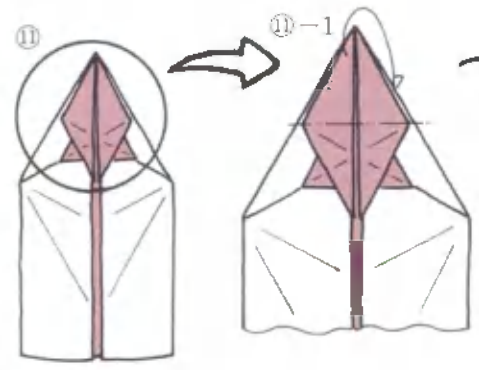



大洋州3国訪問“折り紙使節”

オセアニア紀行 写真集

3月号でもお知らせしました、“折り紙使節帰国報告” 今月は写真を中心に皆様にお届けします。

国際交流基金の文化交流使節として、昨年10月10日から11月11日までの約1か月間、オーストラリア、ニュージーランド、パプアニューギニアの3国を訪問した“折り紙使節”の一行2名は、

各地で大好評を博し、大洋州に熱い折り紙旋風を巻き起こして帰国した。

使節のメンバーは、日本折紙協会理事長の佐野康博と協会事務局編集部編集長松原千恵子の2名である。

祭りか、それとも“折り紙使節”の出発を祝ってか？ 時節はずれの花火が夜空を色どる東京の街をあとにした一行は、第1目的地オーストラリアのシドニーに向けて成田空港を飛び立った。

シドニーでは、日本広報文化センターでの作品展示と講習をはじめとして郊外のテリーヒルズにある日本人学校での講習など、講演は20数回にも及んだ。街路樹の若芽に春の訪れを知り、シドニー湾に浮かぶかのように姿を見せるオペラハウスを眼下に、プリズペンに向かう。

南緯27°〔北緯27°と言えば、与論島あたり〕亜熱帯の植物がそこそこに見られる都市プリズペン。河畔のジャカラング並木は、日本で言う桜並木にでも当たるといえるだろうか。とにかく美しい。

- ① コアラ
- ② カワセミ
- ③ カンガルー
- ④ 空から見るシドニー
- ⑤ ジャカラングの並木
- ⑥ メルボルン市街
- ⑦ 子供達の作品
- ⑧ 大講堂ではモニターテレビが活躍



- ⑨ キャプテン・クックの生家
- ⑩ キャンペラの夜景
- ⑪ ⑫ ⑬ だまし舟は人気者？



- ⑭ 作品展示
- ⑮ ウェリントン
ケーブルカー
- ⑯ ニュージーランドの
自然
- ⑰ クライストチャーチ
市街



- ⑱ オークランド市街
(マオリ戦士の像と
中央郵便局)
- ⑲ マオリ戦士の武装
- ⑳ 羊の群れ



首都キャンベラは、いかにも造られた街である。1960年完成の人工都市は美しいながらも、その持つ整然さゆえか、言い知れぬ冷たさを感じさせる。

近年、ハリー・ゴードンの著書でクローズアップされた町カウラに作られた日本文化センターでもデモンストレーションを行う。

各地で新聞、テレビなどに取り上げられ、折り紙の持つ魅力を短時間でいかに伝えるか頭を悩ます。

メルボルンの講習を終えて、ニュージーランドへと飛ぶ。さすが南に来ると寒さが増し、10月末のこれが初夏を迎えようとしている街か？と思う。

ウェリントン、クライストチャーチを回り、英国折紙協会支部員との作品交換も行なわれた。

北島のオークランドでは、老人ホームでの講習が印象に残る。

様々な思いを抱いて、最終地バブアニューギニアの首都ポートモレスビー

に到着。やはり南緯も1桁となると、「暑い」の一言が出る。空と海の青さは素晴らしい、プーゲンビリアの紅が目にしみるようだ。

動く作品に人気が集まるのは、どの会場でも一致する事だが、特にここでは「カエル」がベスト10のNo.1をしめる。「この紙(日本から送った折り紙)は、どのようにすれば手に入るのか?」の質問を受け続けていた我々は、この地では「どのように作るのか。」と聞かれる。

期間中、全講習回数は60回に近く、取材を受けることも10数回。与えられた使命とは言え、「折り紙」に明け暮れた毎日であった。



- ㉑ 芸術学校美術館にて
- ㉒ 板面
- ㉓ ソゲリ高校で
- ㉔ 空からのポートモレスビー
- ㉕ プーゲンビリア



おりがみ広場



読者のみなさんでつくるページです。サークル活動の情報、折り紙についてのご意見、雑誌に対するご感想、編集部へのご要望など、なんでも結構です。ぜひお寄せください。

〔あて先〕 〒102 東京都千代田区五番町12 ドミール五番町 1-096

日本折紙協会「おりがみ広場」係

「新生中国を訪問して思ったこと」

昨年の12月、日中友好吟詠家訪中団に加わり、上海-南京、蘇州、長沙、岳陵を経て広州までの旅をしてきました。

上海では、革命家魯迅の住居や人民公社などを見学。新しい中国の顔はみな、希望に満ちた明るい感じでした。保育園、幼稚園などを訪ねた際、4歳・5歳の幼児たちが踊りを見せてくれたり、日本の歌「さくら」を歌ってくれた時は、目がしらがじんんと熱くなりました。一生懸命に覚えたのでしょうか。私も、バスの中で折った「バンダ」「金魚」「ブーツ」「花」「カブト」などを箱に入れてあげたり、持っていた雑誌「おりがみ」や折り紙をプレゼントすると、子どもたちはとても感激して声をそろえて、「再見」「再見。」と言って目を輝かせていました。団長も「こんな子供たちが喜ぶと思わなかったね」と、おりがみの効用を見直したようです。それからは、バスや汽車の中、バンダの講習であきない楽しい旅でした。

おりがみ、詩吟も含め、いろいろと深く考えさせられる旅でした。

(〒171 東京都豊島区千早町1-45-10 伊藤美恵)

東北の冬、といえばもう雪の銀世界を考えてもおかしくないはずなのに、今年は本当に暖かい冬を迎えています。そして、こたつの中で丸くなっている猫の姿も、あまり見られないのではないのでしょうか。

さっそくですが、おりがみのカレンダーを作ってみましたので、その写真を同封させていただきました。

部屋の中に常におりがみが密着しているようなもの……。毎年、おりがみで誓はできないものか、と考えておりました。まだ、手を加えるところがありそうです

が、お気づきの点がございましたら、お教えください。

日本折紙協会の事務局には、もう、このようなものが飾ってあるのかもしれませんが、私は、来年はこのカレンダーを利用しようと思っております。

(〒982 仙台市新弓の町72の2 伊藤裕子)



このお便りは、写真と共に昨年の12月末に、いただいたものです。

写真を見ておわかりのように、とつてもかわいいカレンダーですね。カラーでご紹介できないのがとても残念です。

大きさは、どのくらいなのでしょう。できれば、大きさや作ってみたい方へのポイントなど教えていただけますか。

(編集部より)

初めてお便りします。私は今、中学3年です。来年受験なのですが、暇をみつけては折り紙に熱中しています。小さい頃から、からだが弱いので、家にこもりがちで、折り紙は私の大切な友達です。

ひとつ残念なことは、鹿児島にこういった協会がないことです。東京では、ちょっと遠いような気がします。ですから、もっと地方にも、協会を設けてほしいと思います。それから、もっと複雑な折り

方のものも紹介してください。

(〒899-43 鹿児島県国分市中央1-7-31 福重智子)

昨年の10月号誌上でも、北九州市の松田さんから、九州に支部はないか、というお便りを載せました。2月号の「おりがみファン大集合」に登場した福井さんも福岡県にお住まいの方です。他にももっと折り紙の大好きな方々がいらつしゃると思います。よろしければ、是非そういった皆さんでグループを結成していただければと思います。(編集部より)

「おりがみ」との出会い、昭和50年10月号。表紙の犬の写真を見て、手にとって見たのが始まりです。もう、4年が経ちました。その間、学生だった私は、九州の親元を離れて兵庫県の、尼崎へと就職しました。折り紙友達もでき、この本に出会えて良かったと思っています。これからも長いおつき合いをしたいと思います。定期講習会、東京でしかしていないようですが、関西ではしていないのでしょうか。

(〒660 尼崎市元浜町5丁目89番地 南武寮 峰 健二)

関西には、現在、2つの支部があつて各々、独自のカラーをもった講習会を開いていますので、ご紹介しましょう。

大阪支部
日時：毎月第1・第3土曜日 13時～16時
会場：大阪中津大淀警察署裏 総合印刷(株)内
会費：1ヵ月1,000円
問合せ先：0720-57-2180(桃谷万)

京都おりがみ会
日時：毎月第2・第4日曜日
会場：京都市左京区吉田中大路町1 荒木万 075-771-6910
会費：1回600円 材料費：随時実費

サークルだより

二本松折り紙サークル

会長 紺野芳子

はじめまして!!

東北地方は福島県、二本松折り紙サークルをご紹介します。

私たちサークルの発端は、市で開催しました折り紙講座でした。そこで集まった仲間が、講座だけで折り紙を終わらせてしまうのではなく、月に何回かでも集まって親睦を深めようではないか、ということから始まり、はや5年という歳月が流れようとしています。

折り紙は、一枚の紙を一折り一折りすることに変化が見られる、とても不思議で、すばらしいものです。昔懐かしい伝統的な折り紙などは、幼かった時代をしのび、語りあいながら折りあつたり、また、現代にマッチした折り紙は、驚きの声をあげながら折りあげてみたり……。折り紙は、私たちにとっても数多くの夢を与えてくれるものですね。

私たちのサークルは、幼児からおばあちゃんまで幅広い年齢層の間ですが、子どもたちから教えられる面が多かったり、お互いに教えあつたりと、楽しい雰囲気の中で折り紙を楽しんでおります。活動としましては、市の文化祭の出展が最大の目的となっております。

現在は、折り紙を愛する仲間を一人でも多く迎え入れて、サークル活動を続けていきたいと考えております。

全国の皆さん、どうぞよろしくお願ひ致します。

(佐藤八重子・記)



☆サークルの活動は月1回(あづま第2火曜日)福島大学第2段で協会の常任理事でもある大橋由也先生を講師で、二本松文化センターで行なわれています。先生のご都合が悪い時は、会員の家を交替で会場にして集まっているそうです。

当サークルへの連絡は、二本松文化センター(02432-3-5121)まで。



埼玉県蕨市山手町6-14
大野純子

「シンポジウムと私」

「折り紙」という言葉と、その響きに心ひかれる数年でした。そして、買い集めた本を先生にして、暇があれば折り続けておりました。

でも、協会にシンポジウムのあることを知り、思い切って自分の生活に変化をつけてみたくなり、主婦である自分を忘れて参加しました。とてもお偉い先生方も、私の方へお寄りできて下さり、ためらいもなく、シンポジウムの楽しさを味わわせて頂きました。

私はこれからも、シンポジウムを通して、大勢の人々と一緒に、日本の良き伝統と創作の折り紙を楽しんでいくひとりでありたい、と思っております。



鳥取県平田市平田町953-4
黒崎志津子

私と折り紙の出会いは、1年半前に遡ります。テレビで、折紙教室が開催されるのを知って早速申し込み、一泊二日の教室に参加しました。初めての事ではあり、唯々無我夢中でした。大橋先生の優しいお言葉、和やかな雰囲気にも包まれた会場でしたが、私自身は、心に

余裕なく、真剣そのものでした。大人向け折り紙では、難しくて涙が出そうになったのを覚えています。しかし、一枚の紙から色々なものが、次々にできあがってゆく楽しさ、面白さ、嬉しき、驚きに、私はすっかり折り紙のとりこになってしまいました。

本も次々と10数冊買い求め、載っている作品を次から次へと折りました。時には、夜の一時二時まで座っていたこともあり、「おりがみ」が送られてきた時には、必ずひと通り折っています。いつ、どこへ行くのにも、バックの中には折り紙がおともをしています。駅の待合室、電車やバスの中など、どこでも折っています。

3月には、初雛のお宅へ「五段雛」を折ってあげたり、5月の節句には、「よろいかぶと」を折って色紙に貼り、プレゼントしたりしました。この間は、「そり」「サンタクロース」となかい」を靴屋さんのウィンドウに飾りました。

折り紙は私の生き甲斐です。これから先、10年も20年も、折り続けていきたいと思っています。日本折紙協会の会員に仲間入りさせて頂きましたこと、衷心よりお礼申し上げます。



おりがみ頭の体操

12月号解答

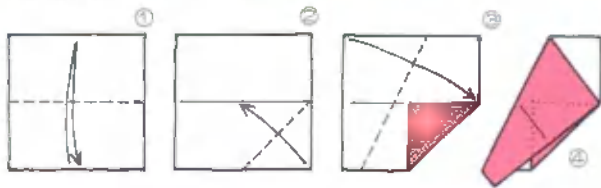

※なお、①のところで下部のような解答をした方がいましたが、これでは中央の位置がまっさらでないため、不正解となります。



今月は、クロスワードに挑戦してください。

さて、全部できるかな。できたらハガキに書いて編集部までお送りください。正解の方には掲載誌をお送りします。切は4月30日消印有効。解答、正解者の発表は8月号誌上でいたします。

おりがみ クロスワード

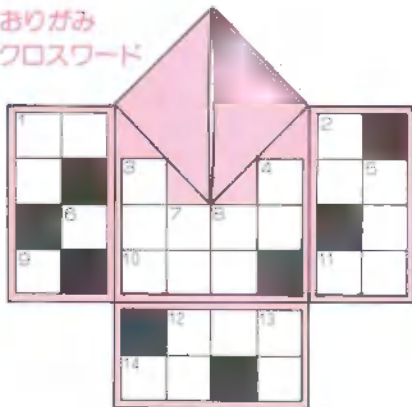

ヨコのカギ

- この基本形を折りすすめると魚形基本形になります。お正月の遊びに関係あり。
- このクロスワードの形は——さんです。
- 「ほら、ここをもって。目をつぶってごらん。」「はい、いいよ。」「あれ？ 帆を持ったのに、へさきを持つてる？ ふしぎだなあ。」……よく知られた折り紙遊びです。
- フ——ン。チフ——。かゆい——つ。夏の虫。
- 水草、ダシに使います。

12月号の正解者は次の方々です。
係より掲載誌を送らせて頂きます。

- | | |
|------------|-------------|
| 安立直也 (富山市) | 中沢光徳 (神戸市) |
| 石井肇一 (山口市) | 藤井清士 (広島県) |
| 伊藤 貞 (福島市) | 福重智子 (鹿児島県) |
| 大倉敏子 (岐阜市) | 水上正次 (東京都) |
| 沖野和子 (大阪府) | 三谷 幸 (大阪府) |
| 佐藤明美 (仙台市) | 峰 健二 (兵庫県) |
| 津野裕子 (東京都) | 三原真子 (仙台市) |
| 友近一郎 (松山市) | |

- あり。遠方より来たる。
- 病気見舞いに折る——ツル。
- これは——折りの記号。



タテのカギ

- これは——折り線。
- 仕事でもおりがみでも——を覚えるとスムーズにいきます。
- 海の生物。ヌメヌメしていてイボがあるけれど、食用にもなります。
- 月——より高いこのほり。
- 5月5日！ 端午の節句には、元気な——になるようお願いします。
- 新学期。——な気持ちでスタートしましょう。
- 「全体」の反対語。
- 夢を食べるといわれる動物。



本誌に作品が掲載されている皆さんです。

- | | | |
|---------------------------------|-------------------------------|------------------------------------------------|
| 朝日 勇 (〒332)
埼玉県川口市上青木1-21-8 | 木村良寿 (〒125)
東京都葛飾区亀有3-33-3 | 川村 晟 (〒604)
京都市中京区高倉御池上ル |
| 藪部光伸 (〒170)
東京都豊島区上池袋4-10-6 | 竹川青良 (〒631)
奈良市疋田町2-2-9 | 長谷川太市郎 (〒734)
広島市丹那町14-3 |
| 高濱利恵 (〒166)
東京都杉並区松ノ木町3-24-1 | 加藤酒泉 (〒510)
三重県四日市市元町9-11 | 清和ポート201号
山本正巳 (M.Yamamoto)
Casilla 2842 |
| 中野光枝 (〒165)
東京都中野区新井1-31-14 | 森田アサ子 (〒567)
茨木市永代町4-40-4 | Sanchiango de Chile
納所克志 (〒470-01) |
| 熊坂 浩 (〒177)
東京都練馬区三原台3-16-3 | 木下一郎 (〒545)
大阪市阿倍野区橋本町3-20 | 愛知郡日進町南ヶ丘2-10-1 |

編集後記

春、いつも新しい気持ちになる季節。春、すべての生き物が活動を始める時……。なんとなくはなやいで、うきうきして。そんな気持ちを思いきり表現できたいでしょう。大人も子供も、毎日の生活をふと忘れて、時には夢の花園で遊べたらいいでしょうね。

それから、「おりがみ」が国際的になりました。海外の読者の方にも親しんでいただける雑誌となるために、今月から一部に外国語を取り入れております。

みなさまからのご感想、ご意見をお待ちしています。

◆「かぶと」の特集をお求めの方に バックナンバーのお知らせ◆

熱心な読者の方々はおもうお気づきのことと思いますが、この4月号いつもとはポイントの置き方を変えてみましたので、五月「こどもの日」のための特集はございません。そのお詫びと言う訳でもないのですが、既刊をご紹介させていただきます。

悪しからずご了承ください。(編集部)



〇51年6月号——特集「見」豪華な作品から遊べる作品まで8点の作品を紹介。
定価 500円



〇52年6月号——マジックおりがみ桃太郎
豪華な折り紙が付録です。
定価 380円

〇53年6月号——熊にまたがる金太郎さん
を作りましょう。いろいろな動物に変身する「かぶと」も特集になっています。
定価 380円

〇54年4月号——長方形の紙でつくる「かぶと」はいかが。
定価 380円(表紙に少々難有り)

各号共に送料は下記の通りです。

- 1冊=120円 2冊=160円
3~4冊=200円

ご購入の号数と冊数を、巻末とじ込みの振替用紙にご記入の上、誌代に送料を添えてご送金ください。当方に到着次第雑誌をお送りいたします。

イラストー青木 一 日本折紙協会
折り図ー進藤四郎 山口 真
日本折紙協会
写 真ー杉本広司 松原千恵子
デザイナーー山口 真 日本折紙協会

※無断転載を禁ず

おりがみ第6巻第4号 1980年4月1日

発行ー日本折紙協会
発行人ー佐野康博
編集人ー松原千恵子
住所ー〒102 千代田区五番町12番地
Fミール五番町1-096

電話ー03(262)4764
印刷ー株式会社東京印書館
定価ー500円

日本折紙協会は 下記の会社・団体・個人のご協力を いただいております



- | | | |
|------------|----------|-----------|
| 荒木 京 | 四国紙業(株) | (株)ぴぼ社 |
| 池田長禧 | (有)鈴木紙工業 | 福田恵日 |
| 石川紙業(株) | (株)若越 | (株)平凡社 |
| 井上紙業(株) | (株)世界文化社 | 北越製紙(株) |
| (有)エイト | ダイニック(株) | 松本印刷(株) |
| 大西登製紙(株) | 大与紙工(株) | (株)御国色素 |
| (有)押上紙器製作所 | (株)竹尾 | 都印刷(株) |
| 開隆堂出版(株) | 太盛運輸(株) | (株)深山 |
| 紙製玩具工業協同組合 | 土浦聖母幼稚園 | 武蔵野冷蔵(株) |
| 木邨紙業(株) | 天理教少年会本部 | (株)ゆしまの小林 |
| (株)クラサワ | (株)東京印書館 | 吉森ホイル(株) |
| (株)グリム | 東洋紙工(株) | (株)若木書房 |
| サクラクレパス(株) | 中村紙工(株) | (株)渡辺染紙工所 |
| サントリー(株) | (株)ニッポー | (50音順) |
| (株)サンリオ | (株)美術出版 | |

まごころかよう

おつきあい



八十二銀行

株式会社 **八十二銀行** 新宿支店

新宿区西新宿1-9-18

TEL. 342-5281 (代表)

園生活を豊かにする

壁面構成12か月

情報学園幼稚園 大場牧夫 編著



B5判120ページ
1900円

保育室の壁面構成を中心に、
子供にとってのよりよい環境
を考えた本です。231点の実
例カラー写真を掲載しました。

保育のための折り紙指導

おりがみ12か月

常葉学園短期大学付属
たらばな幼稚園園長
常葉学園短期大学講師
岡田歌子 編著



B5判112ページ
1500円

一目でわかる指導のポイント、
季節、行事に合せた構成。
保育の現場に合った、
ユニークで使いやすい内容です。

ワニブックス。世界文化社

東京都千代田区五反田4-2-29
TEL. (3) (262) 5111 ㊞102



印刷 (株)東京印書館

日本折紙協会 定価五〇〇円