

やさしさの輪をひろげる

Spreading the kindness

Monthly **ORIGAMI** Magazine

May

月刊

おりがみ

No. 549

ISSN 1348-4834

特集 **こどもの日**

CHILDREN'S DAY

2021. **5** 月号



昭和53年11月11日第3種郵便物認可 2021年4月1日発売 (2021年5月1日発行) 第47巻第5号 通巻549号

やさしさの輪をひろげる

Spreading the kindness

Monthly **ORIGAMI** Magazine

May

月刊

おりがみ

No. 549

ISSN 1348-4834

特集 **こどもの日** CHILDREN'S DAY

2021. **5** 月号





May No.549

もくじ CONTENTS



特集 こどもの日

CHILDREN'S DAY

★		金太郎、くま、柏餅 青柳祥子	15-19
□		鶴の扇カード 高木ひろみ	22-23
		あやめ 東海林伸嘉	24-26
		三輪車 松野幸彦	27-29
		ちっちゃん赤ちゃん 川手章子	30-31
		カーネーション 高木ひろみ	32-33
		ツバメ 武井春美	34-35
		アヒルちゃん 川手章子	36-37

《連載》
紙遊び～色紙にえがく十二月～(5)
五月 こどもの日
 構成 二階堂黎子 協力 魚住清子 山中小夜子
 創作 10-14

★ **英語でオリガミしよう(66)**
兜 松野幸彦 20-21

★ **おってあそぼう!! (180)**
滑空するワシ
 田口健司 38-39

おりがみギャラリーNo.364
 2020おりがみカーニバル入賞作品紹介・4 6-7

折り図のヒミツ(48) 9

NOA Information 40-42

おりがみニュース 43

ピアッツァ NOA(読者の広場) 44-48

支部だより 49

高木智氏 収蔵資料紹介34 50

おりがみガーデン 51

NOA ブックス紹介 裏表紙

★…おりがみ級制度規定作品：P17-18「くま」、P20-21「兜」、P38-39「滑空するワシ」

□…コピーフリー作品ページ(P22-23「鶴の扇カード」、P38-39「滑空するワシ」)

※「452号」より、日本折紙協会認定の折紙講師(師範)による教室での使用に限り、特定作品のコピー配布を認めています。コピーに関しては条件(制限)がありますので、指定ページ下段欄内記載をご覧ください。

折り方の記号	1
『月刊おりがみ』バックナンバーのお知らせ	2-3
日本折紙協会 定期講習会案内	4
日本折紙協会案内・周辺地図	5
入会その他お申し込みご案内	6
年会費その他料金一覧	7
商品注文用紙	8
投稿作品記録用紙	9-10
おりがみ級制度のご案内(新申請方法)	11
振替用紙記入例	12
払込取扱票	添付

今月の表紙の背景の文様は「鱗文様」です。説明はP37をご覧ください

おりがみ 第47巻第5号 通巻549号 2021年5月1日発行(2021年4月1日発売)

発行/日本折紙協会
 発行人/半田直直
 住所/〒130-0004 東京都墨田区本所 1-31-5
 TEL/03-3625-1161 FAX/03-3625-1162
 URL http://www.origami-noa.jp/
 折り図/藤本祐子・青木良・伊藤由磨・山梨明子
 印刷・製本/錦明印刷(株)
 定価/801円(本体728円)

e-mail:
 info@origami-noa.com(事務局)
 henshubu@origami-noa.com(編集部)

© 2021 NIPPON ORIGAMI ASSOCIATION

本書に掲載されている折り図、写真、記事等を無断で複写(コピー)複製・転載(スキャン、デジタル化などを含む)することや、折り方動画をネット配信することは、著者および出版者の権利の侵害となりますので、固く禁じます。

No part of this publication may be copied or reproduced by any means without the express written permission of the publisher and the authors.

Publishing office — NIPPON ORIGAMI ASSOCIATION Publisher — Takenao HANDA Chief editor — Nobuo AOKI
 Copyright ©2021 NIPPON ORIGAMI ASSOCIATION Domicile — 1-31-5, Honjo, Sumida-ku, Tokyo 130-0004, Japan
 TEL — 03-3625-1161 FAX — 03-3625-1162 Printer — Kinmel Printing Co., Ltd. Price (including tax) — ¥801 Printed in Japan
 ISBN978-4-86540-101-1 C2076 V728E

※乱丁・落丁のときは、お取り替えいたします。

特集 こどもの日

(5月5日)

連載

紙遊び ～色紙にえがく^{じゅうにつき}十二月～

五月〈こどもの日〉
(P10-14)

こどもの日の
猫たちです



●三輪車 (P27-29)

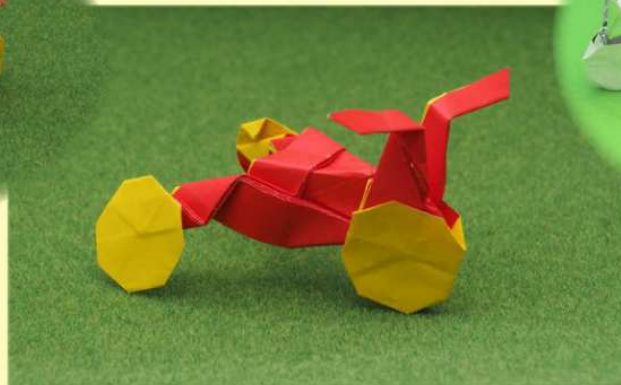

1枚折りの
三輪車

こどもの日、愛鳥週間

愛鳥週間は5月10日から16日までです

すくすくと
育ってね!

ツバメも子育て中です



●アヒルちゃん (P36-37)

●ちっちゃい赤ちゃん (P30-31)

連載 おってあそぼう!!

●滑空するワシ (P38-39)

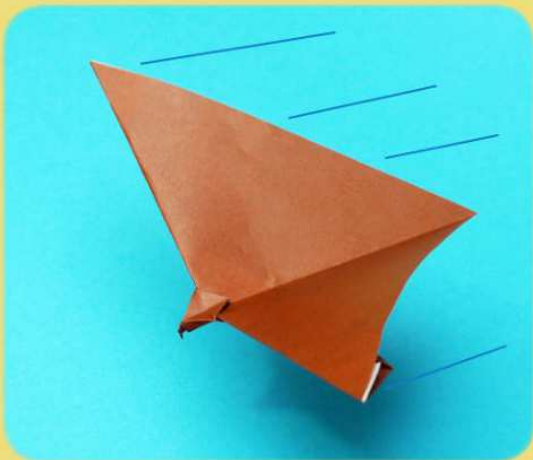

手をはなすと ふわりと飛びます

●ツバメ (P34-35)



端午の節供飾り

〔連載〕英語でオリガミしよう

Lesson66

●兜 (P20-21)



正方形から作る3枚の花びらのあやめです

●あやめ (P24-26)

本来は端午の節供には
ショウブですが
昔からハナショウブや
アヤメが混同されて
飾られてきました



●金太郎、くま (P36)
赤い腹がけが
チャームポイントです



●柏餅 (P18-19)

縁起のよい葉で包んだおいしい餅です

母の日

5月の第2日曜日(2021年は5月9日)



●鶴の扇カード (P26-27)

鶴の扇カードは
折りたたんで持ち歩けます
暑いときバタバタあおぐことができます



●カーネーション
(P32-33)

2020 おりがみカーニバル 入賞作品介绍・4

技術賞

《新型コロナ終息祈願(1500ユニット折り)》

高智千鶴子(香川県)



▶新型コロナ終息が一番の願い。亡き人への想い、様変わりした生活への戸惑い、小さな幸せの気づき、エッセンシャルワーカーの方への尊敬と感謝、様々なこころをひとつにして1500ユニットを折りました。最初は外れやすく不安定な組みが、忍耐強く続けるうちに雑なでがっちりと組み上がる。480枚組みができるなんて！

《応用》

原作:アリ地獄 A30枚組みひだ・A90枚組みカール・A120枚組み基本・A270枚組みひだ・B30枚組みひだ・B90枚組みカール・B120枚組み基本・B270枚組みひだ・B480枚組みひだ・カール(「ユニット折り紙ファンタジー」布施知子)

アイディア賞

《鶴蝶乱舞》

岩渕 明(東京都)



▶扇鶴から試行錯誤を重ねて、円扇鶴、4枚羽の扇鶴、さらに創意工夫を重ね、あげは蝶の鱗翅の形にたどり着きました。バラなどの切り絵を貼ることにより深みも増しました。猛威を振るうコロナ禍の中でも、蝶のように自由に動きたいと願う皆の「心は一つ」だと思い、キャンパス一杯に乱舞する鶴蝶の群に心の叫びを表現しました。

《創作》



▲会場ではたて向きに展示しました

特別賞

《こころをひとつに》
夏秋洋子(東京都)



▶世界中でコロナの影響が続いています。コロナウイルスの映像化をした方を紹介するドキュメンタリーの中で、いろいろな国の研究者たちが情報を共有しながら研究を進めている姿を見て、感謝、応援する思いがあふれました。こころをひとつに抗コロナ!

《応用》

原作:星(大橋晴也「おりがみでクリスマス」)、ハート(熊坂浩「月刊おりがみ66号」)、手(熊坂浩「月刊おりがみ150号」)、鶴(伝承)

特別賞

《みんなで乗り越えよう!》
柴本厚子(兵庫県)



「中の人」もちゃんといます▶

▶今年は思いがけないこと連続になりました。そんな中でも折り紙は、ステイホームを楽しい時間にしてくれました。五輪で上がるはずだった花火の動画に感動しました。コロナと戦う人々の心にもきっと届いたはず。昨年偶然拝見した、神田明神の獅子の力も借りて、みんなでこの困難を乗り越えましょう。

《創作/応用》

原作:つる花火(中島進)、花火(守屋朝子、朝日勇)、ダリア(田中具子)、ウルトラマンジャック(「ウルトラマンおりがみ」金杉登喜子)、両面花火・バラ(川手章子)、獅子舞(創作)

(お知らせ)

応募要項は「551号」以降に掲載予定です

2021年「おりがみカーニバル」
テーマ決定! 《あかるい明日へ》



やさしさの輪をひろげる
 Monthly **ORIGAMI** Magazine *Spreading the kindness*
 月刊 **おりがみ**
 特集 **こどもの日** CHILDREN'S DAY



※矢車は伝承の「くんしょう」で、折り方は「おりがみ4か国語テキスト100」に、草の折り方は「545号」に掲載されています

5月は風が強く吹く日が多く、青菜のころの大風を「青嵐」とも呼ぶそうです。風に揺られて鯉のぼりがあっちへ泳ぎ、こっちへ泳ぎ、竿の先の矢車がカラカラと激しくまわります。吹き飛ばされた真鯉にノアちゃんは乗って、大冒険に出発しました。どんな景色を見るのでしょうか。ヒナのいる巣にエサをせっせと運んでいるツバメ、ハナショウブがきれいに咲いている水辺、山の中では金太郎とクマのお相撲…。帰ったら、柏餅を食べながら、赤ちゃんやアヒルと遊んでいるトムくんを楽しみおみやげ話をするでしょう。

さわやかな緑に囲まれて、折り紙で心地よい季節をお過ごしください。



<p>今月の おすすめおりがみ</p>  <p>(使用例:表紙より) 兜、鶴の扇カード</p>	<p>クラサワ(品番P0015-15) ■匠 金千代両面和紙</p>  <p>15cm角 1色調 / 5枚入り 会員価格440円(税込み) 定価550円(税込み)、重量25g</p>	<p>クラサワ(品番P0126) ■京染友禅紙</p>  <p>15cm角 1色調 / 5枚入り 会員価格264円(税込み) 定価330円(税込み)、重量20g</p>	<p>この商品は「商品カタログ2020」に掲載されていません。 折り込みの郵便局の払込取扱票で商品名と品番を明記の上、冊数にあわせた代金と送料の総額をお支払いください。</p> <p>※送料:1冊250円、 2冊あわせても250円</p>
---	---	---	---

[連載]

折り図の ヒミツ



Episode48 展開図から折れる？

折り図が苦手なあなたに贈る折り図コラム。

◀ヒミツ先生に師事し、折り紙の歴史を学んだらしい？

(ヒミツ：以下ヒ)前回は、複雑系の折り紙は手順がとてもし長いから、折るのも描くのもタイヘン、っていう話でした。

(ミカタ：以下ミ)そこで近年一般の方にも注目されているのが、「展開図をよく見て、どうなっているのか、どうすれば完成に至るのか、自分で折り方を考えなさい」というもの。

(ヒ)展開図はヒントでもあり、答えでもあるわけね。でもちょっと待って、さっき「近年注目されている」って言ってたけど、古典の中にけっこう見かけるわよ。例えば、『秘伝千羽鶴折形』では、鶴の折り方は「昔よりある鶴」として説明せず、展開図で、頭や羽の位置を意識するのが大切、と解いています。

(ミ)ああ確かに。展開図だけを示すことそれ自体は、目新しいものではないね。

(ヒ)その『秘伝千羽鶴折形』の「蓬菜^{ほうさい}」なんて、いちばん最初に登場する作品なのに、いきなり難題。

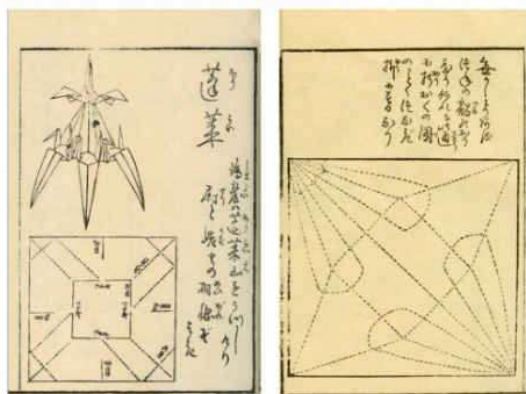

▲「蓬菜」の完成図と切り方図

▲「秘伝千羽鶴折形」(1797年、写真は復刻版)より、鶴の展開図



◀緑起物の「鳥台(蓬菜)」は3本足で、イラストもそのように見えますが、作品は4本足です(制作:岡村昌夫)

(ミ)完成図イラストにも誇張があったりして、より難度が増しているね。

(ヒ)それから、「儀礼(礼法)

折り」の解説書は、もともと折り方を一般公開するものではなかったということもあって、雛形図(完成図)だけ、せいぜい展開図が添えられているだけ、といったものが多いようです。

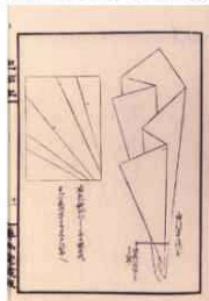

(ミ)儀礼折りは、なるべく折りすじがつかないようにとか、独特の決まりごとがあって、折る基準もはっきりしなかったり、今でも普通の「折り図」とは、なじまない感じがする。

(ヒ)それから、「儀礼(礼法)折り」の解説書は、もともと折り方を一般公開するものではなかったということもあって、雛形図(完成図)だけ、せいぜい展開図が添えられているだけ、といったものが多いようです。

◀「包結記」(1764年、写真は1836年写本)より



ミカタ 自稱「折り図の化身」

まん中 折り込みの「折り方の記号」も見てね!

は最後までヒミツです!」なんていうことも可能なんだ。展開図の話は、もう少し続くぞ。(ヒ)ところで、チョコの中身はどうしたの? ◆この連載の感想をお待ちしています◆

(ヒ)そこから長い時間をかけて記号や表現方法も整理されて、今主流の折り図(工程図)に至るわけだけれども。展開図にはパズルを解くような楽しみがあるわね。今注目されているのはそういうところかしら?

(ミ)ハイ、ではここで問題です。これは、何かの展開図です。さあ折ってみよう。

(ヒ)ええっ、ちょっと急転回だわね。

(ミ)おお、ここは「転回」の字で合ってるけどそういう問題ではない。この展開図の折り線は破線や鎖線の「折り図記号」をあえて使わず、山と谷を実線で色分けしてみた。

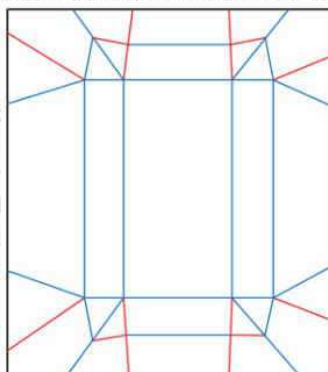

— 谷折り線
— 山折り線

(ヒ)なんか、正方形じゃない。左右対称でもない。なによこれ。どこから手をつければいいのか。

(ミ)ヒント:横倒しにすれば左右対称っぽい。紙裏、実物大。

(ヒ)実物大? 実物ってどういうこと?

(ミ)まあ展開図をコピーするなりして、折ってみたまえ。

(ヒ)そうね、これは最初から線がついてないと無理だわね。

(ミ)折りにくい理由は、それだけではないぞ。

(ヒ)う〜ん、箱のような、そうじゃないような…。できあがりの形が全然見えてこない! 誰か助けて〜!

(ミ)いいところに気がついたね。

展開図には、完成図が付きものなんだ。完成図がないことには、難しさがパズルの域を超えてしまう。じつはこの展開図は、チョコレートの包み紙を開いたところだったんだよ!

(ヒ)なあんだ。そういうことか。

これでできそうだわ。なるほど実物大。まるで中身が入っているみたい。完成図は偉大だわ。

(ミ)逆に言えば「完成図頼り」ってこと。普通の折り図(工程図)の方は、つねに次の図を目指して折っているから、例えば

「これから先生と一緒に折りましょう、ただし、何を折るかも最後までヒミツです!」なんていうことも可能なんだ。展開図の話は、もう少し続くぞ。

(ヒ)ところで、チョコの中身はどうしたの? ◆この連載の感想をお待ちしています◆



* 参考図書: 『つなぎ折箱の世界—連動の古典 秘伝千羽鶴折形』岡村昌夫 著、本の泉社発行
『秘伝千羽鶴折形—復刻と解説—』日本折紙協会 発行
『古典にみる折り紙』高木 智 著、日本折紙協会発行



紙遊び ~色紙にえがく十二月~

Have fun with making seasonal origami art on your canvas by Reiko NIKAI DŌ

五月 こどもの日
(Children's Day)

構成 にかいどう れいこ
創作 二階堂 黎子

協力 うおずみ きよこ
魚住 清子
やまなか さよこ
山中 小夜子

今月号でご紹介する作品には、先月号の猫の歳事記の猫が再登場します。先月号では春、夏、秋、冬の四季を四枚の寸松庵色紙で表現したものでしたが、五月の情景を大色紙に作ってみたものです。『おりがみ309号(2001年5月号)』に似た構図で掲載した時の鯉のぼりは、一枚の正方形の紙で目やヒレも折り出したものだったので、のちに講習会などで短時間で完成できるものに改作してあります。尾ビレと胸ビレに使うという、ちょっとエコで楽しい工作の要素が入っています。皆さんがくすりと笑いながら、折り進めてくださるところだと思います。

た粽ではありませんでした。サンキライ(サルトリイバラ)の葉で上下を挟んだイバラ餅やミョウガの葉で巻いた餅が端午の節句の餅だと信じていました。その日は菖蒲と蓬の葉を葉で結んで屋根の上に放り投げていました。

大人になってわかったことですが、江戸時代に江戸で生まれた柏餅は地方に伝えられますが、その地方地方で手に入りやすい、香りと腐敗を遅くするなどの薬効がある葉っぱで餅が巻かれたようです。子どもたちの健やかな成長を願う、大人の愛情はいつの時代も尊いものだなと感じています。(魚住清子)

子どもの頃は柏の葉でくるんだ柏餅や、茅葺で巻い

使用する紙の大きさと枚数

鯉のぼり…本体: 7.5cm×15cm(2枚/黒1枚、赤1枚)、6cm×12cm(1枚/緑)、丸シール: 直径16mm金3枚、9mm黒3枚、ひも: 24cm×1.5cm(1枚)、7cm×2cm(1枚)、屋根: 15cm×15cm(1枚)、柏餅…葉: 3cm×3cm(2枚)、餅: 3cm×3cm(2枚)、紙コップ: 5cm×5cm(1枚/新聞紙)、兜: 5cm×5cm(1枚/新聞紙)、猫…頭: 3.5cm×3.5cm(1枚)、3cm×3cm(1枚)、体: 7cm×7cm(1枚)、6cm×6cm※台紙: 273mm×242mm(大色紙1枚)

色紙の鯉のぼりは7.5cm×16cm(2枚)、6cm×13cm(1枚)で折っており、少し横長のしあがりです

鯉のぼり
Carp streamer

本体
Body

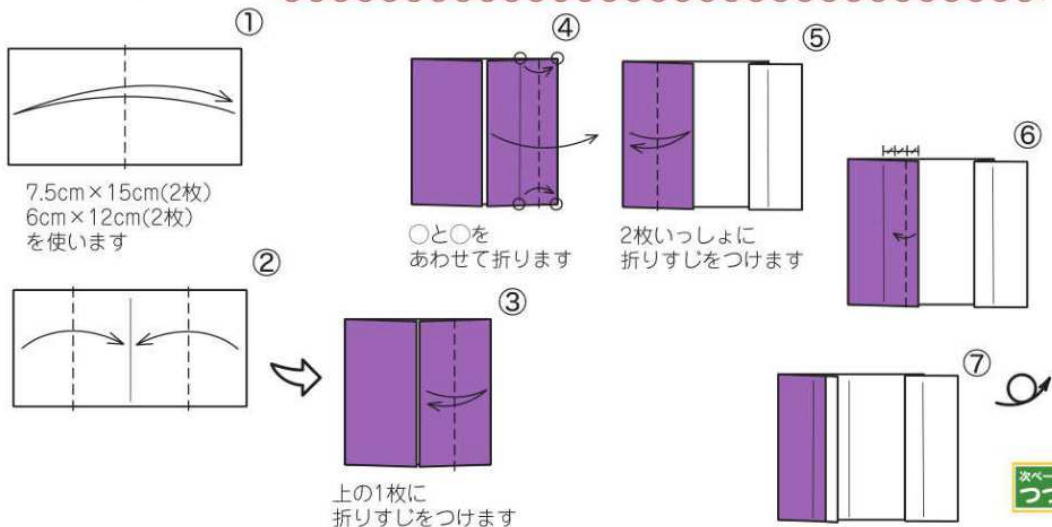

前ページから
つづく

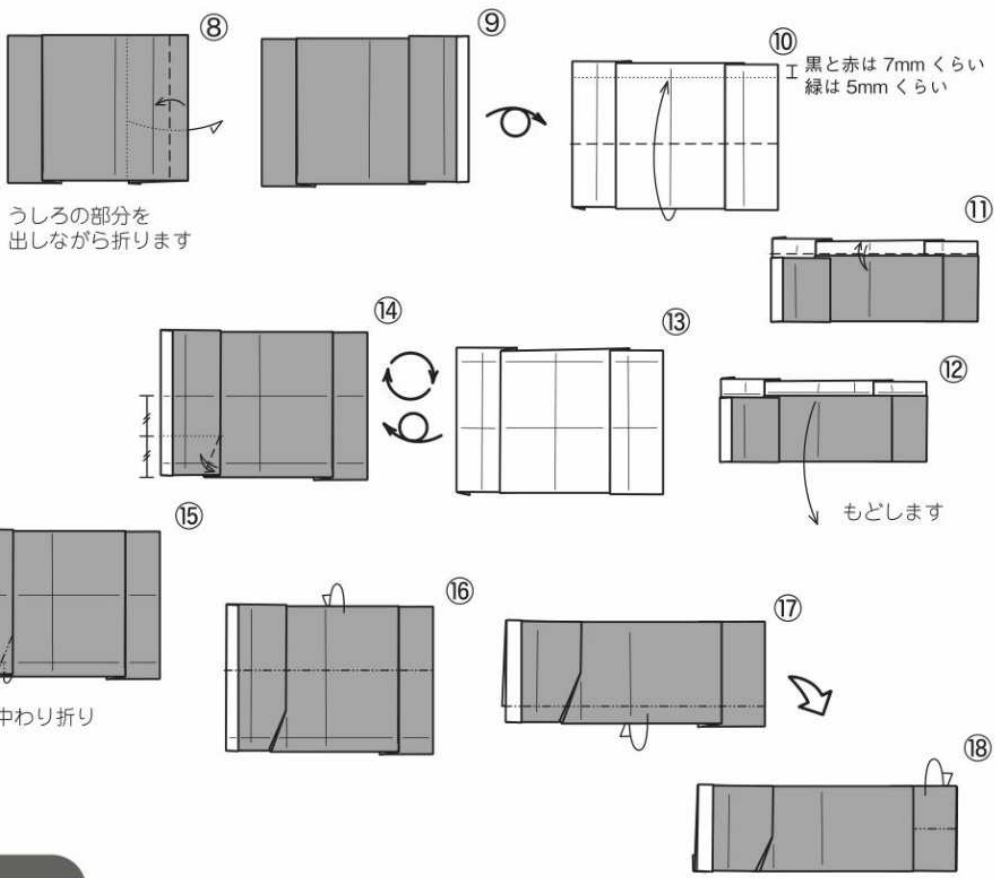

ヒレ Fin

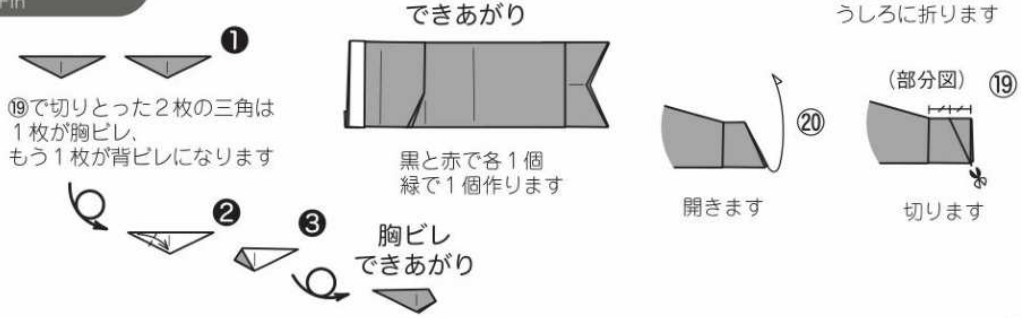

●くみあわせかた●



次ページへ
つづく

ひもI String I

24cm×1.5cm
(1枚)を使います
はしから
まいてこよりに
します

ひもII String II

7cm×2cm
(1枚)を使います
切ります

それぞれ
ひもIと同じように
こよりにします

できあがり

ひもIはカーブ、
ひもIIはV字にして
のりつけます

前ページから
つづく

屋根 Roof

15cm×15cm(1枚)を使います

- ①
- ②
- ③
- ④
- ⑤
- ⑥
- ⑦

開いて折りたたみます

できあがり

柏餅 Kashiwamochi "Rice cake wrapped in an oak leaf"

葉 Leaf

3cm×3cm
(2枚)を使います

- ①
- ②
- ③
- ④
- ⑤
- ⑥

切ります

同じものを
2個作ります

開きます

段折りして
折りすじをつけます

できあがり

次ページへ
つづく

餅
Rice cake

ざぶとん基本形 Blintz Base

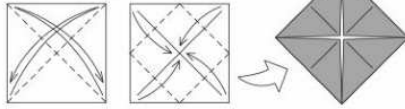

●くみあわせかた●

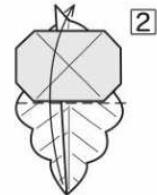
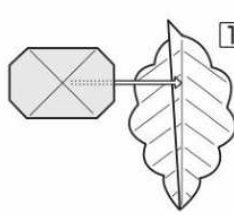

前ページから
つづく

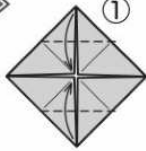

3cm×3cm(2枚)を
使います
ざぶとん基本形より

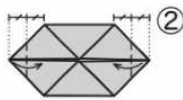

できあがり



同じものを
2個作ります

葉のうらがわに
餅をのせます

折って
のりづけします

できあがり



同じものを
2個作ります

紙コップ
Paper cup

伝承

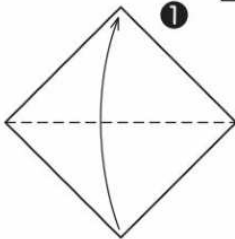

5cm×5cm(1枚)を
使います

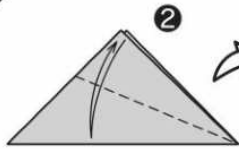

上の1枚に
折りすじをつけます

できあがり



柏餅を
2個いれます



クチを
開きます

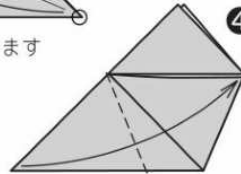

○と○をあわせて折ります

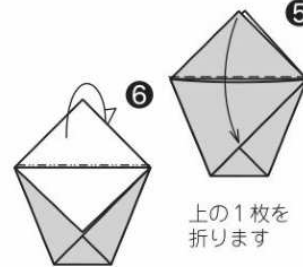

上の1枚を
折ります

兜
Japanese helmet

伝承

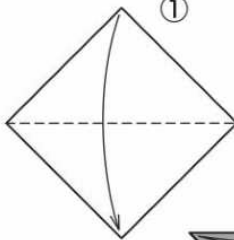

5cm×5cm(1枚)を
使います

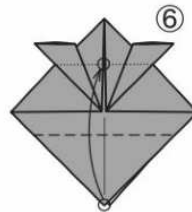
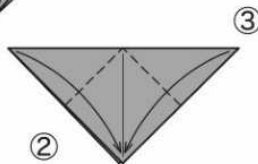
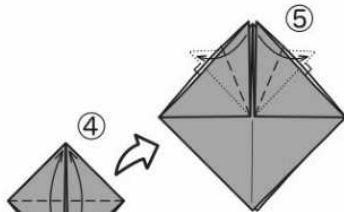

○と○をあわせて
上の1枚を
折ります

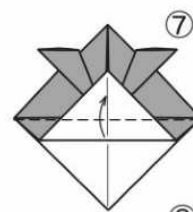

できあがり

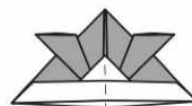

猫の頭にかぶせます

次ページへ
つづく

猫
Cat

頭
Head



●紙の大きさのわりあい●

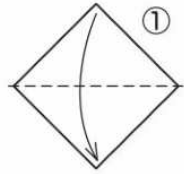
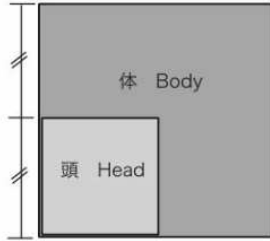

3.5cm×3.5cm(1枚)
3cm×3cm(1枚)を
使います

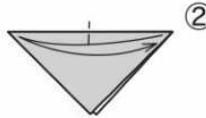

折ってしるしを
つけます



上の1枚を
折ります

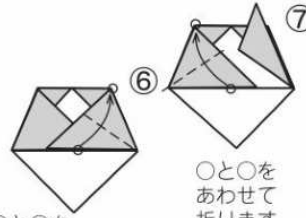

○と○を
あわせて折ります

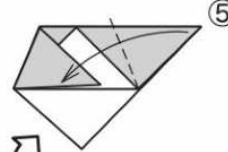

○と○を
あわせて
折ります

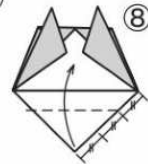

できあがり



同じものを
2個作ります

体
Body

鶴の基本形1 Bird Base1

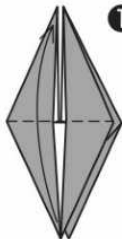

7cm×7cm(1枚)
6cm×6cm(1枚)
を使います
鶴の基本形1より
上の1枚を
折ります

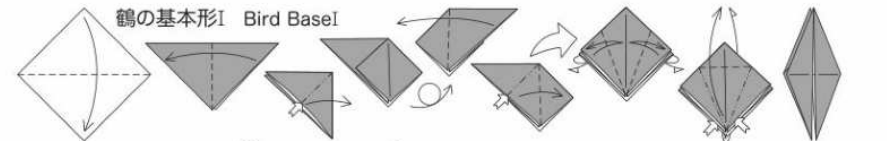

しっかりと
折りすじを
つけます

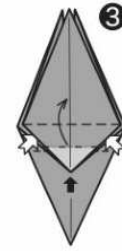

■の部分をつぶしながら
折りたたみます

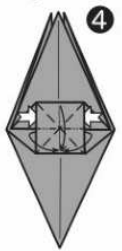

よせるように
折りたたみます

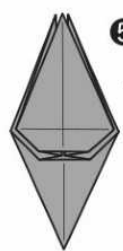

少しあける



少しあける

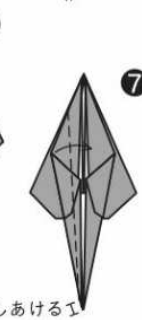

●くみあわせかた●

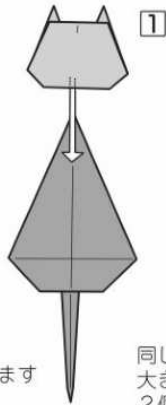

猫の体に
頭をのりつけします

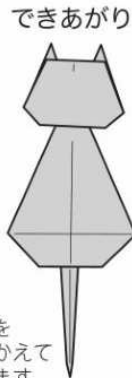

同じものを
大きさをかえて
2個作ります

できあがり

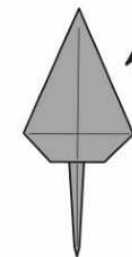

同じものを
大きさをかえて
2個作ります



※先月号の
シッポの先とは
少しだけ
かわっています

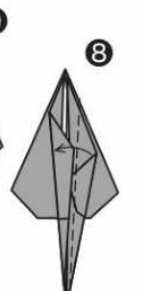

少しあける

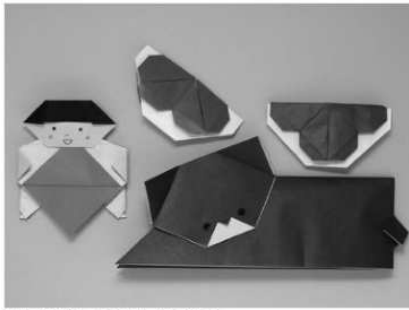

かしわもち
金太郎、くま、柏餅 ★
 Kintarō, Bear and Kashiwamochi by Shōko AOYAGI

あおやぎ しょうこ
青柳 様子

愛らしい金太郎さんが、月刊おりがみでデビューできて嬉しいです。くまは、内山興正さんが名づけた「かくし折り」の技法で遊んでいたらできました。柏餅も奴さんからすぐできるので作ってみてくださいね。柏餅は、たくさん作って、当たりを中に入れても楽しいですね。(作者)

使用枚数: 各2枚/正方形

2020年3月23日 投稿

金太郎
 Kintarō

※写真の作品は
 頭 6cm 角、
 体 12cm 角で
 折っています

頭
 Head

●紙の大きさのわりあい●

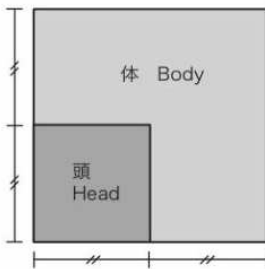

この作品について

金太郎の体を12cm角の大きさの紙で折ると、身長8cmです。7.5cm角の伝承のかぶとがぴったりあいます。くまの体は24cm角で折っています。前足先からしっぽまでの長さ19cmです。柏餅は餅7.5cm角で折ると、幅8cmです。なお、くまの頭は伝承作品の「動物の指人形」からの発展、柏餅の葉は伝承作品の「十字敷草(角木瓜)」(P19の葉の⑦の静止した形)からの発展作品です。

体
 Body

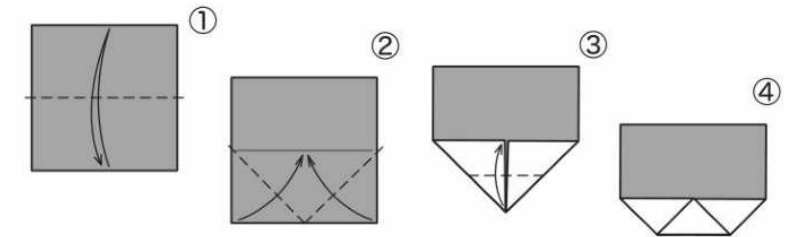

できあがり



顔をかきましよう

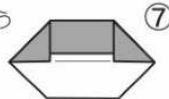

少しあける

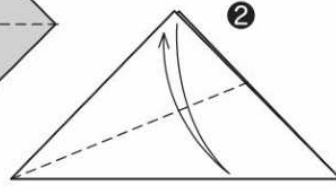
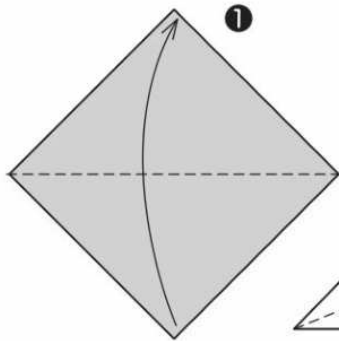

上の1枚に折りすじをつけます

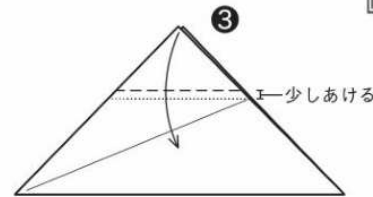

エー少しあける



前ページからつづく

4 少しかさねて折ります

5

6

できあがり

7

○と○をあわせて折ります

●くみあわせかた●

1

2

体に頭のうしろの三角をさしこみます

3

4

5

6

7 (部分図)

8

9

中で中わり折り

はんたいがわも 7と8と同じように折ります

中わり折り

10

かたの部分を うしろに折って 形をととのえます

できあがり

▲7.5cm角の伝承のかぶと が頭にぴったりあいます。(作者)

▲腹掛けに金の文字をかいても楽しいです。(作者)

前ページから
つづく

※写真の作品は
頭 12cm 角、
体 24cm 角で
折っています

くま

Bear

頭

Head

●紙の大きさのわりあい●

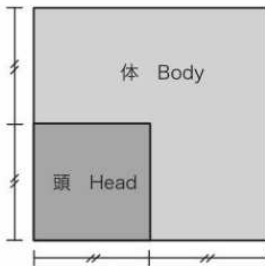

体

Body

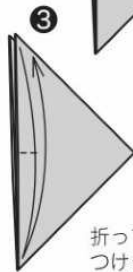
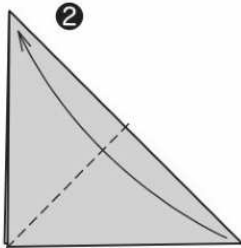
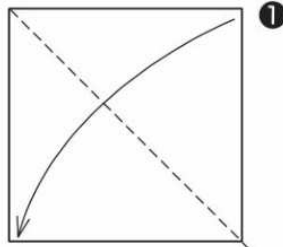

折ってるしを
つけます

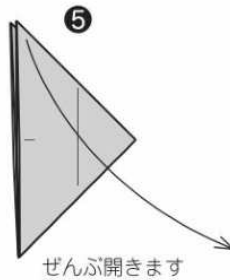
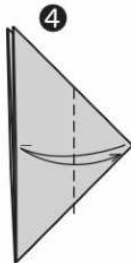

ぜんぶ開きます

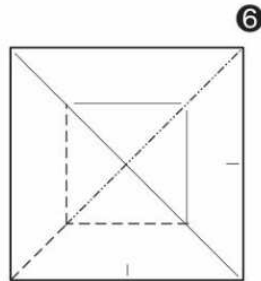

折りすじをつけ直します

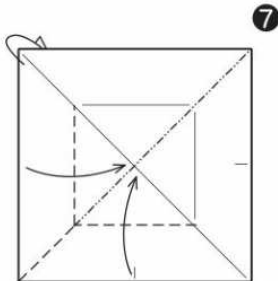

よせるように折ります

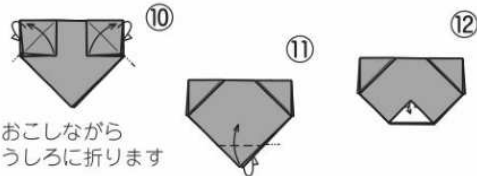
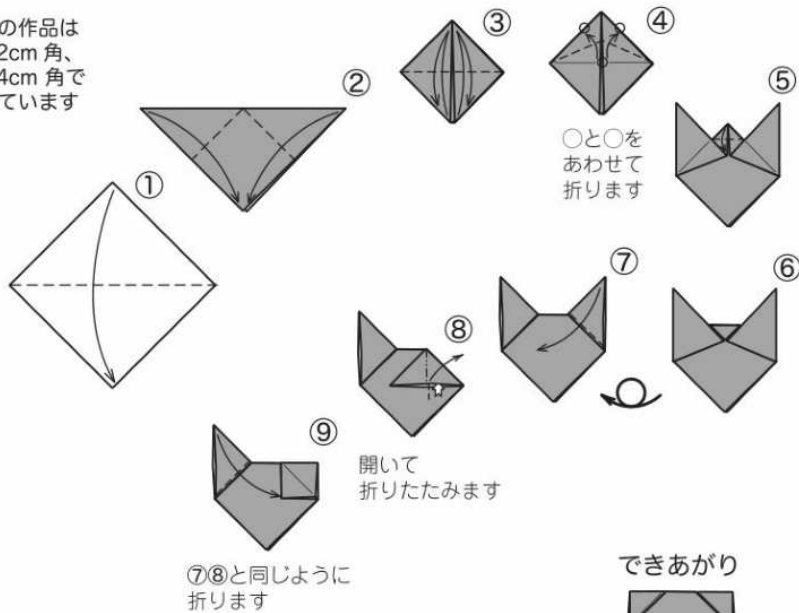

次ページへ
つづく

前ページから
つづく

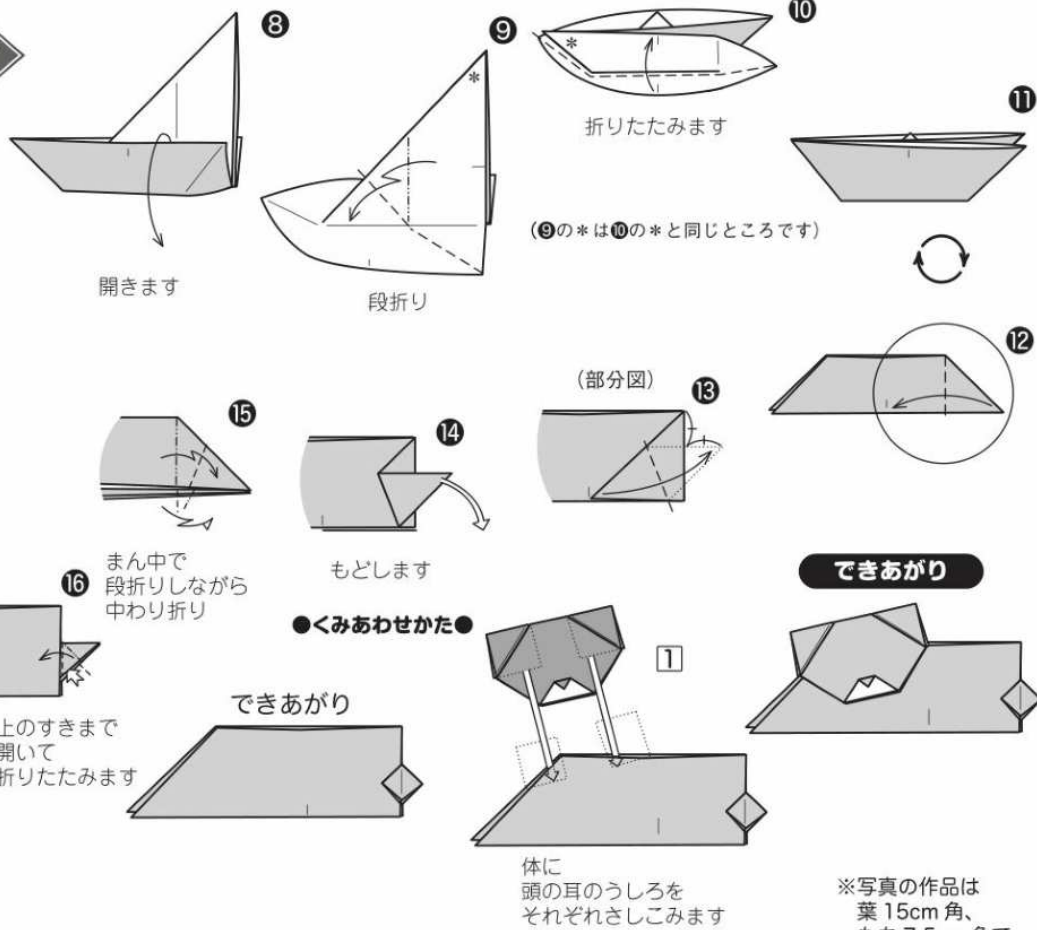

柏餅

Kashiwamochi (Rice cake wrapped in an oak leaf)

葉

Leaf

ざぶとん基本形 Blintz Base

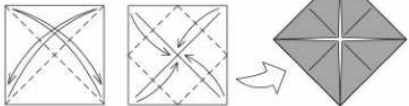

●紙の大きさのわりあい●

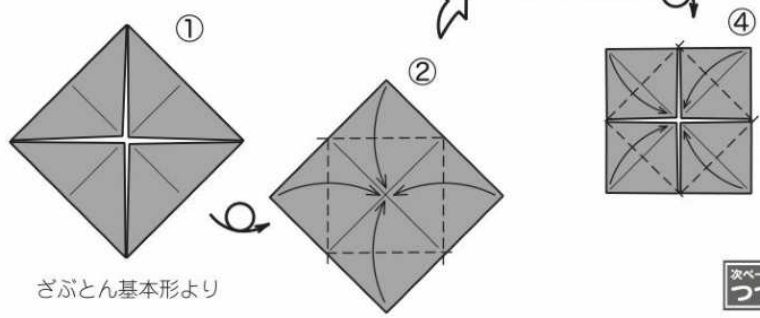

ざぶとん基本形より

※写真の作品は
葉 15cm角、
もち 7.5cm角で
折っています

次ページへ
つづく

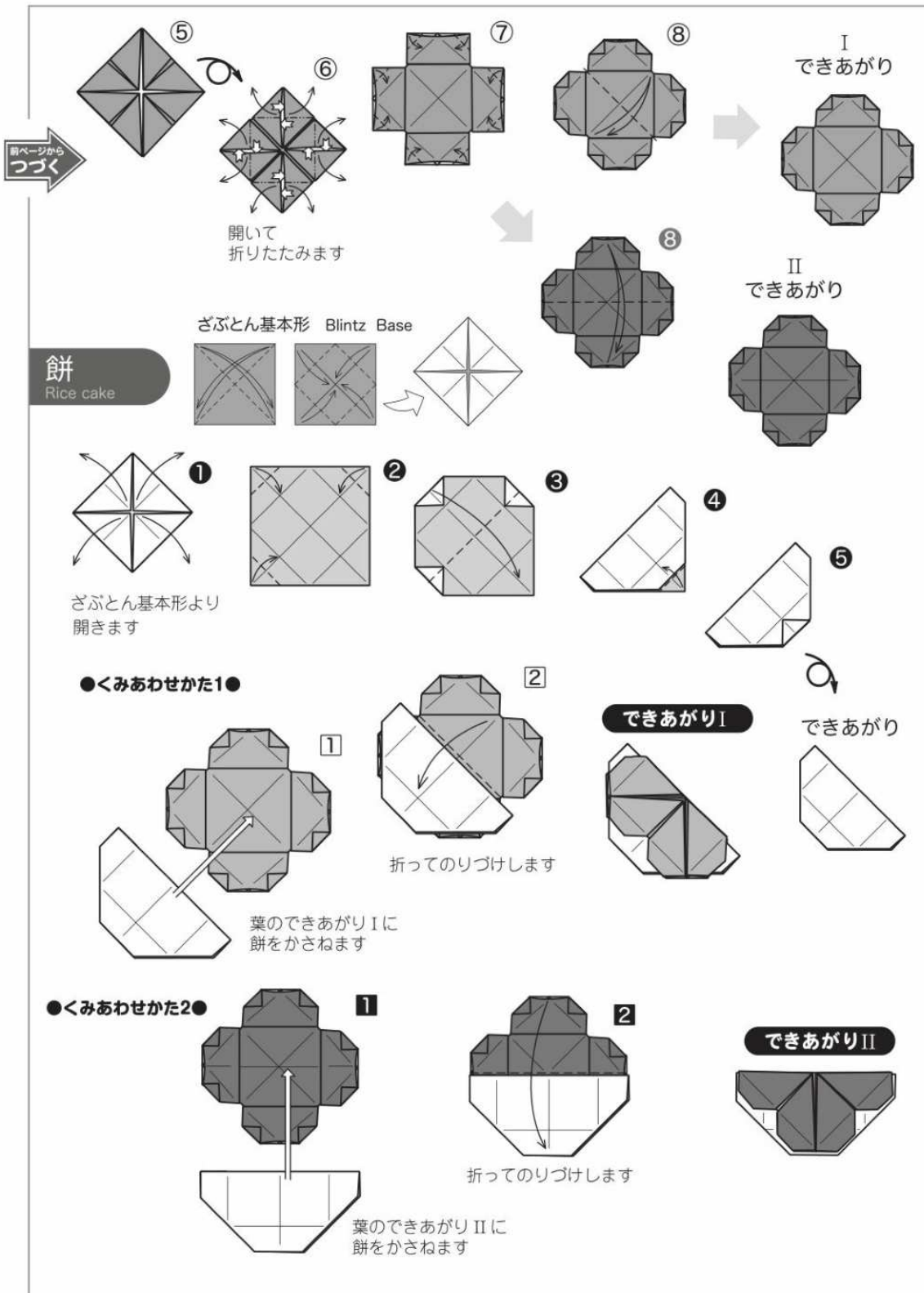

★兜 松野幸彦

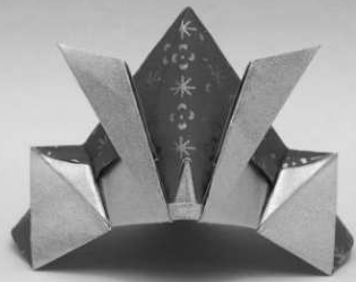

使用枚数: 1枚 / 正方形

『おりがみ165号(1989年5月号)』に掲載の兜は、吹き返しの作りがよかったので、ほぼデザイン同じで鍔形の配色を変えたものです。裏表の配色がきれいにできたと思います。(作者)

The design of *Fukikaeshi* (face guard) in this model is very similar to that published in "Origami No.165 (May 1989)" while the color of *Kuwagata* (crest) is different from the previous. The front and back of origami paper create a beautiful color combination. (Author)

※ 15cm角の大きさの紙で折ると、ヨコ9cm、高さ6cmの兜になります。『おりがみ165号』(絶版)に掲載の兜は、ノアブックス『干支とかぶとを折る〜松野幸彦おりがみ作品集〜』に収録されています。なお、⑨の工程は基準があいまいな「ぐらい折り」なので気をつけましょう。

※ With a 15 cm square piece of paper, the width and height of *Kabuto* are 9 and 6 cm. "Kabuto (helmet)" published in "Origami No.165" (out of print) is included in NOA books "Eto to Kabuto wo Oru ~ Matsuno Yukihiko Origami Sakuhinshu ~ (Folding Zodiac animals and helmet ~ Origami Works by Yukihiko Matsuno ~)". Be aware that step ⑨ includes "Gurai-ori (judgment fold)," which does not use any references.

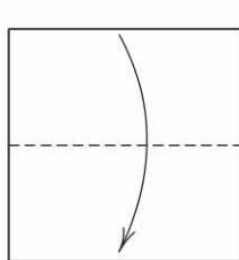

①

うらがわの白い面を上にして長四角に折ります
Start with a paper, white side up. Fold the paper in half to make a rectangle.

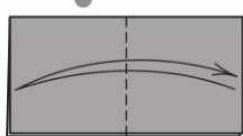

②

● 左のフチに右のフチをあわせて折ってもどします
● Fold the left edge to the right and unfold.

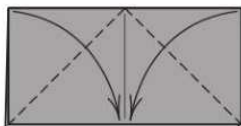

③

折って上の左右のカドをまん中であわせませ
Fold the upper right and left corners to the middle.



④

● まん中のカドをそれぞれ左右のフチにあわせて折ります
● Fold the corners in the middle to the right and left edges.

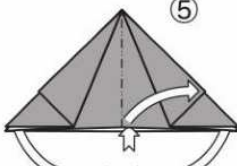

⑤

● 1枚を引き出して折りたたみ直します
● Fold the middle line of the top layer to meet the right edge. At the same time, pull out the second layer of the right corner to the bottom.

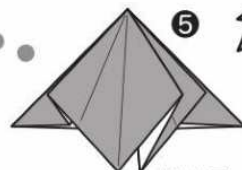

(途中図)
(transit figure)

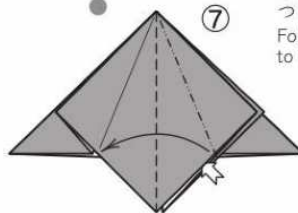

⑦

● 上のスキマを開いて折りたたみます
● Pry open the right flap and flatten it down.

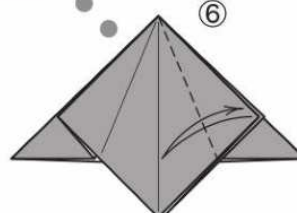

⑧

● てっぺんのカドに下の2か所のカドをあわせて折りすじをつけます
● Fold the upper corner to the bottom and unfold.

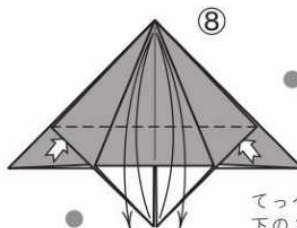

⑨

● てっぺんのカドに下の2か所のカドをあわせて折りすじをつけます



Continue to Next page



Continued to Previous page

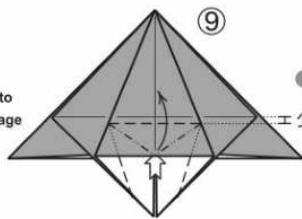

⑧でつけた折りすじの
少し下で折って
開いて折りたたみます
Fold the bottom corners
along the line a little below
the line folded in step ⑧
and unfold.
Pry open the flap and
press it down.

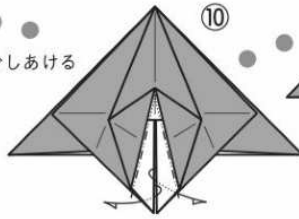

白い部分を
すぐうしろに折ります
Fold the white two flaps
backward.

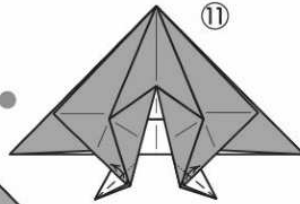

白い三角の部分のフチとフチを
あわせて折ります
左右とも同じ
Fold the top layer
of the left white triangular part
to the edge.
Repeat this step for the right side.

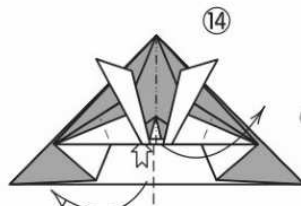

開いて折りたたみます
Open and fold.

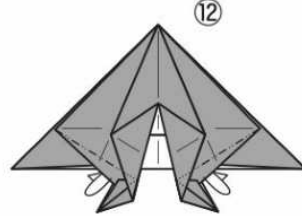
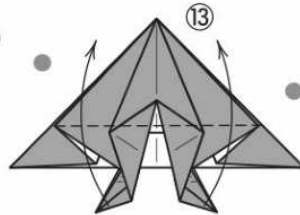

引きよせながら
すぐうしろに折ります
Fold backward.

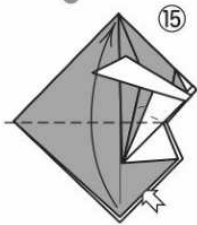

左のカドと右のクビレをむすぶ線で
折ります
Fold the bottom corner to the top.

⑧でつけた折りすじで
折ります
Fold along the line made in step ⑧.

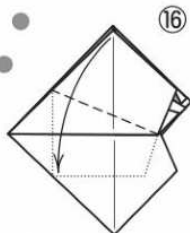

左下のナナメのフチに
てっぺんのカドをあわせて
右のカドをとる線で
折ります
Fold the top corner to the left bottom edge.

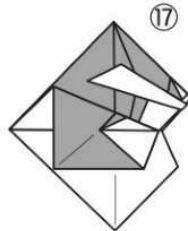

うらがわも⑮⑯と
同じように
折ります
Repeat steps ⑮ and ⑯ on the other side.

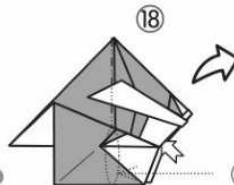

開いて立体に
形をととのえます
Open and make
a three-dimensional shape.

(ここは折りません
うらがわも同じ)
(Do not fold here.
Repeat behind.)

できあがり
completed

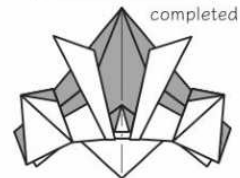

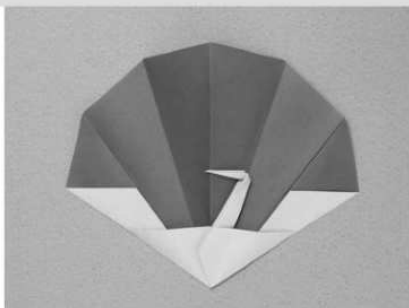

鶴の扇カード

Crane fan card by Hiromi TAKAGI

たかぎ
高木 ひろみ

中心を山折りして立たせて飾れます。扇の部分にメッセージが書けます。張りのある紙で折るとうちわにもなります。扇のたたみ方(例えば⑤の反対に折りたたむなどして)によっては、飛行機にもなります。色々楽しんでください。(作者)

使用枚数:1枚/正方形

2020年8月3日 投稿

この作品について

15cm角の大きさの紙で折ると、扇を開いたときのヨコ13.5cmになります。本物の扇のように折りたんで持ち歩き、暑いときに扇くことができます。

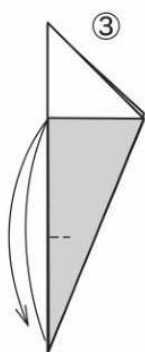
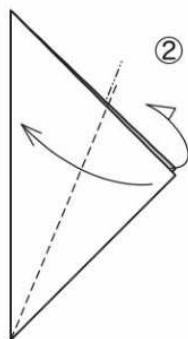
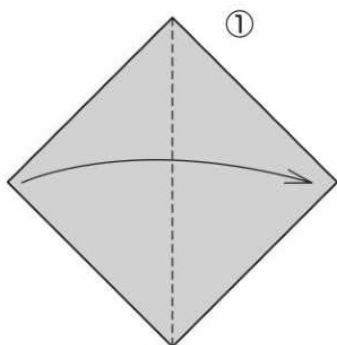

折ってるしをつけてます

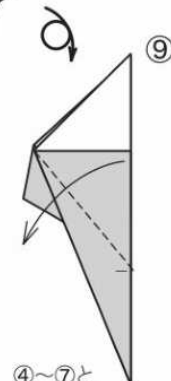
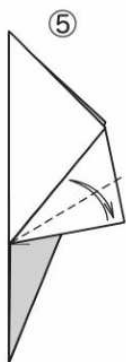
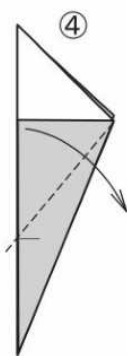

④~⑦と同じように折ります

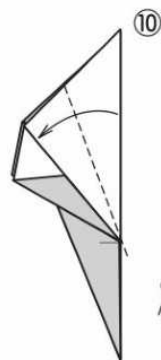

○と○をあわせて折りすじをつけてます



前ページから つづく

⑫ まん中で開きます

⑬ よせるように折たたみます

⑭ うしろの部分をくるむように折ってさしこみます

⑮

⑯

⑰ かぶせ折り

⑱ 中わり折り

⑲ 中わり折り

⑳ 折って開きます

㉑

㉒

㉓ 開きます

㉔ 中わり折り

㉕ 折りたたみます

㉖

開いて形をととのえます

できあがり

▲中心を山折りして立たせて飾れます。(作者)

このページの作品は、日本折紙協会認定講師による「折り紙教室」の範囲内のコピー利用を認めています。「折り図の見方」の指導と学習のために、ご活用ください。
 〈注〉コピーの際、折紙講師は右欄に署名をお願いします(署名なきものは認められません)。また、二次利用(講師の管理下でない転載、二重複写)はおやめください。



あやめ

Japanese iris by Nobuyoshi SHŌJI

しょうじ のぶよし
東海林 伸嘉

立体であやめらしい特徴のある作品を作りたいと思いました。そこで紙のコシを使い丸みを出し、あやめの花びらがでるんと垂れる様子が表現できるように考えました。最初の基準線をていねいに折るのが上手く作るコツです。(作者)

使用枚数: 2枚(同じ大きさ) / 正方形

2020年6月14日 投稿

花 Flower

この作品について

15cm角の大きさを花を折ると、高さ5.5cmです。茎と葉は、高さ10.5cmです。東海林さんは六角形からの花菖蒲も『おりがみ501号(2017年5月号)』で発表されています(写真右)。

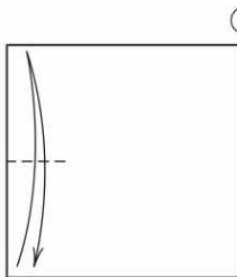

折ってしるしをつけます

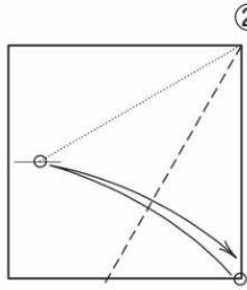

○と○をあわせて
折りすじをつけます

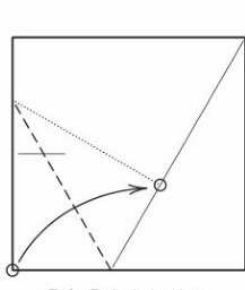

○と○をあわせて
折ります

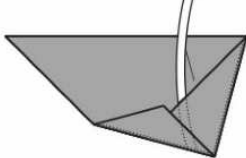
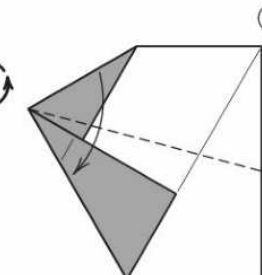
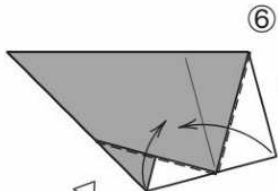
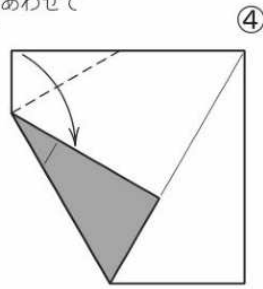

中の1枚を開きます

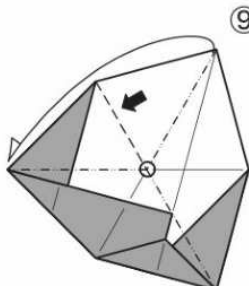
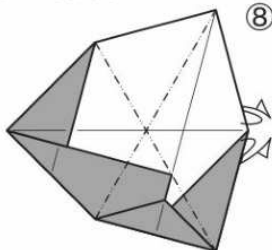

○を出しながら
折ります

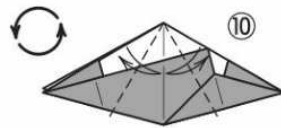

前ページから
つづく

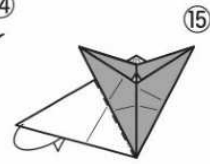
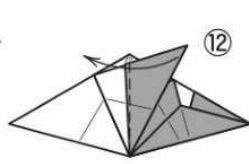

⑬⑭と同じように
折ります

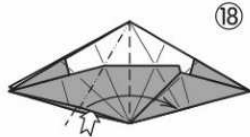
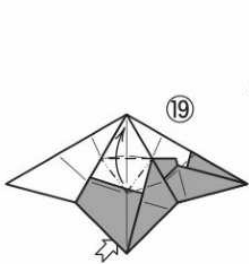

開いて折りたたみます

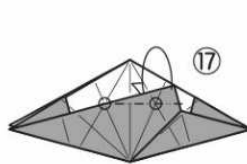

○をとる線で
うしろに折ります

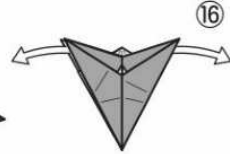

もどします

折って開きます

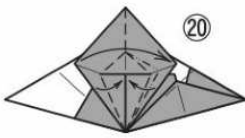

折りたたみます



もどします



のこりの2か所も
⑱～㉑と同じように
折ります



開きかえて
左右3枚ずつに
します



のこりの2か所も
⑳㉑と同じように
折ります



折りたたみます

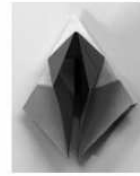

(参考写真)



折って
開きます



開きます

のこりの2か所も
㉔㉕と同じように
折ります



開きます

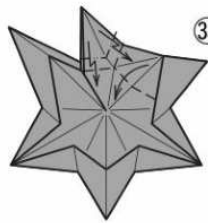

よせるように
折りたたみます

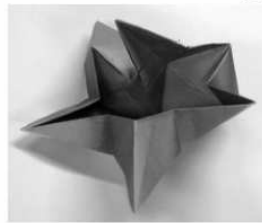

(参考写真)

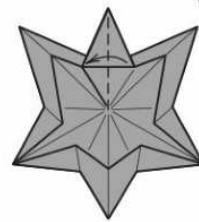

次ページへ
つづく

前ページから
つづく

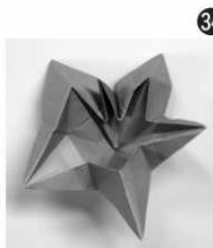

(参考写真)

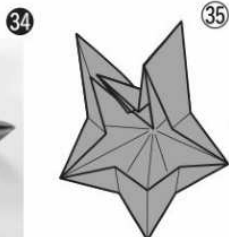

34

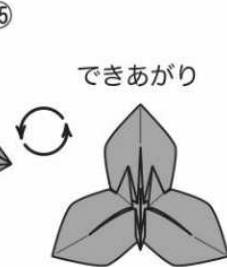

35

できあがり

のこりの3か所も
32~34と同じように
折って形をととのえます

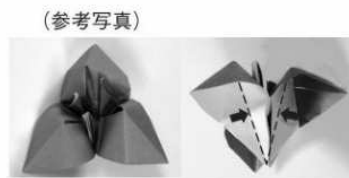

(参考写真)

下からおさえて
形をととのえます

茎と葉 Stem and Leaf

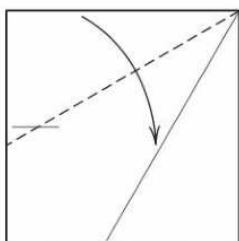

花の②まで折ってから
始めます

1

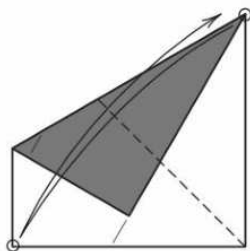

○と○をあわせて
折りすじをつけます

2

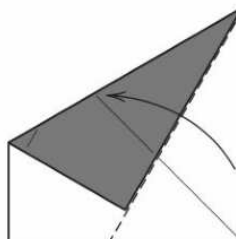

○と○をあわせて
折ります

3



4



●くみあわせかた●



1

茎に花を
のりつけします
(花に穴をあけて
茎にさしこんでも
よいでしょう)

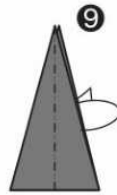

10



できあがり

引き出して
折って形を
ととのえます

8

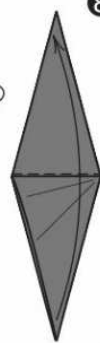

7



折って
さしこみます

5

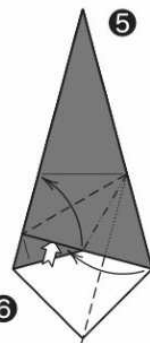

6

開いて
折りたたみます

できあがり

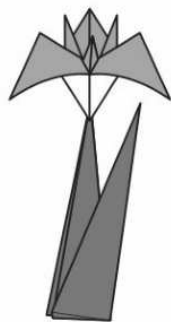

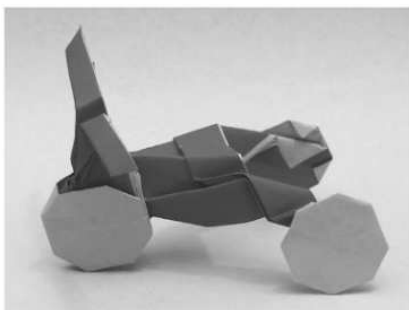

三輪車

Tricycle by Yukihiro MATSUNO

まつの ゆきひろ
松野 幸彦

以前から作りたかった題材です。なんとか形になりましたが、最初の折り線付けが手順で折れないので折りまとめが厄介です。普通紙でも折れますが、膨らみやすいのでホイル紙の方がよいです。(作者)

使用枚数: 1枚 / 正方形

2020年9月14日 投稿

風船基本形 Waterbomb Base

この作品について

15cm角の大きさの紙で折ると、前輪から後輪までの長さ5.5cmです。普通の折り紙で折るときは形をととのえるのにしっかりとりのづげが必要です。

① 風船基本形より

②

③ 山折りのすじをつけます

④ 開きます

⑤ 折りすじをつけ直します

⑥ よせるように段折り

⑦ のこりも同じように折ります

⑧ よせるように折りたたみます

⑨ ぜんたいをしっかりとおさえてからぜんぶ開きます

⑩ ついてるすじをフチまでのばすように図の9か所に折りすじをつけます

次ページへ つづく

前ページから
つづく

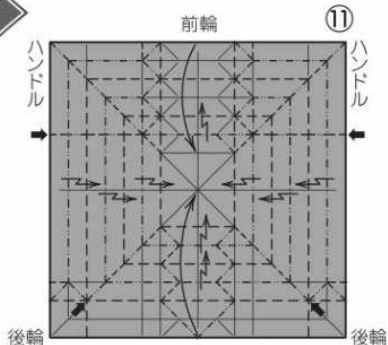

段折りしながら
よせるように
折りたたみます
(三輪車の各部分に
なることをイメージして
折ってください)

(途中写真) ⑩-1



後輪の方から折ります

⑩-2

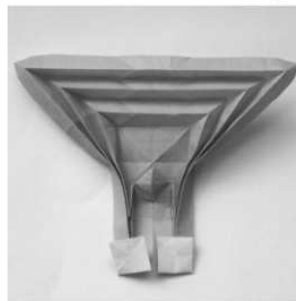

いったんしっかりおさえます

⑩-3

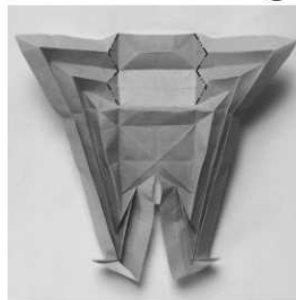

前輪とハンドルは
ナナメ45°の山折り線をつけて
立体にしながたたんでいきます

⑩-4

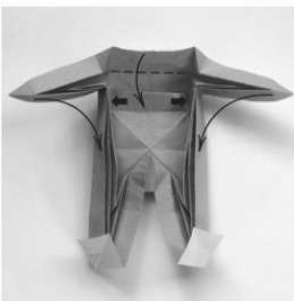

折りたたみます

⑩-5



たいらにして
しっかりおさえます

(参考写真) ⑩-6



紙のかさなりのようす
(ナナメうしろから
見たところ)

※⑫から
かいていない折りすじが
あります



うしろに折りながら
まえにたおします

⑬

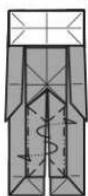

うしろに引きよせる
ように折りたたみます

⑭

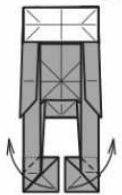

うしろのカドを
出しながら
折ります

⑮

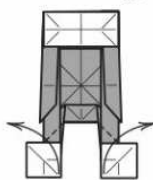

⑯

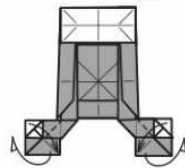

ひねるように
折ります

⑰

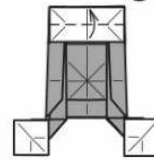

次ページへ
つづく

前ページから
つづく

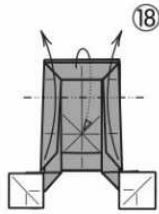

⑱
ハンドルの部分をはねあげながら山折り

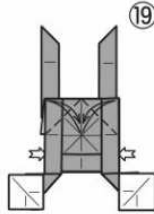

⑲
上の部分に折りすじをつけます

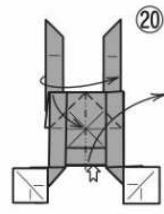

⑳
半分に折りながらよせるように折りたたみます

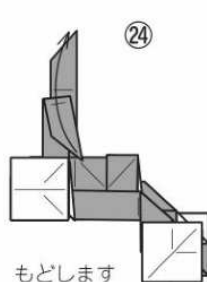
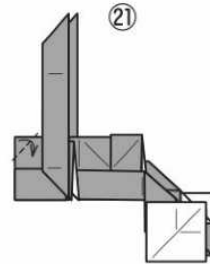

⑳
もどします

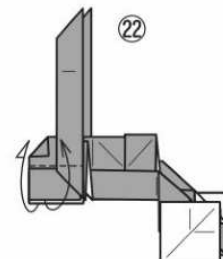
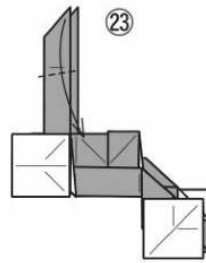

㉑
上の1枚をめくるようにかぶせ折り

(参考写真)



(作者ご自身がホイル紙で折られたものです)

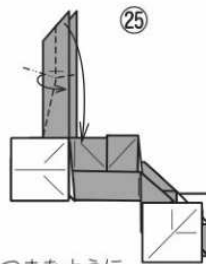

㉒
つまむように折りたたみます

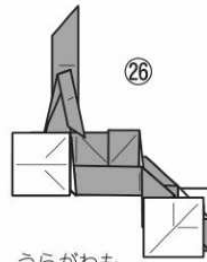

㉓
うらがわも㉒～㉔と同じように折ります

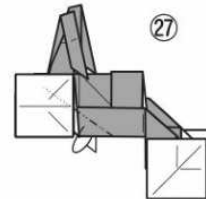

㉔
中に折ります
うらがわも同じ

できあがり

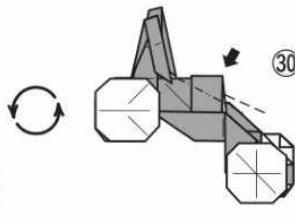
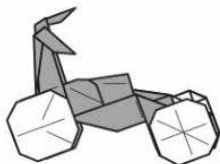

㉕
サドルの部分とハンドルをたいらに形をととのえます

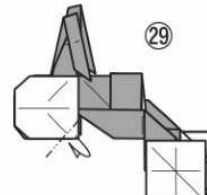

㉖
カドを折ります
のこりの11か所も同じ

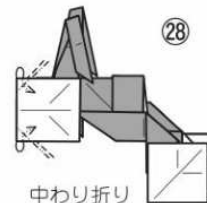

㉗
中わり折り

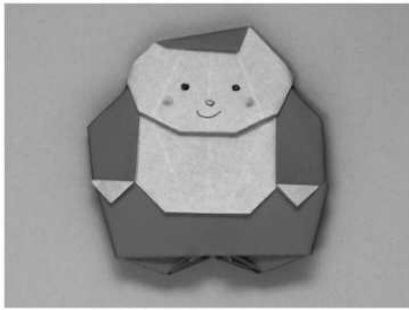

ちっちな赤ちゃん

Little baby by Ayako KAWATE

かわて あやこ
川手 章子

折っていくうちにちっちゃくなっていき、この名前にしてみました。折るたびに生まれて来てくれて、みんな何を言いたいのかな…か思ったり。赤ちゃんはこれからという未来がいっぱい。すくすくと元気に育ってね!!

(作者)

使用枚数: 1枚 / 正方形

2007年12月10日 投稿

魚の基本形
Fish Base
I

この作品について

15cm角の大きさの紙で折ると、座高4.5cmの赤ちゃんが生まれます。川手さんは赤ちゃんをたくさん創作されていて、そのうちP31のような作品を発表されています。

①

魚の基本形より
○と○をあわせて
折ります

②

③

もどします

④

①~③と
同じように折ります

⑤

段折りしながら
中わり折りして
上のカドを開きます

⑥

15cm角の
とき
5mm

⑦

○と○をあわせて
折りすじをつけます

(途中写真) ⑧

⑨

⑩

(いったん開いて
折るとよい
でしょう)

⑪

⑫

○と○をあわせて
折りすじをつけます

⑬

開いてかぶせるように
折ります
(いったん開いて
折るとよいでしょう)

⑭

うしろの三角を
おこしながら
折ります

⑮

まくように折ります

次ページへ
つづく

30 ORIGAMI No.549-2021.5

前ページから
つづく

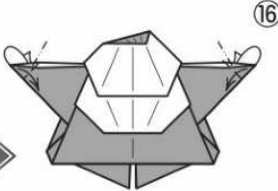

16 かぶせ折り

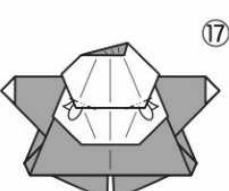

17

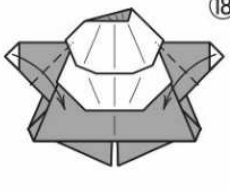

18

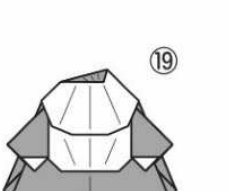

19

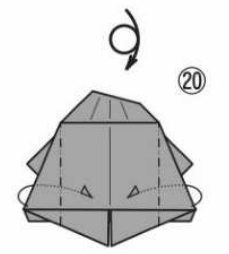

20

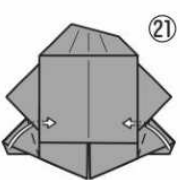

21

折ってさしこみます

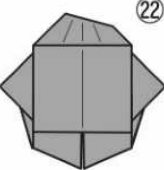

22

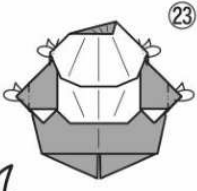

23

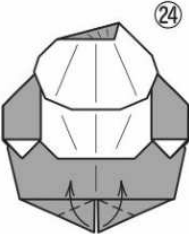

24

できあがり

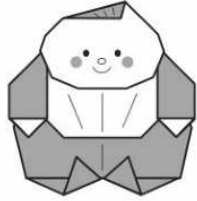

顔をかきましょう



▲15cm角で赤ちゃんを折って7.5cm角で折った伝承のかぶとをかぶせました。(作者)

●川手章子さん作の「赤ちゃん」たち●

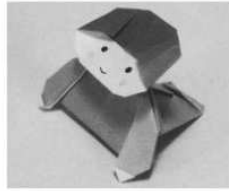

▲ハイハイ赤ちゃん
『333号』(2003.5)

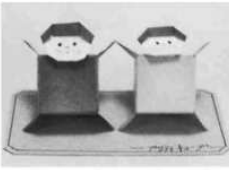

▲プリティキューブの赤ちゃん
『333号』(2003.5)

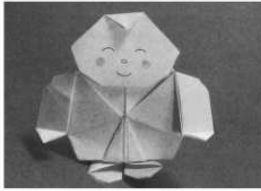

▲ウォーキングボーイ
『350号』(2004.10)



▲ヨダしかけの赤ちゃん
『おりがみってたのしい!』
(2007)



▲いないいない・バァ!
『381号』(2007.5)

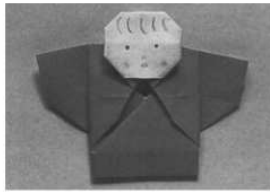

▲キモノの赤ちゃん
『405号』(2009.5)



▲もうすぐハイハイ
『489号』(2016.5)

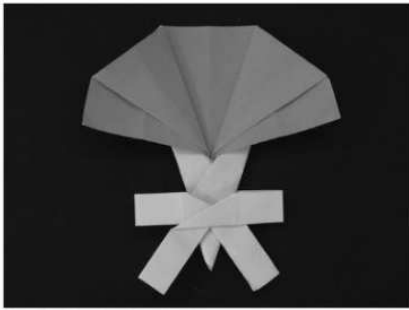

カーネーション

One carnation by Hiromi TAKAGI

たかぎ
高木 ひろみ

ちょっとしたお菓子の箱などに貼り付けたり、メッセージカードに貼って使えるような、簡単なカーネーションを考えました。(作者)

使用枚数:2枚/長方形

2019年1月31日 投稿

花
Flower

この作品について

7.5cm×15cmで折ると、花びらのヨコの幅8cm、高さ7.5cmのカーネーションができます。リボンは1.875cm×15cmで、ヨコの幅4.5cmです。

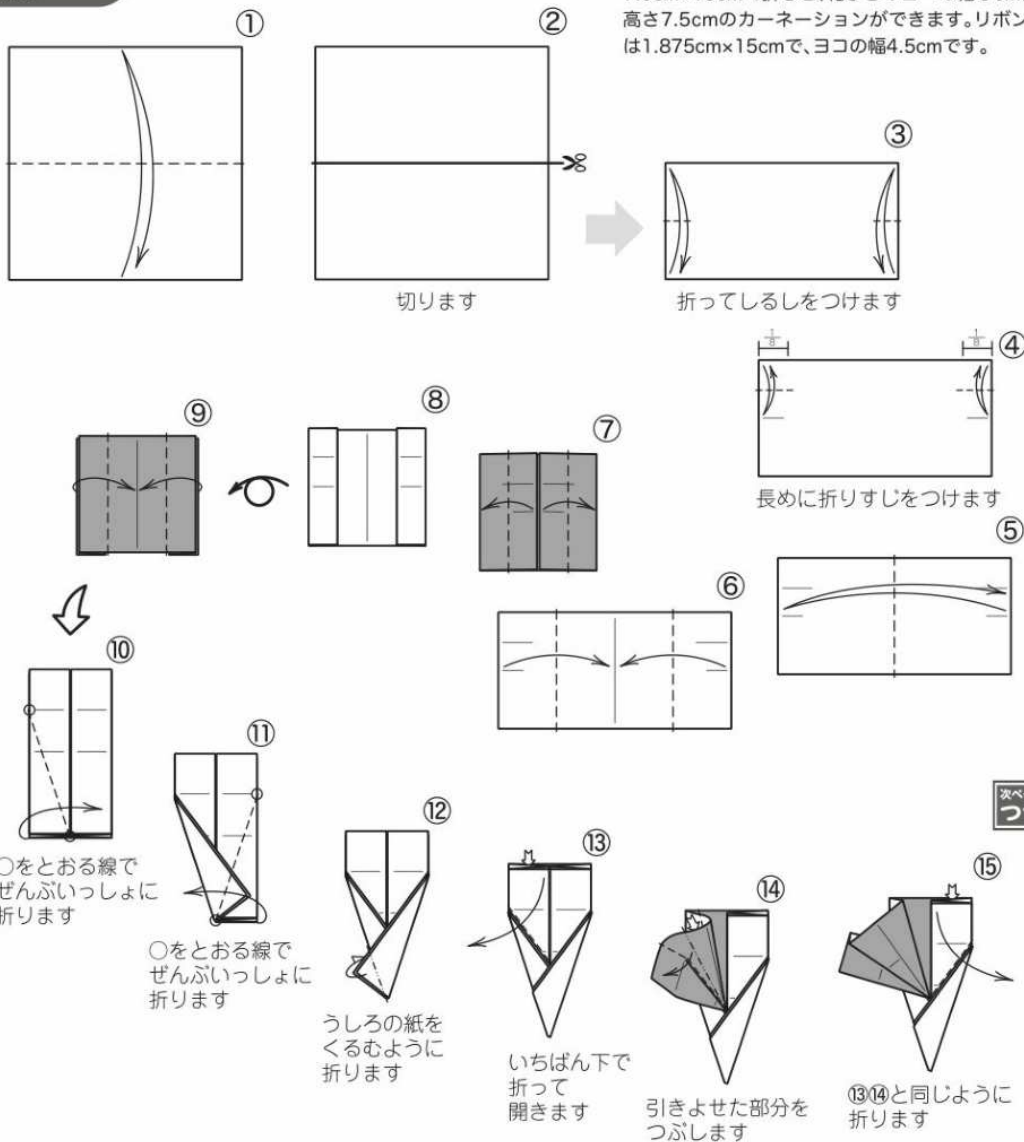

前ページから
つづく

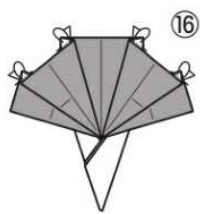

●紙の大きさのわりあい●



リボン
Ribbon

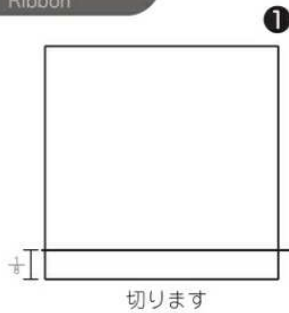

切ります



5

開きます

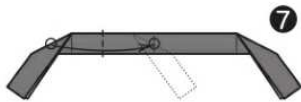

○と○をあわせて
折ります



○と○をあわせて
折ります

リボン
できあがり



(参考写真)

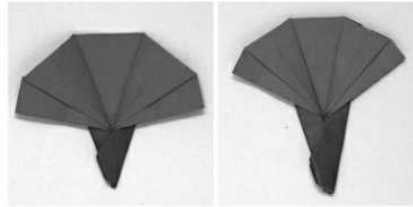

◀⑩を折る位置で
開き方を変える
ことができます。
(上の○印が
左はタテまき、
右はタテまの
ところす)
(作者)

●くみあわせかた●

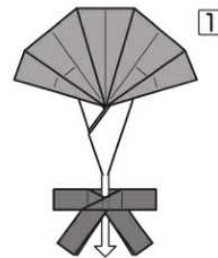

できあがり

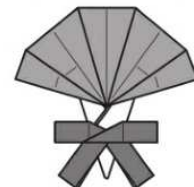

リボンに
カーネーションを
さしこんで
のりづけします

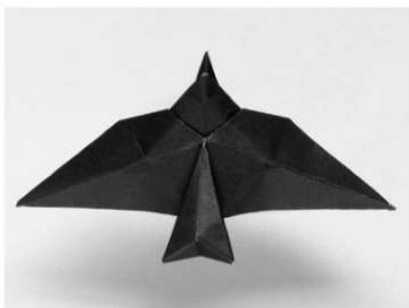

ツバメ

Swallow by Harumi TAKEI

たけい はるみ
武井 春美

伝承の角香箱から生まれた作品です。ツバメの尾羽の形や、おなかの白いところが気に入っています。縁起がいいとされるツバメが、皆さんのもとへ幸せを運んでくれますように。(作者)

使用枚数: 1枚/正方形

2020年6月1日 投稿

この作品について

15cm角の大きさの紙で折ると、羽を広げた長さが9.5cmです。なお、青柳祥子さんは、⑨の形から「三角づるのたとう」(写真右)を『525号』(2019年5月号)で発表されています。

①

正方基本形より上の1枚を折ります

正方基本形 Square Base

②

開いて折りたたみます

③

開いて折りたたみます

④

うらがわも①~③と同じように折ります

⑤

開きかえます

⑥

⑦

⑧

開いて折りたたみます

⑨

開いて折りたたみます

⑩

開いて折りたたみます

⑪

⑫

(部分図)

⑬

もどします

⑭

すぐうしろに折ってさしこみます

⑮

もどします

⑯

次ページへ つづく

前ページから
つづく

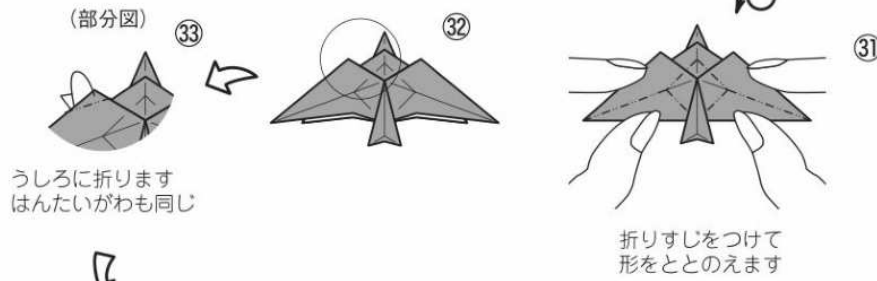
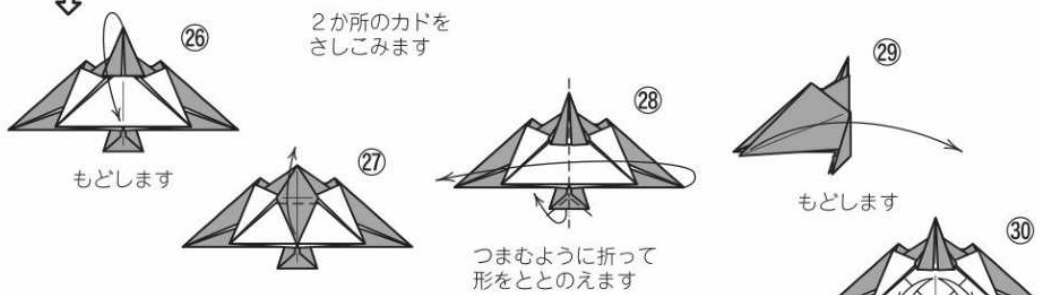
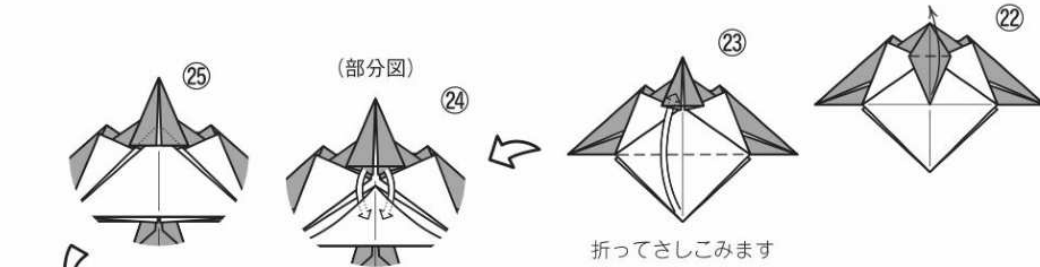
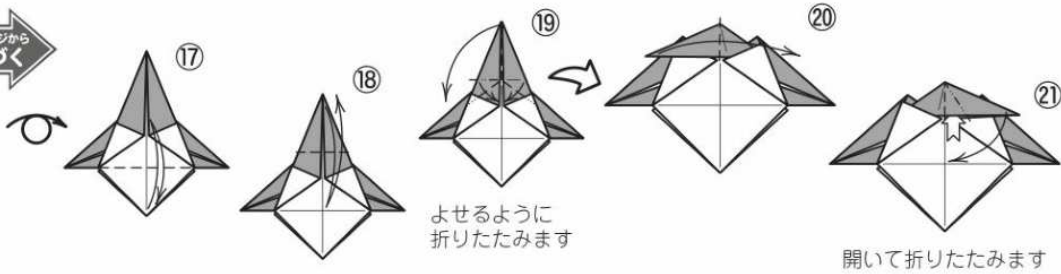

できあがり

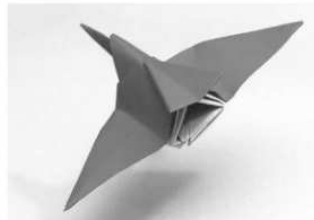
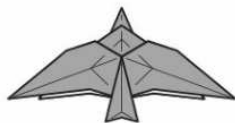

◀ツバメからのアレンジの「ツバメジェット」です。ツバメの胴体部分を立体的にして、翼や先端部分もシャープなイメージにすることでジェット機らしくしました。飛ばしたり、吹いたりして遊ぶことができます。(作者)



アヒルちゃん

Duck by Ayako KAWATE

かわて あやこ
川手 章子

何気なく折っていて、スルリっとできあがってくれました。15cm角で折るとお父さんかお母さんのアヒルに。7.5cm角だとヨチヨチ歩くアヒルの子か赤ちゃんに、親子で仲よくおしゃべりしている姿が目に見えかけました。折り上がったあと立ちます。(作者)

使用枚数: 1枚 / 正方形

2009年1月5日 投稿

①

②

③

④

⑤

⑥

⑦

⑧

⑨

⑩

この作品について

15cm角の大きさの紙で折ると、身長7.5cmのアヒルちゃんができます。⑬～⑱はうちがわを折る部分があるので少し折りにくいですが、楽しく折りましょう。

開いて折りたたみます

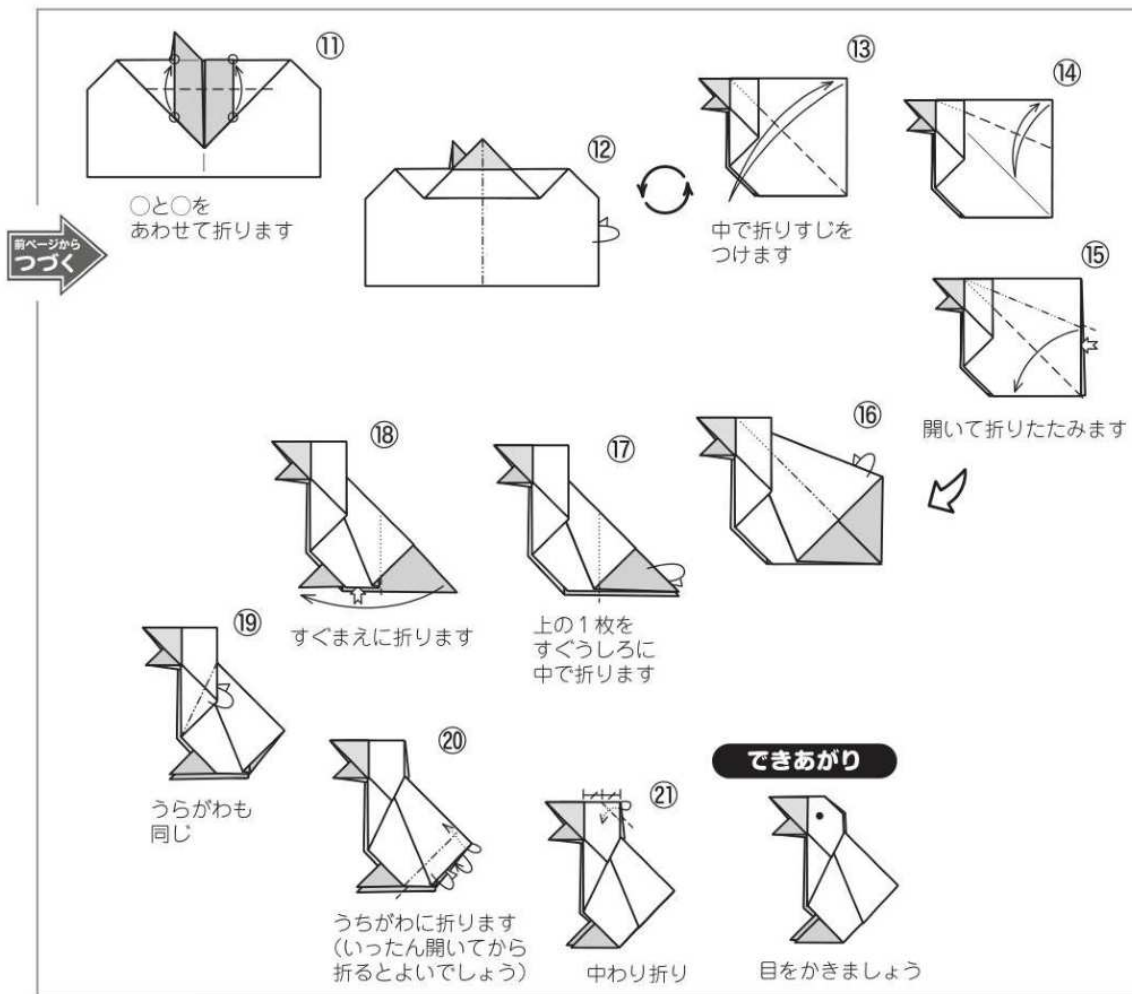

ミニ知識

◇今月号の表紙の背景の文様…鱗文様です。三角形を連続してつなげた文様で、世界各地にも古くからある文様のひとつです。日本では歌舞伎の「仮名手本忠臣蔵」の討入装束や新撰組の羽織の文様として親しみのあるもので、近年、アニメ『鬼滅の刃』の登場人物の羽織の柄としてとても有名になりました。「鱗」という名前は、魚の鱗に似ていることからされますが、魚ではなく龍や蛇の鱗に由来するという説もあります。鎌倉時代に幕政の実権を握った北条家の旗印は3個の三角形を品字形に並べた「三つ鱗」です。室町時代に成立した軍記物語『太平記』に、北条時政（北条政子の父）が江ノ島に一族の繁栄を願って参拝し、そのときに大蛇が現れて3枚の鱗を落としていったので、旗印を「三つ鱗」にしたという記述があります。蛇の脱皮の連想より厄をおとして再生することから、鱗文様を厄除けや魔除けのまじないとする風習が生まれました。なお、武士の陣羽織など衣服の文様に使われたのは室町時代からとされています。

◇端午の節供…端午とはもともとは月の初めの午の日という意味で、五月に限られません。旧暦の五月は現在の六月にあたり、

●ミニ知識参考図書：『文様の名前と読み解く日本史』（青春出版社）、『江戸文様こよみ』（朝日新聞出版）、『年中行事事典』（三省堂）、『年中行事辞典』（吉川弘文館）、『江戸版江戸暮らし』（歴史書房）、『年中行事を体験する』（中央公論新社）。

雨の季節なので古代中国では物忌み（食事や外出を控えて心身を清めること）の月とされました。数字の重なる五月五日を端午の節供とし、薬効のある菖蒲や蓬を使って邪気をはらう行事が行われました。それが日本に伝わり、田植え前の女性たちが菖蒲と蓬で葺いた屋根の下で、身を清めるという女性の祭に結びついて、菖蒲湯に入って厄除けをする風習が生まれます。武士の時代となり、菖蒲が「尚武（武事を尊ぶこと）」と音が同じであることから、江戸時代には男の子の成長を願う祭へと変わります。そして、五月五日は、第二次世界大戦後の1948年に「こどもの人格を重んじ、子どもの幸福をはかるとともに、母に感謝する」とする「こどもの日」となりました。

◇カシワ…カシワブナ科の落葉高木です。葉は柏餅など食べ物を包むのに使われます。大きな葉に南国風のイメージがありますが、比較的寒冷な地に多く自生します。秋には直径2cmもあるドングリが実ります。カシワの葉は新芽が出るまで葉を落とさないので「家系が絶えない」と縁起のよいものとして扱われていました。

〔和こよみと四季の暮らし〕（日本文芸社）、〔絵でつづるやさしい暮らし歳時記〕（日本文芸社）、〔和のしきたり〕（日本文芸社）、〔世界大百科事典〕（平凡社）

お ●Let's Fold ● あ and Play!! ●
って そぼう!!

連載/180

★ 滑空するワシ 田口 健司

Gliding eagle by Kenji TAGUCHI

以前、小学校で折り紙の鳥を教えたとき、子どもたちがそれを飛ばそうとしている姿をみて、実際に飛ぶ鳥の折り紙を作りたくなりました。(作者)

使用枚数…1枚/正方形

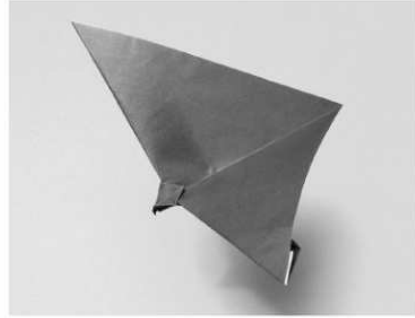

2013年9月13日 投稿

この作品について
15cm角の大きさの紙で折ると、羽先から羽先までの長さ18cmです。

① (部分図) ② ③ ④ ⑤ ⑥ ⑦ ⑧ ⑨ ⑩ ⑪ ⑫ ⑬ ⑭

折ってしるしをつけます
折ってしるしをつけます
折ってしるしをつけます
折ってしるしをつけます
折ってしるしをつけます
折ってしるしをつけます
折ってしるしをつけます
折ってしるしをつけます
折ってしるしをつけます
折ってしるしをつけます
折ってしるしをつけます
折ってしるしをつけます
折ってしるしをつけます
折ってしるしをつけます
折ってしるしをつけます

○と○をあわせて折りすじをつけます
○と○をあわせて折りすじをつけます
○と○をあわせて折りすじをつけます
○と○をあわせて折りすじをつけます
○と○をあわせて折りすじをつけます
○と○をあわせて折りすじをつけます
○と○をあわせて折りすじをつけます
○と○をあわせて折りすじをつけます
○と○をあわせて折りすじをつけます
○と○をあわせて折りすじをつけます
○と○をあわせて折りすじをつけます
○と○をあわせて折りすじをつけます
○と○をあわせて折りすじをつけます
○と○をあわせて折りすじをつけます
○と○をあわせて折りすじをつけます

よせるように折りたたみます
開いて折りたたみます

次ページへ つづく

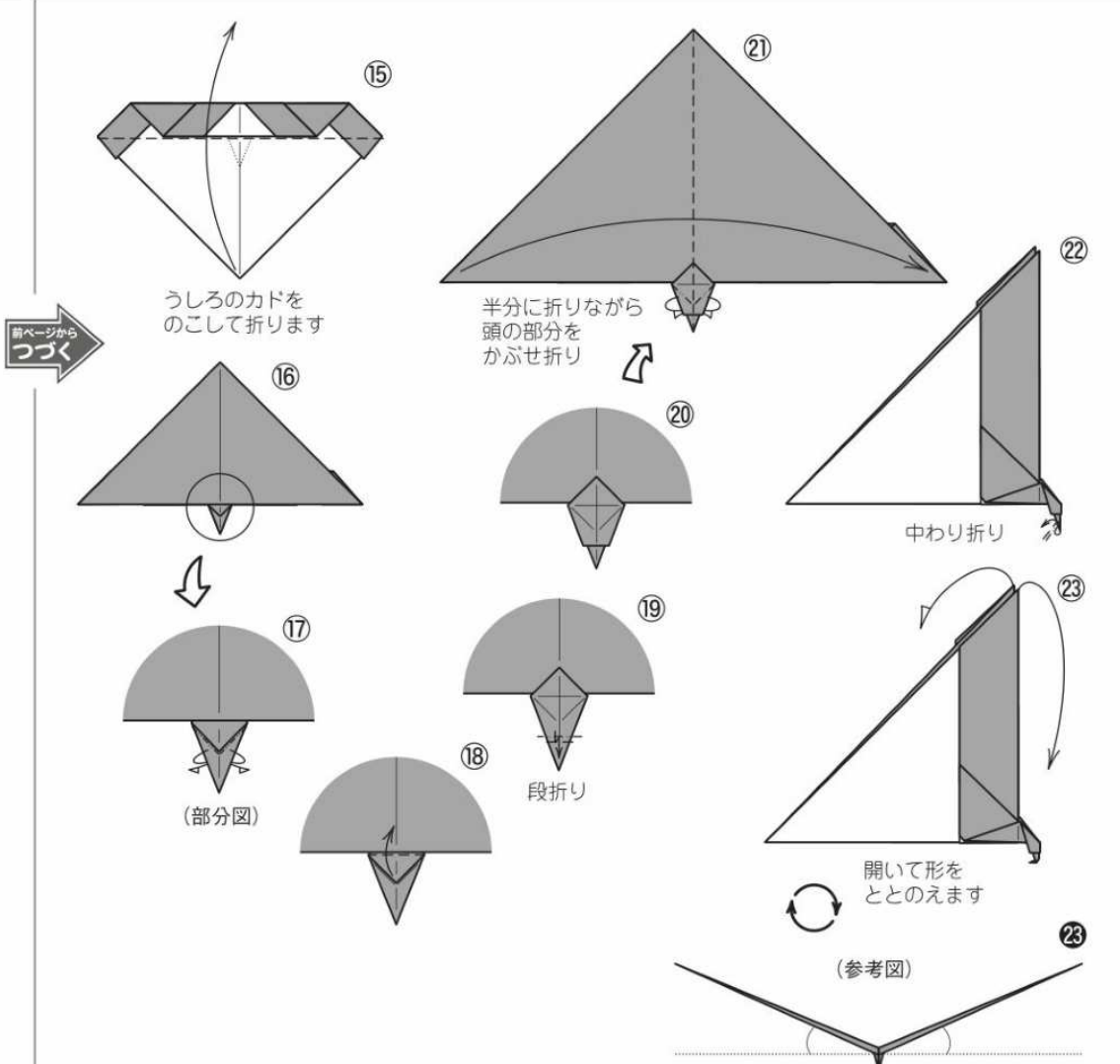

うしろのカドを
のこして折ります

半分に折りながら
頭の部分を
かぶせ折り

中わり折り

開いて形を
ととのえます

(参考図)



●あそびかた●

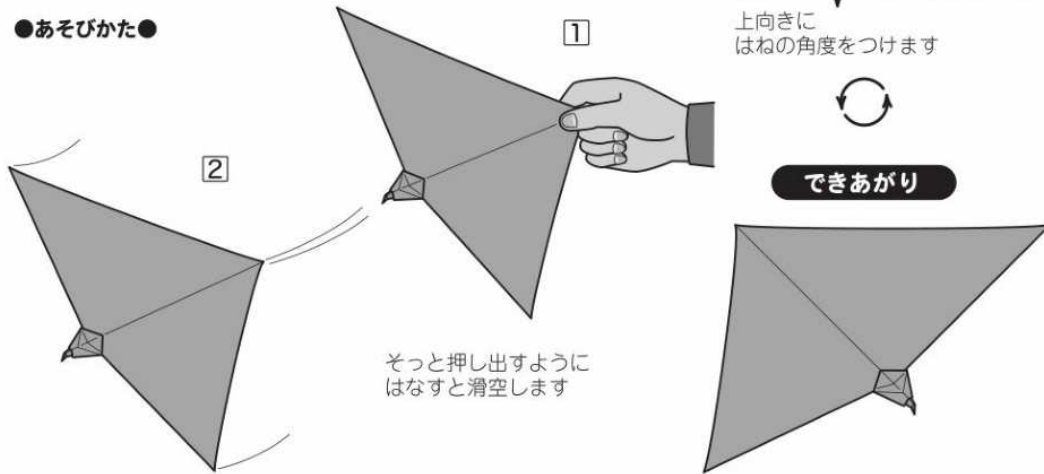

1 上向き
はねの角度をつけます

できあがり

そっと押し出すようにはなすと滑空します

このページの作品は、日本折紙協会認定講師による「折り紙教室」の範囲内のコピー利用を認めています。「折り図の見方」の指導と学習のために、ご活用ください。
〈注〉コピーの際、折紙講師は右欄に署名をお願いします(署名なきものは認められません)。また、二次利用(講師の管理下でない転載、二重複写)はおやめください。



NOA Information

会費継続のご案内

130-0004 1-00513 #
東京都墨田区〇〇丁目〇〇-〇〇-〇

料金後納

折紙のあ様

ゆうメール

会員番号 08040000 330号まで
今回分で会費切れとなります。

宛名ラベルシール
(中に月刊「おりがみ」)
透明な封筒

会費期限の最終号に
印字されます

※二つ折り厳禁

【差出人・返先】
MSC 〒353-0001 埼玉県志木市上宗岡3-20-5

日ごろより『月刊おりがみ』ご愛読、誠にありがとうございます。
日本折紙協会は会員の皆さんの会費によってその活動が支えられています。引き続き次年度も会費のご納入をよろしくお願いいたします。
会費の期限は会員証に記載されていますが、最終号をお届けする宛名ラベルには「今回分で会費切れとなります。」と印字されます。折り込みP12の「振替用紙記入方法」をご覧の上、継続の欄にチェックをしてご送金ください。複数年の割り引きもありますので、あわせてご利用ください。

日本折紙協会は全国に支部があり、活動しています

支部一覧 2021.2月現在 / 地域別に掲載、数字は設立の順番です(休止による欠番があります)

支部名	(支部長名:敬称略)	支部名	(支部長名:敬称略)	支部名	(支部長名:敬称略)
札幌支部「ライラック」	(宮本まり代) 23	湘南支部「TUTTI (トゥッティ)」	(吉田淳子) 47	奈良支部「あきしの」	(竹尾麻子) 36
岩手盛岡支部「さくら会」	(丹野恵美子) 59	新潟支部「はまなす」	(竹野悦子) 5	和歌山支部「和歌山折紙の会」	(平野公美子) 31
秋田支部「なまはげの会」	(畠山久子) 46	富山県支部「遊々」	(高山三千江) 71	広島支部「アトムクラブ」	(佐藤 恵) 34
米沢支部「さくら会」	(野村綾子) 57	金沢支部「金沢おりがみの会」	(田中悠憲) 18	香川支部「おりがみ KAGAWA」	(四角整子) 52
いわき支部「いわきおりがみ会」	(鈴木智子) 30	越前和紙の里支部「かたかご」	(山本勝博) 48	讃岐支部「さぬき折り紙会」	(香西康子) 54
栃木県央支部「とちおとめ」	(小の林知恵美) 50	信濃支部「りんどう」	(成田光昭) 22	徳島支部「藍の香」	(山西三智子) 26
栃木県北支部「折鶴」	(宇佐美 健) 73	京都支部「古都折紙倶楽部」	(*調整中) 53	高知支部「おりづる高知」	(森 洋介) 40
さいたま支部「さくらソラクラブ」	(植森豊子) 13	宇治支部「茶田子折紙倶楽部」	(松井佳容子) 60	愛媛松山支部「梅嬢」	(中村好江) 74
草加越谷支部「しらこぼと」	(中島 進) 17	綾部支部「おりがみ由良川」	(沼田佐恵) 62	福岡支部	(池田紀子) 8
横川支部「へにはばな」	(齊藤恵美子) 24	舞鶴支部「おりがみ舞鶴」	(見附節子) 63	京後支部「NOA ちくご」	(伊藤晴美) 14
武南支部「折り紙工房」	(金杉優子) 33	京都洛南支部「伏見桃山折紙倶楽部」	(吉本加代子) 64	京後支部「かのごゆり」	(磯口富砂子) 19
千葉習志野船橋支部「はくくみ会」	(北橋邦子) 12	京都洛西支部「洛西折紙倶楽部」	(入江尚志) 65	佐賀支部「おりがみ SAGA」	(青柳伊都子) 9
船橋支部「緑の会」	(青木明子) 29	京都洛東支部「音羽折紙倶楽部」	(船辻シヅ子) 66	長崎支部「おりがみ伝承の会」	(宮本真理子) 77
上総西部支部「アクアラインクラブ」	(高橋恵子) 16	京都洛北支部「グループ MEI」	(今井恵子) 80	熊本支部「折の国」	(中田武美) 11
鎌馬支部「ノア・こぶし会」	(服部周平) 1	長岡京支部「ガラシャ倶楽部」	(佐藤千晴) 81	鹿児島支部「折道かこしま」	(江口年哉) 4
豊島支部「折り紙レインボウ」	(坂間賢世子) 20	亀岡支部「亀岡折紙倶楽部」	(藤並幸伸) 72	沖縄支部「おりがみ龍彩」	(喜友名愛子) 27
墨田支部「折り友すみだ」	(中村桂一) 37	上賀茂支部「上賀茂折紙倶楽部」	(高元登世美) 75	琉球支部「月桃の会」	(比嘉邦子) 51
城南支部「おりがみトップス」	(小宮はじめ) 67	温習支部「近江わかみの会」	(杉本茂樹) 58	韓国支部「折紙国際交流クラブ」	(李銀玉) 2
品川支部「さつき」	(片桐真奈美) 79	温習おりがみびわこ	(池田明美) 78	ソウル支部「韓国折り紙国際交流クラブ」	
多摩支部「山鳩」	(瀬田美恵子) 21	大阪支部「日本折紙協会なにかみおつき会」	(梅本吉広) 35	スリランカ支部 (De Silva Kadupitige Kapila Jayadeva)	68
町田支部「玉川」	(田中佳代) 46	吹田支部「折り紙玉手箱」	(渡辺真寿美) 39	イラン支部「ロウシャナ折り紙ランド」	(山口龍代) 69
馬車道支部「かりょうびん」	(永田文夫) 7	神戸支部「おりがみ かわらべ」	(塚本厚子) 42	台湾台北支部	(呂淑媛) 76
相模支部「夢折紙」	(橋 由美子) 28	のじきく兵庫支部「神戸国際おりがみ会」	(石橋美奈子) 55		
西横浜支部「横浜子どもに夢を」	(柏俣美枝子) 43	加古川支部「おりがみ会」	(*申請待ち) 45		

日本折紙協会支部(サークル)設置規定

- 支部(サークル)は、日本折紙協会会員最低5名以上によって組織できる。なお、支部名は自由であるが、実態に合わないものや既にあるもの、あるいはそれと紛らわしいものは避ける。
 - 組織の母体は地域、職場、病院、学校、園、公民館など自由とする。
 - 支部(サークル)は、その規約をつくり、支部名(会名)、規約、会員・役員名簿を日本折紙協会に提出し、それらが認定されて発足できる。
 - 役員は、支部長(会長)、副支部長(副会長)、事務局、会計、監事のほか、その実態に合わせて他の役員をおくことができる。
 - 支部(サークル)は毎年、年度当初、役員と会員名簿、新年度事業計画書を日本折紙協会に提出する。その主な事業計画は月刊「おりがみ」に掲載し相互の交流がはかれるようにする。
 - 支部長(会長)は、折紙講師以上の資格者で、正会員であることを条件とする。
 - 支部長(会長)は、支部(サークル)会員の折紙講師資格申請の推薦者となることできる。
 - 支部(サークル)会費は、各支部ごとに決定し、会計年度は4月1日から次年3月31日までとする。年度ごとの事業報告、決算報告、事業計画、予算等については各組織の責任において行う。
 - 支部(サークル)は日本折紙協会が行う講習会やさまざまなイベントに協力する。
 - 日本折紙協会が依頼する支部(サークル)活動の経費は、協会ができるだけ援助する。
 - 支部(サークル)維持に必要な上記の条件を欠くとき、日本折紙協会の支部(サークル)としての資格を失う。
- 付則
- この規定は日本の国内に関するもので外国に関しては別に定める。
 - この規定は平成9年4月1日より施行する。
 - この規定は平成12年4月1日より改定する。
- (以上)

日本折紙協会事務局 TEL.03-3625-1161 FAX.03-3625-1162
東京おりがみミュージアムのご案内 〒130-0004 東京都墨田区本所 1-31-5



「東京おりがみミュージアム」にはギャラリー、ショップ、資料室、講習室があります。どうぞお越しください。

【2021年4月の休館日・休業日】
▼東京おりがみミュージアム:
*4月29日(木・祝)
▼日本折紙協会事務局:
*土・日・祝日・振替休日

*1/7以降、緊急事態宣言発令中ですが、今のところ営業時間の変更はありません。

交通▶地下鉄都営大江戸線・浅草線「蔵前」駅下車、徒歩約12分(浅草駅も利用可)
営業時間▶9:30 ~ 17:30 ご来局、お電話でのお問い合わせは、営業時間内をお願いいたします。
緊急事態宣言発令中の3/1現在、東京おりがみミュージアムは通常どおり開館しています。臨時休業の場合あり。最新情報はホームページでご確認ください。

ホームページのご案内 【ホームページURL】
<http://www.origami-noa.jp/>

本誌よりひと足早い折り紙情報はFacebookで。
ノアブックスや折り紙(用紙)の通販ショッピングサイト*もご利用ください
※会員登録は適用されません

会員専用ページのパスワード kuma 有効期間4/1(木)~5/5(水/祝)
【電子メールアドレス】 info@origami-noa.com (事務局) 〓 講師関連・商品の問い合わせ・イベントなど henshubu@origami-noa.com (編集部)

《お知らせ》日本折紙協会の公式ウェブサイト内「おりがみのトータル専用ショップ」は日本折紙協会では取り扱っていない商品もネット販売しています。
(こちらは週1回の発送です) <http://origami-noa.ocnk.net>

講師講習会(Bコース)のご案内(春期東京)

日程/5月29日(土)13:30~16:30

内容/Bコース(折り紙の歴史・折り紙の本質・実技・千羽鶴など)

講師/田中稔彦さん(日本折紙協会常任理事、
上級折紙師範、金沢支部長)

対象/折紙講師・折紙師範資格所得者

会場/日本折紙協会(東京おりがみミュージアム)

2階講習室【〒130-0004 東京都墨田区本所1-31-5】

収録会場定員/先着15名(インターネット環境が整わない方は会場で直接受講できます)

インターネット受講者は後日YouTube限定動画配信*

交通/浅草・蔵前・本所吾妻橋 各駅より徒歩約15分

受講料/4,000円(税込み):インターネットでの受講も同額



※先月号で告知しました受講者宅へのZoom同時配信は行わず、後日インターネット受講者限定YouTube動画配信に変更となりました。配信予定は6月10日(木)ごろ、収録会場で講習当日に配布された資料も合わせて送付します。
(インターネット受講者の定員制限はありません)

※お申し込みは…本誌折り込み振替用紙で受講料4,000円を日本折紙協会までお振り込みください。必ず講座名:「講習会(東京)」と、ご希望の参加形態「会場直接またはインターネット(PC、タブレット)」と電子メールアドレスを明記してください。後日(開講日の1週間前ごろ)、受講案内資料を送付いたします。

日本折紙協会 折紙資格認定制度

折紙資格認定制度として、折紙講師資格、より上位の資格として折紙師範、さらにその上位の資格として上級折紙師範の制度を設けております。

1 折紙講師 ……16歳以上の日本折紙協会会員であることが前提です

※金額はすべて2019年10月1日からの消費税(10%)込み表示です

『おりがみ4か国語テキスト100』掲載全作品を、申請書と、申請料3,300円(税10%込み)を添えて事務局までお送りください(詳しくは本誌折り込み添付「折紙講師認定制度のご案内」をご覧ください)。審査会で作品審査(場合により折り直し、再提出)を経た後、事務局より認定通知が送付されます。認定登録料16,500円(税10%込み)を納入してください。「認定証」と「資格証」を発行します。

※ご注文は本誌折り込み振替用紙で、折紙講師資格申請書が添付されています。
なお、表紙が青色の「おりがみ4か国語テキスト」での申請は2016年9月30日で終了しました。

2009年6月21日申請受け付け分より、「折紙講師」認定時には、電子「折紙講師指導の手引き」を配布、講師バッジは希望される方に別途販売しています。
※資格申請の際の提出作品や書類は返却いたしませんのでご了承ください。

2 折紙師範

下記のI~IVの条件の内1つ以上をみたす者で、本人の折り紙に関する研究論文(2,000字以上)と折り紙歴を添えて申請し協会の認定を受けた者を日本折紙協会認定の折紙師範とします。研究論文は折り紙に関する理論的研究や実践報告など、そのテーマは自由です。既発表のものについては、その発表誌等の誌名と発表年月日を記してください。折り紙歴は教室や講習会など実践活動、展示会などイベント活動、マスコミなどへの個人的活動、「にこにこネットワーク」など日本折紙協会の制度への参加など、折り紙に関する経歴を詳しく書いてください(あれば、資料などを添えて)。

- I. 日本折紙協会認定の折紙講師資格を持つ正会員(維持会員)としての資格を10年以上継続保持していること。
- II. 日本折紙協会認定の折紙講師資格を持つ正会員(維持会員)として協会認定支部の支部長、副支部長、事務局長、会計、その他支部役員として5年以上の経験を有すること。
- III. 日本折紙協会認定の折紙講師資格を持つ正会員(維持会員)として折紙シンポジウムに7回以上参加すること。
- IV. 日本折紙協会認定の折紙講師資格を持つ正会員(維持会員)として日本折紙協会主催の講師講習会に5回以上参加し、その修了証を有すること。

《講師講習会(折紙師範資格取得希望者対象講習会)》 ※2021年はBコースです

折紙師範資格申請のための講師講習会は、下記A~E各コースをすべて受講する必要があります(同じコースを再度受講することはできませんが、資格申請のための受講回数には数えられませんのでご注意ください)。

- Aコース 基本形・記号の名称と作図法、実技・作図
- Bコース 折り紙の歴史・折り紙の本質、実技・千羽鶴など
- Cコース 紙の歴史・紙の組成と種類、実技・貴紙など
- Dコース 折り紙と幾何学、実技・ユニット折り紙など
- Eコース 指導法・地域活動のあり方、報告・研究論文のまとめ方

※「日本折紙協会主催の講師講習会」

2000年以降、毎年2回(春と秋)、東日本と西日本で折紙講師の皆さんを対象に「講師講習会」を開催します。受講の際は必ず資格証を携帯または講師バッジをつけてください。

3 上級折紙師範

下記のI、IIの条件の内1つ以上をみたす者で、本人の創作折り紙作品(未発表・既発表を問わず)5点を折り図*を添えて申請し協会の認定を受けた者を日本折紙協会認定の上級折紙師範とします。

※折り図は申請者自身の作図であること。発表か出版物の場合、著書名・出版社名・発行年月日を明記(この場合も折り図は申請者自身のもので提出すること)、また講習会などで発表した場合は、会場名・主催団体名・発表年月日を明記してください。

- I. 日本折紙協会認定の折紙師範資格を持つ正会員(維持会員)としての資格を10年以上継続保持していること。
- II. 日本折紙協会認定の折紙師範資格を持つ正会員(維持会員)として協会認定支部の支部長、副支部長、事務局長、会計、その他支部役員として5年以上の経験を有すること。

※資格表記は消費税込み(2019年10月からの税率10%)になっています。

折紙師範、上級折紙師範の申請

専用の申請用紙を事務局にご請求ください。所定の書式に従い日本折紙協会に提出、適格と認定された者には、日本折紙協会認定の折紙師範、または上級折紙師範の認定書とバッジをおくりします。なお、本人が日本折紙協会正会員(維持会員)でなくなったときは自動的にその資格を失います。

※資格申請の際の提出作品や書類は返却いたしませんのでご了承ください。

上級折紙師範	
申請料 5,500円	認定料 55,000円
金色バッジ	
折紙師範	
申請料 3,300円	認定料 33,000円
銀色バッジ	
折紙講師	
申請料 3,300円	認定料 16,500円
銅(赤)色バッジ	

講師バッジをご希望の方は、定価3,300円(税込み・送料120円)で購入できます(折紙講師資格をお持ちでない方は購入できません)

各資格は5年ごとに更新の必要があります

▼資格の更新料は以下のようになります

折紙講師	2,200円(税込み)
折紙師範	3,300円(税込み)
上級折紙師範	5,500円(税込み)

折紙師範および上級折紙師範資格取得者は、資格取得日からの更新になります。(すでにをお持ちの資格の更新は不要です)

※本誌折り込み添付の郵便振替用紙に、「資格取得(認定)年月日(認定書に記載)」「登録番号(認定書に記載)」「認定期間(認定書に記載)」「認定時の氏名と住所(変更のあった方のみ)」をご記入の上、上記更新料をお振り込みください。



NOA Information

NOA WORLD ORIGAMI EXHIBITION 世界のおりがみ展

●「地球家族」シリーズ(セレクト)展示
(国内25支部制作のパノラマ作品のうち12場面を展示)
*商品販売はありません

<群馬県>

日程/2021年3月26日(金)~4月6日(火)

会場/高崎市少年科学館

【〒370-0065 高崎市末広町23-1 ☎027-321-0323

<http://www.t-kagakukan.or.jp/>】

交通/JR高崎駅下車徒歩30分または西口よりバス10分
(総合文化センター前下車)

*入館無料(プラネタリウム観覧料は有料)



▲会場外観

◀2014年の地球家族シリーズ展示の様子

*新型コロナウイルスの影響などにより変更になる場合があります

◆『おりがみ級制度』が変わります◆

2021年4月1日(『549号』)受け付け分より
以下のように変わります。
折り込みP11も合わせてご覧ください。

- 1号につき3作品指定は今までと同じで、9点(3冊分)ごとに級申請できるようになります。
- 申請料は「84円切手を7枚」とします。
- 同居の会員の家族も級制度申請を受け付けますが、大人個人のみでの申請は受け付けません。家族(親子)一緒は可。
- 創作の受け付けを中止します。創作作品は会員証の名義本人のみ、本誌「おりがみガーデン」あてに投稿してください。

◆『月刊おりがみ』電子版◆ 今月号から開始へ

これまでどおりの紙の本と並行して、「富士山マガジンサービス」より電子媒体の雑誌の配本を行います(『549号(2021年5月号)』から開始)。またバックナンバーも順次電子化し、年間購読のお申し込みなどにも対応できるよう、調整中です。お楽しみに。

ホームページより

◆バックナンバー閲覧サービス

会員専用ページ内で、『月刊おりがみ』バックナンバー本文を閲覧できるようになりました(号数限定、印刷不可)。個人として楽しむ範囲でご利用ください。

*会員専用ページへのアクセスは今月号P40掲載のパスワードを入力してください(有効期間あり)



YouTube「日本折紙協会チャンネル」 好評配信中

『月刊おりがみ541号(2020年9月号)』より「かやら草の海老」(古典)の折り方動画を公開、以後、適宜更新、投稿しています。ぜひご覧いただき、コメント・ご意見・チャンネル登録をよろしく願います。



NOAグッズ《好評発売中》

『2020カタログ』P66-67「干支ピンバッジ」
「ノアちゃんバッジ」(商品番号N-84からN-96まで)の会員価格欄に記載されている金額は誤りです。会員価格は設定していませんので、定価でご注文ください。お手数おかけします。

■ノアちゃんバッジ

お気に入りの小物につければ、いつでもどこでもノアちゃんといっしょ。
定価:550円(税込み)
送料120円 (会員割引はありません)



カラー写真は
裏面紙の下に
あります

◀実物大
(表、裏)

大人気商品

《折紙干支(十二支)PINS》

十二支の動物がかわいいピンバッジになって登場!それぞれ折り図つきです

制作・販売元:(株)ソニア
定価:(1個)660円(税込み)
(会員割引はありません)*
送料250円(12個まで一律)
*品番と動物をご指定ください

*協会取り扱い商品のお申し込みは、本誌折り込み郵便専用紙で、税込定価+送料総額をご送金ください

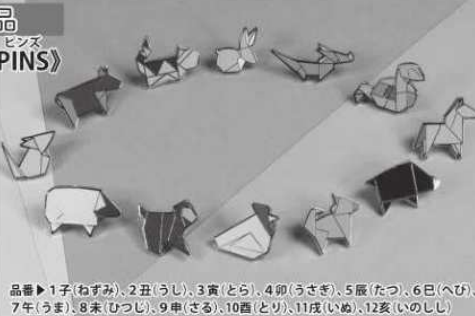

品番▶1子(ねずみ)、2丑(うし)、3寅(とら)、4卯(うさぎ)、5辰(たつ)、6巳(へび)、7午(うま)、8未(ひつじ)、9申(さる)、10酉(とり)、11戌(いぬ)、12亥(いのしし)



*パッケージサイズ
H81mm×W60mm



◀それぞれ折り図がついています(パッケージ裏面より)

◀ノアボックス「干支とかるた」を折ると松野幸彦おりがみ作品集がデザインモチーフです

ORIGAMI NEWS
おりがみニュース

お菓子「あおり藍フィナンシェ」の
パッケージに小さな折り鶴

現在連載中「紙遊び ～色紙にえがく十二月～」では、実姉の魚住清子さんにご協力をいただいて二階堂黎子さんの作品を紹介しています。

写真のお菓子は、魚住さんにいただいたものです。「折り仲間がネットで見つけて「二階堂と折り鶴」、なんというご縁と送っていただきました。そのお心遣いと、やさしい香りと味に感激して私も早速取り寄せました。事務局の皆様もどうぞ」とのこと。

包みに折り鶴がついたお菓子は青森市内の菓子メーカーの有限会社 二階堂が作った「あおり藍フィナンシェ」。一度は廃れていた青森での藍



◀ 鶴になる部分を残して紙を裁断し、帯についた状態で鶴が折られています。藍が入っているので青みがついた焼き菓子です

外箱の包みにも折り鶴がのりづけされています ▶



産業が2006年に復活。「あおり藍フィナンシェ」は、無農薬で育てた藍をパウダー状にし、青森県産小麦粉「こけし」と「つがるロマン」の米粉に練りこんで作った焼き菓子で、2015年に生まれました。藍はポリフェノールやミネラルが豊富で、食用としても効用の多い植物なのだそうです。

日本らしさを出すためにパッケージにつけた折り鶴は、障がい者就労支援事業所の皆さんにより一つ

ていねいに折られたものです。小さな折り鶴に、青森産の原料を使って青森で作られたお菓子で世界中の人が笑顔になってほしいという、大きな願いが込められています。

二階堂本店
(〒030-0802 青森県青森市本町1丁目6-11 旧税務署通り)
☎017-776-5863 年中無休
営業時間/10:00 ~ 18:00
<http://nikaidou.jp/>

ミニ知識

兜の部分の名称



○兜…もともとは菖蒲で作った菖蒲青を飾るのが端午の節供のならわしでしたが、後に武者の兜や鎧が災いを防ぐとお守りとして飾られます。

○兜の緒…気持ちを引き締めて用心することを「兜の緒を締める」といいます。飾り兜の兜の緒は、総角結びが用いられていることが多いようです。右の図のように、中心の結びの形によって「人形」とその左右対称の「入形」の2種類あります。武具には悪霊が入ってこないようにと「人形」で結ぶのが一般的ですが、写真の兜は入形です。

総角結び

ひとがた <人形>

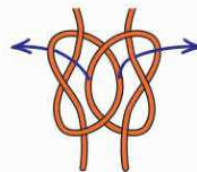

いりがた <入形>

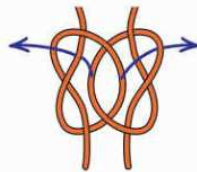

輪の部分を矢印のように通して左右に引き、中心に結び目を作ります

NOAおすすめ商品

《かぶって楽しむ 折紙 戦国兜》

作品・折図 著作・監修: 日本折紙協会
「兜」創作: 松野幸彦
制作・販売元: Lighthouse Design
(ライトハウスデザイン)

・72.8cm×72.8cm 絵柄折り紙1枚入 *95g
・(パッケージ39cm×36.5cm) 折り図つき

定 価: 550円(税込み)送料750円 *送料は2冊
会員価格: 440円(税込み)送料750円 まで750円



戦国時代初期の総覆輪筋兜を思わせるその迫力。作っても、かぶっても楽しい折り紙です



完成サイズ:
幅40cm、高さ27cm

◀『513号』掲載の松野幸彦さんの兜が原作です

*協会取扱商品のお申し込みは、本誌折り込み郵便振替用紙で、税込み定価+送料総額をご送金ください。「商品カタログ(会員用)」の注文用紙もご利用できます。商品名を明記してください

*折り込みP8注文紙下の注意事項をご覧ください

Piazza NOA

読者の広場



『546号』(特集：福をよぼう)宛てに いただいたお便りをご紹介します

「招き猫」の手の感じが素敵です。思ったよりも簡単に折れました。「大黒様」は頭巾がむずかしい。表紙の市松模様が今話題の鬼滅の刃だと思いました。今興味を持っているのが布施知子先生の著書「多面体おりがみ」の中のいっぱい詰め込む作品です。単体は1枚で作り、最後に詰める段階になると本当に楽しいです。配色や紙の固さなども勉強になります。

愛知県 杉本七保子さん

「刀」がカッコイイです。あと「こんべいとう」のような遊べるものがあると

すごいです。最近私は切り紙にはまっています。切り終わった後の気分は、折り紙が折り終わったときと似ています。あとバスケの「1 on 1」*も楽しいです。もっと抜けるようになるためがんばります!!

愛知県 桐生美和子さん

*バスケットボールの基本ルールのもと、1人対1人で攻撃と守備を交互に行い点を取り合うゲームのこと

「紙遊び二月 福はうち」の節分の4場面の構成は今風でとてもステキです。お福は今までにない美人です。「2020年おりがみカーニバル入賞作品紹介」の「折り」はすごい! すばらしいに尽きます。「あまびえ」はかわいい、そして色使いがよかったです。お守りに文友に送りました。

高知県 楠瀬悦子さん

「あまびえ」がよかったです。「おりがみ頭の体操」は老化防止にとて面白いです。毎月本が届くのを楽しみにしています。鬼滅の刃やアニメにも興味があります。

東京都 岡本裕子さん

赤鬼、青鬼の立ち姿、折り紙サークルでみんなで作ってみます!!

千葉県 本園陽子さん

折紙講師の更新手続きをしました。5年があっという間に過ぎてしまいました。講師資格を得たことで自信を持ってプレゼントできますし、相手の方にも喜ばれています。「高木 智 氏 收藏資料より」、岡村昌夫先生の後が心配でしたが、編集部のみなさまが継いでくださってよかったです。

福岡県 田村真知子さん

かわいいアマビエさんをたくさん折って差し上げました。鳥居のそばに狐をおきました。祈ります!

大阪府 南 弘子さん

「招き猫」、「キツネ」が折りやすく、楽しめました。材料の折り紙を収納できるBOXがあればその折り方を知りたいです。

鹿児島県 佐野由美子さん

▲「ハートの名札」と「頭の体操」の答え

今月号の折り図を見て容易にできるものと思いました。しかし「ツノかくしコースター」は最後の1枚が差し込めず、大変でした。

広島県 絹原秀夫さん

2021年1月にご入会いただいた方々です。ありがとうございます。

▼北海道 川西幸江	▼茨城県 飯塚裕子	池田美智恵 今井由香里	山川幸子	外山祐大 藤井まき子	村上宏子	笹谷千景 別所由賀子	林 京子	大寺真由美 川本大介	新田佳世 林 里美
▼青森県 長内明美 菊池紀子	▼栃木県 佐藤文子	齊藤早苗 周東花音 橋田美栄	▼東京都 五十畑泰子 一ツ柳秀美 川村正代	▼神奈川県 飯田陽子 石原知江 片岡啓子	▼山梨県 桑原久雄	▼三重県 近藤ナツ子	▼京都府 岡村和子	▼広島県 青山みよ子	▼沖縄県 高安清子
▼宮城県 横山凜子	▼群馬県 青木裕子	▼千葉県 加藤 勝 関 聡子 砂川 結	小池 牧 神頭貴子 小山和夫 坂本妙子	▼静岡県 飯田陽子 石原知江 片岡啓子	▼岐阜県 伊藤晴香	▼大阪府 清水達二 富田範子	▼奈良県 土井えみこ	▼山口県 牧野由奈	▼アメリカ Kathleen Sheridan
▼福島県 廣沢由美子	▼埼玉県 青木壽美江	藤谷多恵子	品川 希	▼愛知県 越水ゆきえ 千葉遼介	▼滋賀県 成田小ゆり	▼徳島県 松永澄子	▼兵庫県 内田麻紀	▼福岡県 堤 悠葉 西田久美子	以上 70 名 (敬称略)

折紙講師に認定された皆さん_2021年1月1日~1月31日

▼北海道 五十嵐乃彩 勇 唯華 石川純代 牛渡 凜 内山智葉 榎本萌絵 江端菜里 遠藤鞠菜 尾家心菜 大河原咲紀 大橋椰子 岡田優歩 岡部里桜	角 菜実 勝本ほのか 鎌田萌珠 川合春陽 川久保虹海 川越美侖 川村亜美梨 川村知史 川本めあ 菊地寛大 木田百佳 北田ひとみ 木全莉菜 工藤夏花	小濱亜夢花 小林由依 小山海姫 今藤香歩 斎藤里宮 酒井しほ 神 百合恵 佐久間めばえ 笹尾麻衣 佐々木花音 笹森琴香 佐藤翔子 佐藤瑞穂 佐野梨々夏	島田かれん 嶋田沙奈 神 瞳奈 杉野さくら 杉山彩愛 杉山真海 鈴木萌夏 曾我部 光 高橋奈緒 高橋侑里 瀧尾美月 竹下 華 田中寧々 千葉水葵	土居 楓 戸田 凜 富田留奈 杉野さくら 中山実嶺 西野菜愛 能城奈津 芳賀祐郎 橋本未玲亜 菱沼菜優 平澤二千花 福島あやめ 福田紗希 藤田枝花	藤村侑奈 堀川花音 巻 望愛 丸谷美月 三浦彩音 三田楓華 水戸里歩 村上菜々 目黒ちはる 餅田美咲 森下 聖 山田菜摘 渡辺夢林	▼埼玉県 大角雛子 橋田美栄 ▼東京都 五十畑泰子 小山和夫 真杉公二 松崎いづみ 龍 君江	▼岐阜県 山口沙織	▼大阪府 岡崎和代	▼兵庫県 伊奈垣圭映	▼山口県 岡部彩由弥 山本豊子	▼フィリピン HEVN BRIELLE SALONGA TENG	▼ベルギー Alexandra SCHMITT	以上 101 名 (敬称略)
--	--	--	---	--	---	--	--------------	--------------	---------------	-----------------------	--	----------------------------	-------------------

おりがみ級制度：進級された皆さん

2021年1月1日~1月31日

立川さつき (1級)	難波吉実 (10級)
庄司陽翔 (7級)	以上 3名 (敬称略)

「頭の体操」の答え、一度でできるようになりました。お正月から折り紙ができて幸せです。「鬼」、「鳥居」、「キツネ」、「ツノかくしコースター」、「あまびえ」を楽しく折らせていただきました。高木ひろみ先生の「ハートの名札」は④の工程がわかりづらく、しばらく悩みました。浅井がづ彥先生の「こんべいとう」は一番最後の1つがはまったと思えばその前の1つが外れ、よれよれです…。「折り図のヒミツ」が白黒なのは形に集中させるためなんですね！本の定価を抑えるためだと思っていました。すみません…！

大阪府 山本純子さん

「招き猫」がとてもかわいいですね。節分の色紙もとてもいいアイデアでマネしてみようと思いました。少し家の片づけをして眠っていた折り紙や画用紙、クレヨンなど近所のお子さんにあげたら喜ばれました。

千葉県 金子成子さん

6ページの「折り」の紙の使い方と羽と尾の折り方のアレンジがすばらしいです。折りが届きますように。「招き猫」がかわいく3体折りました。5歳の孫と折り紙をしているのですが、私が手を出して折ることを嫌がりますので、作品が完成しないままになります。正月早々「びよんびよんガエル」に挑戦、1人で折り上げました。うれしかったのでしよう。しばらく遊んでいました。今年も少しずつがんばらせようと思います。

大分県 首藤節子さん

コロナウイルス感染収束のためにもさっそく「あまびえ」を折りました。また「こんべいとう」も簡単に折ることができましたが、最後の輪にした後の始末のしかたの説明も載せてほしかったです(写真通りにならないので少しとまどいました)。節分に向けて「鬼に金棒」もよかったですと思います。

大阪府 松下靖代さん

2021年の節分は2月2日になると

スーパーのチラシにありました。恵方巻の予約のお知らせも早いです。「新世代 至高のありがとう」(西東社 発行)に載っている今井雄大さんの「ハリネズミ」を小学生が折ったという記事が新聞にありました。2時間かけて1つ折るとか…。私も現在折っていますが、ほんと一にむずかしいです。練習あるのみです。「2020 おりがみカーニバル入賞作品紹介」の長野耕平賞の吉田淳子さんの作品はすてきですね。鶴リースを折ってみたいです。なかなか出歩けないときなので、いろいろな作品を折ってみたいです。でも折り図だけではわからないこともあります。動画の力はすごいですが、早く直接教えらもう日が来るのを願っています。

埼玉県 原 嘉子さん

「招き猫」を見て感銘を受けました。これまで見たことのある折り紙は複雑だったり猫らしい形でなかったりしていたので、この作品が少ない手順であるにもかかわらず猫の顔の形を実にうまく表現していると感じたのです。「英語でオリガミしよう」のような英語で折り紙を表現して、折り紙を国際的にする試みがなされている点がよいと思いました。新年を迎えるのにあたり、思い立って「折紙」という文部省唱歌を英語で歌

折紙

私の好きな 鶴折ろう、 私の好きな 鶴折ろう、
 その姿を飾 帆たなら、 その姿を飾 帆たなら、
 高く大きく 羽ばたいて、 高く大きく 帆を張って、
 フラフラと空まで 飛んで行け、 すいすい飛んで 走り出せ。

▲童謡「折紙」は「495号」でも紹介しました(編)

宮田篤志による英訳 (2021.01.03)
 "Paper Folding"

- With white paper what will I fold?
 My favorite thing, "Crane" I will fold.
 When spring winds gently blow,
 Highly widely fluttering your wings,
 Fly away straight to top of the sky.
- With red paper what will I fold?
 My favorite thing, "Ship" I will fold.
 When great waves come from the sea,
 Tall and deep red sails you unfurl,
 Run across smoothly to the far islands.

えるように訳してみました。外国の方で折り紙に興味を持つ方が大勢いらっしゃるようですので、このような方々にもこの歌を役立てればと思います。

神奈川県 宮田篤志さん

「あまびえ」まで作品になるとは想定外でした。コロナ、早くなくなるといいですね。「福をよぼう」の作品もよかったです。面白いニュースが多いですが、コロナに負けずがんばっていきたいです。

大阪府 内藤 博さん

コロナウィルスの流行で「あまびえ」は折り方もむずかしくなく、みなさまに喜ばれました。「こんべいとう」は遊べて、楽しかったです。「おりがみカーニバル」の吉田淳子さんが制作した連鶴風の作品と原作の水島紀子さんの「鶴のリース」を折ってみたいです。月刊誌に載せていただけると嬉しいです。「おりがみカーニバル」の作品はどれもきれいで、折ってみたい作品ばかりです。

神奈川県 宮本節子さん

「紙遊び 二月 福はうち」を折って、色紙や壁紙を飾りました。海外の友人など多くの人に楽しんでもらいました。節分の豆まきが楽しみになりました。また「2020おりがみカーニバル入賞作品紹介」の作品はすばらしいと思いました。

神奈川県 高橋 美さん

「2020おりがみカーニバル入賞作品紹介」はさまざまな折り紙が使われていて、折り紙に命が吹きこまれているように感じられました。「あまびえ」が折れてうれしいです。「こんべいとう」、ステイホーム中は動く折り紙が折りたくありません。「ハート」、「ハートの名札」、2月はハートがやっぱりかかせません。毎月折り紙が楽しいです。折り紙にマニキュアでラメを入れています。クリスマスごろにやっていたら好評で、それからちよくちよく使うようになりました。

神奈川県 村上真理さん

「ハートの名札」は、今はコロナのため中止になっているお食事会のときに

使いたいと折りためています。早く使えるようになるというですネ。「543号」の「もみじツル」の首がウルリと出てくるところが楽しいと生徒さんから喜ばれました。秋口には真っ赤な折り紙で、春にはさわやかな緑色で折り飾りたいと思います。

静岡県 安岡美恵子さん



コロナ禍の中、「あまびえ」の折り紙はとでもうれしかったです。また気がついてからですが、「頭の体操」は毎月楽しみにしています。私も以前から伝承の鶴で季節の風景を自分なりに表現しているので「2020おりがみカーニバル入賞作品紹介」を見て感動しました。他には立体の花を箱に詰めてフラワーボックスも作っています。

静岡県 谷口けい子さん



「鬼に金棒」、「大黒様」、「あまびえ」を折りました。「あまびえ」はハガキに貼って友に送りました。どの作品も折り図に感動しています。新潟は大雪で1月の教室がお休みになりました。コロナごもり、雪ごもりが続いています。

新潟県 渡辺秋子さん



「ハートの名札(リボン付き)」は折り図④~⑩を何回もやり直してなんとか完成しました。朝日 勇さんの「ハート」4枚組のクローバーも素敵な作品ですね。「神明鳥居と明神鳥居」は長方形の用紙からスムーズに折れました。神社に行ったら形のちがいが観察したいと思っています。キュートでカラフルな「あまびえ」がついに登場!!?? コロナ禍の早期終息を願いつつ折っています。

青森県 原子睦子さん



「2020おりがみカーニバル入賞作品紹介」の下中邦彦賞の「折り」と題した折り鶴を見てると、心が洗われてやさしい気持ちになりました。千代紙が好きなので今月号は「和」な作品が多く、折るのがとても楽しかったです。日本昔話のような子どもたちの好きな絵本を題材とした作品の折り方をもっと知りたいです。毎月月刊「おりがみ」を参考にしながら

ら季節に合った作品を折ってリビングに飾っています。私が折っていると6歳と3歳の息子たちがイスを持ってやってきて、いつの間にか親子で黙々と好きな作品を折る「おりがみタイム」がおもしろく楽しい時間です。

神奈川県 桑原良子さん



「2020『おりがみの日』記念レポート」、栃木県のお友達の「 سانتアさんの大集合!!」はまるで鏡のトリックを見ているような、思わず吸いこまれてしまいそう。七福神の中で一番好きな神様「大黒様」、左側がなかなか上手に折り上がりません。ぜひマスターして額に入れようかと意気込んでおります。「キツネ」の再掲載をありがとうございます。シンプルでシャープで上品で…。魅力的な作品の1つだと思います。「あまびえ」は子どもたちに好評です。

東京都 飯沼和子さん



このQuizはいつかやったことがあると思っていました。3年前にクイズにまとめて一覧表にしてサークルの展示会に出したことがあるのでよく覚えています。何年かしたら第2弾として続きを制作しようか…なんて考えています。「招き猫」のお年玉袋に折り紙の招き猫をそろえて孫に渡しました。我ながらおもしろいideaだと自画自賛しています。「ハート」、いろいろな形のハートがあり、どれも楽しいですがこれがまさに温かさを感じます。「キツネ」、加瀬三郎先生に習ったのを思い出します。「外国の子どもに教えると喜ぶんだよ」とうれしそうでした。カラーだと読むのが楽しい。「折り図のヒミツ」、「年代ごとに折り図は進化している」という言葉に「そーなんだ」という思いに。

東京都 磯野昌子さん



二階堂黎子先生の連載、毎月楽しみにしています。北陸おりがみコンベンションの講習でやさしくお教えいただいたことをなつかしく思っています。丹羽兎子先生のブログで「あまびえ」を拝見していましたが、ウロコの部分がわかっていませんでした。折り図を掲載していた

だけでうれしいです。フリーコピーの作品でしたのでさっそく講習しました。「かわいい!」と大好評です。「543号」にローズブーケを掲載していただきありがとうございます。ありがとうございました。「オシャレ!」「楽しかった」などのコメントも寄せられていて本当にうれしく思っております。あらためてまん丸の球体にしあげる(ここがアレンジの肝なのです)コツをお伝えします。パーツが5つ集まった星形のところ、山折りすじをなくすように爪でフ



▲アマビエのカード 兵庫県 横山文恵さん



子の下あたりを数回しごく、もしくは指の腹で折りすじをさする、ことをくり返していくと、ま〜るく美しい球体になりますよ!

「ハート」、「キツネ」、「紙遊び 二月福はうち」、「刀」、「高木 智氏收藏資料より」がよかったです。二階堂黎子先生の鬼は折りやすくてキバの形もかっこいいのですが、子どもたちには目や鼻があった方がわかりやすいので折り図④からの工程をアレンジして面長の顔にし目や鼻をつけました。鬼滅の刃が学校ではやっているの、折り紙で刃を作ってほしいと子どもたちからリクエストされています。

神奈川県 高野晴海さん



岡村昌夫先生の「大黒様」は1枚の紙でこれだけのリアルに表現しているところに感動しました。小槌も合わせて持たせてみました。はかま、ずきんの色は何色で折ったらいいかなと悩みましたが(茶色、ふじ色)、顔のところは白く残す手法で作りました。とてもすてきでりっぱな作品でした。岡村昌夫先生は古典についていつもくわしく書かれておられる方です。折り紙の作品は初めて折りましたが、できばえにびっくりしました。高木ひろみ先生の「招き猫」はポケットがあるところがいいですね。できあがり小さくなったため25cm角の大きい紙であらためて折りました。桃谷好英先生の

「鬼に金棒」は鬼の体の折り方がかっこいいと感じました。朝日 勇先生の「ハート」を青鬼に差し込んで、金棒を持つ赤鬼と一緒に地元・枚方市の2か所の事務所で展示しています。今回の作品はそれぞれメッセージを入れるところもあっていい感じです。本当にありがとうございました。

大阪府 児玉 功さん

「2020おりがみカーニバル入賞作品紹介」はとてもすばらしいですね。特に「祈り」は太陽からの光が私たちの元へ届いているように思えて、とても感動しました。今月号は節分やバレンタインの作品がとても参考になりました。豆まきでコロナも終息してほしいですね。今年は年明けから雪に悩まされています。朝、2階の窓を開けると屋根に雪が積もっています。凍って戸が開かない日もありました。立春を過ぎてまだまだ雪だるまマークが続きそうです。もう少し雪とお付き合いしないとイケませんね。

新潟県 栗山祥子さん

今月号は節分とバレンタインの作品がたくさんあり、孫の豆まきの鬼の面を作ったり、玄関飾りを作ったり、チョコレートに添えたりといろいろ工夫できそうです。コロナのため外で遊ぶことができなくなっている子どもたちにとってホットした気持ちにさせる一品になると思います。「2020おりがみカーニバル入賞作品紹介」はメルヘンの世界を思わせる優美なもので、作者の想像力に圧倒されました。「読者の広場」に投稿者の作品が多く寄せられており、ワイフからチャレンジしてみてもと言われる。これは葉書などに写真印刷してものではなく、作品そのものを送っているのでしょうか？ それともメールなどでの投稿なのでしょうか？

茨城県 松井 修さん

～おたよりの写真は、作品そのものだったり、プリント写真だったり、画像データだったり、いろいろありますが、中でも文字原稿のメールに添付した画像データが、印刷結果が良好のようです。お寄せください。(編)

私は「読者の広場」がカラーになって

からこのページを見るたびニコニコしてしまいます。千年先まで月刊「おりがみ」が続きますように。

静岡県 小林沢枝さん

梶よう子さんの長編小説『ヨイ 豊』(講談社 発行)に登場する歌川国貞(三世「豊国」)の絵が「高木 智氏收藏資料より」のところで紹介されていてビックリしました。色鮮やかで美人画を得意としたと本には書いてあり、実際に見ることができてとてもうれしかったです。思いがけない読書と折り紙のつながりを感じ

じた瞬間でした。「こんべいとう」はクルクルまわして遊ぶところが楽しいです。いろいろな万華鏡があるのでいくつが作ったことがあります。いろいろな色の紙を使うと中からちがう色が出てくるのでとても不思議な感じがします。いつまでもクルクルしています。

佐賀県 磯野智美さん

おたより
待ってま〜す!



●カレンダー塗り絵の制作

森口順子さん(大阪府)



毎月、月刊「おりがみ」が届くのを楽しみにしています。高齢者サービスでは毎月、月初めのレクリエーションとしてカレンダー塗り絵の制作をしています。塗り絵を台紙に貼り、自作の折り紙作品をワンポイントにつけています。11月はキノコを折り、顔を描きました。自分のお顔に似ていたり、亡き家族に思いを馳せ描かれたりされていました。放課後サービスではキャラクターに似せたキノコが人気でした。

12月はサンタ(写真右)、1月は干支を折り、貼っています。子どもから高齢者まで楽しめる折り紙に取り組むことができ、とても嬉しく思います。



●「折り紙のハト」制作協力ありがとうございました

西-SERVAN-SCHREIBER 由美子さん(フランス・パリ)

ベルギーのアーティスト、Charles Kaisinの新型コロナウイルス医療機関援助のための募金企画を、日本折紙協会のFacebookで皆さんにご協力をお願いし、たくさんの方が折り紙のハトを送っていただきました。親友が作品を無事に運んでくれ、パレドトウキョウ美術館のプレスの責任者に直接、手渡ししてくれました。2人とも、皆さんの想いのこもったハトを運べた事を、とても喜んでくれました。皆さんの愛に感謝しがありません。折り紙の力は無限ですね。展示の様子は追ってお知らせします。



▲ハトをバリまで運んでくれた、エールフランスのパーカーSandra LAPEYRE(サンドララペール)と後輩の日本人客室乗務員 貝野理子(カインリコ)

▲美術館に到着

おしえて！ノアちゃん(回答編)

Q: 伝承の火鉢を折っていたら、ちょっとした工夫で、星の飾りに変化しました。この形はすでにどなたかが発表されているのでしょうか？



A: 右は『おりがみ新世界』(笠原邦彦・ジェームス・ミノル・サコダさんの「4ポイント・スター」編著、1989年サンリオ発行)第1章「伝承作品の発展及び変身」の作例の一つとして紹介された形で(初出は1969年)、他にダブル・スター(8ポイント・スター)、ペガサスにも発展します。裏側に火鉢の面影があります。

伝承作品をあこれ工夫して新しい形を発見するのは楽しいものです。先月号の質問の形は、「創作」とは言えなくても、星飾りやコースターとしてじゅうぶん実用的な形ではないでしょうか。



◀ 伝承の火鉢(左)と、「4ポイント・スター」の裏側

みんなの伝言板

各行事日程は新型コロナウイルスの影響により変更になる場合があります。お出かけ前必ず会場が問い合わせ先にご確認ください

中村屋サロン美術館アーティストリレー第3回
布施知子展「折り紙、その向こうへ」

日程/2021年4月21日(水)~5月23日(日)

10:30~18:00
※火曜休館(5/4は開館)

会場/中村屋サロン美術館
【東京都新宿区新宿3-26-13
新宿中村屋ビル3階】
☎03-5362-7508

https://www.nakamura.co.jp/museum/

交通/JR新宿駅東口より徒歩2分、

東京メトロ丸ノ内線新宿駅A6出口直結

入館料/300円 ※各種優待券は、昨年発行分も利用できます
内容/ダブルファン(写真)、曲扇、箱いろいろ、スネーク、渦、平織りの「虹」などの展示。「写しとるのではなく、紙を折ることで生み出される美しく面白い形を、折り紙からの贈り物として、みんなと分かち合いたい」(パンフレットより)。昨年開催予定で延期中の展示会です。いよいよ開催！

※ワークショップ 動画配信 (当館ホームページ「新着情報」よりアクセス)
(ユニット折り紙で箱をつくろう)4月23日(金)10:30~

※ギャラリートーク 動画配信 4月20日(火)10:30~



今月号に作品などが掲載されているの方々

川手章子(〒396-0025)	松野幸彦(東京都)	魚住清子(神奈川県)
伊那市荒井 3480	東海林伸嘉(東京都)	山中小夜子(三重県)
青柳祥子(埼玉県)	武井春美(長野県)	二階堂黎子(故人)
高木ひろみ(千葉県)	田口健司(東京都)	

上記のご住所は、作者了解の上で掲載しています。当欄を「折り紙の交流」以外の目的で使用することはおやめくださいますよう、お願いいたします。(編)

作品募集 (特集予定) 特集予定以外の作品も大歓迎です!

皆さんの自信作をどしどしお寄せください。
(折り込み添付の投稿作品記録用紙および作品投稿の注意事項参照)

553号(9月号) → 4月15日締め切り
お月見、敬老の日、重陽(菊)の節供、お彼岸、広島、宇宙
554号(10月号) → 5月15日締め切り
恐竜、ピクニック、ハロウィン
555号(11月号) → 6月15日締め切り
折り紙 紙しばい、おりがみの日、紅葉、読書

おりがみ頭の体操

毎月、正解者の中から抽選で5名の方に「きれいな折り紙セット」をプレゼント!
ご応募お待ちしております!

【問題】

1枚の正方形で、「模様折りの基礎」(伝承の「百面相」)を折ってから、右の図の形のように折ってください。(ハガキにしっかりと貼るか、封書で送ってください)

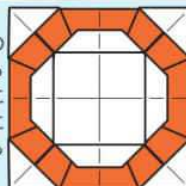

※ドイツの教育者フリードリッヒ・フレーベル(1782~1852)が幼児教育のために導入した、模様折りのバリエーションを紹介します。「百面相」の折り図はノアブックス「おりがみ4か国語テキスト100」に掲載されています

■応募方法/ハガキが封書で、クイズの答えの折り紙と、(1)今月号の中でよかったと思う作品や記事、(2)今月号の感想と本誌への要望、(3)今、興味を持っていること、最近面白かったことなど(おたよりに掲載の場合あり)を書いたものをお送りください。(※郵便番号・都道府県名からの住所・氏名・電話番号・会員番号をご記入ください)
■宛て先/〒130-0004 東京都墨田区本所1-31-5
日本折紙協会編集部頭の体操549号の係
■締め切り/5月5日(消印有効) ■当選者発表/552号

■546号の答え

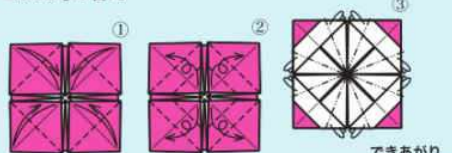

■当選者/桑原良子(神奈川県)
南 弘子(大阪府)
横山文恵(兵庫県)
磯野智美(佐賀県)
首藤節子(大分県) (敬称略)

支部や教室での展示、個展など、皆さんの折り紙作品展の開催予定内容を誌上(みんなの伝言板)で告知いたします。日程・会場などの情報をお知らせください。(編)

来月号のおしらせ

550号

特集「問題な生き物」
News creatures

6月は環境月間。近年話題になった動物に関連するものと、雨の季節の折り紙を紹介しませう



【編集雑記】緊急事態宣言中で、飲食店が20時で閉店してしまいます。残業で遅くなった帰りの長い道中、「○○そば」「○○うどん」の灯りが今までどれほどの癒しになっていたことか(いや、もちろん家で正しく夕飯もいただくんですけど)。RPGのセーブポイント。あるいは野球の塁上。テイクアウトじゃダメなんです。これは帰宅拒否とは違うだけかな。



日本折紙協会は支部設立を応援しています！
このコーナーでは各地で活動中の支部の情報をお待ちしております

歴史自然資料館展示「折り紙の景色」に協力

武南支部「折り紙夢工房」(支部長 金杉優子)名誉主宰 金杉登喜子

2021年2月9日(火)～3月7日(日)、イナパーク川口(赤山歴史自然公園)内にある歴史自然資料館で「折り紙の景色」展を開催しました。花の折り紙の鉢植えや盆栽を、館内展示室とロビーに展示しました。

同期間、「サテライト会場」として別の場所の旧田中家住宅(川口市立文化センター分館)には、洋館と和館の室内に飾られたひな壇飾りのまわりに折り紙の花を展示しました。

開催期間中ご来場いただいた方にさし上げるため、折り紙夢工房会員が制作したカーネーション530本を寄贈しました。

今後の予定としては、夏休みに紙漉き体験を行うための指導者を養成するなど、動きの取れない今だからできることを励んでいきたいと思っております。コロナが落ち着いたら、折り紙夢工房のギャラリー(12坪)を開放し、楽しい折り紙教室や、刻書、江戸文字など趣味でたまった作品も展示場に飾りお友達を招きお話を楽しむための場をつくりたいと考えております。

折り紙の内裏雑は特別な方にさし上げました



▲歴史自然資料館での展示



▲別会場の旧田中家住宅



高木 智 氏 収蔵資料より

日本折紙協会の理事を務められた故 高木 智氏が遺された膨大で貴重な資料を写真で紹介しします。

今回の絵は、歌川国貞(三世「豊国」)の2点です。歌川国貞(1786年～1864年)は、この連載でもっとも多く取り上げている浮世絵師です。資料46は黄、黒、青、赤、白の各色が主題の五枚の揃物の一つで、国貞が59歳のとき(1844年：弘化元年)に豊国(二世豊国。二世がすでにいたため実

際は三世)を襲名したときの絵です。資料47は、七福神の七枚揃の一つです。この揃物は、七福神にそれぞれ俳諧の発句を組み合わせた絵を豊国が描き、戯作者の柳下亭種員(1807年～1858年)が解説をつけています。

【資料46】青 浮世五色合 (あおうきよごしきあわせ)

【資料47】俳諧七福神之内 壽老人

(はいかいしちふくじんのうち じゅうろうじん)



制作年：江戸時代 弘化元 (1844) 年
制作地：江戸 (現在の東京都)
版元：佐野喜
ジャンル：大判錦絵
絵師：歌川 国貞 (豊国三世)
文：式亭 小三馬
大きさ：37.0cm × 25cm

紙細工の鳥を吊るした青竹を担ぐ少女が描かれています。傘の絵があるので鳥は「カササギ」を意味して、鶴と笹で七夕の飾りでしょうか。「氷は水より出て水より清き歌川の藍より出て藍より青き國貞ぬしは」で始まる文章は、式亭 小三馬によるものです。青砥(砥石の一種)、青柳、青梅酒、青龍刀(中国の刀の一種)、青磁、青鷲、青海苔、青海波、青物市などと青尽くして襲名の祝意が込められています。



制作年：江戸時代 弘化4 (1847) 年～嘉永3 (1850) 年頃
制作地：江戸 (現在の東京都)
版元：佐野喜
ジャンル：大判錦絵
絵師：歌川 国貞 (豊国三世)
文：柳下亭 種員
大きさ：37.0cm × 25cm

テーマは七福神の寿老人。俳諧は「日の春を さすがに鶴のあゆみかな」。少女が息を吹き込んで仕上げている折り鶴を子どもがねだっている絵です。子どもの着物の鹿の子絞りと手前の巻物で、鹿を連れている寿老人を表しています。また、文章によると、寿老人は石を刻んで羊を造るとされ、その羊が好む紙を折って鶴を作る少女を描くことで寿老人を表現しています。

Origami Garden
**おりがみ
 ガーデン**
 みんなの投稿作品



◇ オランダのお家、風車小屋、チューリップ
 /高木ひろみ



◇ 陣之助 (オリジナルキャラねこ)
 /石橋美奈子



◇ 立ち雛 / 高山三千江



◇ 1枚折りの寄り添い雛 / 高山三千江

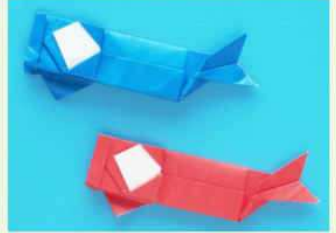

◇ 鯉のぼり / 児玉 功



◇ アマビエ / 岡崎初江



◇ アマビエ / 黒田悦子



◇ アマビエ、アマビエ 2021 / 梅岡千佳



◇ 狐面 / 半田丈直

作品をお寄せくださった皆さん

2021年1月受け付け分投稿作品一覧です。
 ご投稿ありがとうございます

石橋秀夫・千葉県 / 空も飛ぶ羽ばたく折り鶴
 村上真理・神奈川県 / 花 (メダル)、牡丹、葉牡丹、ちょこんとお花、ブルドッグ (桃谷好英さん創作鬼の体より)、アマビエ様、インコ・ハート・クローバ、円
 石橋美奈子・大阪府 / クローバー、ハート、花びらハート
 青柳祥子・埼玉県 / めんどりの容器、5角形の窓、奴花、灯籠写真立て箱、コップから雷鳥、鬼の豆入れ、2色のパッケージ、1枚で折れる手裏剣、水着、雪だるま、(ハニカム)六角形タイル
 浅井かつ糸・大阪府 / 傘のオーナメント
 松平愛音・愛知県 / 六芒星のケース、六芒星のペンダント、しずくの風船 (伝承アレンジ)、270枚で作るそのベユニットアレンジくす玉
 二渡昌子・東京都 / バラのコースージュ
 梅岡千佳・東京都 / 納まる箱の蓋&弁 (ふ

たの基本形より) 改作、笑 (えみ) ちゃん、8分音符の箱、8分音符の立方体、鶴のリース・E.F.、こくまぼこ、ねこぼこ、ティペア (改作)、八分音符、連乃鶴「うりのつるII」(桑名の連鶴研究)、重ね三吉鶴、菱鶴、鶴の懐 (改作)、3×4の市松模様、セダン
 杉本七保子・愛知県 / 桃の花
 柴本厚子・兵庫県 / ジャージー牛
 高橋朱美・東京都 / 隊服と羽織
 海野由佳・愛知県 / どんぐり、どじょう、りす
 川手章子・長野県 / かぶと (アレンジ) と童
 田口健司・東京都 / 泳いでいるペンギン、千歳鳥
 高木ひろみ・千葉県 / 折り紙ロボット、金太郎、折り紙ロボットのかぶと、オランダのお家、コマスタンド A、B、C
 小林沢枝・静岡県 / 箕 or チリ取り and 菓子器?

お詫びと訂正
 『548号』の作品投稿一覧(2020年12月分)から以下の記載が漏れていました。心よりお詫び申し上げます
 川手章子・長野県 / 足付きケース

**会員の皆さんからの
 創作作品の投稿を
 お待ちしております**

この『月刊おりがみ』のまん中 (P27の左) に折り込まれている「おりがみガーデン」作品投稿の注意事項をお読みのうえ、「投稿作品記録用紙」と合わせて、以下の住所にお送りください。

〒130-0004
 東京都墨田区本所 1-31-5
 日本折紙協会「おりがみガーデン係」

NOA BOOKS  **日本折紙協会編集・発行の単行本「ノアブックス」のご案内**

たのしい作品がいっぱいです。あなたのレパートリーに、ぜひ加えてください!

えと 干支とかぶとを折る
～松野幸彦おりがみ作品集～
Animals and Japanese helmets by Yukihiko MATSUNO

干支にまつわるおはなしや折紙の基本形や技法、そして、作者の創作のヒミツがいっぱい詰まった一冊です

<収録作品>
・十二支の動物+3匹
・かぶと(3種)、収納台

◆定 価:1,760円(税込み)送料310円*
◆購読会員価格1,584円(税込み)送料155円*
◆正会員価格1,408円(税込み)送料155円*

◆お申し込みは本誌折り込み郵便振替用紙で、税込み価格+送料の総額をご送金ください。

NOA BOOKS  『おりがみブローチの花たち』

Origami flower brooch by Atsuko TAKEO **竹尾篤子**

好評重版(2刷)*
*2刷には伝承作品の工夫などが追加されました。

おりがみブローチづくりの
人気講師がおくる
少ないパターンで
無数のアクセサリ

第1章/ウォーミングアップ。昔から伝わる作品で指慣らし、頭慣らし
第2章/手とり足とりのおりがみブローチ教室。八角形でブローチを作りましょう
第3章/正方形で作るおりがみブローチ
第4章/ユニットおりがみで作るおりがみブローチ
第5章/つまみ細工風おりがみブローチ
第6章/六角形で作るおりがみブローチ
第7章/ぶらぶらアクセサリ用おりがみチャーム
第8章/リボン折り紙で作るブローチ
第9章/花のまわりで

◆定 価:1,430円(本体1,300円+税)送料310円*
◆購読会員価格1,287円(本体1,170円+税)送料155円*
◆正会員価格1,144円(本体1,040円+税)送料155円*

*お申し込みは本誌折り込み郵便振替用紙で、税込み価格+送料の総額をご送金ください。

*代引きの場合は送料400円+代引手数料330円=730円が必要です。他の2冊も同じ

電子書籍は紙の本ではありません。タブレット/パソコンやスマートフォンなどの端末で読むことができます。インターネット上の書店からダウンロードし、購入してください。(価格は各Web書店で確認してください)

◆《電子版》好評配信中!

■『2020折図集』好評発売中!

2020年の折紙シンポジウムは次年に持ち越しとなりましたが、例年どおり「折図集」を制作しました。作者自身の折り図をそのまま掲載したユニークな一冊です。皆さんからの投稿53タイトルに加えて、2021年の干支にちなんで「リクエスト誌面再録」として『おりがみ257号(1997.1)』より、人気の「うし」関連5作品を追加収録しました。
(B5判 136頁 1色刷) *280g

◆定価:1,650円(税込み)送料310円*
◆購読会員価格:1,485円(税込み)送料310円*
◆正会員価格:1,320円(税込み)送料310円*

*お申し込みは、本誌折り込み郵便振替用紙で、税込み価格+送料総額をご送金ください

*メアグッス、折り紙、書籍を複数お申し込みの場合の送料は、折り込みPBの送料表を参照の上、本誌折り込み郵便振替用紙で、税込み価格+送料総額をご送金ください。(総重量に梱包量150gを加算してください)



ISBN978-4-86540-101-1
C2076 ¥728E

【日本折紙協会 2階講習室 定期講習会のご案内】

まん中折り込みP4をご覧ください



日本折紙協会発行



〒130-0004
東京都墨田区本所1-31-5

定価 801円(本体728円)

☎ 03-3625-1161



印刷 錦明印刷株