

やさしさの輪をひろげる

Spreading the kindness

Monthly **ORIGAMI** Magazine

October

月刊

おりがみ

No. 542

ISSN 1348-4834

特集 **ハロウィン**

HALLOWEEN

2020. **10**月号





特集 ハロウィン

HALLOWEEN

- ★  **魔女**
丹羽兎子 14-15
-  **いろいろなポーズの小人さん**
川手章子 16-17
-  **コフィンおばけ**
高木ひろみ 18-19
-  **きのこのパッケージ**
梨本竜子 20-21
-  **ネコ**
松野幸彦 24-26
-  **バケツ**
高木ひろみ 27-29
-  **ジャック・オー・ランタンのミニ封筒** 高山三千江 30-31
-  **ケイタイケース**
川手章子 32-33
-  **祈りの「ヨゲンノトリ」**
ハーレー静代 34-35
-  **ニコちゃん**
梅岡千佳 36-37

折り方の記号	1
『月刊おりがみ』バックナンバーのお知らせ	2-3
日本折紙協会 定期講習会案内	4
日本折紙協会案内・周辺地図	5
2020カタログ注文用紙	6
11月11日「おりがみの日」記念作品応募用紙	7
” ” 応募方法	8
投稿作品記録用紙	9-10
おりがみ級制度のご案内	11
振替用紙記入例	12
払込取扱票	添付

《連載》

- ★  **こどもとともに飾れる壁面12か月 (10)10月 みのりの秋**
構成・創作: 斎藤静夫 10-13

英語でオリガミしよう(59)

- ★  **ふくろう**
高山三千江 22-23

おってあそぼう!! (178)

-  **透かしキューブ**
青柳祥子 38

おりがみギャラリーNo.357
おりがみカーニバルアンコール+11 6-7

折り図のヒミツ(41) 9

NOA Information 39-43

11月11日「おりがみの日」記念作品募集 39

Piazza NOA (読者の広場) 44-48

みんなの作品展 49

高木智氏 収蔵資料紹介27 監修:岡村昌夫 50

おりがみガーデン 51

NOAボックス広告 裏表紙

とんがり帽子、学校 伝承 26, 29

★…おりがみ級制度規定作品:P10「くり」、P14-15「魔女」、P22-23「ふくろう」

□…コピーフリー作品ページ(P20-21「きのこのパッケージ」、P32-33「ケイタイケース」)*

*『452号』より、日本折紙協会認定の折紙講師(前編)による教室での使用に限り、特定作品のコピー配布を認めています。コピーに関しては条件(制限)がありますので、指定ページ下段欄内記載をご覧ください。

おりがみ 第46巻第10号 通巻542号 2020年10月1日発行(2020年9月1日発売)

発行/日本折紙協会
 発行人/半田直直
 住所/〒130-0004 東京都墨田区本所 1-31-5
 TEL/03-3625-1161 FAX/03-3625-1162
 URL http://www.origami-noa.jp/

e-mail:
 info@origami-noa.com(事務局)
 henshubu@origami-noa.com(編集部)

折り図/藤本祐子・青木良・伊藤由麿・山梨明子
 印刷・製本/錦明印刷(株)
 定価/本体 728 円+税

© 2020 NIPPON ORIGAMI ASSOCIATION

本書に掲載されている折り図、写真、記事等を無断で複製(コピー)複製・転載することは、著作者および出版者の権利の侵害となりますので、固く禁じます。

No part of this publication may be copied or reproduced by any means without the express written permission of the publisher and the authors.

特集

ハロウィン

今年も10月31日が
やって来る…
Trick or Treat!

●魔女(P14-15)

●ネコ(P24-26)

●コフィンおばけ(P18-19)

うらがわは

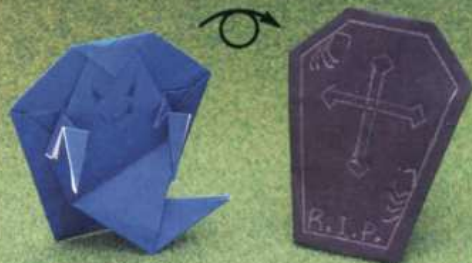

ハロウィンの主役
おばけ〜

コフィン(ひつぎ)
ハロウィンの主役
たちの寝室

コフィンにハロウィンのメッセージを
かきましょう

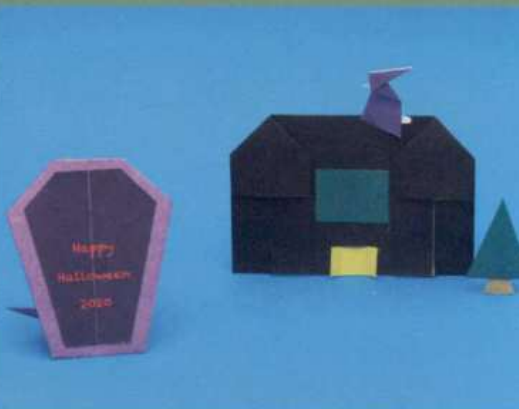

●学校(伝承)(P29)

魔法使いになるための学校です



※木は「たこの基本形」をひと折りしたものと、かどを3等分したものです



●いろいろなポーズの小人さん(P16-17)

ポーズは4通り。元気いっぱい
の小人さん。
ハロウィンには魔女にも
変身!



●バケツ(P27-29)

おうちでハロウィン

おうちをハロウィンでいっぱいにしてよう!



●きのこのパッケージ(P20-21) 立体にするとお菓子が入ります



●ジャック・オー・ランタンのミニ封筒(P30-31)



透かしキューブにつるして飾ります

●ケイタイケース(P32-33)

持ち歩きには折りたたんで。お菓子をもらうときはさっと開きましょう。たたんでも立ちます

連載 おってあそぼう!!

●透かしキューブ(P38)

2枚でつくる立方体です

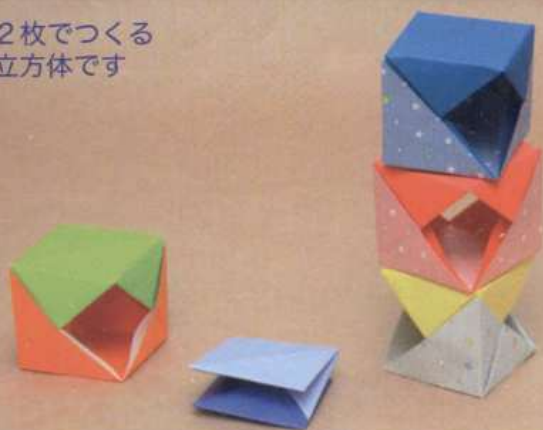

ねじってつぶして平面。ねじって開いて立体。

かさねて積み木

〔連載〕英語でオリガミしよう

Lesson58



●ふくろう(P22-23) ハロウィンの主役 ホーホー

<使用した紙の大きさ>

ふくろう…15cm角、10cm角 (枝と葉は適当に折ったものです)
台紙…寸松原色紙(13.5cmx12cm)

こどもとともに飾れる
壁面12か月

〈10月 実りの秋〉
(P10-13)



●祈りの「ヨゲンノトリ」
(P34-35)

江戸時代の日記に描かれた
疫病よけの不思議な鳥

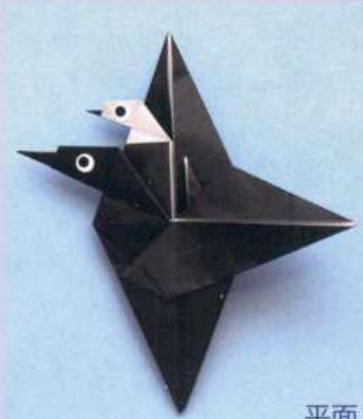

平面



立体



豪華な紙で折った'パワーアップバージョン'
羽をカールさせてもよいでしょう

キノコの日 10月15日



キノコがおいしい季節です
(毒キノコには注意!)

●ニコちゃん (P36-37)



アンパンマンもつけている、笑顔のマークです。
笑いは大切

おりがみカーニバル アンコール (続)

▶『541号』に引き続きリクエストにおこたえして、昨年の11月11日「おりがみの日」記念イベント会場(写真右)での人気展覧作品を紹介し(イベントレポートは『534号』、入賞作品写真は『534号~538号』で紹介しています)。写真は一部を除き会場内で撮影したものです。2020年の募集テーマは「こころはひとつ」。皆さんの作品を心よりお待ちしております。P39と折り込みP8の作品募集要項をご覧ください、とどしとご応募ください!



《2019年》テーマ:「チャレンジ」 「おりがみの日」にちなんで+11作品

《睡蓮》制作: 木下紀子 (鳥取県)

原作: ネコ(二階堂黎子)、イス(フチモトムネジ)、スイレン・葉(宮本眞理子)、草・石垣(園部光伸編「実用折紙」)、カエル(笠原邦彦)



▶モネは愛した池の睡蓮をお気に入りのベンチに座り終生描き続けたという。モネの池の睡蓮に初挑戦しました。今はネコちゃんたちが見守っています。〈応用〉

《十羽鶴の屏風》

制作: 梅岡千佳 (東京都)



▶変わり折り鶴の創作にチャレンジした作品たちです。〈創作〉

《折り紙平面盆栽》

制作: 村岡竹子 (栃木県)

原作: おりがみおもちゃ(朝日 勇)

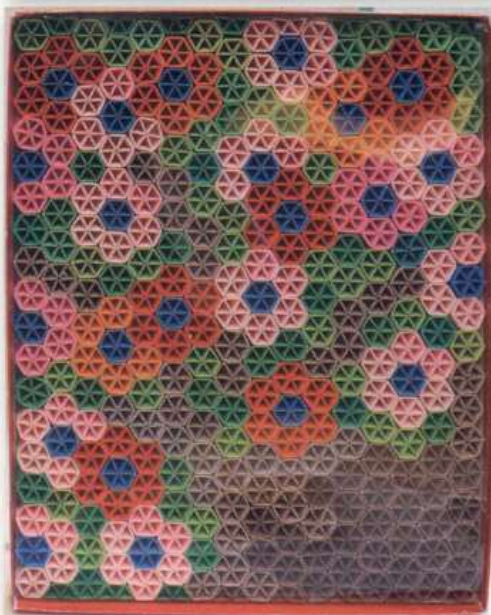

▶父が好きだった庭木を盆栽風にしてみました。〈応用〉

《キューブのバラ》

制作: 平山敦子 (埼玉県)

原作: 4つのバラのキューブ・バラの蕾のキューブ(笠原邦彦)



▶今春、初めてバラの地植えにチャレンジしました。ちょうど昨年、興味を持ち、折っていたキューブで、バラを表現できるとわかり、作成してみました。〈応用〉

《大好きな作品を折りました!!!》制作: 城戸桃代 (兵庫県)

原作: ねずみ・ちゃんちゃんこ(桃谷好英)、キリン・ペガサス(神谷哲史)、猫(勝田恭平)、ねずみ(山口真)、ねずみ(小松英夫)、ねずみ(萩原 元)



▶折り紙教室を開講して7年目になり教材に「超難解折紙」を使用したところ開講当時には初心者だった受講者のおひとりに負けてはならじとペガサス20cm角、キリン18cm角、猫15cm角の各用紙で挑戦しました。&来年のえと「ねずみ」の作品を集めて新春飾り風折ってみました。〈応用〉



from the works exhibited at
the Origami Carnival
in 2019 (Part 2)

《がんばった夏の思い出。》

制作：山本まほ（神奈川県／8歳）

原作：星、顔は応用



▶わたしは、この夏(2019年)体そうの大会に出るために、たくさん練習しました。その様子を、おり紙で表してみました。夏をあらわすために、オリジナルの花をふちにつけました。(創作/応用)

《さかなをつかまえるぞ!》

制作：酒井悠之介（神奈川県／6歳）

原作：くさ・さんま・なまず・二枚貝・かもめ・さめ・えんぜるふいっしゅ(新宮文昭「おりがみくらぶ」webサイト)、ノアちゃん(日本折紙協会/東京おりがみミュージアムwebサイト)



▶ぼくはうみでたくさんさかなを手でつかまえることにチャレンジしてみたいです。(応用)

《磯から浅瀬の生物》

制作：赤崎重介（東京都／9歳）

原作：マンジュウガニ(前川 淳「本格折紙」2)、両くさび(ホシキタとして)、ひし形22.5(ムラサキウニとして)(布施知子「立体をつくらう」)



▶ぼくが好きな磯の生物を折り紙でつくることを、チャレンジしました。作るのを考えたのは(創作)、アメフラシ類、ヒトデ類、イソギンチャク、ナマコです。マンジュウヒトデは、見たかじのぶっくりかかんを出すことをいじりして作りました。(創作/応用)

《レインボーティラノサウルス》

制作：河原才智（石川県／7歳）

原作：ティラノサウルス全身骨格(吉野一生)(「秀麗な折り紙」)



▶難しい折り紙にチャレンジしました。今にも飛び出しそうな恐竜をイメージしました。(応用)

《みんなで水泳大会》

制作：三浦大河（秋田県／12歳）

原作：いぬ・クワガタ(福井久男「リアル折り紙」)。ノーザンドラゴン(北條高史「端正な折り紙」)・バラツル(神谷哲史「秀麗な折り紙」)・コリー(大内康治「秀麗な折り紙」)・フェアリー(木村良寿「秀麗な折り紙」)



▶ぼくは、水泳にチャレンジしています。皆で泳いでいる時が楽しいので、大会をテーマにした作品を作りました。(応用)

《カメムシ、プテラノドン、オオカミ》

制作：宮越琳平（東京都／7歳）



▶じぶんでかながえて、あたらしいおりがみをつくりました。(創作)

やさしさの輪をひろげる

Monthly **ORIGAMI** Magazine

Spreading the kindness

月刊

おりがみ

特集 ハロウィン

HALLOWEEN



今年の10月1日は仲秋の名月で、2日が満月。そしてハロウィンの10月31日も満月なのです。魔女が飛び交う空は月明かりの美しい夜です。

お菓子がたくさんもらえるようにバケツを持ったノアちゃん。「トリック・オア・トリート、お菓子くれなきゃイタズラしちゃうよ」とご近所を回ります。大きなバケツはお菓子でいっぱいになりましたが、なぜだか「ぼくも入ろう」「わたしも入れて」と、いろんなもので大にぎわい。

「うふふふ、わたしも仲間になりたいな」と笑顔のお月さま。

「イヒヒヒ、アタシもさ」。

2020年のハロウィンはみんなニコニコ、仲よしです。

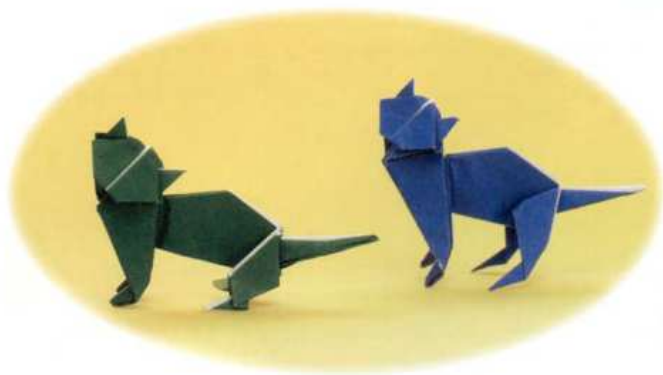

今月の おすすめおりがみ

『商品カタログ2020』P10

商品番号S-71

製造:ショウワグリン 発売:ショウワノート

■両面ドットちよがみ

15cm角

6色調各6枚36枚入り

(きのこの折り図つき)

会員価格264円(税込み)、定価330円(税込み)、重量84g

ハロウィンのキノコに
ぴったりの折り紙です



キノコのパッケージ
(P20-21)



商品カタログ2020



▲お申し込みは
『商品カタログ2020』
注文用紙を
ご利用ください

折り図のヒミツ

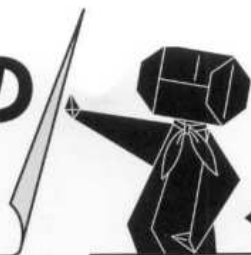

Episode41 ~折り図を描いてみよう(17)~ パソコン・ドローにも弱点が?

折り図が苦手なあなたに贈る折り図コラム。

◀ヒミツ:O先生に師事し、折り紙の歴史を学んだらしい?

(ミカタ:以下ミ)ここにA~Dの4つの形がある。見たことあるかな?

(ヒミツ:以下ヒ)もちろん! どれもよく知っているわ。

(ミ)ではそれぞれ説明してみたまえ。

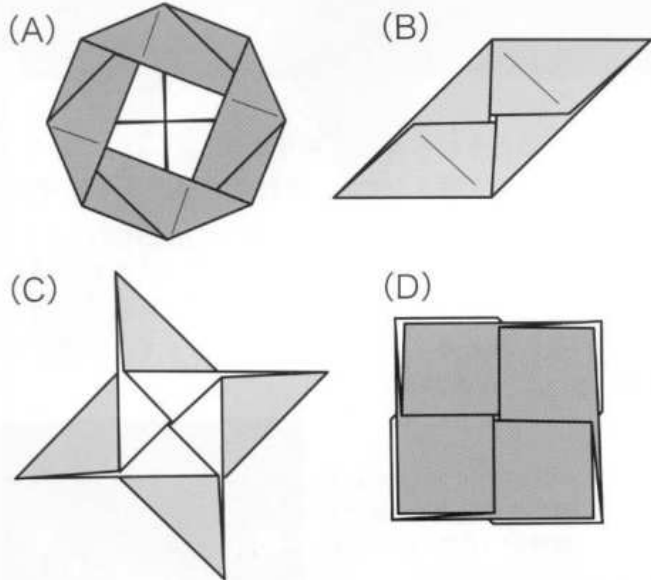

(ヒ)Aは伝承の「つばき」のできあがり直前。Bは菌部光伸さん作「カラーボックス」(菌部ユニット)の単体。Cは伝承の「糸入れ」の途中の形。Dはこのままで「たとう」、花やコマなどにも発展する形です。

(ミ)はい、お見事。さすがはヒミツちゃんだ。では、これらの形に共通するものは何かな?

(ヒ)どれも、回しながらたたむ感じで、なんていうか… とにかく、ぐるぐるしてる。ああ、点対称、っていうんだっけ?

(ミ)そう。どれも中心のまわりに一定角度ぐるぐる回すと同じ形になる性質がある。「点対称」は180°回転させたときに重なり合う形のこと。

(ヒ)あっ、でも「ぐるぐる図形」は180°に限らないんじゃない? 家紋の「三つ巴」とか。

(ミ)おお、なかなか渋い例を出してくるなあ。 ▲右三つ巴紋



そう、A~Dはたまたま全部「点対称」だけど、それも含めて(360°を除く)

「回転対称」というんだ。今回は「回転対称」で話を進めるぞ。

(ヒ)回転対称の作図をするのね。

(ミ)さっそく出題。右図はDを単純化した図形だが、これをパソコンのドローソフトで、描いてみてくれ。

(ヒ)もうすっかりお手のもの。図形(オブジェクト)を重ね

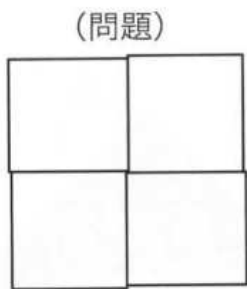

(問題)

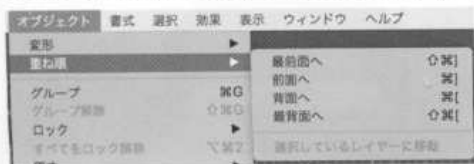

まん中
折り込みの
「折り方の記号」
も見てね!

いる超常現象なんだ!
(ヒ)どうすればいいの? 解決策はあるの?
(ミ)待て次号!
(つづく)

◆この連載の感想をお待ちしています◆

ていけばいいんでしょ。これはタテヨコ比1:2の長方形を描いて、そのコピーを回転させながらひとつずつ前面に重ねていく、っていう方針でよさそうね。さすがワタクシ、完璧な戦略だわ。

(ミ)おおむね、それでよろしいかと。

(ヒ)おおむね? その言い方ちょっと気になるなあ。まあいいわ、まず長方形を描いて(1)、それをコピーして、時計回りに90°回転させて、1の上の、よさそうな位置に重ねて(2)。

(ミ)おお、前面、背面の重ね順もさることながら、「ずらし」もいい具合だ。

(ヒ)同じように、コピーして回転させて重ねて3、またコピーして回転させて重ねて…

(ミ)その調子、その調子。

(ヒ)4と。…あれ? おかしいな。

(ミ)どうかした?

(ヒ)私が描きたかったのはこれじゃない。作図法としては完璧な戦略だったはずなのに。

(ミ)どこがおかしいと思うのか説明してみたまえ。

(ヒ)最初に描いた1が、4の下に隠れてしまった。どんどん上に重ねて行ったんだから、当然といえば当然ね。う〜ん、

4を背面に送ったらどうなるかな…ああ、やっぱり、1よりも後ろに行っちゃったじゃない。まったくもう、どうということ? 3まではいい感じだったのに。

(ミ)「たとう折り」には「最後の1か所問題」が付きまといがち、ということは、

いつか説明したと思うが。

(ヒ)わかります。「のこりの○か所も同じように折ります」って言うてるのにもかかわらず、「最後の1か所だけ妙に窮屈になって、ほかと同じ形にするために全然違う折り方をしてしまう問題」でしょ?

(ミ)さよう。この問題は折りの技法だけにとどまらず、作図上の問題としても、ごく一部の作図者から「たとうマジック」あるいは「たとうトラップ」などと呼ばれて恐れられて

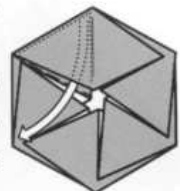
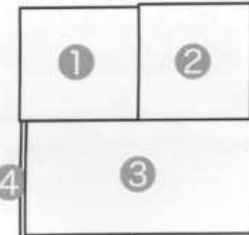
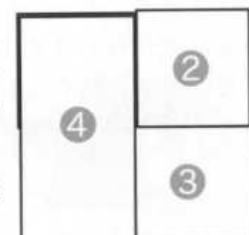
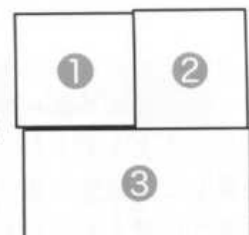
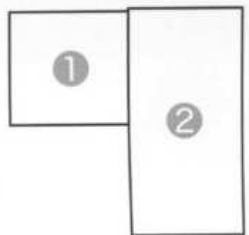

▲伝承の「六角たとう」の「最後の1か所」



こどもとともに飾れる 壁面12か月

Month Wall Decoration with Children by Mr. Shizuo SAITO

構成 さいとう しずお
創作 齋藤 静夫

第10回 10月 実りの秋

Autumn, the harvest season

春から育てられた野菜などは、秋には汗の結晶として見事な実りを見せてくれます。現代の野菜や果物は、年中栽培されて季節感が薄れていますが、野菜・果物などの本来の味は自然の中で育てられたものが「旬の味」として、変わりなく好まれているところでもあります。

近年は高齢化社会が進み、農業の継承者がだんだん少なくなっていて、日本で昔から普通に栽培されていた作物も輸入されているようですが、そんな中で、家庭菜園で育てる体験を通して、収穫の喜びと新鮮な旬の味を楽しんでいる傾向が徐々に増えています。今年に入ってコロナウイルス禍での「ステイ・ホーム」では、マンションやアパートなどの集合住宅に住む人の中で、「ベランダ菜園」がブームなのだそうです。緑や土が恋しくなる、自身で育てたものを食べるというのは、大げさですが自然の中に住む人類の本

能的なものと思わされることもあります。

このようなことを考えながら、夏野菜や冬野菜も混ぜて、私なりの実りを制作してみました。

大根とにんじんは本体の折り方は同じで、葉の折り方だけを少し変えてみました。色彩や大きさを変えると、ほかの果物や野菜に変えることもできると思います。挑戦してみてください。(齋藤静夫)



1998年に齋藤さんが連載を担当した「折り紙歳時記 10月 実りの秋」(『おりがみ278号』)掲載。このときは立体で制作されていました▶

- くり…3.5cm×3.5cm(2枚)、3cm×3cm(4枚)、なす…10cm×10cm(2枚)、9cm×9cm(1枚)、トマト…8cm×8cm(1枚)、7cm×7cm(2枚)、きのこ：かさ…5cm×5cm(2枚)、4cm×4cm(1枚)、3.5cm×3.5cm(2枚)、じく…5cm×5cm(2枚)、4cm×4cm(1枚)、3.5cm×3.5cm(2枚)、大根：本体…12cm×12cm(1枚)、11cm×11cm(1枚)、葉…6cm×6cm(1枚)、5.5cm×5.5cm(1枚)、にんじん：本体…7cm×7cm(2枚)、葉…3.5cm×3.5cm(1枚)

台紙：八つ切りの画用紙…392mm×271mm

くり ★ Chestnut

※級制度用には1このみの提出でよいです

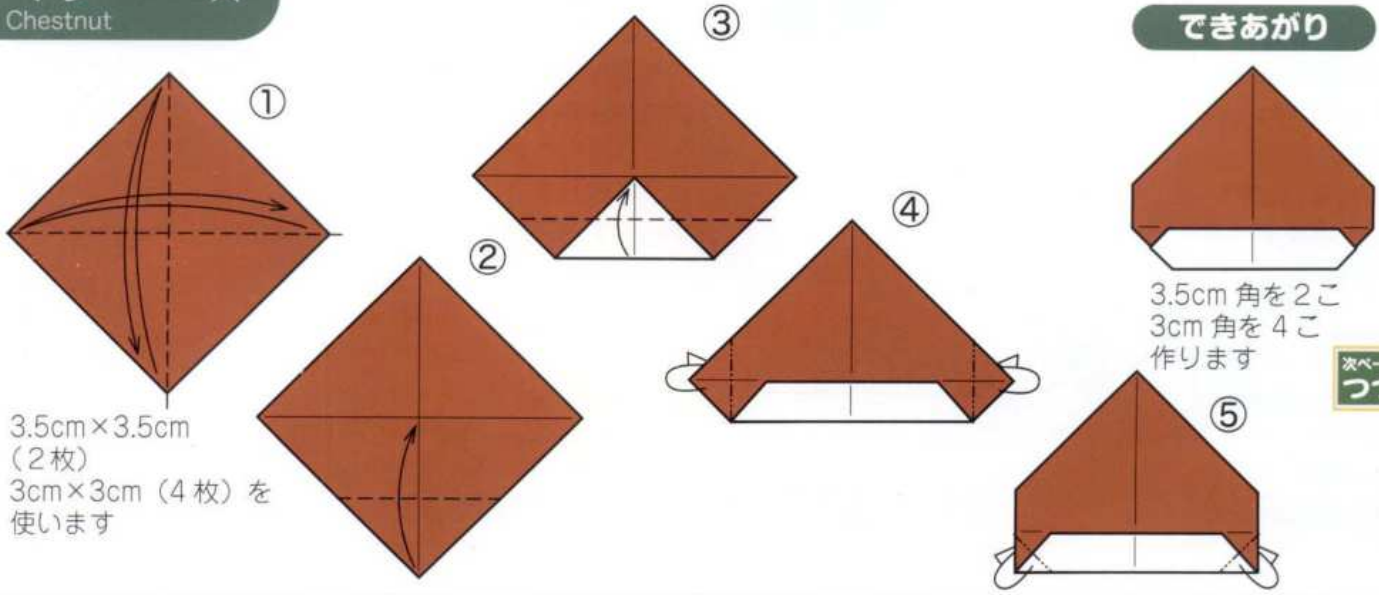

なす Eggplant

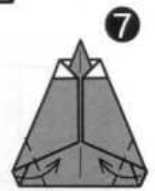
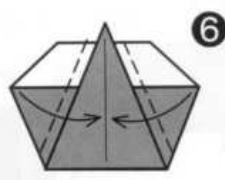
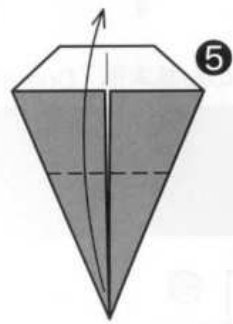
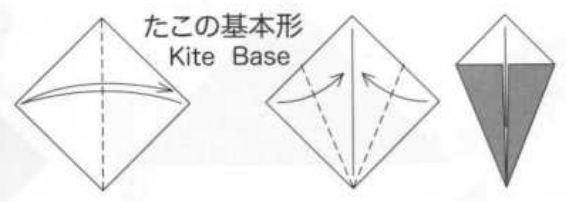
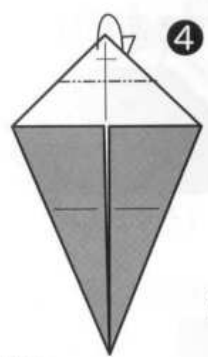
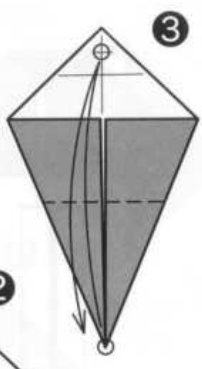
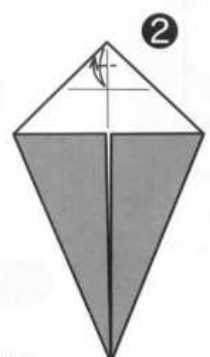
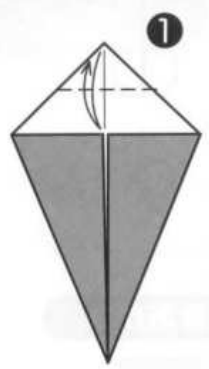

○と○をあわせて
折りすじを
つけます

折ってしるしを
つけます

10cm×10cm (2枚)
9cm×9cm (1枚) を
使います
たこの基本形より

できあがり

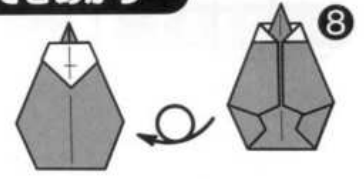

10cm 角を 2こ
9cm 角を 1こ
作ります

トマト Tomato

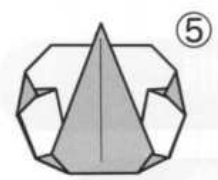
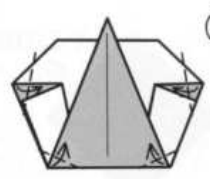
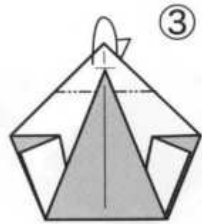
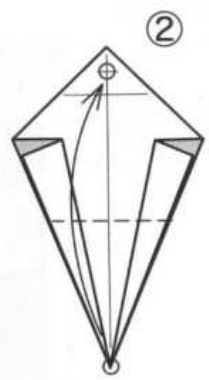
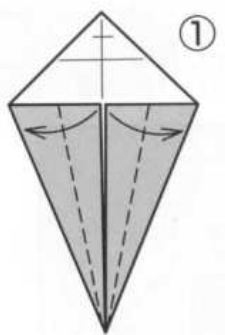

8cm×8cm
(1枚)
7cm×7cm (2枚) を
使います
なすの②まで折ってから
始めます

○と○を
あわせて折ります

できあがり

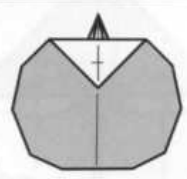

8cm 角を 1こ
7cm 角を 2こ
作ります

きのこ Mushroom

かさ Cap

きのこのかさ とじくは
同じ大きさの紙を使います

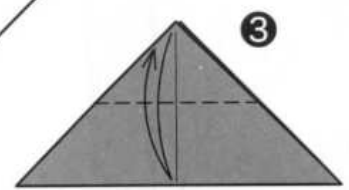
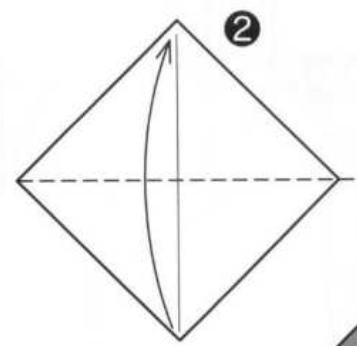
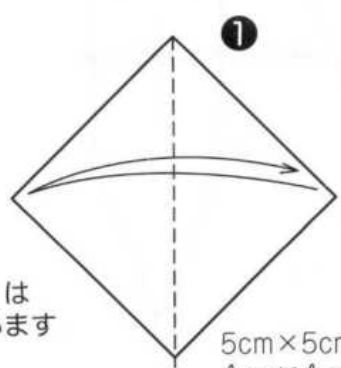

5cm×5cm (2枚)
4cm×4cm (1枚)
3.5cm×3.5cm (2枚) を
使います

上の1枚に
折りすじをつけます

前ページから
つづく

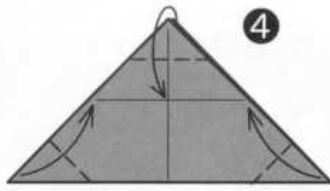

4

できあがり

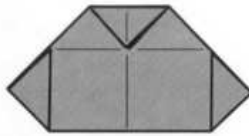

(うらがわ)

●くみあわせかた●

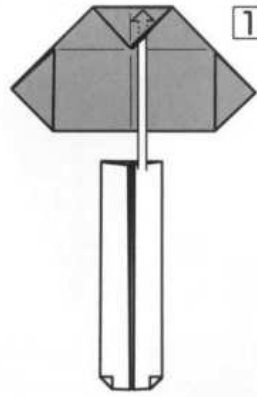

1

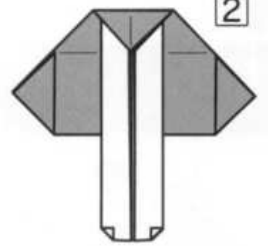

2

かさにじくを
さしこんで
のりづけします



できあがり

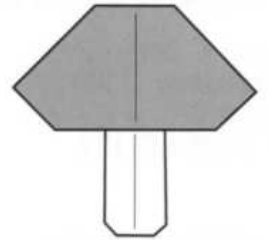

5cm 角を 2 こ
4cm 角を 1 こ
3.5cm 角を 2 こ
作ります

じく
Stem

かんのん基本形 Door Base

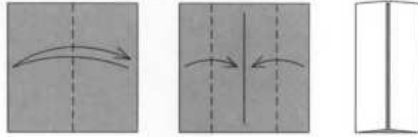

1

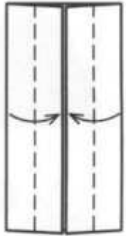

5cm×5cm (2枚)
4cm×4cm (1枚)
3.5cm×3.5cm (2枚) を
使います
かんのん基本形より

2



できあがり



(うらがわ)

大根

Japanese white radish

本体

Root

たこの基本形
Kite Base

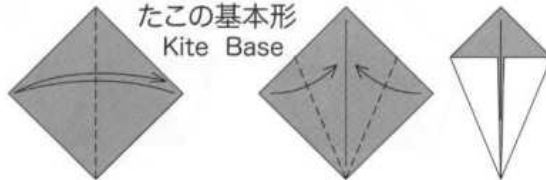

1

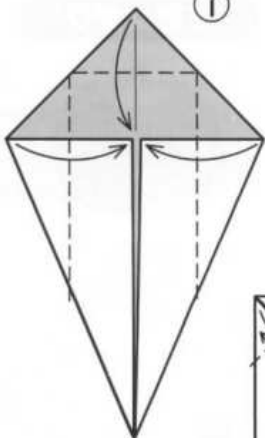

3

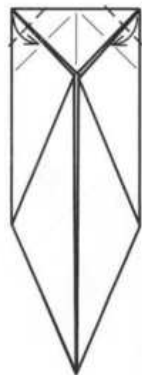

4

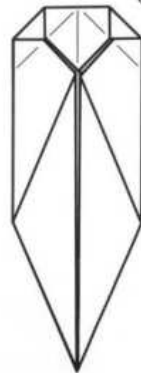

できあがり

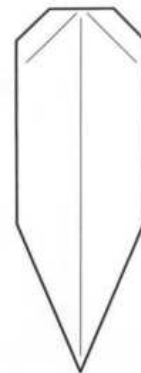

12cm×12cm (1枚)
11cm×11cm (1枚)
を使います
たこの基本形より

●大根とにんじんの
紙の大きさのわりあい●

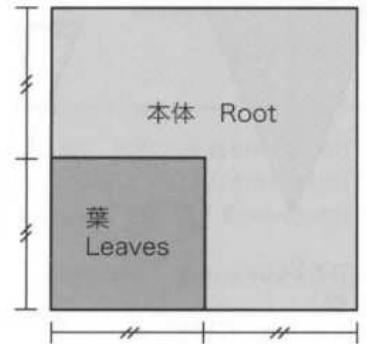

次ページへ
つづく

葉
Greens

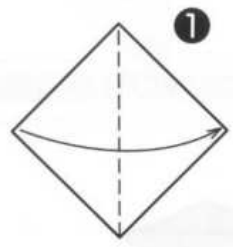

6cm×6cm (1枚)
5.5cm×5.5cm (1枚)
を使います



上の1枚に
折りすじをつけます

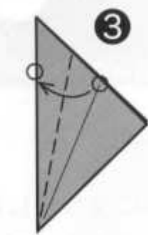

○と○を
あわせて上の1枚を
折ります

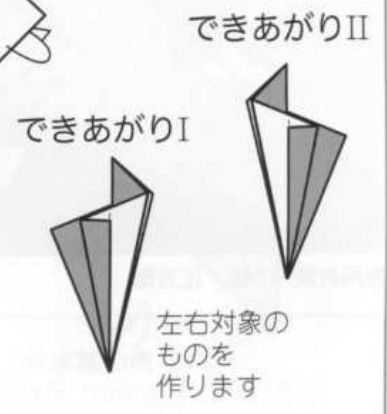
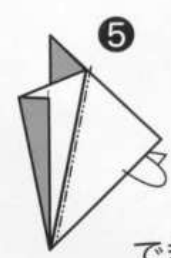
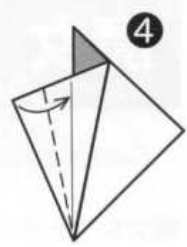

●くみあわせかた●

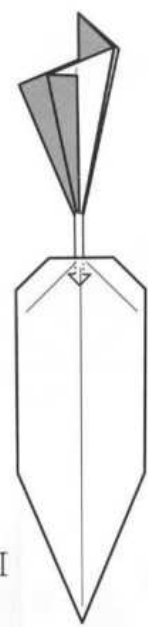

1

できあがりI

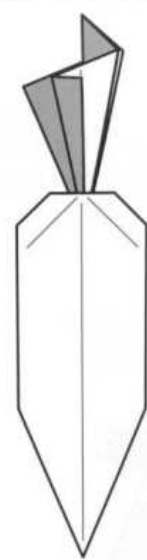

できあがりII

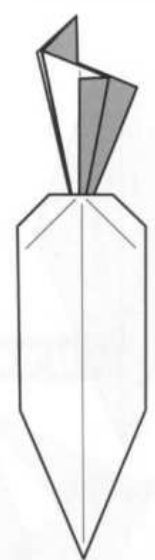

にんじん
Carrot

葉
Greens

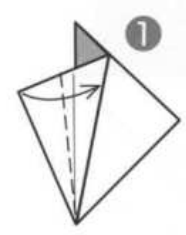

3.5cm×3.5cm (2枚)
を使います
大根の葉の③まで
折ってから始めます

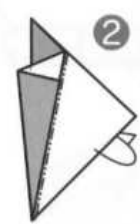

できあがりI

できあがりII



左右対象の
ものを
作ります

本体に葉を
のりづけします

できあがりI

できあがりII



左右対象の
ものを
作ります

●くみあわせかた●

7cm×7cm (2枚)
を使います
大根の本体を
おもてうら
逆に折ったものを
作ります
葉をのりづけします

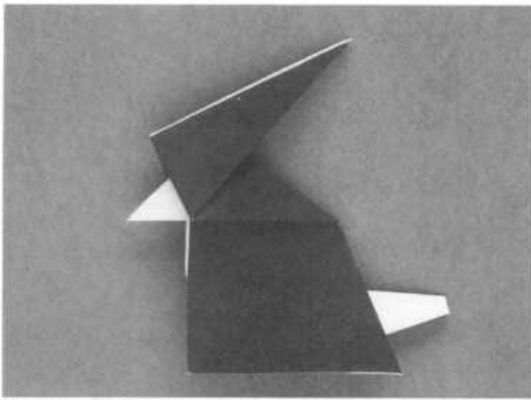

魔女

Witch by Ms. Taiko NIWA



にわ たいこ
丹羽 兎子

魔女が空を飛ぶ季節になりました。ほうきにまたがって空中を縦横無尽に飛び回ったらどんなに楽しいでしょうか。まじよたちに聞いてみたいものです。(作者)

使用枚数…1枚/正方形

2009年6月1日 投稿

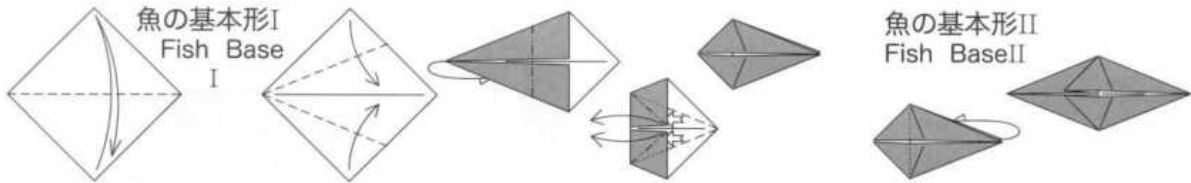

この作品について

15cm角の大きさの紙で折ると、鼻先からほうきの柄の先までの長さが9.5cmのほうきに乘った魔女ができます。

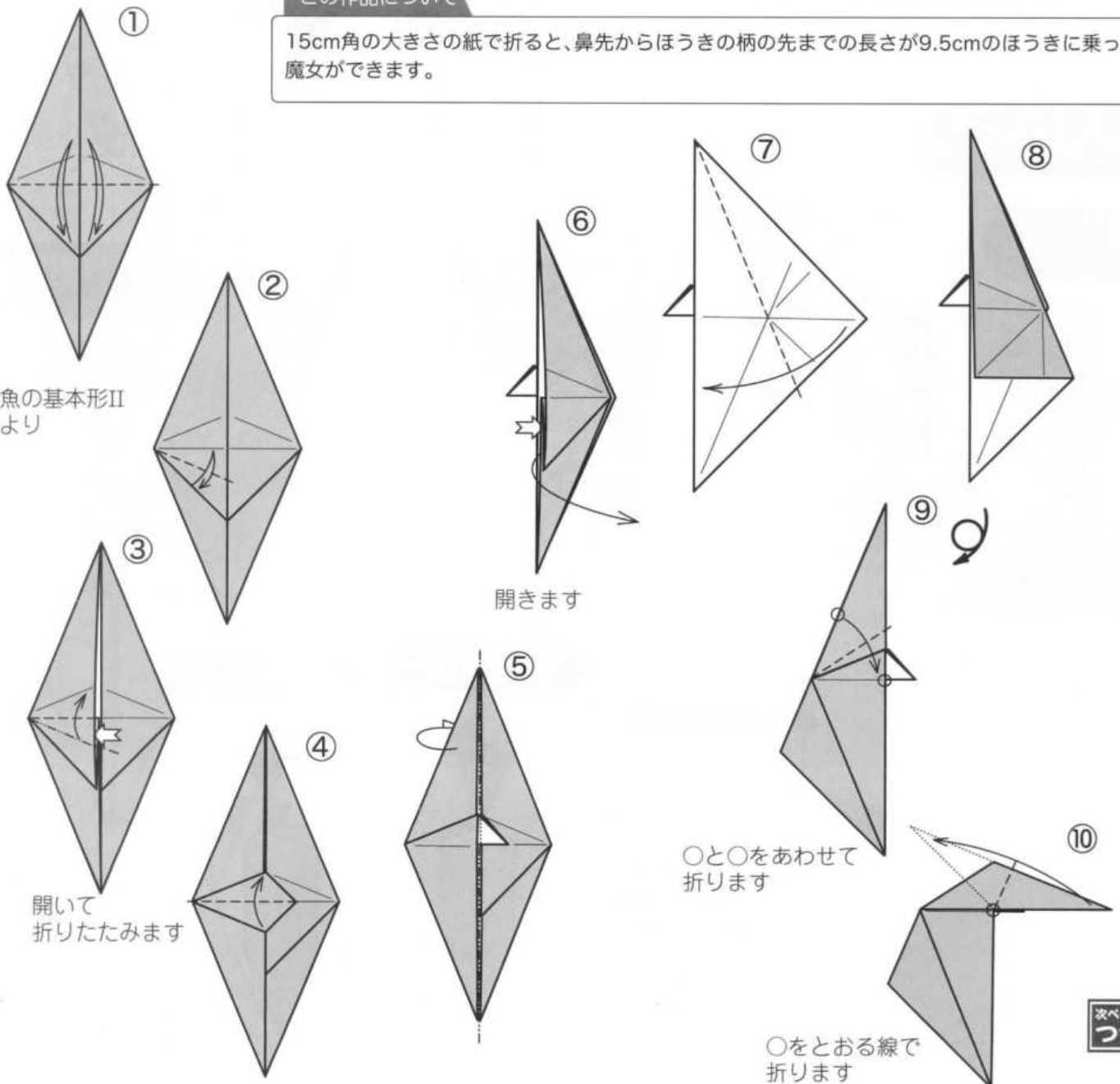

前ページからつづく

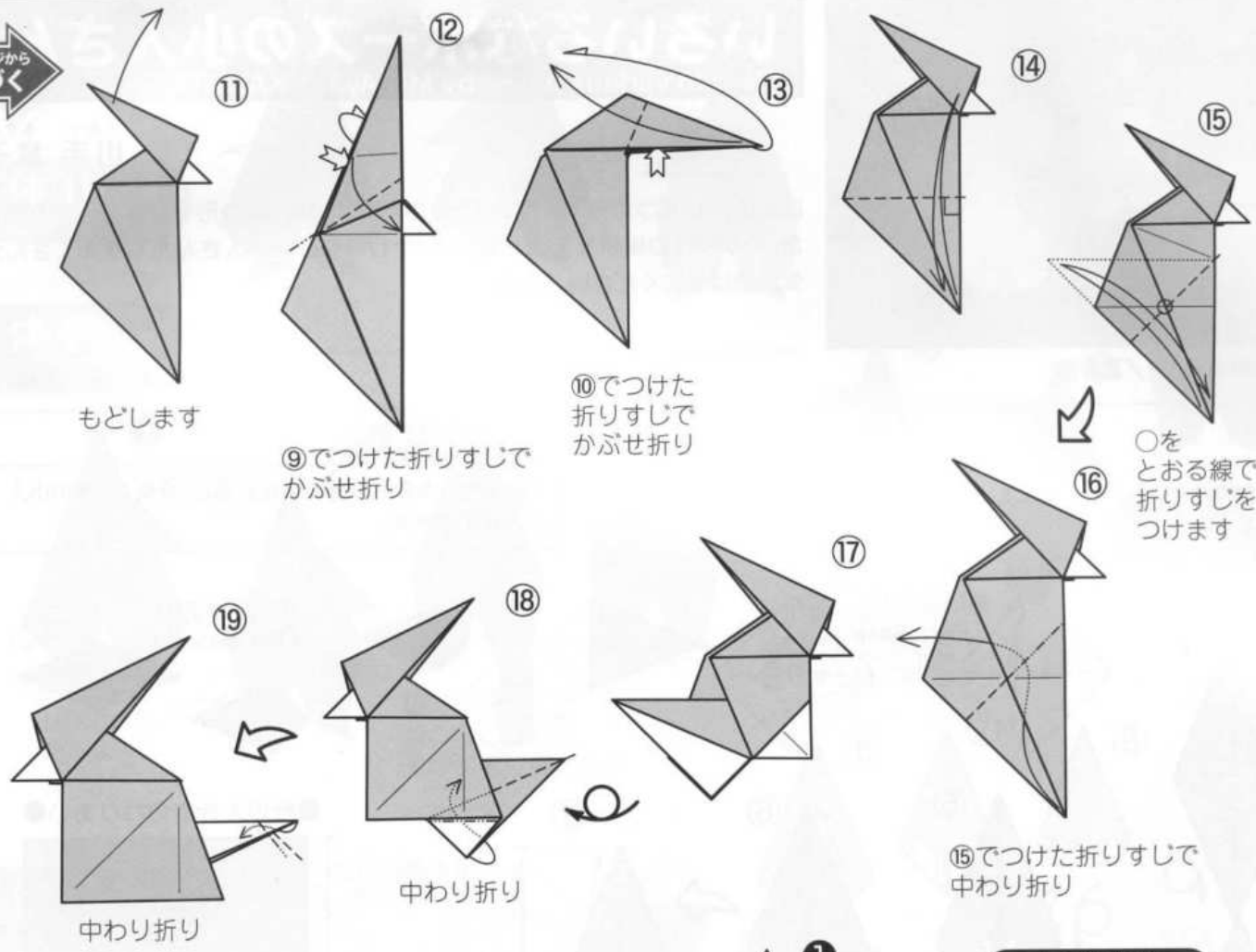

もどします

⑨でつけた折りすじで
かぶせ折り

⑩でつけた
折りすじで
かぶせ折り

○を
とおる線で
折りすじを
つけます

中わり折り

中わり折り

⑮でつけた折りすじで
中わり折り

★できあがり

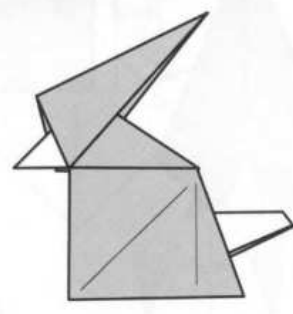

●右に進む魔女●

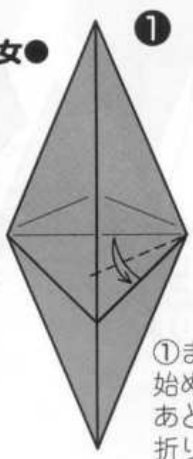

できあがり

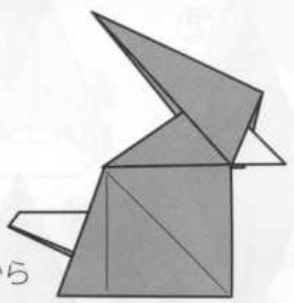

①まで折ってから
始めます
あとは③～⑱と同じように
折ります

ミニ知識

○ハロウィン…10月31日。古代ヨーロッパに住んでいたケルト人の新年のサウィン祭が起源とされています。ケルト人の暦では11月1日が新年で、冬が始まる日です。その前夜には死霊、妖怪、魔女などが現れ、冬の訪れを喜び、人々に悪さをしてまわると信じられていました。この祭がキリスト教と結び付きました。HalloweenとはAll Hallows Even (万聖節前夜祭)の略で、万聖節とはすべての聖人を記念する日、Hallowは古期英語のAnglo・サクソン語で聖徒 (saint) を意味します。ハロウィンの行事はヨーロッパではいったん廃れますが、アメリカ大陸に渡った移民たちが、異国の地でも故郷での自分たちの伝統を守ろうとする思いで行い続けました。

○ハロウィンパーティー…アメリカで盛んなお祭りですが、今は世界のいろんな国の人々がこの行事を楽しんでいます。10月31日の夜、魔女やおばけの姿に仮装した子どもたちが "Trick or treat!" (ごちそうくれなきゃ、いたずらするぞ!) と言って家々を回り、それに対して大人たちは "I'm scared." (わあ恐いと、お菓子や果物をあげます。カボチャをくりぬいた中にロウソクを立てた「ジャック・オー・ランタン」と呼ばれるおばけかぼちゃが飾られます。今年は大勢集まったのパーティーは例年ほど行われなと思います、家の中を飾りつけたり、カードやお菓子のやり取りをして楽しめることでしょう。

いろいろなポーズの小人さん

Elves in various poses by Ms. Ayako KAWATE

かわて あやこ
川手 章子

ほんの少しずつポーズを変えて、体の形を4種類、頭の形を2種類を作りました。のりづけの場所を変えたりして、かわいらしい小人さんたちをたくさん元気に遊ばせてください。(作者)

使用枚数…各2枚/正方形

2018年7月7日 投稿

この作品について

15cm角の大きさの紙で体を折ると、身長13cmの小人さんができます。

体 I

Body I

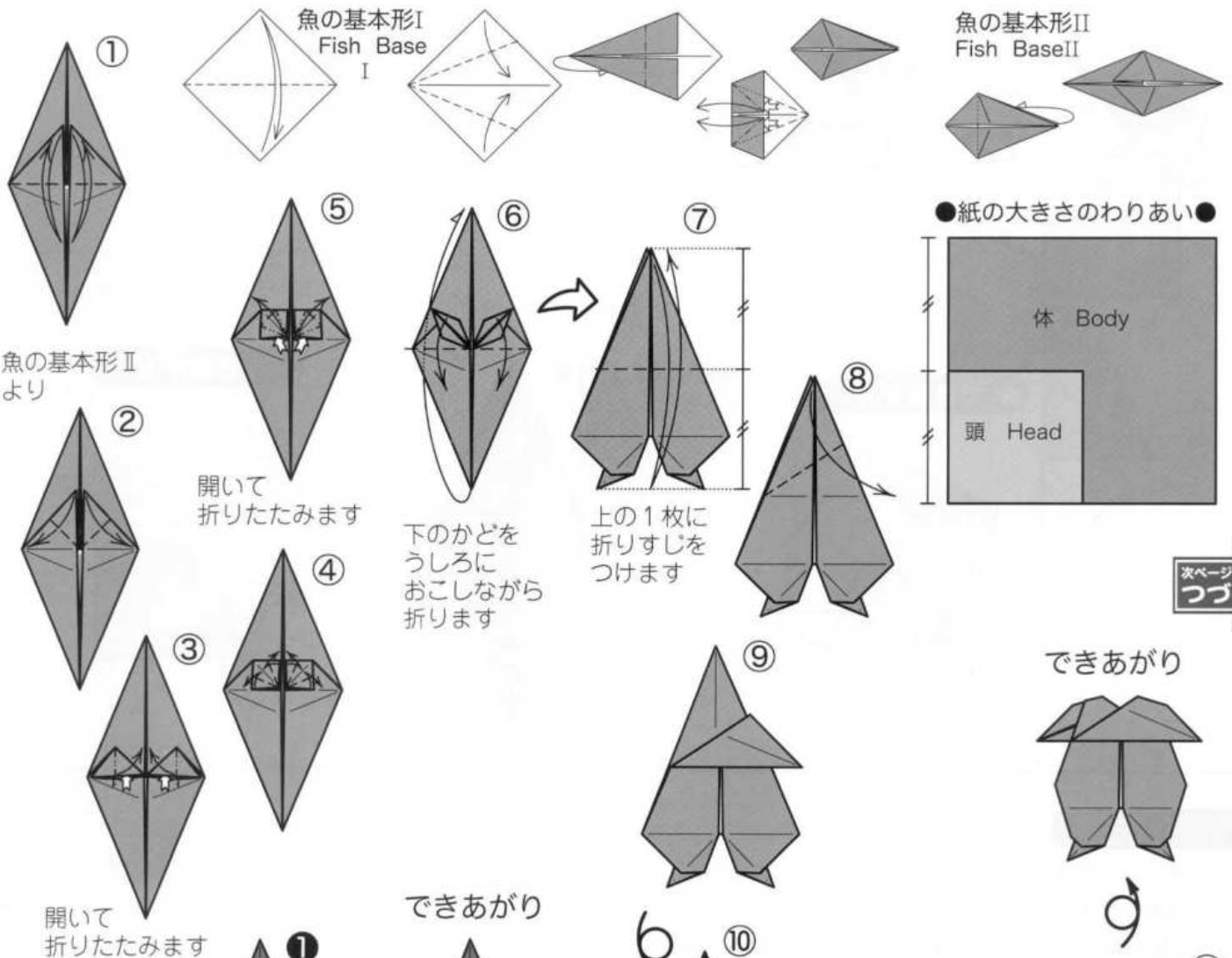

次ページへ
つづく

体 II

Body II

Iの⑨から
始めます

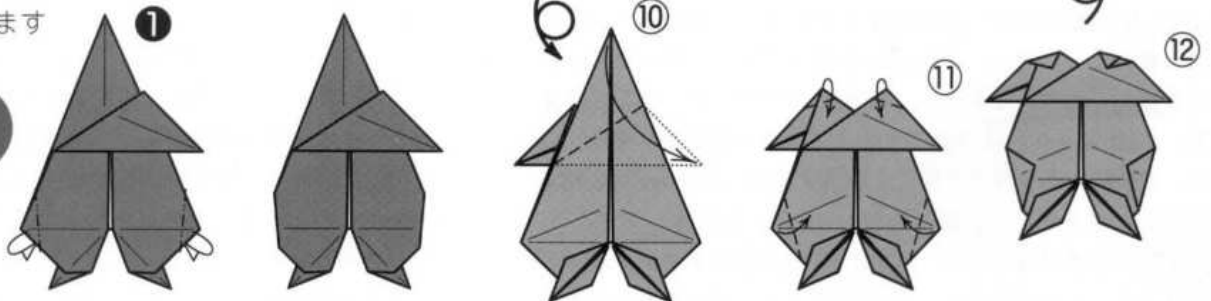

体 III

Body III

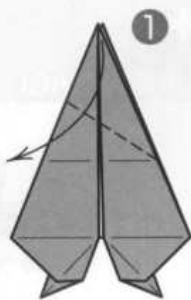

1

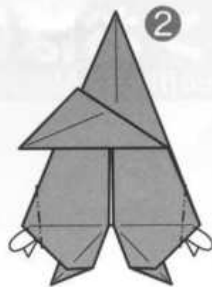

2

できあがり

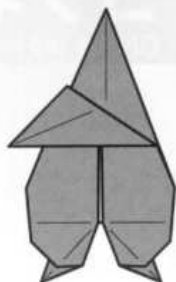

できあがり

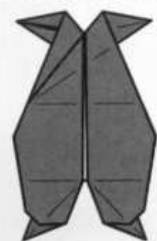

7



Iの⑦まで折ってから始めます

体 IV

Body IV

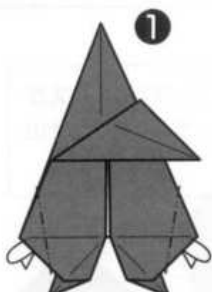

1

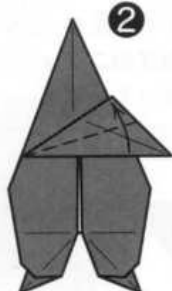

2



3



4

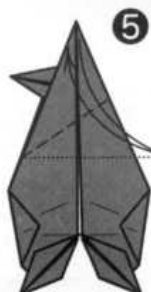

5



6

下の部分の折りすじにあわせて折りすじをつけます

Iの⑨から始めます

2で折ったところはそのまま開きます

頭

Head

たこの基本形
Kite Base

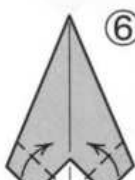
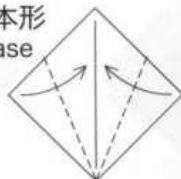
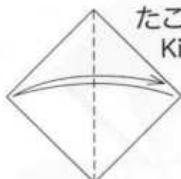

6

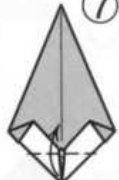

7



8



9

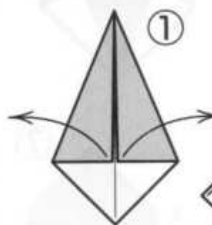

1

たこの基本形より開きます

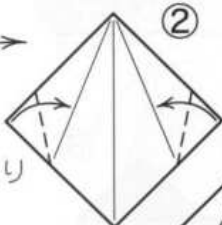

2

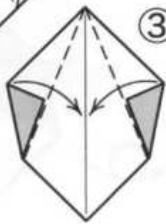

3

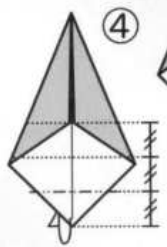

4

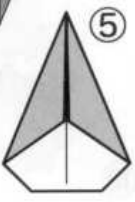

5

できあがりA

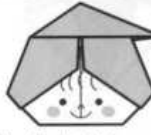

顔をかきましよう



できあがりB



顔をかきましよう

あとは⑩と同じように折ります

●くみあわせかた●

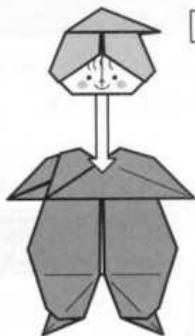

1

体 I に頭 A をのりづけします

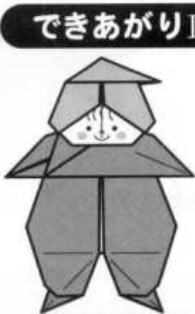

できあがり I

できあがり II



体 II に頭 A をのりづけします

できあがり III



体 III に頭 B をのりづけします

できあがり IV



体 IV に頭 A をのりつけします

コフィンおばけ

Ghost with a coffin by Ms. Hiromi TAKAGI

たかぎ
高木 ひろみ

コフィン(棺^{かん}おけ)の裏側におばけをつけてみました。コフィンの部分にメッセージをかきましょう。ハロウィンのときに飾ってください。写真のR.I.P.とはラテン語の'Requiescat in pace'の略で「安らかに眠れ」という意味です。(作者)

使用枚数...1枚/正方形

2020年4月30日 投稿

この作品について

15cm角の大きさの紙で折ると、身長6.5cmのおばけができます。足がなく、手のポーズが「うらめしやー」と言っているような日本のおばけに、西洋のコフィンという組み合わせのために、おどろおどろしさのない、ユーモラスな作品になっています。

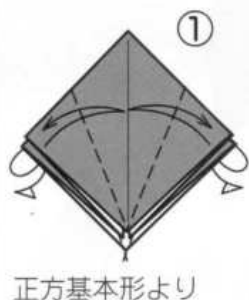

①
正方基本形より

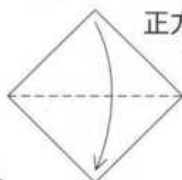

正方基本形 Square Base

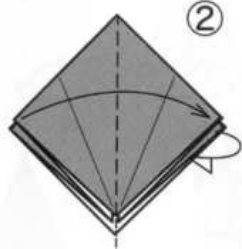
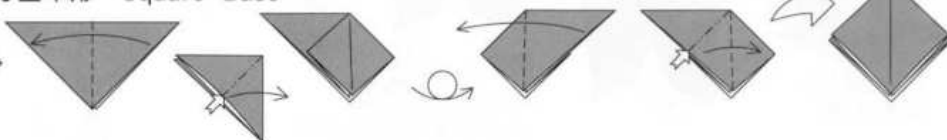

②
1枚ずつ
開きかえます

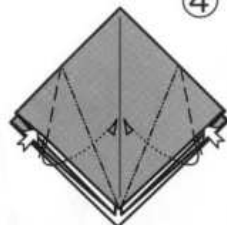
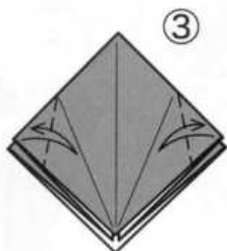

④
ずらすように
うちがわに折ります

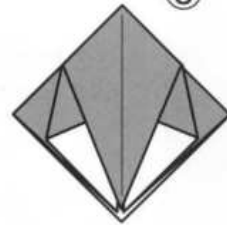

⑤
うらがわも③④と
同じように折ります

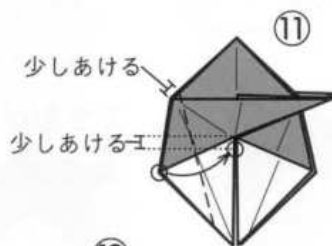
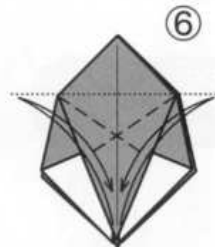

⑪
少しあける
少しあける



⑩
つまむように
折ります

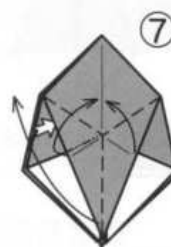
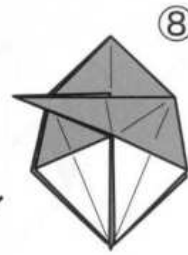
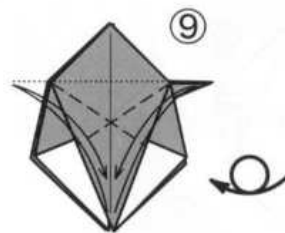

⑦
つまむように
折ります

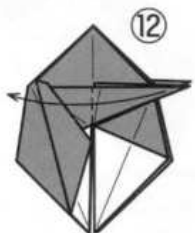

⑫
○と○を
あわせて
折ります

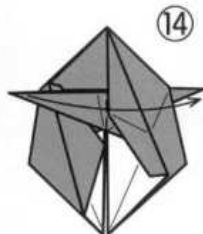
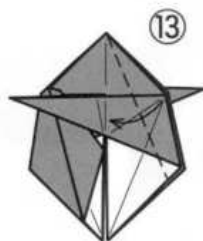

⑮
○をとる線で
折ります

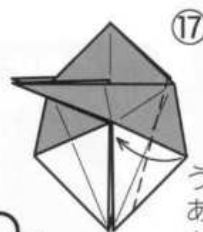
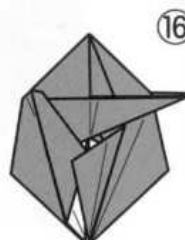

⑰
うしろのフチに
あわせて折ります
あとは⑫~⑮と
同じように
折ります



前ページから
つづく

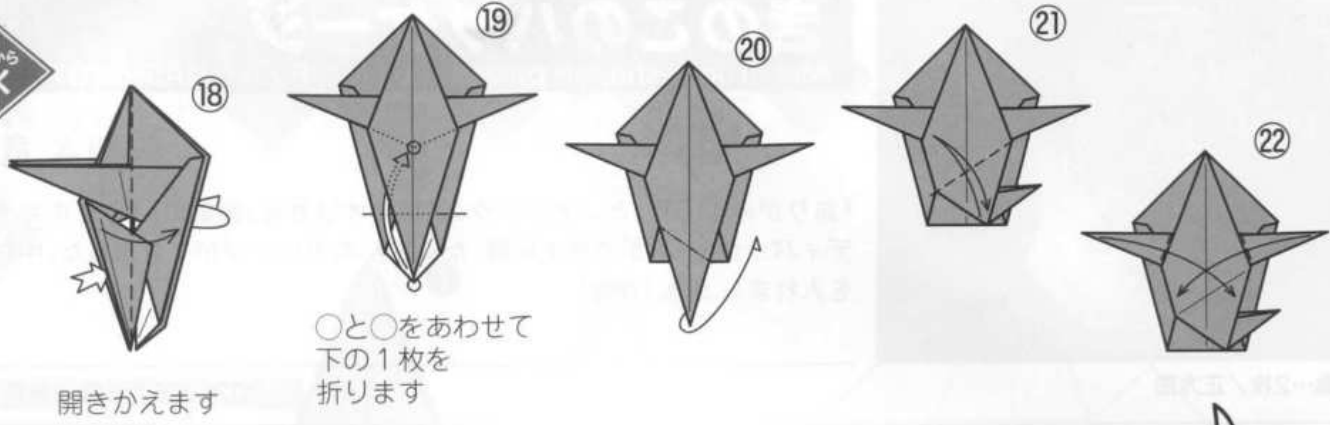

○と○をあわせて
下の1枚を
折ります

**平面
できあがり**



(うらがわ)
西洋のコフィン
(ひつぎ)の形です
メッセージをかきましょう



顔をかきましょう

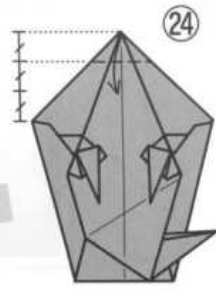

段折りして
形を
ととのえます

**立体
できあがり**

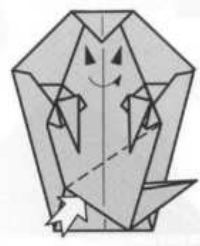

折って開いて
立てます



顔をかきましょう

ミニ知識

○魔女…スコットランドの伝承の歌に「さあ始まったハロウィーンが 黒や緑の衣装をまとい 魔女が全員姿を見せる さあ始まったハロウィーンが。」というのがあります。魔女といえば、おばあさんの姿でホウキに乗って空を飛ぶというイメージですが、この魔女像がヨーロッパの人々に定着するのは、キリスト教会の正当教会の教義から外れた人々が異端者とされ、異端審問が制度化された13世紀以降です。それ以前にも予言や占いなど不思議な力を持つ人たちはおり、呪術師などと呼ばれ魔女のルーツとされています。15～18世紀の400年間、魔女は異端者として憎まれ、逮捕されて、裁判で魔女とされると火あぶりな

どで処刑されました。魔女は女性ばかりでなく、男性も魔女とされました。この「魔女狩り」で5万人が犠牲となったとされています。気候の寒冷化のために起こった飢饉やネズミを通して伝染する病気のペスト(黒死病)の大流行など都合の悪いすべてのことが魔女の仕業にされたのです。日本には「魔女狩り」の歴史がなかったので、女の子のかわいい魔女やよい魔女が生まれました。「魔女ブーム」のきっかけになったのが1966年に放送が始まったアニメの「魔法使いサリー」だとされています。

●ミニ知識参考図書：『ヨーロッパの祭りたち』(明石書店)、『ハロウィーンの文化誌』(原書房)、『イギリス祭時歴』(大修館書店)、『図説世界魔女百科』(原書房)、『ミステリアス・ケルト』(平凡社)、『図説魔女狩り』(河出書房新社)、『魔女と魔女狩り』(刀水書房)、『フクロウの民俗誌』(平凡社)、『日本の生きもの図鑑』(講談社)、『記念日・祝日の事典』(東京堂書店)、『絵でつづるやさしい暮らし』(講談社)

記』(日本文芸社)、『ジーニアス英和辞典』(大修館書店)、『おりおりと和暦のある暮らし』(角川書店)、『日本のしきたりがわかる本』(主婦と生活社)、『水木しげるの絵・妖怪事典』(東京堂出版)、『絵で見る江戸の妖怪』(廣済堂出版)、『朝日新聞』(朝日新聞社)、『世界大百科事典』(平凡社)

きのこのパッケージ

Mushroom-shaped package by Ms. Ryūko NASHIMOTO

なしもと りゅうこ
梨本 竜子

『おりがみ410号』とノアブックス『箱のオリガミ』掲載の「J.O.L.のキャンディパッケージ」ができて以降、たくさんのアレンジができました。中に何を入れましょう。(作者)

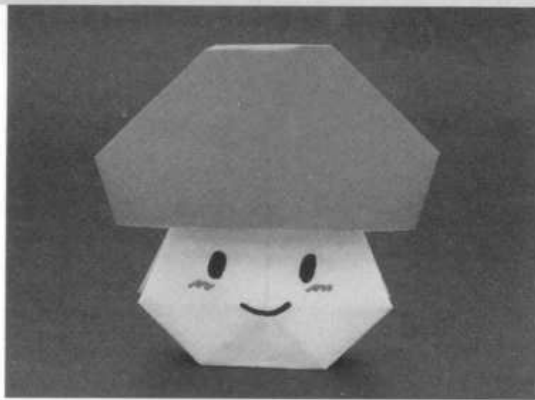

使用枚数…2枚/正方形

2020年6月3日 投稿

●紙の大きさのわりあい●

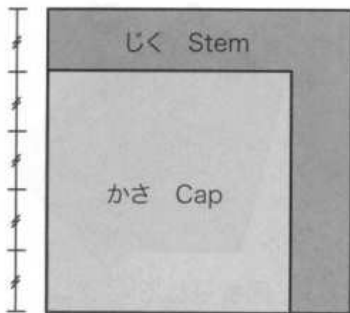

この作品について

15cm角の大きさの紙でじくを、12cm角の大きさの紙でかさを折ると、高さ9cmのきのこの形のパッケージができます。梨本さんは「いたずらおぼけ」(『おりがみ 506号』掲載/写真右)などもパッケージシリーズで発表されています。

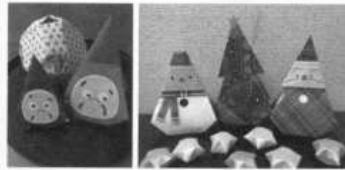

◀パッケージシリーズの別バージョン、地元の郷土玩具「三角だるま」と「クリスマスパッケージ」(2018北陸コンベンション講習作品)



風船基本形 Waterbomb Base

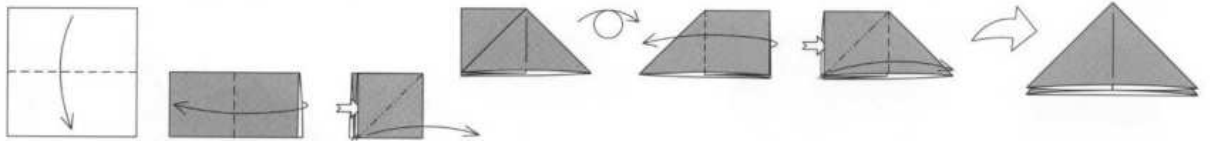

かさ Cap

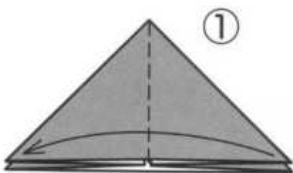

風船基本形より上の1枚を折ります

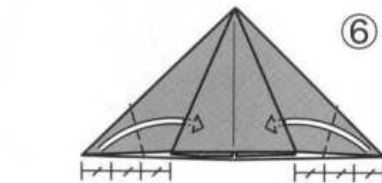
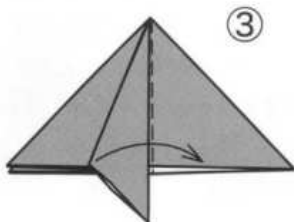
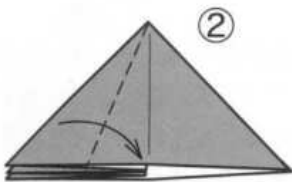

折ってさしこみます

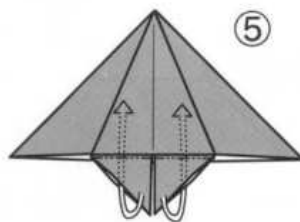

いちばん下のポケットに折ってさしこみます

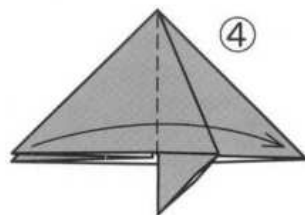

①～③と同じように折ります



できあがり

次ページへ
つづく

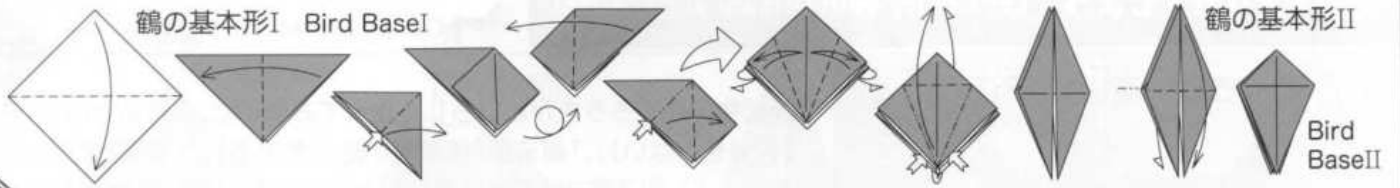

前ページからつづく

立体のじく
3-dimensional stem

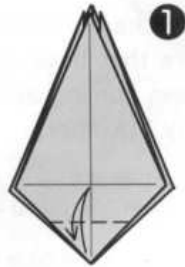

1



2

鶴の基本形 II より

ぜんぶ開きます

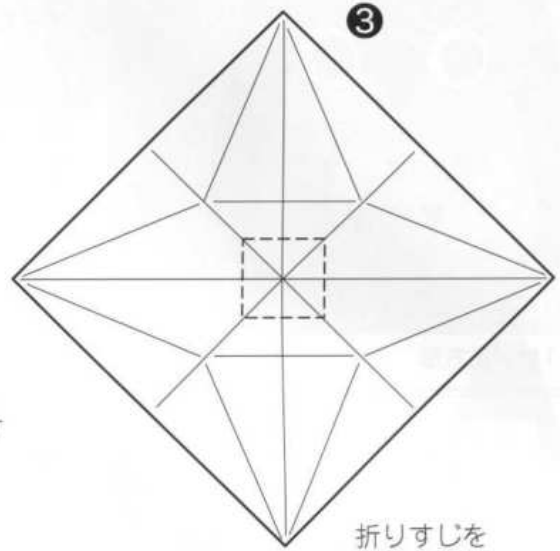

3

折りすじをつけ直します

●くみあわせかた●



1

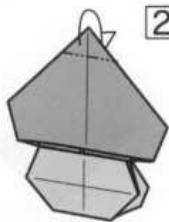

2

うしろに折ってとめます

かさの下のポケットにじくをさしこみます

立体
できあがり

できあがり

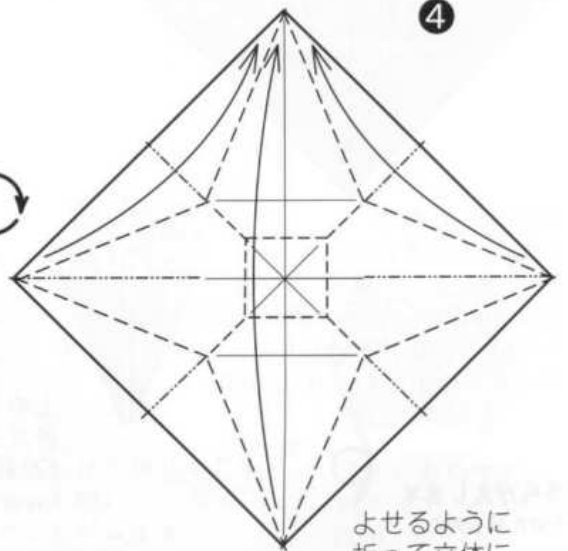
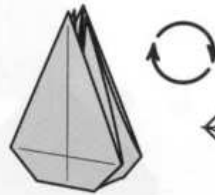

4

よせるように折って立体にととのえます

平面のじく
Flat stem

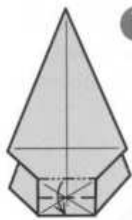

1

立体のじくのできあがりより底を折りたたみます



できあがり

●くみあわせかた●



1

かさの下のポケットにじくをさしこみます

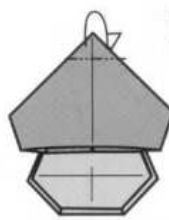

2

平面
できあがり

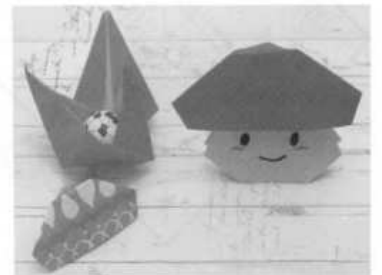
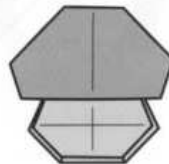

▲模様や顔をかいても楽しいです
立体にはお菓子が入ります

☆ ふくろう 高山 三千江



縁起物のふくろうをかわいらしく作ってみました。ふくろうは「不苦労(苦労をしない)」、「福来郎(福が舞い込んで来る)」、「福路(幸福な人生をおくる)」、「不苦老(不老長寿)」などおめでたい意味を持つ漢字が当てられています。(作者)

I made a lovely owl as a lucky charm. Owls can be represented by a variety of Chinese characters that have auspicious meanings such as "not struggling," "happiness coming around," "a happy life," and "perpetual youth and longevity." (Author)

※ 15cm × 15cm の大きさの紙で折ると、体長5cm のふくろうができます。今回のふくろうは、作者の高山さんが「おりがみ 417号 (2010年5月号)」で発表された「ふくろう」のバリエーション作品です。

※ With a piece of paper of 15cm×15cm, the height is 5cm. This is a modified origami model of the "owl" presented by Ms. Takayama, the author, in "Monthly Origami No. 417 (May 2010) ."

使用枚数:1枚/正方形

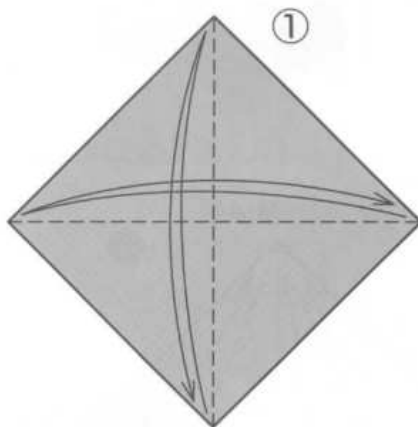

色のついた面を上にして三角に折って折りすじをつけます
Start with a paper, color side up. Fold the paper in half to make a triangle and unfold.

うらがえします
Turn it over.

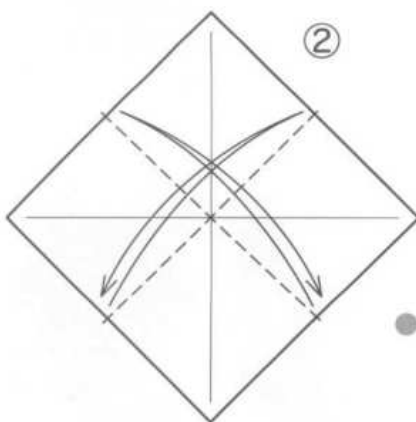

長四角に折って折りすじをつけます
Fold the paper in half to form a rectangle and unfold.

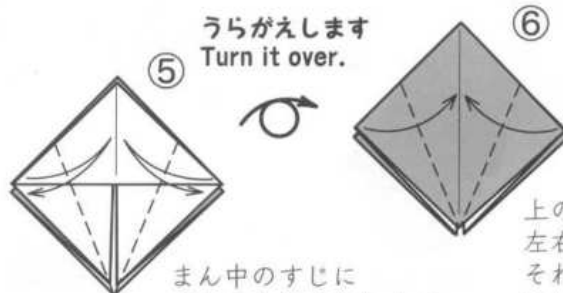

まん中のすじに左右のかどをあわせて折りすじをつけます
Fold the right and left corners to the middle line and unfold.

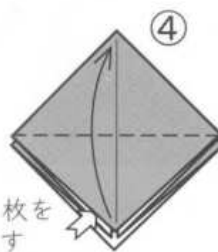

上の1枚を折ります
Fold the top layer.

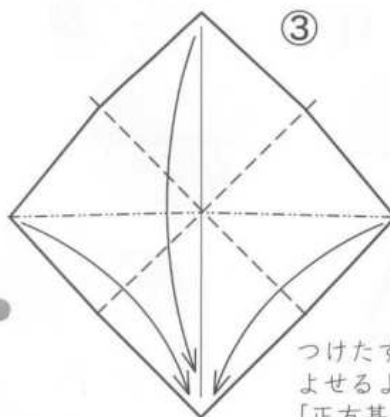

つけたすじてよせるように折って「正方基本形」を作ります
Bring the right and left corners together and place the paper down to make a "Square Base".

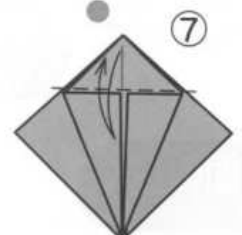

ぜんぶいっしょに折りすじをつけます
Fold all the layers of the upper corner and unfold.

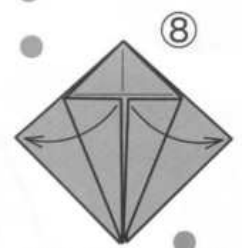

開きます
Open

Continue to Next page



Continued from
Previous page

前ページから
つづく

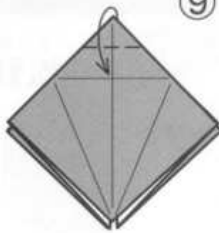

交点に上のかどを
あわせて折ります
Fold the upper corner
to the intersection.

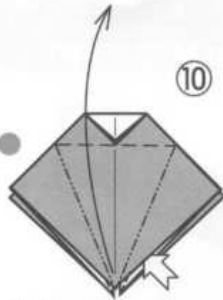

開いて
折りたたみます
Lift the top layer and
bring the sides in
to flatten the flap.

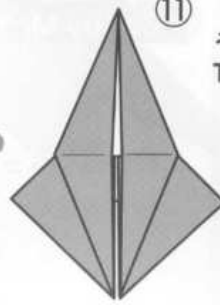

うらがえします
Turn it over.

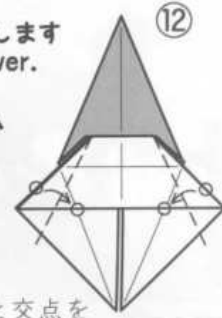

フチと交点を
あわせて折ります
Fold the edges
to the intersections.

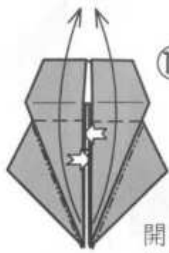

うらがえします
Turn it over.

開いて
折りたたみます
Pry the flaps open and
flatten them down.



まん中のかどが
出るように折ります
Fold in the way
the tip of the middle
corner is visible.

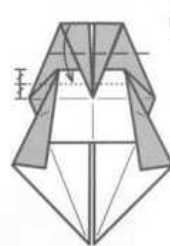

交点に上のかどを
あわせて折ります
Fold the upper
corner to the
intersection.

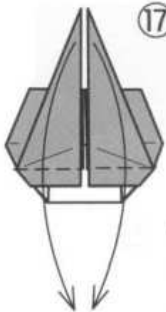
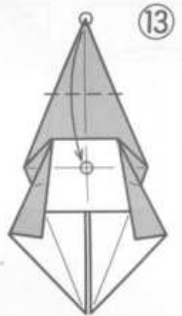

三角の部分を
折ります
Fold the triangle
part downward.

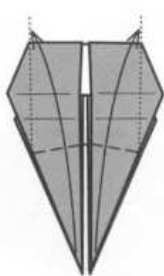

上の左右のかどに
フチをあわせて
折ります
Fold the bottom corners
over the right and left
upper corners.

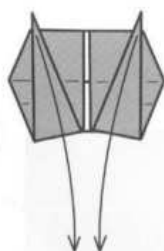

もどします
Unfold.

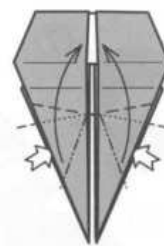

⑱でつけた折りすじを
使って開いて
折りたたみます
Open and fold using
the lines made
in step ⑱

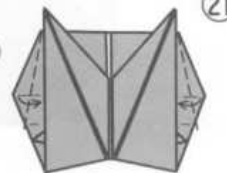

フチにあわせて
折ります
Fold the flaps
to the edges.

できあがり

completed



まるシールをはって
目を作り
おなかにもようをかきましょう
You can put round seals on the face
to make eyes and draw a pattern
on the belly.



頭のかどを
うしろに折ります
Fold the corners of
the head backward.

⑳

うらがえします
Turn it over.

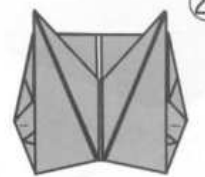

㉑

ネコ

Cat by Mr.Yukihiko MATSUNO

まつの ゆきひこ
松野 幸彦

工程が長くなってしまいましたが、考え方はいたってシンプルです。(作者)

使用枚数…各1枚/正方形

2019年7月1日 投稿

かんのん基本形 Door Base

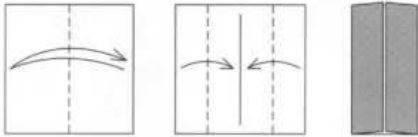

この作品について

15cm角の大きさの紙で折ると、体長8cmのネコができます。

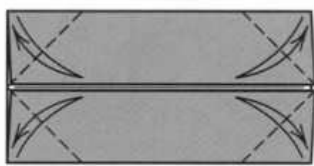

かんのん基本形より

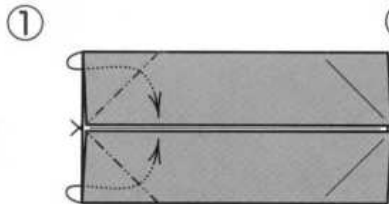

中わり折り

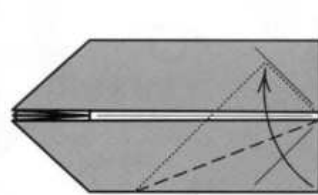

③

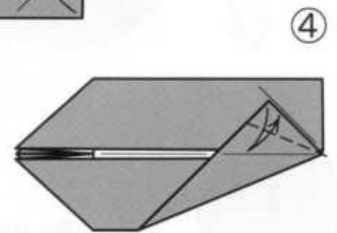

④

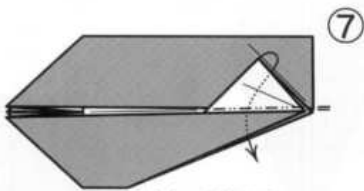

中わり折り

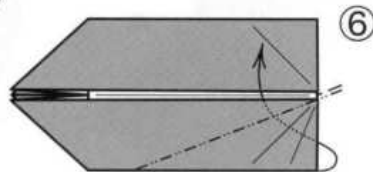

中わり折り

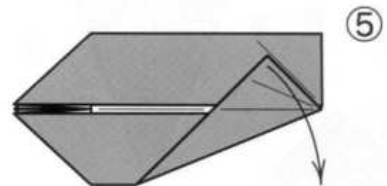

開きます

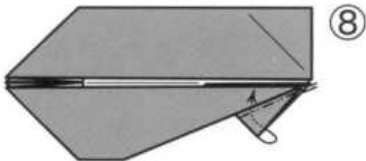

中わり折り

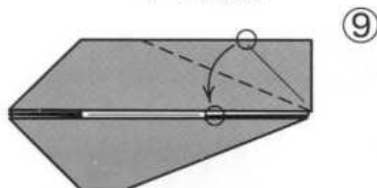

○と○をあわせて
折ります
あとは④~⑧と
同じように折ります

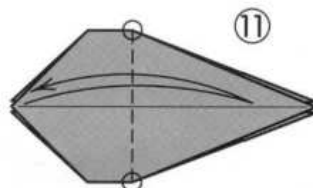

○をとる線で
折りすじをつけます

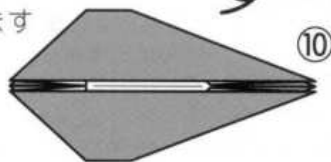

⑩

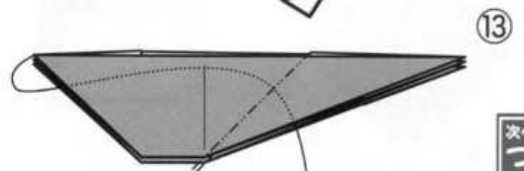
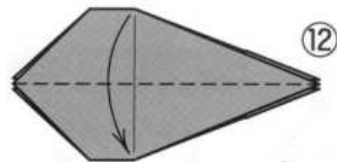

中わり折り

次ページへ
つづく

前ページから
つづく

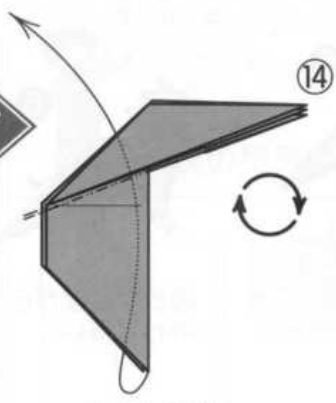

中わり折り

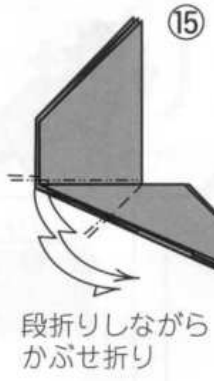

段折りしながら
かぶせ折り

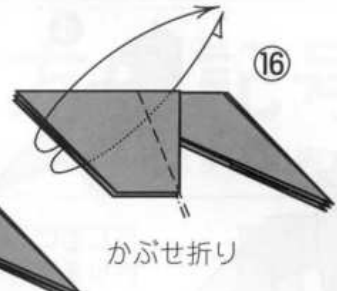

かぶせ折り



かぶせ折り

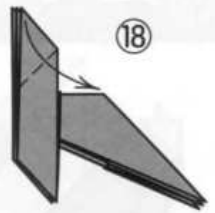

上の1枚を
折ります

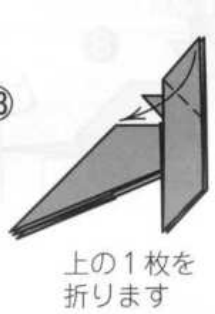
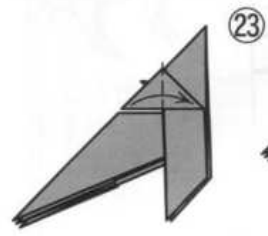

上の1枚を
折ります

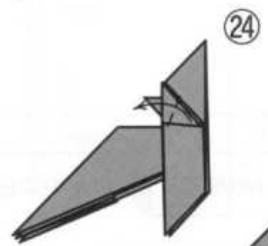

②4で折ったところは
そのまま開きます

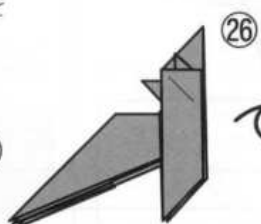
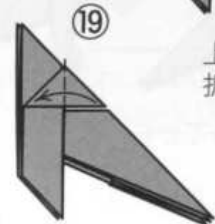
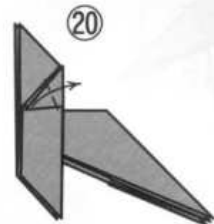
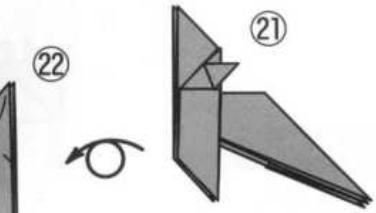
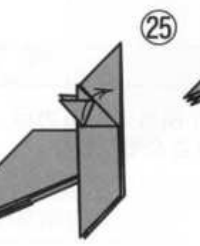

開いて折りたたみます

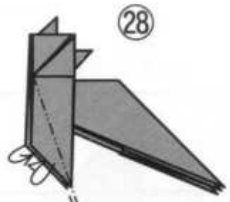
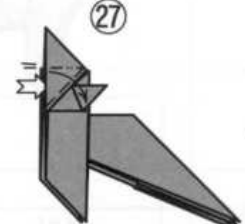

すぐうちがわに
折りこみます

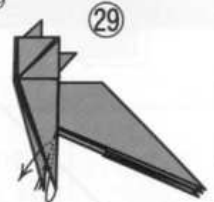

2こめの
すきまで
中わり折り

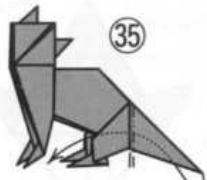

まん中で
中わり折り

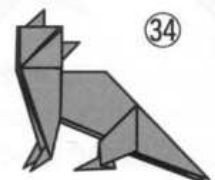

うらがわも
③1~③3と同じように
折ります

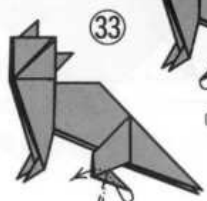

中わり折り

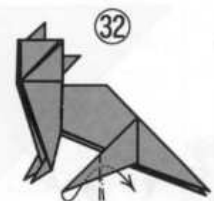

中わり折り

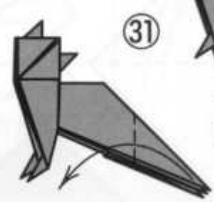

うらがわも
同じ

できあがりI

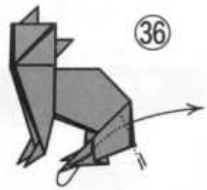

中で中わり折り

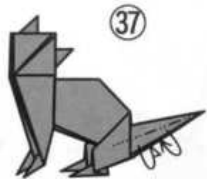

うちがわに
折りこみます

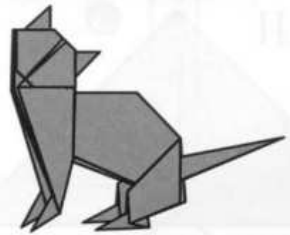
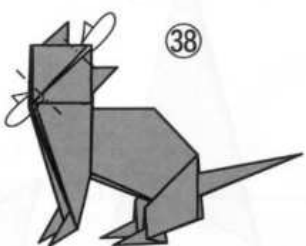

次ページへ
つづく

バリエーション
Variation

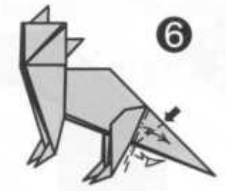
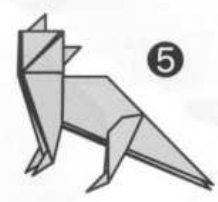
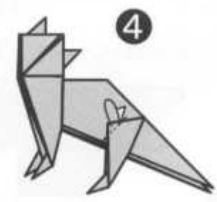
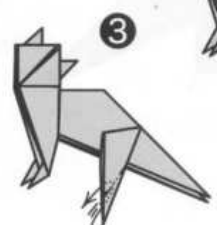
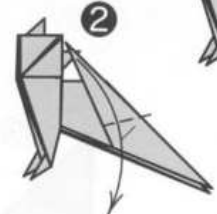
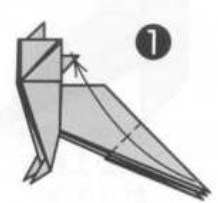

③まで折ってから
始めます
上の1枚を折ります

中わり折り

うしろに
折ります

うらがわも
①~④と
同じように
折ります

段折りしながら
中わり折り

できあがりII

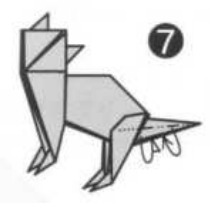
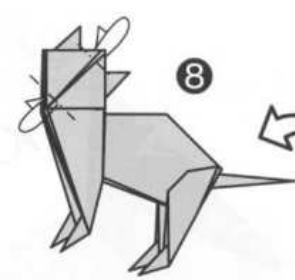
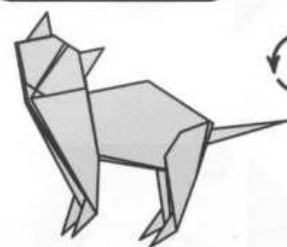

うちがわに
折りこみます

伝承作品紹介

とんがり帽子
ぼうし

表紙で「ニコちゃん」がかぶっているのは、Iの形ですが、まん中の白い部分をうちがわに折りこんでいます。

Pointed hat
Traditional model

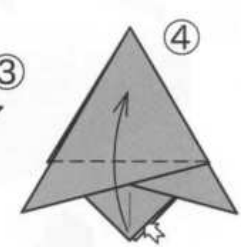
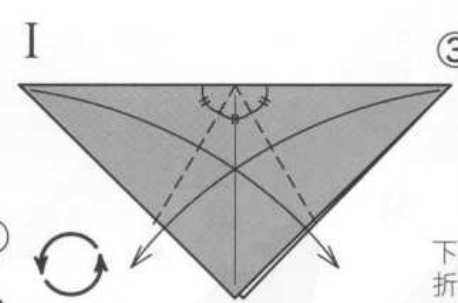
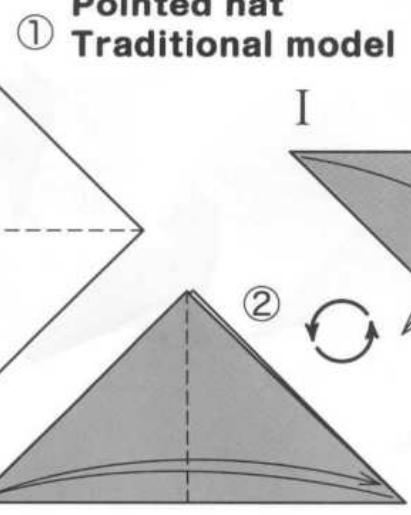
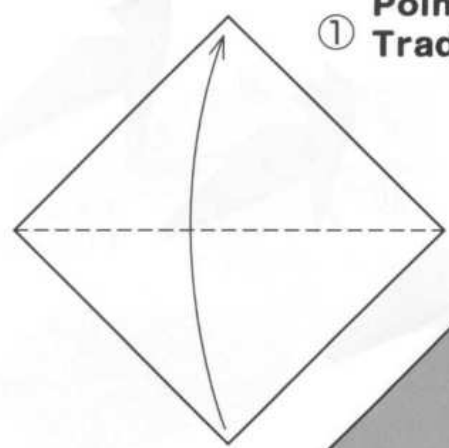

下の1枚をのこして
折ります

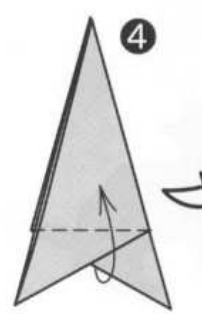
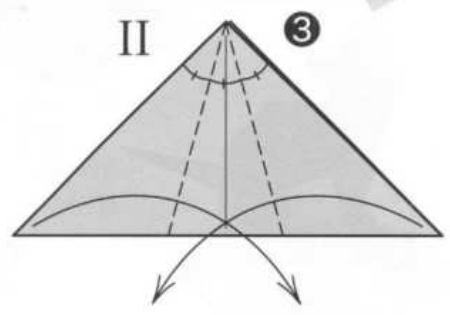
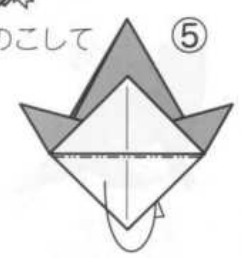

ぜんぶいっしょに
折ります

できあがり

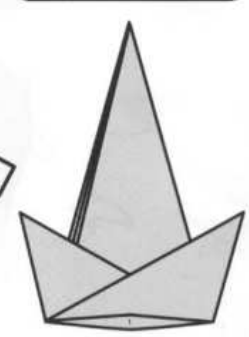

できあがり

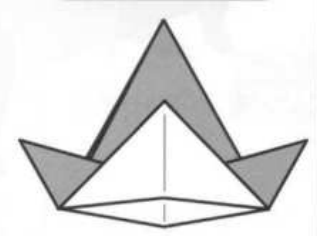



バケツ

Bucket by Ms. Hiromi TAKAGI

たかぎ
高木 ひろみ

ちょっとした物が入るバケツです。15cm角で折るとアメが一粒くらい入ります。(作者)

使用枚数: 2枚 / 正方形と長方形

2020年4月30日 投稿

本体

Body

●紙の大きさのわりあい●

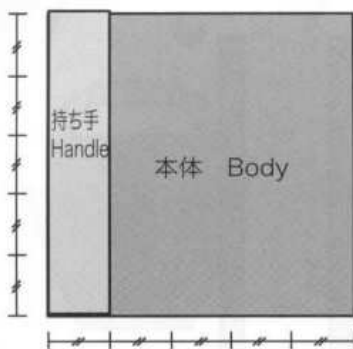

この作品について

15cm角の大きさに本体、15cm×3cmの大きさに持ち手を作ると、ヨコ8cm、タテ6cmのバケツができます。⑦が静止した形は伝承のコップです。この作品のように伝承のコップを使って持ち手のついたバッグは永田紀子さん創作の「コップからのバスケット」(『おりがみ398号』、ノアブックス『おりがみでハロウィン』収録)などがすでに発表されています。

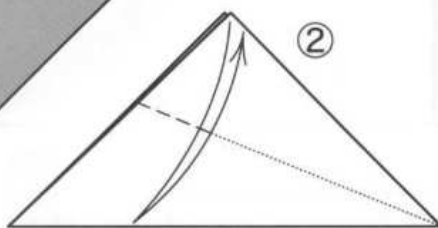
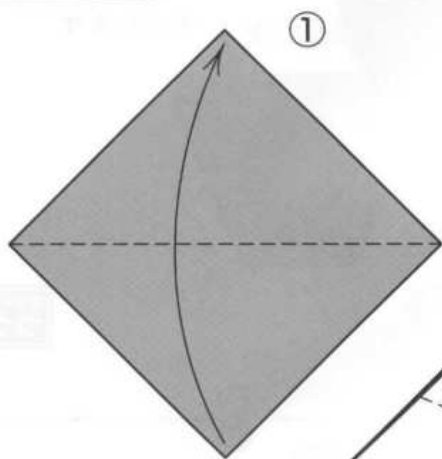

上の1枚に折ってしるしをつけます

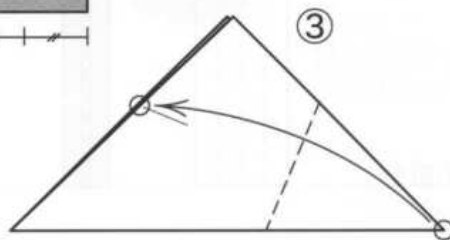

○と○をあわせて折ります

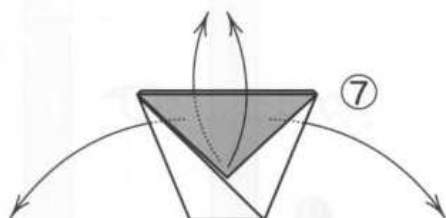
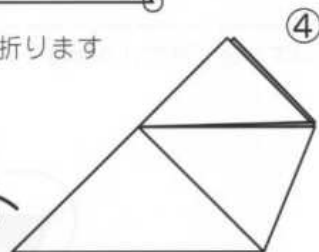

もどします

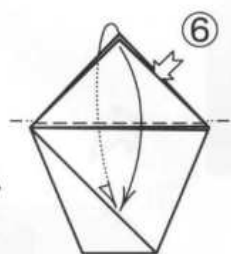

○と○をあわせて折ります

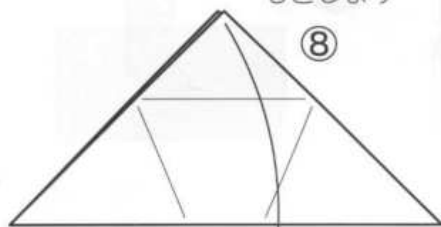

開きます

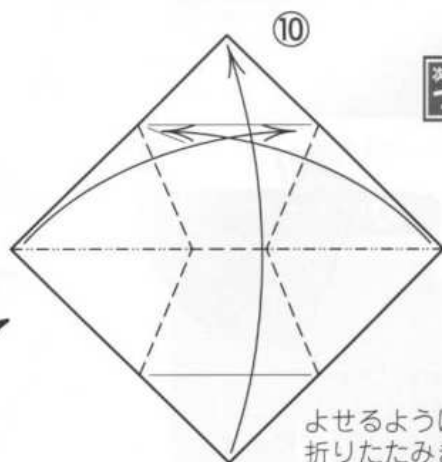
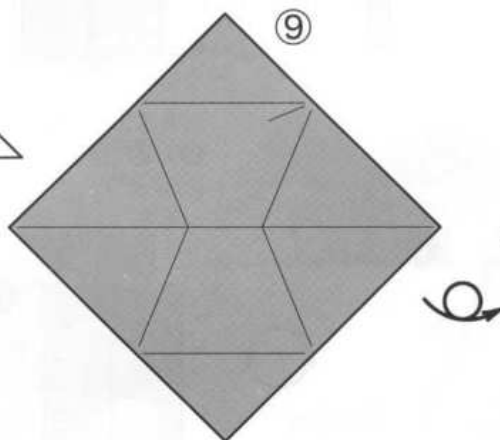

よせるように折りたたみます

次ページへ
つづく

前ページから
つづく

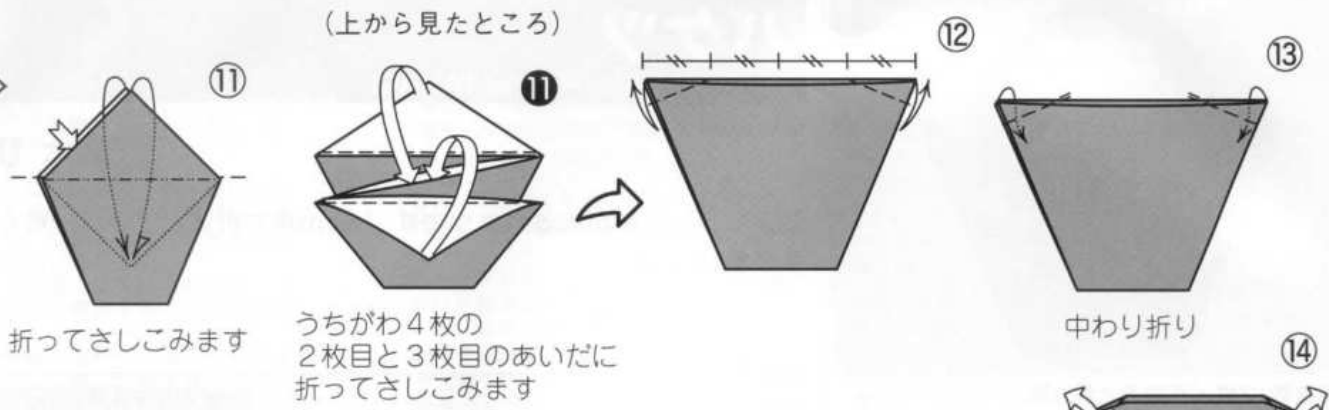

持ち手 Handle

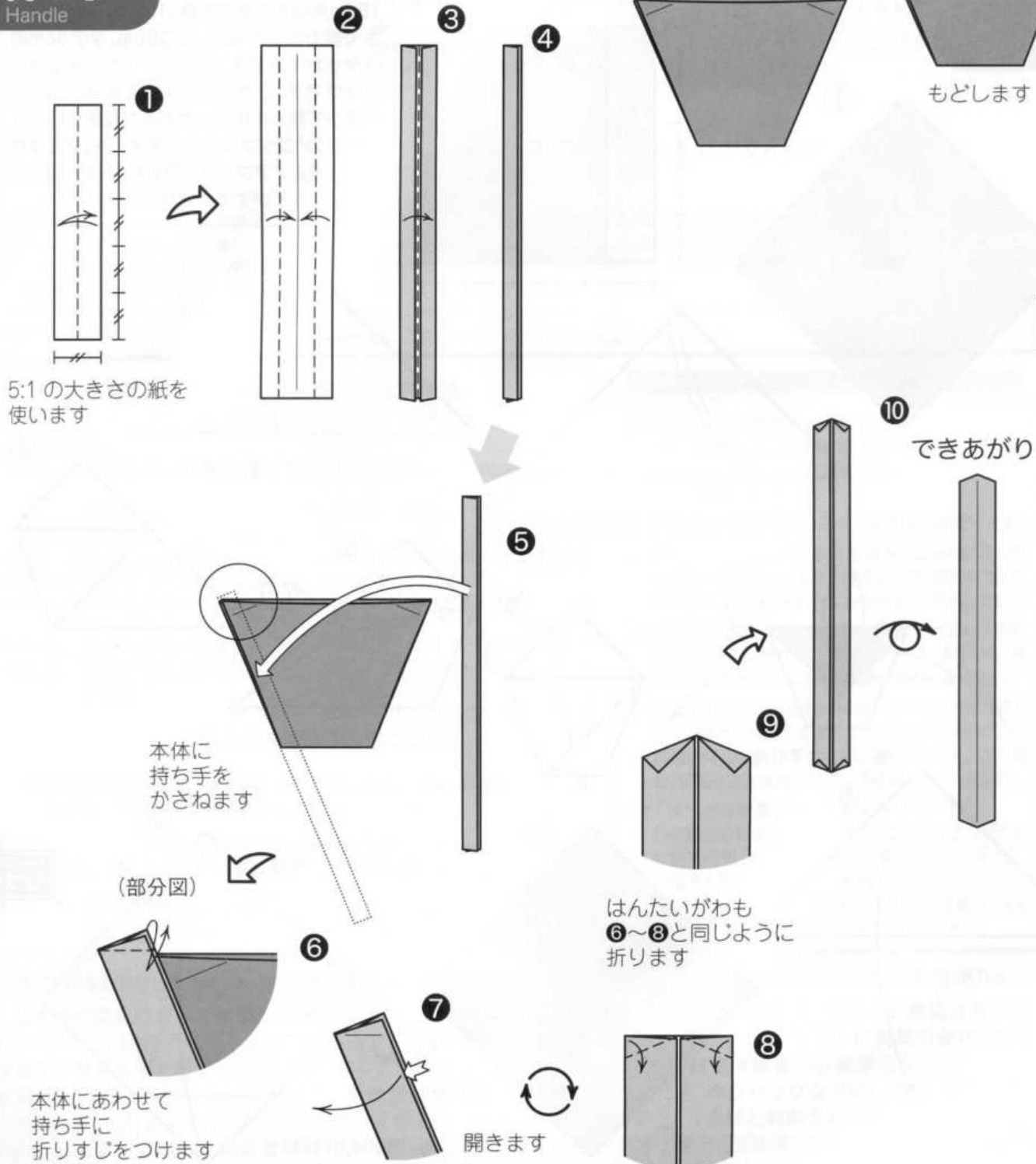

次ページへ
つづく

●くみあわせかた●

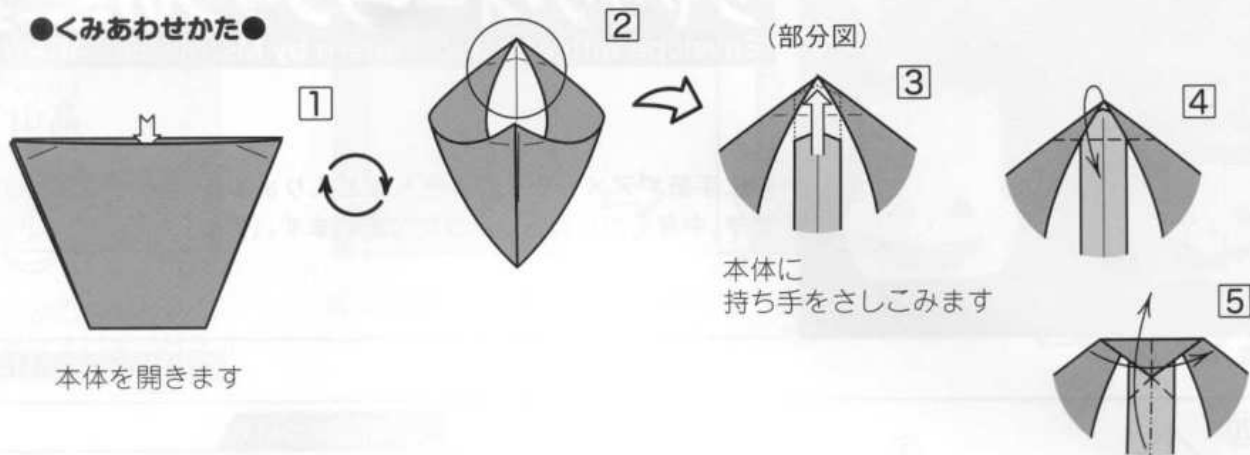

できあがり

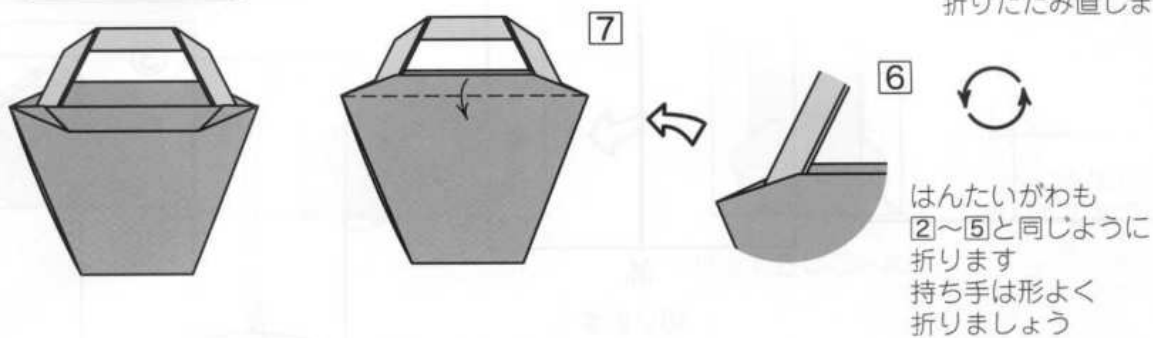

伝承作品紹介

学校 Schoolhouse
Traditional model

伝承作品の「家」から作る作品で、学校やお城として伝えられている
ものです。

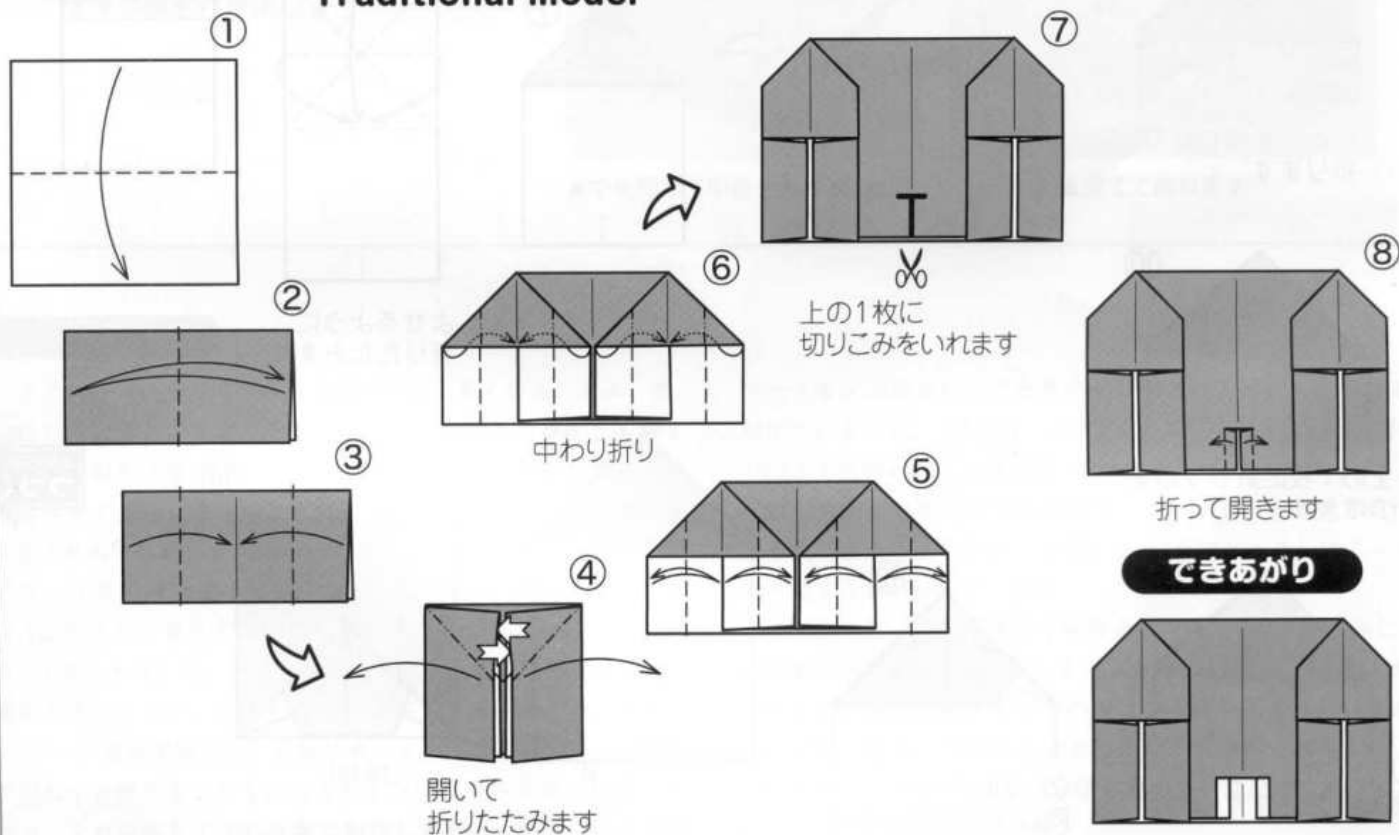

ジャック・オー・ランタンのミニ封筒

Envelope with a Jack-o'-lantern by Ms. Michie TAKAYAMA

たかやま みちえ
高山 三千江

中に手紙やアメやチョコレートなど入ります。大きい折り紙で折るといいです。中身を出したあとは立てて飾れます。(作者)

使用枚数: 1枚 / 長方形

2019年8月31日 投稿

この作品について

15cm角の大きさの紙の半分で折ると、タテ4cm、ヨコ5.5cmの封筒ができます。

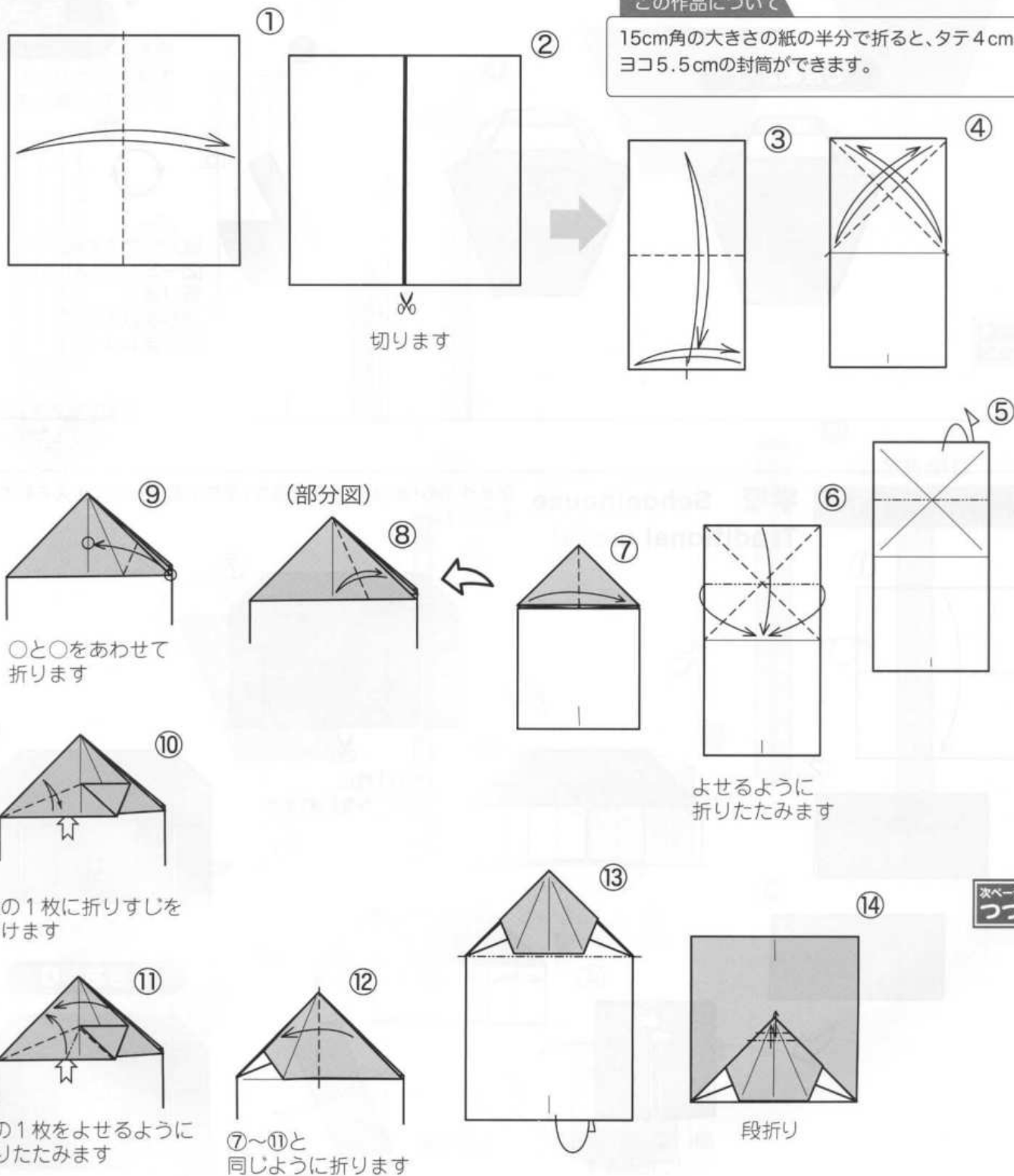

次ページへ
つづく

前ページから
つづく

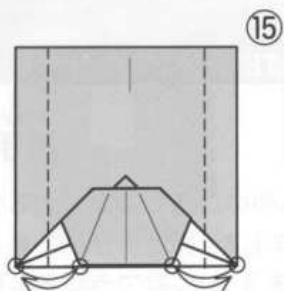

⑮
○と○をあわせて
折りすじをつけます

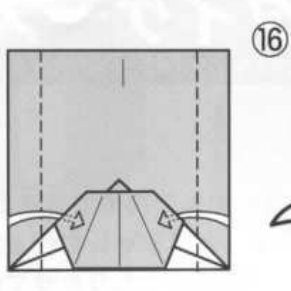

⑯
折ってさしこみます

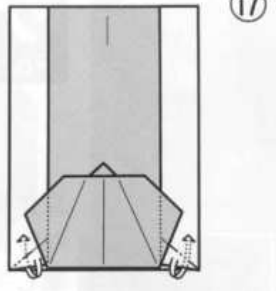

⑰
折ってうしろのポケットに
さしこみます

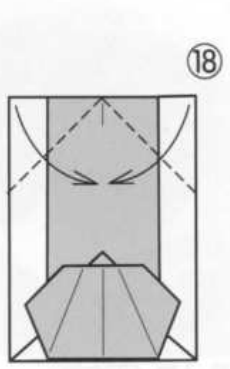

できあがり

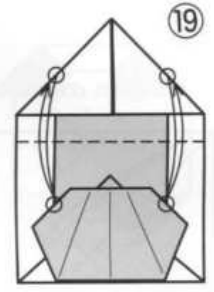
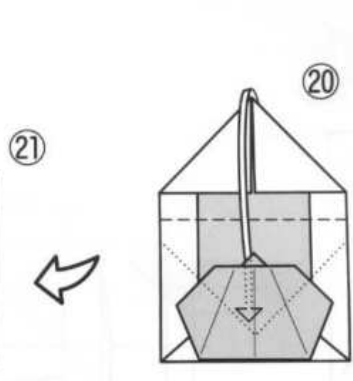
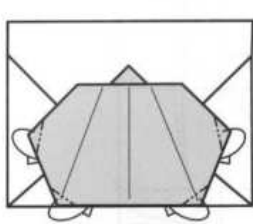
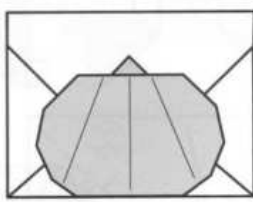

⑲
○と○をあわせて
折りすじをつけます

⑳
折ってさしこみます



文字や顔をかきましょう

●使いかた●



▲中を開けて中身を入れましょう



▲立てて飾れます

ミニ知識

○フクロウ…日本でも見られる留鳥です。おもに山にすみ、夜、活動し、羽音も立てずに近づき、ヤマネや野うさぎなどを捕まえたべるので「闇の狩人」とされています。無気味な情景や死の世界をイメージする鳥とされる一方で、知恵の鳥や幸福の鳥ともされ人々に親しまれています。

○ワールド・スマイル・デー…10月の第1金曜日。2020年は10月2日。黄色の丸い顔に目と大きな口が特徴の「スマイリー・フェイス」は、アメリカのマサチューセッツ州ウースター市のグラフィック・デザイナー ハーベイ・ボール氏が、市内の「ステート生命保険会社」の副社長ジョン・アダム・ジュニア氏に同社が合併することを記念したシンボルマークの制作を依頼され、それに応じて1963年に制作しました。1999年にこの

マークをシンボルにして世界平和の礎としようとの記念日が制定されました。「スマイリー・フェイス」の日本での始まりは、1970年代初めに「ニコニコ・マーク」「スマイル・マーク」「ラブピース」として大ブームがあり、ファンシー文具業界の代表的企業である「サンスター文具」は、「ラブピース」によってビルを建てたといわれています。

○キノコの日…日本特用林産振興会が1995（平成7）年に10月の真ん中である15日を「キノコの日」に制定しました。椎茸をはじめ、秋を代表する食材のキノコを宣伝しようというのが目的です。なお、特用林産物とは山林から生産される木材（建築や器具に使える形にしたもの）以外のキノコ、木炭、木の実、竹、楮、桐などの産物のことです。

ケイタイケース

Portable case by Ms. Ayako KAWATE

かわて あやこ
川手 章子

立体形と平らにたたんで携帯できそうなもの二通りの楽しめるケースとなりました。ちょっとオシャレに仕上がりました。両面折り紙で折るとより楽しそうです。平面にしても立たせて置けそうです。㉗でうしろに折ってさしこむ時、左側の三角の部分を少しのりづけすると、しっかりします。(作者)

使用枚数: 1枚 / 正方形

2019年10月10日 投稿

この作品について

15cm角の大きさの紙で折ると、3.5cm立方のキューブ状のケースができます。

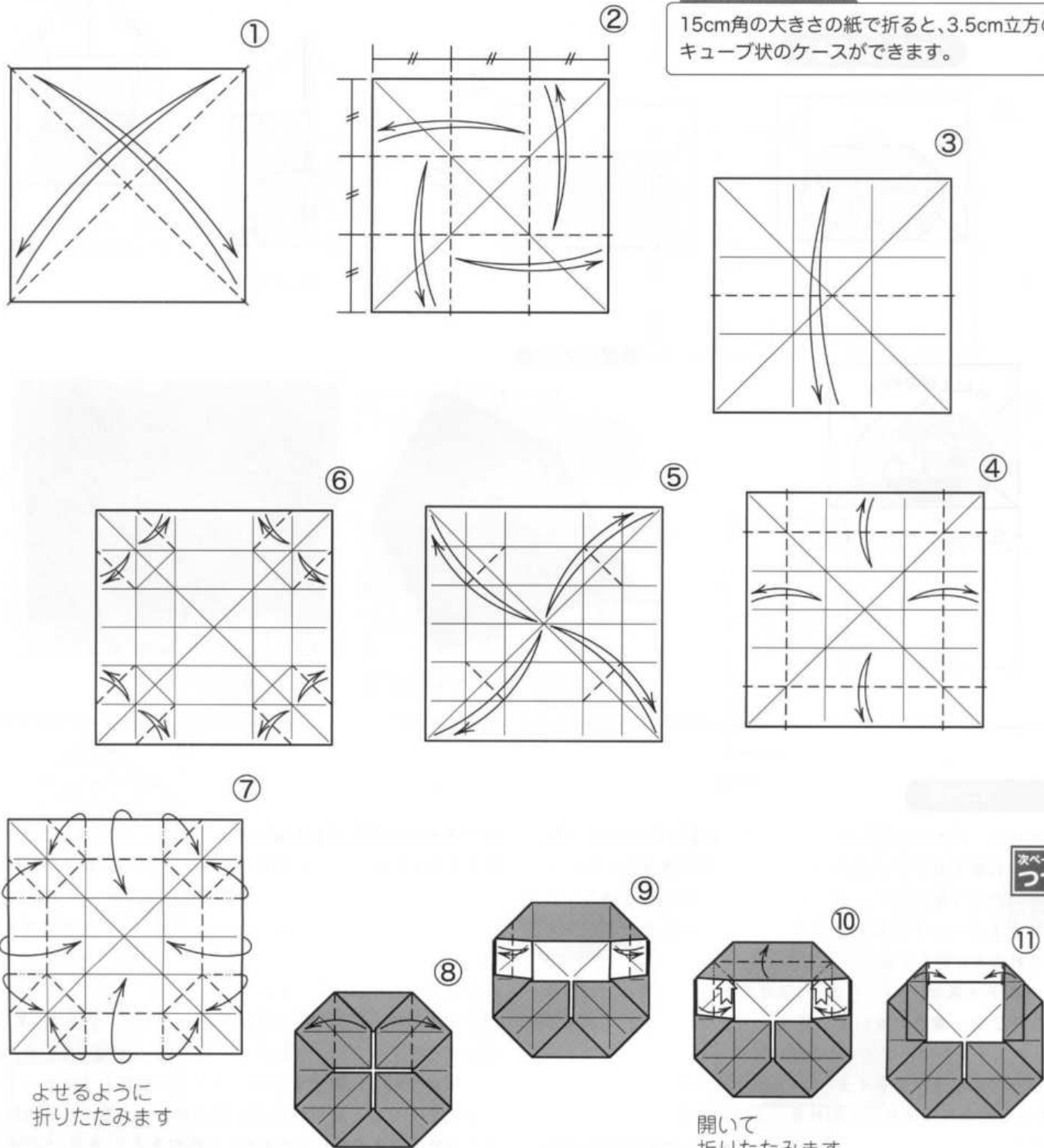

よせるように
折りたたみます

開いて
折りたたみます

次ページへ
つづく

このページの作品は、日本折紙協会認定講師による「折り紙教室」の範囲内のコピー利用を認めています。「折り図の見方」の指導と学習のために、ご活用ください。
〔注〕コピーの際、折紙講師は右欄に署名をお願いします(署名なきものは認められません)。また、二次利用(講師の管理下でない転載、二重複写)はおやめください。

前ページからつづく

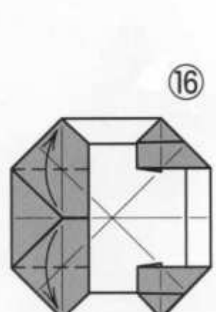
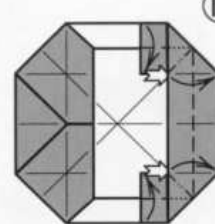
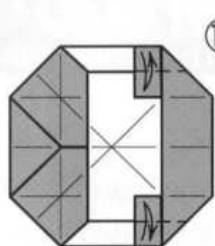
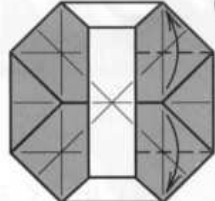
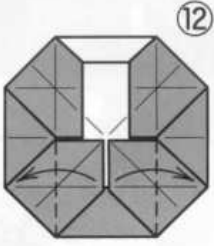

⑧～⑪と同じように折ります

開いて折りたたみます

⑬～⑮と同じように折ります

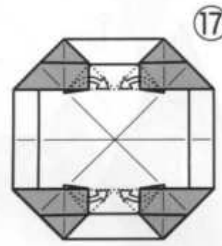
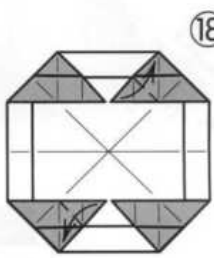
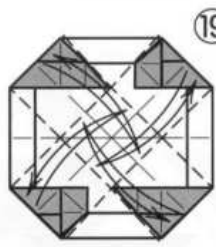
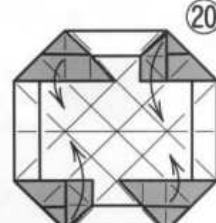
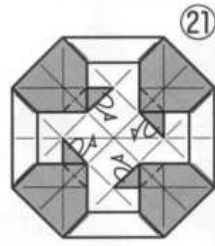

開きます

うちがわから三角を出して折ります

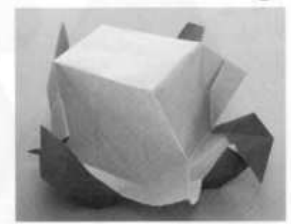
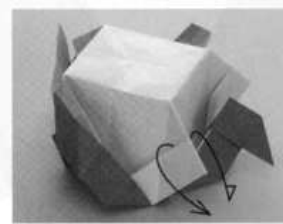
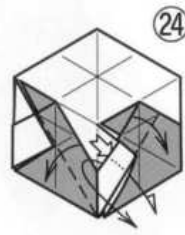
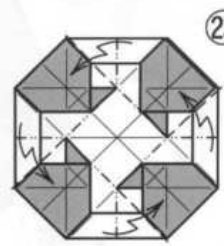
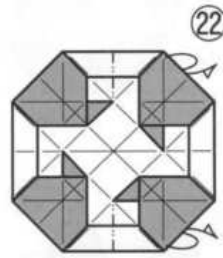

折って開きます

かさなりを開きます

24-2

段折りして立体に形をととのえます

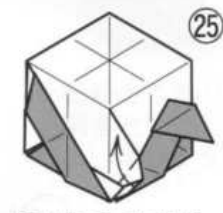

折りたたみます

25

●使いかた●

1

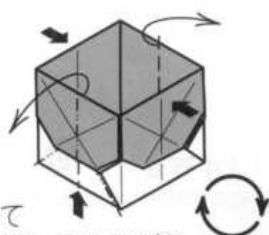

開いて底を押しこみながら折りたたみます

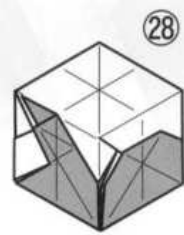

のこりの3か所も②④～⑦と同じように折ります

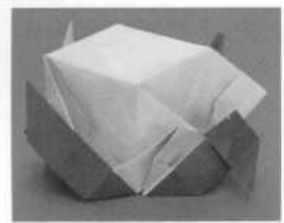

(参考写真)

2

できあがり

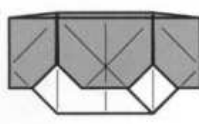

たんでケイタイしましょう

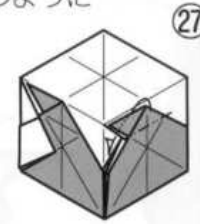
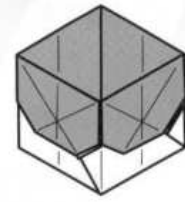

うしろに折って三角を左のすきまにさしこみます

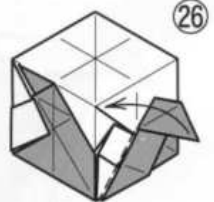

折ります

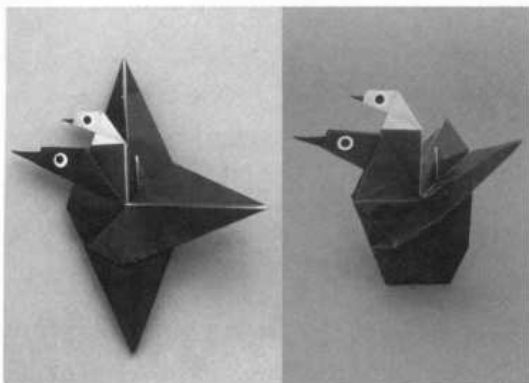

祈りの「ヨゲントリ」

The Prophet Bird by Ms. Shizuyo HURLEY

しずよ
ハーレー 静代

山梨県立博物館に収蔵する文献に出てくる「ヨゲントリ」を祈りを込めて折る千羽鶴のイメージで考えてみました。コロナウィルスが1日も早く終息しますように。(作者)

江戸時代末期に描かれた「ヨゲントリ」(山梨県立博物館 提供) ▶



使用枚数:各1枚/正方形

2020年4月27日 投稿

① かえるの
基本形I Frog BaseI

この作品について
15cm角の大きさの紙で作ると、平面は高さ10.5cm、立体は5.5cmになります。

② かえるの
基本形Iより
開いて折り
たたみます

③

④

⑤ 開いて
折りたたみます

⑥

⑦

⑧

⑨

⑩

⑪

⑫ 上のすきまを
中わり折り

⑬ 2枚ずつ
めくるように
折ります

⑭

⑮ 上のすきまを
中わり折り

⑮ (途中写真)

かどをつぶしながら
開いて折りたたみます

のこりの
3か所も
同じように
折ります

のこりの
3か所も
同じように
折ります



前ページからつづく

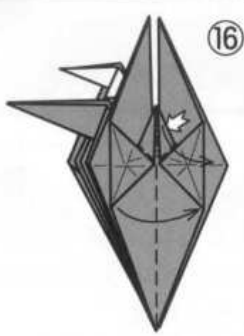

かどを折りさげながら
折ります

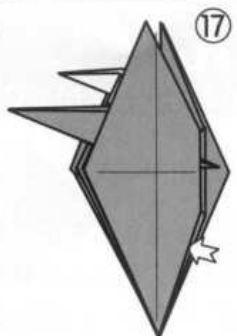

開きます

(部分図)

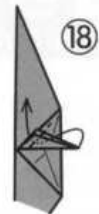

中わり折り



⑰で
開いたところを
もどします

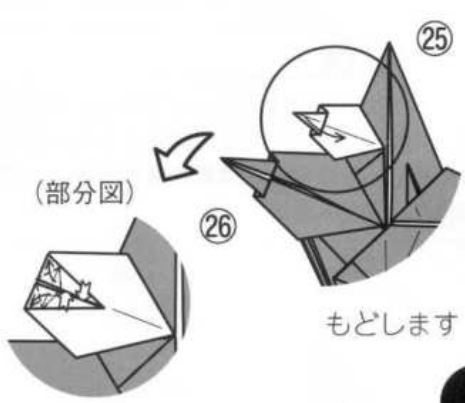
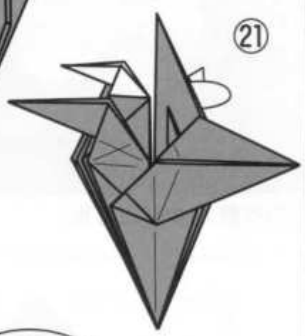
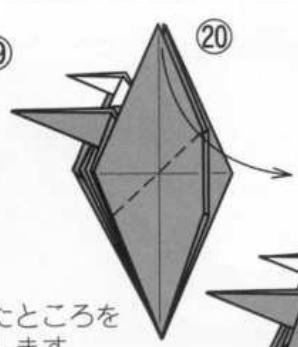

もどします

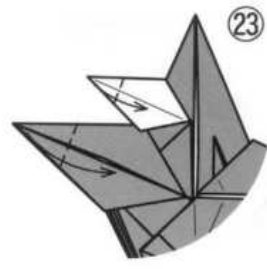
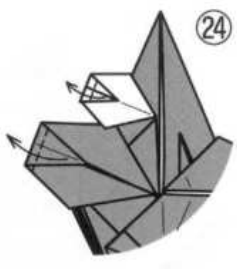

(部分図)

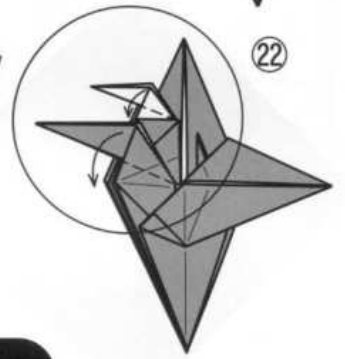

平面
できあがり

立体
できあがり

開いて
折りたたみます

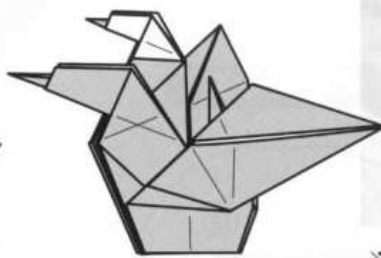
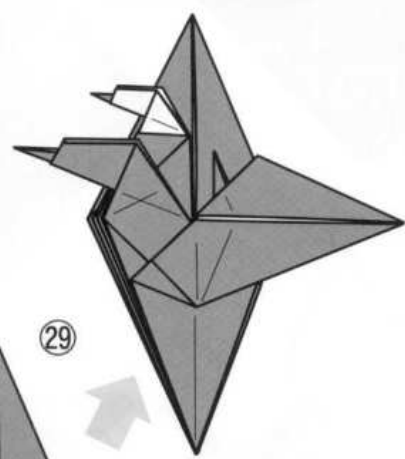
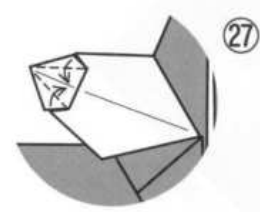

※口絵の写真のように
羽をととのえても
よいでしょう

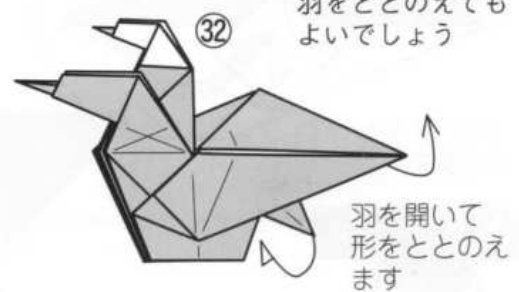
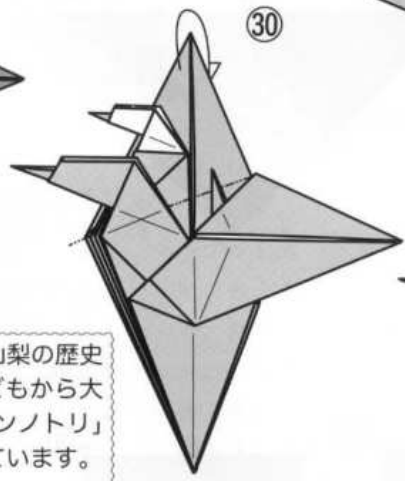
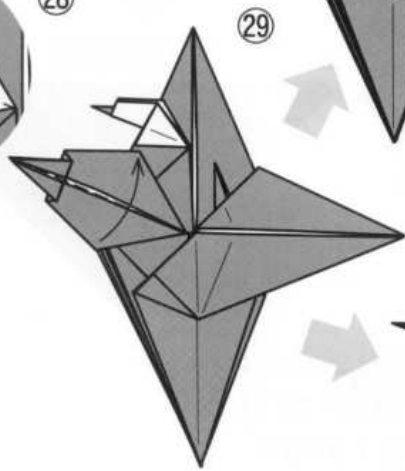
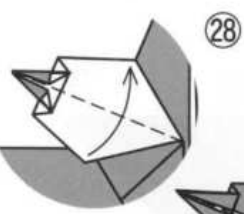

羽を開いて
形をととのえ
ます

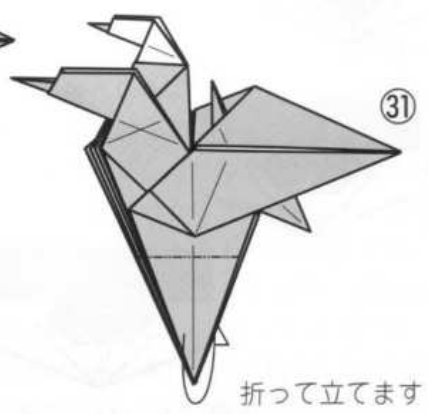

折って立てます

山梨県立博物館は、「山梨の自然と人」をテーマに、山梨の歴史や文化などをさまざまな体験や展示を通して、子どもから大人まで楽しく学ぶことのできる博物館です。「ヨゲンソトリ」については下記のホームページに詳しく説明されています。

◆山梨県立博物館の利用案内◆
所在地：〒406-0801 山梨県笛吹市御坂町成田1501-1
開館時間：9:00～17:00(入館は16:30まで)
休館日：火曜日(祝日の場合はその翌日)
ホームページ：<http://www.museum.pref.yamanashi>

ニコちゃん

Niko chan (Smiling face) by Ms. Chika UMEOKA

うめおか ちか
梅岡 千佳

みんなから人気の笑顔、ニコちゃんを折り紙で表現したいと思いました。シンプルですが、表と裏を活かすところが難しかったです。目も口も面取りをして、自然な丸みの柔らかな表情にしましょう。(作者)

使用枚数: 1枚 / 正方形

2020年1月15日 投稿

この作品について

15cm角の大きさの紙で折ると、ヨコ7.5cmのニコちゃんができます。目と口に色が出るような図ですので、顔に色を出したいときは紙の裏側を表にして折り始めてください。

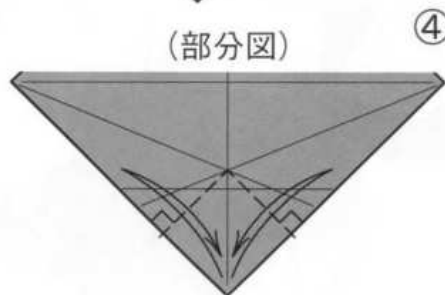
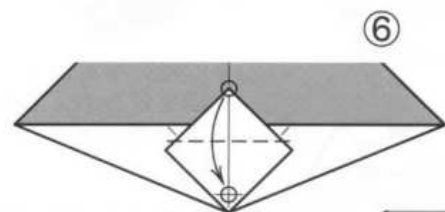
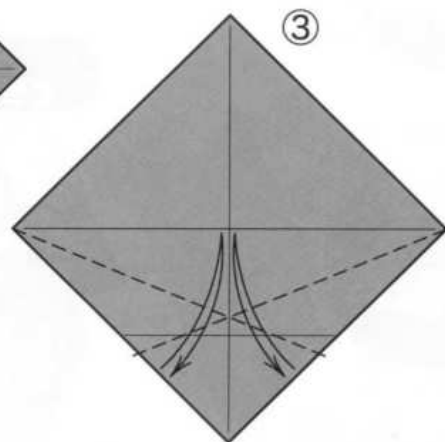
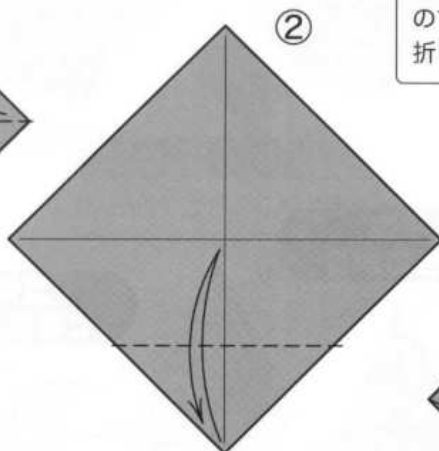
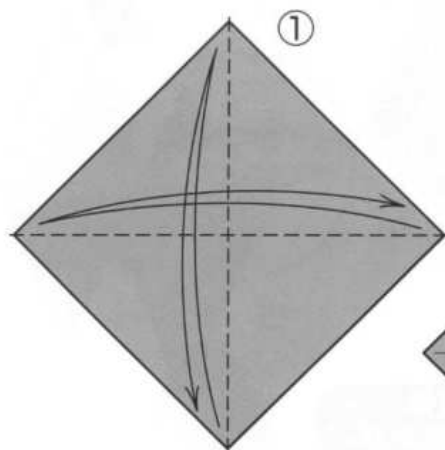

○と○をあわせて
折ります

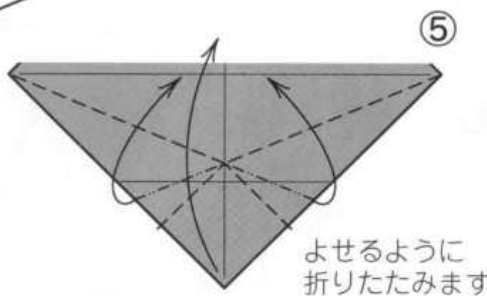
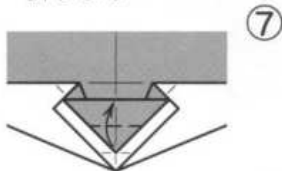

よせるように
折りたたみます

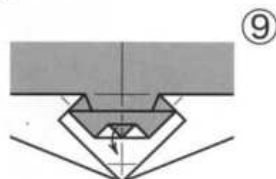
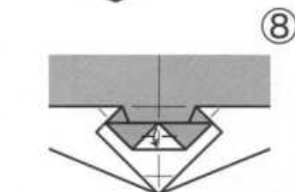

⑧で折ったところは
そのまま開きます

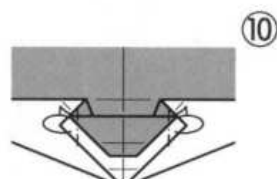

○と○をあわせて
折ります

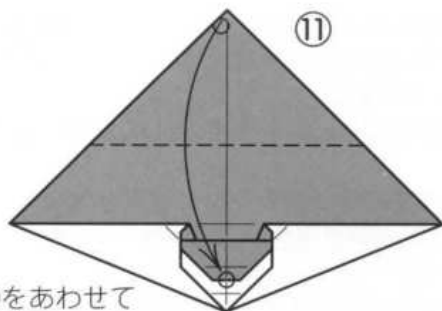

前ページからつづく

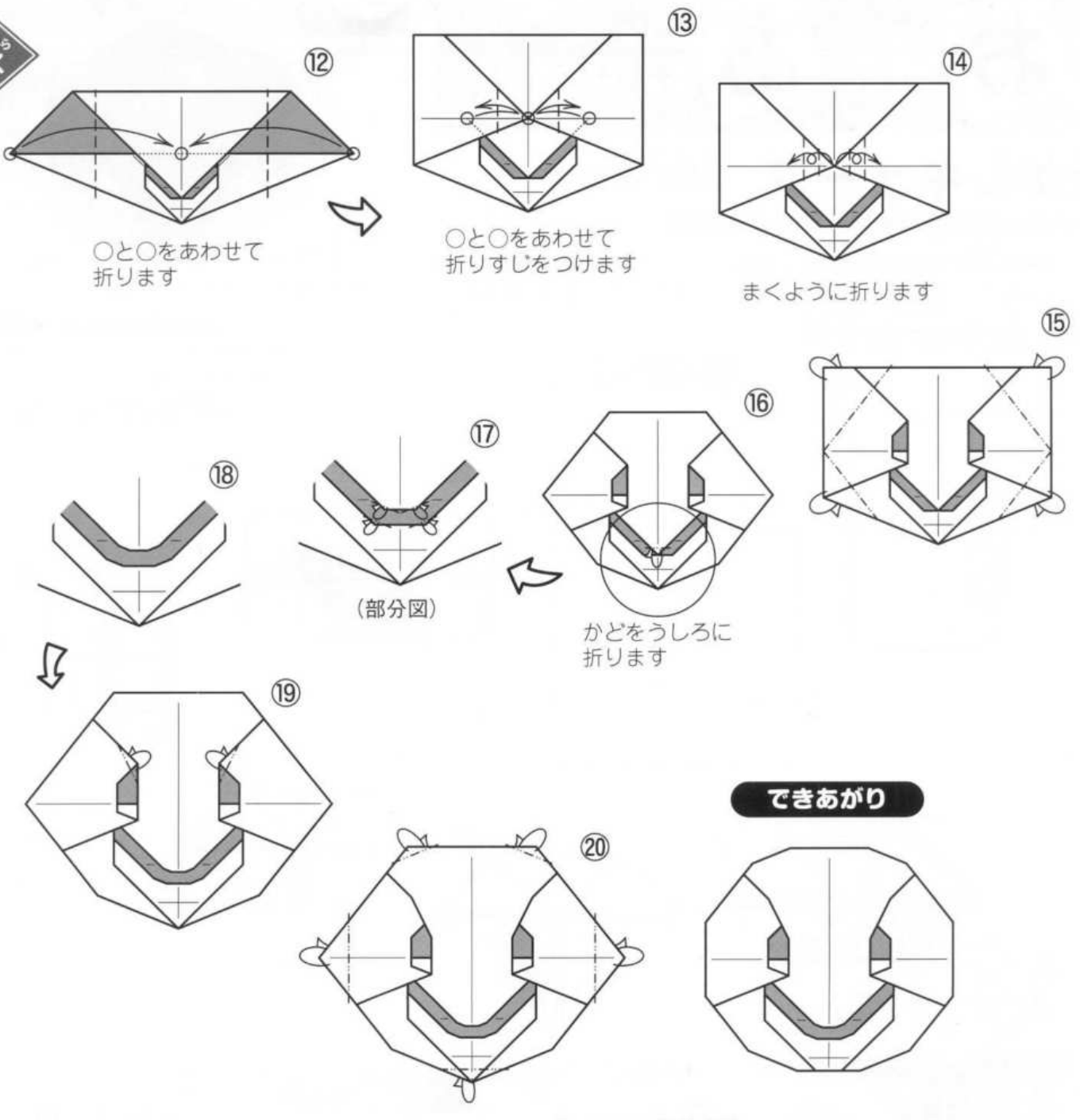

○と○をあわせて折ります

○と○をあわせて折りすじをつけます

まくように折ります

(部分図)

かどをうしろに折ります

できあがり

ミニ知識

◇ヨゲンノトリ…山梨県立博物館のホームページによると、江戸時代末期の1858(安政5)年に市川村(旧八幡村、現山梨市)の名主の喜左衛門は「暴瀉病流行日記」を記したそうです。「暴瀉病」とはコレラのこと。日記には頭が二つある不思議な鳥の絵が描かれ、「図のような鳥が、去年の12月に加賀国(現在の石川県)に現れて『来年の8月・9月のころ、世の中の人々が9割方死ぬという難が起こる。それについて、我らの姿を朝夕に仰ぎ、信心するものは必ずその難を逃れることができるであろう』と言った」と書かれています。この絵の鳥を山梨県立博物館が「ヨゲンノトリ」と名付けました。江戸時代中期以降に広まった、疫病をおさめるとされた謎の妖怪「アマビエ」が、今回の新型コロナウイルス禍の終息を願って疫病除けとしてブームとなっていますが、ヨゲンノトリはアマビエと並んで人気を集め

ています。
○アマビエ…江戸時代の1846(弘化3)年の瓦版(現代の新聞に当たるもので、江戸時代に木版一枚刷りで売られていたもの。初めは粘土の板に文字や絵を彫って焼き、1枚ずつ刷ったものだったので瓦版と呼ばれました)に登場した記録が残る妖怪です。毎夜、海から輝いて現れたとされ、姿は長い髪に、鳥のようなクチバシ、体は鱗か羽毛におおわれていて、3本足です。「当年から6年は、諸国豊作である。しかし病気が流行したら私の写しを早々、人々に見せよ」と言ったそうです。「ゲゲゲの鬼太郎」の作者水木しげるさんも著作の中で紹介していた妖怪ですが、その書籍で「アマビエ」という名前が「アマエビ」と誤記で印刷されたという有名な話もあります。「アマビエ」もももとは「アマビコ」だったとされる説もあります。

透かしキューブ

あおやぎ しょうこ
 青柳 祥子

See-through cube by Ms. Shōko AOYAGI

これは中野獨王亭さんの著書に載っている「ふね」の応用作品です。ねじって折りたたんだり、立体のまま積み木のように重ねて遊べます。(作者)

使用枚数...2枚(同じ大きさ)/正方形

2020年5月8日 投稿

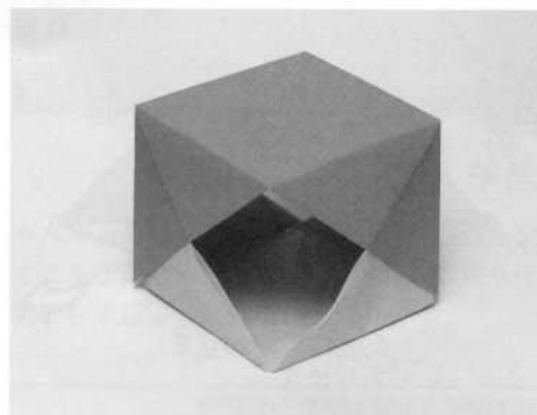

この作品について

15cm角の大きさの紙2枚で折ると、一辺が5.5cmのキューブになります。中に作品を糸などでつるしても楽しいです。

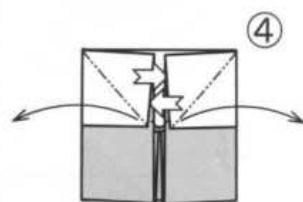
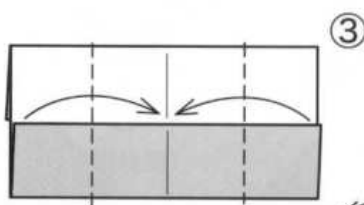
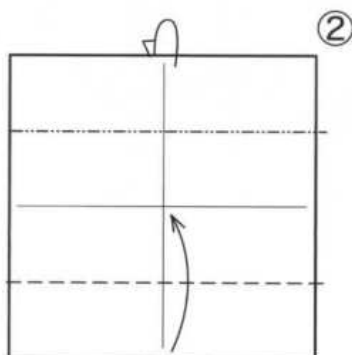
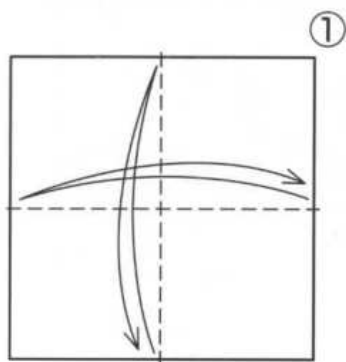

開いて
折りたたみます

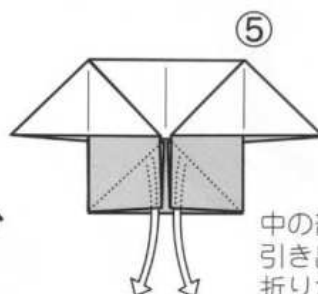
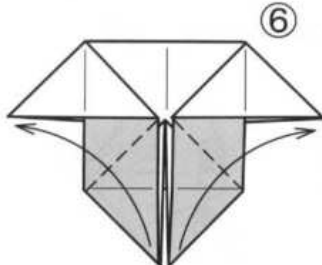
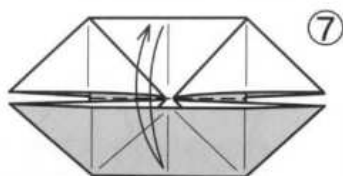

中の部分を
引き出して
折りたたみます

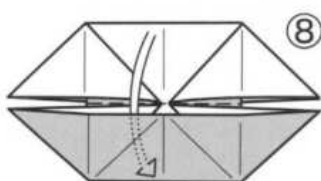

折って
さしこみます

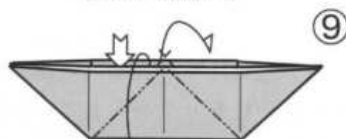

2こ目のすきまを
開いて折って立体にします



単体
できあがり

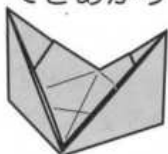

同じものをもう1こ
色をかえて作ります

●くみあわせかた●

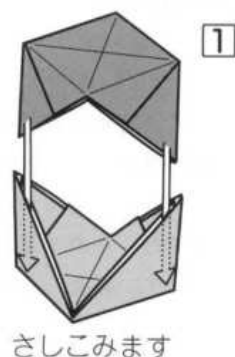

さしこみます

できあがり



また立体に
しましょう

●あそびかた●

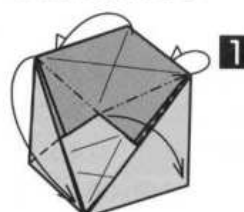

ねじるように
折って
つぶします

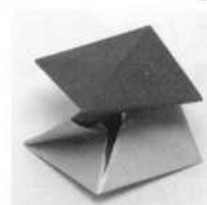

(途中写真)



NOA Information

11月11日
「おりがみの日」
記念作品募集!

テーマ
こころは
ひとつ

応募締め切り10月7日(水)!

おりがみの日
SINCE 1980
2020制定40年

(展示会場) すみだまち処

東京ソラマチ5階は、展望台から降りてくるエレベーターが到着するフロアです。東京スカイツリーからの眺望を楽しまれた方をはじめ、多くの方に「すみだ」の魅力を紹介いたします。



〒131-0045
東京都墨田区
押上1-1-2
東京スカイツリー
タウン・ソラマチ
イーストヤード5階

《第27回おりがみカーニバル》作品展

テーマ/こころはひとつ

展示会場/東京スカイツリータウン・ソラマチ5階
産業観光プラザ すみだまち処

展示期間/10月30日(金)~
11月11日(水)

注意事項/作品は、創作・応用、平
面・立体を問いません。

部門/一般、こども(中学生以下)

*会員ではなくても、小学生以下の方は応募できます

大きさ/普通、ミニチュア

会場の都合により展示する状態(ケース、額を含む)が以下のサイズに納まるように制作してください。



《普通》立体は3辺合わせて1.5m以内
平面は2辺合わせて1.5m以内

《ミニチュア》

10cm × 10cm × 10cm 以内

《応募方法》

●作品に応募用紙(出展部門、題名、制作者名、住所と年齢、制作意図記入)を添えてお送りください。

(応募用紙は折り込みに添付、自作可)

《送り先》

〒130-0004 東京都墨田区本所 1-31-5

日本折紙協会事務局内

「おりがみの日 記念作品」係

《締め切り》10月7日(水)

※締め切り後到着分は審査対象外です

●創作・応用は問いませんが、用いた作品の原作者名は必ず記してください。



テーマは「こころはひとつ」。私たちは「おりがみ」でつながっています。離れていても心は一つ。想いを形に、自由に表現しましょう

中学生以下の方の「こども部門」作品大募集しています!!

※上位三賞入賞者には記念の楯と記念品、各賞受賞者には賞状と記念品を贈呈します。

<以下の各賞を予定しています>

下中邦彦賞 努力賞
佐野康博賞 奨励賞
長野耕平賞 技術賞

日本折紙協会賞 アイディア賞
ノアちゃん賞 ミニチュア賞
特別賞 佳作

▶原則として作品は返却いたしません。ご希望の方は宅配便の着払いにて返送いたします。
*返却を希望されない作品は、日本折紙協会に帰属します。イベント終了後、東京おりがみミュージアム、日本折紙博物館(石川県)での展示のほか、協会主催の展示会に使用する場合があります。

そのほか送付の際の注意事項など

- 作品は他の展示会などに出品されていないものに限ります。
- 重すぎるもの、割れやすいものなどの使用はやめてください。作品は、じょうぶな段ボール箱などに入れて、中でこわれないように梱包してください。展示作品そのものは、のりづけ固定してください。
- 応募作品数に制限はありません。

<作品の大きさについての追記> 「おりがみの日記念作品」は、「ソラマチ」での展示後、東京おりがみミュージアム(日本折紙協会)ギャラリー、日本折紙博物館(石川県)での展示を予定しています。募集の際の作品のサイズは「ソラマチ」での展示効果を優先して決めたものですが、特に「返却を希望されない立体作品」につきましては、東京おりがみミュージアムでの展示(写真右)を考慮の上、左図のサイズ内で制作していただければ幸いです。

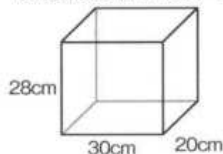

NOAグッズ《好評発売中》

『2020カタログ』P66-67「干支ピンバッジ」
「ノアちゃんバッジ」(商品番号N-84からN-96まで)の会員価格欄に記載されている金額は誤りです。以下の商品の会員価格は設定していませんので、定価でご注文ください。

■ノアちゃんバッジ

お気に入りの小物につければ、いつでもどこでもノアちゃんといっしょ。
定価:550円(税込み)
送料120円 (会員割引はありません)



カラー写真は裏表紙右下にあります

◀実物大(表、裏)

大人気商品

《折紙干支(十二支)PINS》

十二支の動物がかわいいピンバッジになって登場! それぞれ折り図つきです

制作・販売元:(株)ソニア
定価:(1個)660円(税込み)
(会員割引はありません)
送料250円(12個まで一律)

*品番と動物をご指定ください

*協会取り扱い商品のお申し込みは、本誌折り込み郵便振替用紙で、税込み定価+送料総額をご送金ください

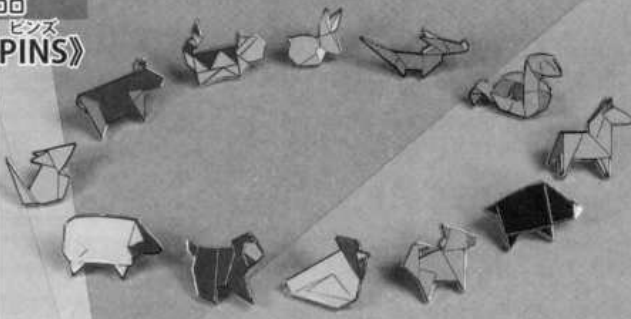

品番▶1子(ねずみ)、2丑(うし)、3寅(とら)、4卯(うさぎ)、5辰(たつ)、6巳(へび)、7午(うま)、8未(ひつじ)、9申(さる)、10酉(とり)、11戌(いぬ)、12亥(いのしし)



(実物大/本体重量4g)

*パッケージサイズ
H81mm×W60mm



◀それぞれ折り図がついています(パッケージ裏面より)

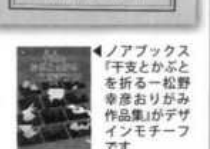

◀ノアブックス「干支とかぶとを折る」松野幸彦おりがみ作品集がデザインモチーフです



NOA Information



日本折紙協会は全国に支部があり、活動しています

支部一覧 2020.7月現在 / 地域別に掲載、数字は設立の順番です(休止による欠番があります)

支部名	(支部長名・敬称略)	支部名	(支部長名・敬称略)	支部名	(支部長名・敬称略)
札幌支部『ライラック』	(宮本まり代) 23	湘南支部『TUTTI(トゥッティ)』	(吉田淳子) 47	加古川支部『おりひめ会』	(*) 45
岩手盛岡支部『さくら会』	(丹野恵美子) 56	新潟支部『はまなす』	(柘穂悦子) 5	奈良支部『おきしの』	(竹尾篤子) 36
秋田支部『なまはげの会』	(畠山久子) 49	富山支部『遊々』	(高山三千江) 71	和歌山支部『和歌山折紙の会』	(平野公美子) 31
米沢支部『さくら会』	(野村綾子) 57	金沢支部『金沢おりがみの会』	(田中稔憲) 18	広島支部『アトムクラブ』	(佐藤 恵) 34
いわき支部『いわきおりがみ会』	(鈴木智子) 30	越前和紙の里支部『かたかご』	(山本勝博) 48	いなば支部『西州和紙の里』	(房安寿美枝) 38
栃木県央支部『とちおとめ』	(小の鈴木知恵美) 50	信濃支部『りんどう』	(成田光昭) 22	香川支部『おりがみ KAGAWA』	(四角整子) 52
栃木県北支部『折鶴』	(宇佐美 健) 73	京都支部『古都折紙倶楽部』	(山下 明) 53	讃岐支部『さぬき折り紙会』	(香西康子) 54
さいたま支部『さくらそうらぶ』	(植森豊子) 13	宇治支部『茶団子折紙倶楽部』	(松井佳子) 60	徳島支部『藍の香』	(山西三智子) 26
草加越谷支部『しらこぼと』	(中島 進) 17	京田辺支部『京田辺折紙倶楽部』	(米澤修司) 70	高知支部『おりづる高知』	(森 洋芳) 40
橘川支部『べにばな』	(齊藤恵美子) 24	綾部支部『おりがみ自由川』	(沼田佐恵) 62	愛媛松山支部『椿姫』	(中村好江) 74
武南支部『折り紙夢工房』	(金杉優子) 33	舞鶴支部『おりがみ舞鶴』	(見附節子) 63	福岡支部『NOA ちくご』	(池田紀子) 8
千葉習志野船橋支部『はぐくみ会』	(北鳩邦子) 12	京都洛南支部『伏見桃山折紙倶楽部』	(吉本加代子) 64	筑後支部『NOA ちくご』	(伊藤晴美) 14
船橋支部『緩の会』	(青木明子) 29	京都洛西支部『洛西折紙倶楽部』	(入江尚志) 65	宗像支部『かのこゆり』	(樋口富砂子) 19
上総西支部『アクアラインクラブ』	(高嶋恵子) 16	京都洛東支部『音羽折紙倶楽部』	(細辻シヅ子) 66	佐賀支部『おりがみ SAGA』	(青柳伊都子) 9
練馬支部『ノア・こぶし会』	(服部周平) 1	京都洛北支部『グループ MEI』	(今井恵子) 80	長崎支部『おりがみ伝承の会』	(宮本真理子) 77
豊島支部『折り紙レインボウ』	(坂間賢世子) 20	長岡京支部『ガラシャ倶楽部』	(佐藤千晴) 81	熊本支部『火の国』	(中田武美) 11
墨田支部『折り友すみだ』	(中村桂一) 37	亀岡支部『亀岡折紙倶楽部』	(藤並幸伸) 72	鹿児島支部『折遊かこしま』	(江口年哉) 4
城南支部『おりがみトップス』	(小宮はじめ) 67	上賀茂支部『上賀茂折紙倶楽部』	(高元登世美) 75	沖縄支部『おりがみ館 彩』	(喜友名愛子) 27
品川支部『さつき』	(片柳真奈美) 79	滋賀支部『近江おりがみの会』	(杉本茂樹) 58	琉球支部『月桃の会』	(比嘉邦子) 5
多摩支部『山鳩』	(瀬田美恵子) 21	滋賀おりがみ びわこ	(池田明美) 78	韓国支部『折紙国際交流クラブ』	(李銀玉) 2
町田支部『玉川』	(田中佳代) 46	大阪支部『日本折紙協会なにかみおつくし会』	(梅本吉広) 35	ソウル支部『韓国折り紙国際交流クラブ』	3
馬車道支部『かりょうびん』	(永田文夫) 7	吹田支部『折り紙玉手箱』	(渡辺眞寿美) 39	スリランカ支部 (De Silva Kadupitige Kapila Jayadewa)	68
相模支部『夢折紙』	(橋 由美子) 28	神戸支部『おりがみ かうべ』	(柴本厚子) 42	イラン支部『ロウシャナー折り紙ランド』	(山口雅代) 69
西横浜支部『横浜 子どもに夢を』	(柏俣美枝子) 43	のじごく兵庫支部『神戸国際おりがみ会』	(石橋美奈子) 55	台湾台北支部	(呂淑媛) 76

*申請待ち

日本折紙協会支部(サークル)設置規定

- 支部(サークル)は、日本折紙協会会員最低5名以上によって組織できる。なお、支部名は自由であるが、実態に合わないものや既にあるもの、あるいはそれと紛らわしいものは避ける。
- 組織の母体は地域、職場、病院、学校、園、公民館など自由とする。
- 支部(サークル)は、その規約をつくり、支部名(会名)、規約、会員・役員名簿を日本折紙協会に提出し、それらが認定されて発足できる。
- 役員は、支部長(会長)、副支部長(副会長)、事務局、会計、監事のほか、その実態に合わせて他の役員をおくことができる。
- 支部(サークル)は毎年、年度当初、役員と会員名簿、新年度事業計画書を日本折紙協会に提出する。その主な事業計画は月刊『おりがみ』に掲載し相互の交流がはかれるようにする。
- 支部長(会長)は、折紙講師以上の資格者で、正会員であることを条件とする。
- 支部長(会長)は、支部(サークル)会員の折紙講師資格申請の推薦者となることができる。
- 支部(サークル)会費は、各支部ごとに決定し、会計年度は4月1日から次年3月31日までとする。年度ごとの事業報告、決算報告、事業計画、予算等については各組織の責任において行う。
- 支部(サークル)は日本折紙協会が行う講習会やさまざまなイベントに協力する。
- 日本折紙協会が依頼する支部(サークル)活動の経費は、協会ができるだけ援助する。
- 支部(サークル)維持に必要な上記の条件を欠くとき、日本折紙協会の支部(サークル)としての資格を失う。

付則

- この規定は日本の国内に関するもので外国に関しては別に定める。
- この規定は平成9年4月1日より施行する。
- この規定は平成12年4月1日より改定する。

(以上)

会費継続のご案内

ゆうメール

※二つ折り厳禁

130-0004 1 - 00513 #

東京都墨田区〇〇丁目〇〇-〇〇-〇

折紙のあ様

会員番号 08040988 530号まで

今回分では会費切れとなります。

1部

宛名ラベルシール

(中に月刊『おりがみ』)

透明な封筒

会費期限の最終号に印字されます

日ごろより『月刊おりがみ』ご愛読、誠にありがとうございます。日本折紙協会は会員の皆さんの会費によってその活動が支えられています。引き続き次年度も会費のご納入をよろしくお願いいたします。

会費の期限は会員証に記載されていますが、最終号をお届けする宛名ラベルには「今回分では会費切れとなります。」と印字されます。折り込みP12の「振替用紙記入方法」をご覧の上、継続の欄にチェックをしてご送金ください。複数年の割り引きもありますので、あわせてご利用ください。

日本折紙協会事務局

東京おりがみミュージアムのご案内 TEL.03-3625-1161 FAX.03-3625-1162

〒130-0004 東京都墨田区本所 1-31-5

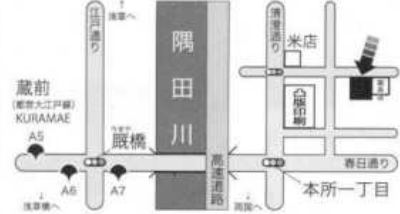

「東京おりがみミュージアム」にはギャラリー、ショップ、資料室、講習室があります。どうぞお越しください。

[2020年9月の休館日・休業日]

▼東京おりがみミュージアム:
*21日(月・祝)、22日(火・祝)

▼日本折紙協会事務局:
*土・日・祝日・振替休日

新型コロナウイルスの影響により臨時休業の場合あり

交通▶地下鉄都営大江戸線・浅草線「蔵前」駅下車、徒歩約12分(浅草駅も利用可)

営業時間▶9:30~17:30 各来局、お電話でのお問い合わせは、営業時間内にお願いたします。

2020年6月8日(月)以降、東京おりがみミュージアムは通常どおり開館しています。(臨時休業の場合あり。最新情報はホームページでご確認ください)

ホームページのご案内

[ホームページURL]

<http://www.origami-noa.jp/>

本誌よりひと足早い折り紙情報
はFacebookで。
ノアブックスや折り紙(用紙)
の通販ショッピングサイト*
もご利用ください

*会員価格は適用されません

会員専用ページのパスワード
jack 有効期間9/1(火)~9/30(水)

[電子メールアドレス]
info@origami-noa.com (事務局)
▲講師関連・商品の問い合わせ・イベントなど
henshubu@origami-noa.com (編集部)



トリー専用ショッピングカート

《お知らせ》日本折紙協会の公式ウェブサイト内「おりがみのトリー専用ショップ」は日本折紙協会では取り扱っていない商品もネット販売しています。

(こちらは週1回の発送です) <http://origami-noa.ocnk.net>

入会・その他のお申し込みご案内

月刊『おりがみ』定期購読のお申し込みで、あなたも会員になります。ご入金された月から、毎月1冊1年間、月刊『おりがみ』をお届けします。(定期購読で誌代は割引、送料はサービスです) ※2年以上の割引は過去に遡る適用はできません

●個人会費(税込み) 国内在住の方は以下のとおりです。
正会員▶日本折紙協会の活動目的に賛同され、正会費を払われる個人

1年分 = ¥13,100 (月刊『おりがみ』年間購読料を含む)
※2年分まとめての会費は25,200円、3年分は37,300円

購読会員▶月刊『おりがみ』を購読される個人または団体

1年分 = ¥9,100 (月刊『おりがみ』年間購読料)
※2年分まとめてご入金の場合、500円引きの17,700円、3年分まとめての場合、1,000円引きの26,300円となります。

※海外在住の方は、海外から入金の場合、1年分=14,200円、国内から入金の場合、1年分=10,200円となります。(船便)

●賛助会員▶日本折紙協会の事業を賛助される団体

1年分(税込み) = 1口…年額 ¥36,400 (1口以上)

送金方法 ※ご送金の際の振込手数料はご負担ください。

1 郵便振替 (00110-6-188035) ※折り込み添付の用紙をお使いください。

2 現金書留

※海外からの入金…

三菱UFJ銀行市ヶ谷支店(普) 1187799

(金額は下欄 Bank 参照)

または、国際郵便為替(下欄 Post office 参照)をご利用ください。

●バックナンバーや書籍のご注文は郵便振替で…

本誌折り込み添付の郵便振替用紙(または郵便局備え付けの振替用紙)で(00110-6-188035) 日本折紙協会にご送金ください。

●書店にご注文の場合 ※会員割引、特典などは適用されません。

日本折紙協会発行の書籍(月刊誌・単行本)は、ご注文の際に「地方・小出版流通センター扱い」と付け加えてご注文ください。

※いったんお申し込みされた会費の返金や、中途解約はお断りしております。

ご了承くださいませよう、お願い申し上げます。

Methods for the remittance

NOA is recruiting new members. Please send the membership fee to us in the ways mentioned below.

1) The membership by sea

* Bank ※Bank charge has been changed to ¥4,000 since Jan 1, 2006.

Remittance : ¥14,300
(including ¥4,000 that the Japanese bank charges you)

Account number : Bank of Mitsubishi-UJF:014-1187799
Nippon Origami Association Co., Ltd.

* Be sure to write down our full name on the bill at bank or post office.
Don't write our name for short.

* You should bear the bank charge for remittance.

* Post office

Remittance : ¥10,300
(The post office does not charge you in Japan.)
International postal money order is available.

Addressee : Nippon Origami Association
1-31-5 Honjo, Sumida-ku, Tokyo
130-0004, Japan

2) The membership by air

	Zone	Bank	Post office
Zone 1	Asian countries	¥16,900	¥12,900
Zone 2	North and Central America, Oceanian countries, the Middle East, Europe, Russia	¥18,100	¥14,100
Zone 3	Africa South America	¥19,300	¥15,300

Please let us know by mail and e-mail when you would like to have more informations about our Nippon Origami Association.

会員証について(紙製です)



上段は会員期間、下段は購読回数。会員期間に記載の11月は「月刊おりがみ」の12月号発売月、というように、会員期間の月は「〇月号」に対応していません(ひと月ずれる)のでご注意ください。なお、会費の期限は毎月ご自宅にお届けする「おりがみ」の宛名ラベルにも印刷されています。ご確認ください。最後の号が届いたら、折り込みの「払込取扱票」で継続のためご送金ください。

正会員について

※購読会員からの切り替えは、正会員期間の都合により、翌年度分より受け付けております。ご希望の方は、年度末(3月ごろ)に、ご連絡ください。
月刊『おりがみ』をご購読いただいている購読会員(年会費9,100円)とは別に、日本折紙協会の活動目的にご賛同いただく「正会員」を設定しています(正会員の年会費は来期より13,100円です)。正会員の期間は毎年4月からその翌年の3月までの年度ごと(『おりがみ』は5月号から翌年4月号)になります。
広報活動や、世界折紙センター(W.O.C.)の設立などにご協力いただくほか、商品の正会員価格割引、定時総会への参加資格、折紙師範・上級折紙師範の申請資格などの特典があります。

〈プレゼント終了のお知らせ〉

正会員費お支払い時の(ファイルまたはテキストの)プレゼントは、2018年度の定時総会の決議により廃止されましたのでご了承ください。なお、2019年4月1日より、『おりがみ4か国語テキスト100』の正会員価格を本体700円に改定(値下げ)しました。10%税込み770円(送料360円)となります。(購読会員は定価)

購読会費の

『口座振替サービス』のご案内

口座振替をお申込みいただいた方は、特典として、初回振替の会費のみを200円割引します(8,900円)。一度お申し込みいただきますと、以後は毎年1回、購読会費(9,100円)が自動的にご指定口座から引き落とされます。手数料などのご負担は一切ありません。全国ほぼすべての金融機関がお使いになれます。

ご希望の方は、事務局へご連絡ください。必要書類をお送りします。
※口座の登録事務が完了次第、会員期間を更新します。
※口座の登録事務が不備なく完了した場合は、必要書類を返送いただいた月の翌々月27日に8,900円が引き落とされます。
※翌年以降、会員期間が終了する月の前月27日に9,100円をお引き落としいたします。
※口座振替を中止する場合は会員期間終了月の前々月5日までにご連絡ください。

世界折紙センター(W.O.C.)建設基金

～募金を受け付けております～

●法人1口10万円(1口以上) ●個人1口1万円(1口以上)

郵便振替口座 00130-5-724996

▲折り込みの郵便振替用紙の番号とは異なりますのでご注意ください

構想理念:文化遺産としての折り紙作品を後世に残すため作品の登録管理を行います。著作権保護や情報の共有化をはかり、国際機関としての役割と地位を確立します。

折り紙の輪を広げるために、私たちが協力しています

エヒメ紙工(株) / 株紙大倉 / 社韓国ソニイジョブギ協会 / 韓国PAPER CULTURE FOUNDATION / (株)クラサワ / (株)小松原梱包 / 秀文社印刷(株) / ショウワグリン(株) / (株)スズキ紙工業 / (株)竹尾 / (株)トーヨー / 中村紙工(有) / 一般社団法人 PRAY for ONE / (株)ビー・ウィッシュ / (株)平凡社 / 北越紀州製紙(株) / 武蔵野冷蔵(株) / 望月印刷(株) / (株)ゆしまの小林 / 吉森ホイル(株)

(以上、賛助会員の団体です。50音順で掲載しています)

※価格表記は消費税込み(2019年10月からの税率10%)になっています。



NOA Information

半田丈直常任理事が2020年6月28日、理事長に就任しました。
なお、黒岩琢磨 前理事長は顧問に就任しました。



半田丈直理事長就任あいさつ

2020年、今年は、記憶と記録に残る年だったはずですが。しかしながら新型コロナウイルスの世界的蔓延によりオリンピック、パラリンピックをはじめ多くの行事が延期になりました。と同時に緊急事態宣言が発令され、折り紙教室も開催されない、折り紙を教えあうことさえもできない時期が続きました。このような時期に理事長という重責を担うことには、若干の戸惑いを覚えます。私としては、先代黒岩琢磨理事長をはじめ先人たちが水先案内人として進んでいく方向を示してくださった、その先頭の役を交代し、方向を誤らないように導いていくことが使命であると考え、今後続けてまいりたいと思います。一方、このコロナ禍の下、私たちは自粛生活と言われながらも、折り紙を通して人と人がつながっていたこと、折り紙が気持ちを救ったことなどをよく見聞きしました。今後の折り紙の在り方を考える良い機会であったかもしれません。



▲半田丈直 新理事長

そこで、改めて、会員の皆様のお力をお借りして「折り紙」さらには「日本折紙協会」の今後について、理事、職員とともに考え、一緒に歩んでいきたいと思ひます。ご協力をよろしくお願ひいたします。

日本折紙協会を少しずつでも高みに導いて行きたい所存です。

何卒、「より良い協会」のために会員の皆様のご協力を賜わらんことを願っております。

日本折紙協会 役員(敬称略) 任期/令和2(2020)年6月28日から2年間

職業・略歴

会長	山東 昭子	参議院議長
理事長	半田 丈直	折り紙作家・元児童館館長
専務理事	佐野 友	専務理事
常任理事	田中 稔憲	金沢支部長・上級折紙師範
常任理事	曾根 泰子	広島支部顧問・上級折紙師範
常任理事	中島 進	草加越谷支部長
常任理事	成田 光昭	信濃支部長
常任理事	永田 文夫	馬車道支部長・折紙師範
理事	宮本 まり代	札幌支部長・折紙師範
理事	山梨 明子	折り紙作家・折紙師範
理事	梅本 吉広	大阪支部長・折紙師範
理事	藤本 祐子	折図デザイン・編集者
理事	山下 明	京都支部長
監事	中村 桂一	中村紙工(有)社長
監事	眞下 安弘	(株)トーヨー社長

新型コロナウイルスの感染拡大防止の観点から春期が中止、以降開催未定となっていた2020年度「講師講習会Aコース」は、西日本・東日本ともに秋期に開催することになりました。今後日程変更などの最新情報はウェブサイトにて随時更新いたします。

講師講習会(Aコース)のご案内(西日本会場)

講師講習会(Aコース)のご案内(東日本会場)

(折紙師範資格取得希望者対象講習会)

日程/10月10日(土) 13:30~16:30

日程/11月7日(土) 13:30~16:30

内容/Aコース(基本形・記号の名称と作図法、実技:作図)

会場/リファレンス大博多ビル貸会議室
1109号室

会場/本所地域プラザBIG SHIP(ビッグシップ)
1階イベントスペース

【〒812-0011 福岡市博多区博多駅前
2丁目20-1大博多ビル11F】

【〒130-0004 東京都墨田区本所1-13-4】

交通/JR博多駅博多口より徒歩7分、福岡市営地下
鉄博多駅博多改札口より徒歩7分、祇園駅より徒歩5分

交通/浅草・蔵前・両国・本所吾妻橋 各駅より徒
歩約15分、東京おりがみミュージアムより徒歩3分

講師/青木伸雄(日本折紙協会編集長)

講師/青木伸雄(日本折紙協会編集長)

対象/折紙講師・折紙師範資格所得者
(バッジ着用または資格証携帯のこと)

対象/折紙講師・折紙師範資格所得者
(バッジ着用または資格証携帯のこと)

定員/50名(先着順。定員になり次第締め切り)

定員/50名(先着順。定員になり次第締め切り)

受講料/4,000円(税込み)

受講料/4,000円(税込み)

※講師講習会への参加お申し込みは…

2020 NOA イベント日程と会場(予定)

《おりがみカーニバル》(11月11日「おりがみの日」関連行事)

10月30日(金)~11月11日(水)/東京スカイツ
リータウン・ソラマチ5階 産業観光プラザすみだまちびら

《おりがみカーニバル表彰式/懇親会》

11月8日(日)/リッチモンドホテルプレミア東京押上
《キッズおりがみフェスタ》

10月31日(土)~11月3日(火/祝)/東京ス
カイツリータウン・スペース634

*予定は予告なく変更される場合がありますので
最新号の情報をご覧ください

※本誌折り込み振替用紙で受講料4,000円を
日本折紙協会までお振り込みください。必
ず講座名(講師講習会Aコース)と、参加会場
名:「西日本(福岡)」または「東日本(東京)」を
明記してください。後日(開講日の1週間前
ごろ)、受講資料を送付いたします。

日本折紙協会 折紙資格認定制度

折紙資格認定制度として、折紙講師資格、より上位の資格として折紙師範、さらにその
上位の資格として上級折紙師範の制度を設けております。

1 折紙講師 ……16歳以上の日本折紙協会会員であることが前提です

※金額はすべて2019年10月1日からの消費税(10%)込み表示です



『おりがみ4か国語テキスト100』掲載全作品を、申請書と、申請料3,300円(税
10%込み)を添えて事務局までお送りください(詳しくは本誌折り込み添付「折
紙講師認定制度のご案内」をご覧ください)。審査会で作品審査(場合により折
り直し、再提出)を経た後、事務局より認定通知が送付されます。認定登録料
16,500円(税10%込み)を納入してください。「認定証」と「資格証」を発行します。

◀ご注文は本誌折り込み振替用紙で。折紙講師資格申請書が添付されています。
なお、表紙が青色の「おりがみ4か国語テキスト」での申請は2016年9月30日で終了しました。



◀2009年6月21日申請
受け付け分より、「折紙
講師」認定時には、冊子
「折紙講師指導の手引
き」を配布、講師バッジ
は希望される方に別途
販売しています
*資格申請の際の提出作品や書類は返却いた
しませんのでご了承ください。

※価格表記は2019年10月からの10%消費税込みのものになっています。

【2020 折図集 (仮題)】折り図大募集!

今期の折紙シンポジウムは中止となってしまいましたが、「折図集」は例年どおり発行したいと思います。皆さんの描いた折り図をそのまま掲載した、ユニークな作品集です。以下の要領で「折り図」をお送りください。



●オリジナル(創作)作品であること ●原稿はB5判・たて位置・汚れなしであること
鮮明な原稿作りのために▶作品名と作者名を誌面に入れてください。/周辺に1cm以上の余白を作ってください。/本誌添付の投稿用紙は使用しないでください。/鉛筆は使わないでください。/線は濃く、塗りは薄めにしてください。/印刷に不適当な原稿は掲載しない場合があります。お一人の原稿が多量の場合は作品を厳選させていただきます。

●あて先 〒130-0004 東京都墨田区本所1-31-5
日本折紙協会編集部「2020折図集」係
※PDFデータ歓迎します。電子メール henshubu@origami-noa.com に添付してお送りください

●締め切り: 10月5日(月) [必着] ※採用させていただいた方全員に、『2020折図集(仮題)』1冊を進呈いたします。
締め切り日延期しました。

We stopped NOA origami Symposium in this year. But we would like to publish the diagram collection. Please send us the diagram of your original models on 87% A4-sized paper (257mm×182mm) for the 2020 NOA diagram book by Oct 5th. Everybody who sends their diagrams will get one Around October. When you send us your many works, we can't publish all of your works, so we will select some of your works and publish them.

〔日本折紙協会認定 折紙講師(師範)の皆さんへ〕

「コピーフリー作品(ページ)」を設定しています

『452号』より、日本折紙協会認定の折紙講師(師範)による教室での使用に限り、特定作品のコピー配布を認めることになりました。なお、コピーに関しては下記の条件(制限)がありますので、ご注意ください。

- (1) 指定作品に限ります。(右図参照、原則毎号2作品)
- (2) 講師(師範)の方は、署名欄に署名をお願いします。署名のないコピーは許可できません。
- (3) 折り紙教室の資料の範囲で認めたもので、講師(師範)の管理下でない二重複写や転載利用はおやめください。配布後のコピーは個人や家庭での使用に限ります。(回収の必要はありません)

教室では、折り図の見方、読み方の指導と学習のために、ご活用ください。一般に、講師が行う折り方のお手本、実演は、(できあがりの形が同じなら)必ずしも折り図と同一の手順である必要はありません。

このページの作品は、日本折紙協会認定講師による「折り紙教室」の範囲内でコピー利用を認めています。「折り図の見方」の指導と学習のために、ご活用ください。
(注)コピーの際、折紙講師は右欄に署名をお願いします(署名なきものは認められません)。また、二次利用(講師の管理下でない転載、二重複写)はおやめください。

▶現在、日本折紙協会ホームページ内で、これまでのコピーフリーページのダウンロードサービスを準備中です。正式な開始まで、もうしばらくお待ちください。なお、誌面の利用条件は紙のコピーと同じです。

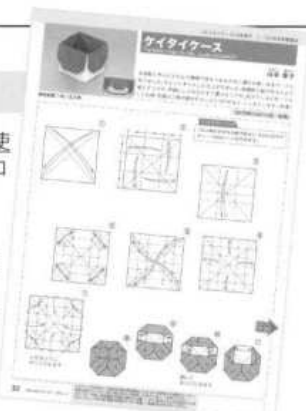

指定ページ下段には講師の署名欄と注意事項の記載があります▼

(日本折紙協会認定講師 師範 署名欄)

ノアブックス 品切れ情報

◆『おりがみでクリスマス2』品切れ、再版未定

好評のノアブックス『おりがみでクリスマス2』はおかげさまで品切れとなりました。なお、本書の再版は未定となっております。『2020カタログ』、本誌添付の「払込取扱票」裏面など、一覧表に書名が記載されている場合でも、注文はお受けできませんのでご了承ください。



ホームページより

◆バックナンバー閲覧サービス

会員専用ページの中で、『月刊おりがみ』バックナンバー本文を閲覧できるようになりました(現在『創刊号』~『8号』)。誌面は印刷不可ですが、個人として楽しむ範囲でご利用ご活用ください。



▲会員ページ内「月刊おりがみバックナンバー」

NOA BOOKS

箱のオリガミ

季節を彩る、ユニークで実用的な箱がいっぱい!

J.O.L.の
キャンディ
パッケージ



キャンディ

- ◆定 価: 1,980円(税込み)送料310円
- ◆購読会員価格 1,782円(税込み)送料155円
- ◆正会員価格 1,584円(税込み)送料155円



(B5判・96頁)

ISBN978-4-931297-90-6 ※340g

東京おりがみミュージアムでのお買い物にはエコバッグをご持参ください!

環境悪化が待たなしなのでNOAも資源を大切にす取り組みを始めました。2020年7月より買い物袋を有料、一律5円いただいています。

みんなでふやそうおりがみなかま!

新規会員3名をご紹介くださった方に『おりがみ4か国語テキスト100』1冊をさしあげております。あなたのまわりの楽しいおりがみ仲間をふやしてください!

にこにこ ネットワーク

*「入会・その他のお申し込みご案内」「会員証について」「正会員について」は、折り込みP6に掲載しています。

Piazza NOA

読者の広場

“Piazza”はイタリア語で「広場」。
ピアッツァ・ノアは会員の皆さんの
交流の場です。



水害と猛暑と新型コロナウイルス禍に見舞われています。皆さまくれぐれもお気をつけください。

『539号』(特集:七夕 星に願いを)宛てにいただいたお便りをご紹介します

「おりがみギャラリー」磯野陽子さんの「弦楽器と私のお気に入り」、「おりがみニュース」の「新折紙細工参考書」、「高木智收藏資料紹介」がよかったです。

東京都 千葉麻里さん

どの作品もよかったです。「織姫・彦星」、「おかざりケース」、「ほおずき」がよかったです。毎月次号が来るのを首を長くして待っています。来たら一番に「おりがみ頭の体操」にチャレンジ、それがとても楽しみです。

静岡県 青木順子さん

「弦楽器と私のお気に入り」がよかったです。本誌を見れば見るほど折り紙

の楽しさがふくれあがります。作品全部折ってみたい気分です。ステイホームの中、時間にめりはりをつけて折り紙にさわっています。生活にはりができます。ありがとうございます。

愛知県 若松才子さん

今月号でよかったと思うのは「弦楽器と私のお気に入り」の猫のコーナーです。私の家では猫を飼っているので親しみを感じました。「肉球」の折り方が知りたいです。「フラワースター」がいいなと思いました。とてもきれいで早く作りたいです。今、興味あることは3つあります！1つ目はあじさい折り、だんだんできていくところが楽しいです。2つ目はスリザーリンクという種類のパズルで、やり始めたら止まりません。3つ目は「スラムダンク」というバスケのまんがです。おもしろくて何回読んでも笑えます。学校がない間、バスケとスケートボードの練習をしています！

愛知県 桐生美和子さん

～「肉球」の折り方は『462号』に掲載されています。他の猫関係の作品も『月刊おりがみ』ですでに紹介されています。掲載号は『539号』P7右下をご覧ください。(編)

今年は多くの七夕祭りが中止になって残念です。せめて我が家で七夕の作品をかざろうと思います。「フラワースター」は組み方に少し苦労しました。「花短冊」は色が楽しめて素敵でした。「織姫・彦星のたんざく」、「いのりの星メダル」、「おかざりケース」もよかつ

たです。6月1日から折り紙活動を再開しました。一人で好きに折っているのも楽しいのですが、仲間と一緒に折



るのはまたちがった楽しみがあります。みなさん同じ気持ちだったみたいです。

埼玉県 宮崎道子さん

▲「頭の体操」の答えにはおずきがさしこんで
ありました

笠原邦彦先生の作品はむずかしいものが多いですが、「前向きのうし」は私にもできました。先生のはじめての著作物に収録されたということでしたが、この「前向きのうし」には折り紙の基本が盛り込まれていて私は好きです。できたらこの「母と子のおりがみの本」を読んでみたいのですが…!! 手に入りませんよね!! 図書館にもありませんでした。コピーでもかまいません。「コロナ&マスク特集」を見て、はじめてこの本はマスクの投稿もありなんだと思いました。型にはまらず自分の作品を送るのもよいのかとはじめて思った次第です。和紙のマスクはアッカンでした。Zoomを使ったオンライン講習会を行えないですかね!!

神奈川県 宮本節子さん

「おりがみ頭の体操」をいつも楽しみにしています。『539号』の問題は図の色に誤りがありませんでしょうか? 図の通

折紙講師に認定された皆さん 2020年6月1日～6月30日

- | | | |
|---------------|---------------|------------------------|
| ▼北海道
岡部華菜子 | 細貝八寿代
山垣淑子 | 中森綾菜
▼兵庫県
佐々木るみ子 |
| ▼岩手県
村上みゆき | 山城敏矢 | ▼奈良県
金子二雄 |
| ▼福島県
大谷英子 | ▼神奈川県
池田映子 | 久保清浩 |
| ▼茨城県
草野 豊 | 今市晴美 | ▼和歌山県
島本沙耶香 |
| ▼千葉県
秋葉 藍 | 木下 航 | ▼山口県
園田一栄 |
| 古賀 薫 | 桑原良子 | ▼徳島県
江場安希 |
| 高橋雅子 | 後藤亮子 | ▼香川県
坂口恵子 |
| 増田みやや子 | 高橋貴子 | ▼愛媛県
中屋浩美 |
| ▼東京都
岩崎智江 | ▼新潟県
波辺洋美 | ▼高知県
上岡明子 |
| 大江優子 | ▼岐阜県
松浦聖子 | ▼鹿児島県
福本真紀子 |
| 小沢昌子 | ▼静岡県
村松里枝子 | 溝端 桂 |
| 岸 弘子 | ▼三重県
伊藤貴子 | 以上48名
(敬称略) |
| 鈴木有子 | ▼滋賀県
江畑礼子 | |
| 永野愛子 | ▼大阪府
島田善博 | |
| 西 真澄 | 坪倉幸江 | |
| 野口紗代 | | |

おりがみ級制度: 進級された皆さん 2020年6月1日～6月30日

- | | |
|----------------|------------|
| 田中愛香里(1,2級) | 永田結衣(8級) |
| 安井大空(2,3,4,5級) | 永田桃子(10級) |
| 山口湧志(5級) | 永田知暉(10級) |
| 西川冬志朗(7級) | 平野結大(10級) |
| 村岡尚春(7級) | 山本蒼大(10級) |
| 筒井優衣(8級) | 以上11名(敬称略) |

2020年6月にご入会いただいた方々です。ありがとうございます。

- | | | |
|---------------|---------------|---------------|
| ▼岩手県
村上みゆき | ▼東京都
磯部明美 | 堀 朱璃 |
| ▼宮城県
菅原由流子 | 大南彩空 | 三橋照代 |
| ▼山形県
菅野咲子 | 川崎葉子 | 村山恵理子 |
| ▼茨城県
神永裕美子 | 冠 壮一郎 | 山影美和 |
| ▼栃木県
岡崎智子 | 小泉淳子 | ▼長野県
花見かおる |
| ▼埼玉県
内田史子 | 相馬達樹 | 横山友里子 |
| 大庭雅弘 | 高際章子 | ▼静岡県
渡邊たけ |
| 面来麻美 | 土屋明美 | ▼愛知県
熊谷英美 |
| 吉澤拓也 | 濱田 慧 | 佐溝知代 |
| ▼千葉県
関 静子 | 目黒久美子 | ▼三重県
伊藤雅美 |
| 東 美奈子 | 森川佑香 | 福岡春美 |
| | 山垣淑子 | ▼滋賀県
江畑礼子 |
| | 吉野もえ | ▼京都府
谷垣由佳子 |
| | ▼神奈川県
宇野瑞希 | |
| | 岡本怜奈 | |
| | 木村春香 | |
| | 土屋佳織 | |

りに折ってみましたが、いつもの折り方だと中央部分がおそろく白色になる



と思います。2パターンの答えを送ります。

大阪府 井上美土里さん

～右が正解。ここでは「中わり折り」は難しい技法かもしれませんね。「ぐらい折り」のない範囲での出題で、フレーベルのアイデアを拝借しながらも、必ずしも幼児教育の「実例」ではありませんのでご了承ください。(編)



「ワールドオリガミレポート」の「パリ折り紙便り」の自宅で折り紙が大活躍の様子。イースターのヒヨコがかわいく並んで、マスクをつけたヒヨコも入り、うれしく読ませてもらいました。「お腹の白い奴さん」がよかったです。七夕にデイサーピスですぐ活用しました。

千葉県 新堀晴子さん



「団扇」、「ほおずき」など暑い夏がやってくると思いながら折りました。「おりがみギャラリー」の弦楽器作品、すばらしいの一言です。機会がありましたら折り方を紹介してください。



機会がありましたら折り方を紹介してください。

鹿児島県 佐野由美子さん



「パリ折り紙便り」のフランス人のお友達とネットで折り紙教室を始めたとのこと、STAY HOMEに折り紙が大いに力を発揮していますね。今月号は「七夕、星に願いを」で目のさめるようなカラフルな表紙でした。コロナの収束を願っているようです。

高知県 楠瀬悦子さん



「いのりの星メダル」はのりづけなしでしっかり組めるところがいいです。「おかざりケース」はリボンみたいな形でとても素敵です。気に入りました。24cm角で折り、バラを入れてみました。「フラワースター」は以前折り図をリクエストしたので念願がかなってうれしいです。ありがとうございます。「お腹の白い奴さん、くす玉」は図にもあるようにあじさい折りをお腹のところに貼ってくす玉にしました。今年もあじさい折りを作ります。また甥っ子ときれいな七夕飾りを作れたらいいなと思います。磯野陽子先生の作品集はどれもみなすごいですね。私は特にコントラパスが気に入っています。飼っている猫のしまちゃん、かわいいですね。私の家にも以前、しまちゃんと同じ猫種の猫を飼っていたことがあり、リリちゃんという名前でした。20年3か月生きてたんですよ。ふとりりちゃんとの思い出がよみがえりました。

夕飾りを作れたらいいなと思います。磯野陽子先生の作品集はどれもみなすごいですね。私は特にコントラパスが気に入っています。飼っている猫のしまちゃん、かわいいですね。私の家にも以前、しまちゃんと同じ猫種の猫を飼っていたことがあり、リリちゃんという名前でした。20年3か月生きてたんですよ。ふとりりちゃんとの思い出がよみがえりました。

群馬県 畑村美由紀さん



全国の人たちもいろんなマスクを考えられていると感心しました。コロナ早く終息すればと願っています。今回は渡辺真寿美先生の「野球帽」でつばの部分を反対と同様に折り、マスクにしました。今回もキッチンタオルを2枚重ねです。今月号を見てもう七夕だと思いました。伝承のくす玉やくす玉人形の作り方が掲載されたらいいなと思います。作るのに時間がかかりひまつぶしになると思います。



大阪府 内藤 博さん



(折り紙などの台紙を使い、フックには缶のフルトップを利用しています)



「新折り紙細工参考書」から「海亀」を折ってみました。コロナの影響で季節感さえ薄れるこの頃ですが、おりがみMagazineで楽しむことができます。

福岡県 田村真知子さん



6月より「折紙クラブ」が再開されました。全員マスクで「3密」に注意しつつコロナ対策をしっかり守っての教室でした。4か月ぶりに会った仲間との交流は楽しかったです。

新潟県 渡辺秋子さん



「織姫・彦星」、「いのりの星メダル」、「フラワースター」、「お腹の白い奴さん」、「くす玉」、「ホタル」がよかったです。「磯野

陽子作品集」、「おりがみニュース」、「高木智氏収蔵資料紹介」、カラーで載せていただくとよくわかります。昔から楽しまれていた折り紙を子どもたちに伝えていくことは大事ですね。自分も楽しめます。オンラインの折紙講習会に興味があります。いつか参加してみたいです。

神奈川県 高野晴海さん



住田則子さんの「フラワースター」は金で折るとメダルみたいです。きれいな紙で花みたいにしてみようと思います。笠原邦彦さんの「前向きのうし」、いわさきちひろさんの表紙絵のもの1冊ほしいです。川手章子さんの「いのりの星メダル」は勲章のようです。「折り図が苦手なあなたに贈る」「折り図のヒミツ」は私のためにあるコラムです。いつ描けるようになるのか。はじめのころは自分が折れなかつたり興味が持てないと、折らずにあきらめたり放置したままにしていました。このたびのステイホームやここ数年、他の方に伝える機会を得て、何度も取り出してアレヤコレヤ折らせていただいています。どれを見ても(読んでも)皆様の折り紙への情熱を感じ、毎日何か折りたい、次は何を伝えようとワクワク楽しんでます。「バクバクアマビエ」の折り図をフチモトムネジさんがブログで公開してくださったので、ステイホームの間、祈願として毎日折りました。2か月分折れたので虹のように並べてFacebookに載せてみました。これからお仲間にもらっていたらこうと考えています。

福岡県 濱田和美さん



「織姫・彦星のたんざく、織姫・彦星」がよかったです。月刊「おりがみ」歴は今年で3年目。バックナンバーを購入して今までの月刊「おりがみ」を私なりに理解しようと努めています。今月号は「おりがみ」歴の短い私にはとても新鮮で、おもしろかったと思います。どれがよいのか甲乙つけがたいと思いました。今一番興味を持っていることは折り紙です。

神奈川県 石井千恵さん



「ほおずき」を折りながら、食べたあつあつだったこと、実の種を取り出してその袋

を口の中に入れてギュッギュッと音を出して遊んだことを思い出しました。

青森県 原子睦子さん

「荷舟」(ふね)が「ソンプレロ」に似た折り方で、長方形から折ってできる伝承の舟は知りませんでした。勉強になりました。新型コロナウイルスの影響でマスク不足になって手作りマスクがいろいろ考えられています。布地やガーゼで作ったものが主流になっていますが、和紙やキッチンタオルでも作られているのです。まわりを見まわして工夫できるのは、ステイホームで時間がたくさんあるからなのではないでしょうか… 例会もイベントもボランティア活動も休止の3か月、ようやく動き始めた世の中ですが、まだ油断はできません。早くマスクもソーシャルディスタンスも不要になって、活気を取り戻せるように願っています。

東京都 磯野昌子さん

思わぬハプニングで入院してしまい今月号はまだ全部折っていません。先日退院できましたので、「頭の体操」を折りました。「フラワースター」や、動物はあまり折ったことがないので「ジュゴン」もぼちぼち折ってみたいと思います。

大阪府 松下晴代さん

孫が女の子で去年から折り紙を作っ
てあげています。3歳になったので幼稚園に行き始めました。手裏剣を作って帰りました。「まわりに人がいないのを見て投げる」と言って、投げて遊んでいます。折り紙を楽しみながら成長しています。

神奈川県 高橋 実さん

協会に注文して永田紀子先生の新刊を買いました。今まで3等分は苦手でしたが「折り紙ものさし」があればスムーズに折ることができました。すごい!! 今年の七夕の願いはひとつ! 「コロナがなくなって!」と強く思います。竹尾篤子先生の『おりがみブローチの花たち』の2刷に追加が…! うらやましいなあ~♥ 半田丈直先生の「団扇」をたくさん折って、暑い夏を乗り切りましょう!

埼玉県 原 嘉子さん

新しい部署に異動するにあたり多くの友人からお餞別をいただいたので、折り紙で小物を作ってお返ししようと思っています。「バリ折り紙便り」は折り紙文化の広がりを感じるもので、このようなときこそ折り紙でマスクを作るチャレンジする人が増えてくると思います。磯野陽子さんの作品は繊細で、すばらしいと思いました。また「東京おりがみミュージアム」の蔵書の作品は、今は伝承している人も少ないと思います。

茨城県 松井 修さん

「おりがみギャラリー」の磯野陽子先生の作品集が楽しかったです。今にも音が奏でるような楽器、いろいろな音が聞こえてくるようでした。七夕にちなんだ作品が多く楽しかったです。仙台の七夕はとても楽しい思い出です。以前、長岡花火の「白菊」が上がるというと言っていたのですが、8月1日、いつものように3発打ち上がることになりました。他にも開催日(8月2日、3日)に何発か打ち上がるそうです。鎮魂とコロナウイルス終息の祈願をこめて行うようです。地元のお祭りも全部中止、今年は静かな一年になりそうですね。

新潟県 栗山祥子さん

「星の箸袋」が特によかったです。短冊にして使っていただきました。「荷舟」はちょうど折り図がほしかったので載せていただいて Happy です。「お腹の白い奴さん」は奴さんが見えたとき思わず笑顔に。パッチワークのように組み合わせでアレンジできそうだなあと思いました(折っている途中のものから)。「ほおずき」、以前ほおずきをいただいたので、お礼に折り紙でお渡しできてよかったです。はじめのページで作品の飾り方や使い方を具体的に載せていただき、大変参考になります。折る楽しさがぐんぐん広がりますね。またまたカラー!! で載せていただき大喜びしております!! 写真も写真家の方に見てもらいました。おりがみ大好き♥♥幸せを毎月ありがとうございます。

神奈川県 村上真理さん

「お腹の白い奴さん、くす玉」で、作者と同じあじさい折りのサイコロを作りました。小さい紙でのあじさい折りは思ったより難しく、きれいに折るのに苦労しました。

広島県 桐原秀夫さん

コロナウイルスの影響で折り紙教室、トールペイント教室が中止、外出自粛、外出するのは買い物に出かけるのみ。外出を控える中で気分転換になり、室内ですぐすのに持ってこいの遊び、折り紙、トールペイント、このときこそゆっくり落ち着いてできる昔の折り紙、月刊誌と2、3日前に届いた月刊誌を広げ、いろいろな色の折り紙でたくさん挑戦しました。今月号はまず「織姫と彦星」、「団扇」、「ホタル」、「レッサーパンダ」、「ほおずき」とたくさん折りました。「団扇」は薄めの色で折り、朝顔、ひまわり、つゆくさを小さく折って貼りました。友達、知人、かかりつけの歯科医院にも届けました。歯科医院には20年間季節が変わるたびに届け、すごく喜ばれています。お客様が折り方を



教えてくださいと折り紙を持ってくるそうです。

千葉県 青野全代さん
◀フレームは割り箸で作りました

「おりがみギャラリー」の磯野陽子さんの作品集、弦楽器、チェロ、コントラバス、いまも音色が聞こえてきそうなすばらしい作品ですね。アライグマ、レッサーパンダ、とてもかわいい作品です。いろいろ構成を考えて作っているんですね。

茨城県 野尻美登里さん

『月刊おりがみ』が届く月末は“わくわく、どきどき、ルンルン”、心待ちにしています! 購読3年半(『508号』から『539号』)、あつという間の



日々、新型コロナウイルス禍に見舞われ自宅巣ごもり中です。初心に戻り、「おりがみ4か国語テキスト100」、今までの「おりがみ頭の体操」、「539号」を全部折ってみました。充実した日々を過ごすことができ感謝しております。



神奈川県 鶴沢豊実さん

14点の優秀作品掲載の「七夕特集号」をありがとうございました。どれも粒ぞろいの作品で、おもしろくてむずかしくて、夢中で折っていたら時間のたつのが早いです。「織姫・彦星のたんざく」はアイデアですね。「お腹の白い奴さん」に驚きました。「水辺の星」は情緒がありますね。「花短冊」は何の変哲もないのですが、ウラを見たらビックリ!!「前向きのうし」、「ジュゴン」、「団扇」は苦しみました。



栃木県 鶴見茂文さん

おたより
待ってま〜す!



【お知らせ】案内書をご利用ください

日本折紙協会のパンフレット(郵便振替用紙つき入会案内)は、部数にかかわらず無料で送付しています。折り紙教室や作品展で、折り紙の輪を広げましょう。お気軽にお申しつけください。(事務局より)

●昨年子どもたちとの1年

鶴嶋ひろみさん(埼玉県)

私の勤める東松山市高坂丘陵市民活動センターには折り紙のできる子どもたちがたくさん通っています。1年を通して放課後の子どもたちと作った飾りをご覧ください。今年はコロナ騒動で子どもたちと会えません。寂しいです。



おもな出典…お雛様(堤政輝)、お星様(梨本竜子)、梅(中島進)、半纏(半田丈直)、サンタ(鈴木恵美子)ほか『月刊おりがみ』より、くす玉(園部光伸)、ネズミ(前川淳)、鶴羽(山梨明子)、だるま・ハロウィン(『カミキリの季節のおりがみ』)、福の鶴(『鶴を折る』)、伝承作品など

◇◇日本折紙協会は支部設立を応援しています!◇◇

日本折紙協会の会員の輪は、国内はもとより海外にまで広がっています。その活動は多岐にわたり、会員の皆さんの交流の場を提供したい、との思いから、日本折紙協会では支部設立を皆さんに要望し、応援しています。

会員5名以上で支部を設立できます。ほか詳しくはP40の「日本折紙協会サークル(支部)設置規定」をお読みの上、お気軽に事務局までお問い合わせください。

ノアちゃんとおとむくんの
折り図つきです



各行事日程は新型コロナウイルスの影響により変更になる場合があります。お出かけ前に必ず会場か問い合わせ先にご確認ください

講師2名による展示会「折舞」ORI-MY

日程/2020年10月27日(火)~11月1日(日) ※月曜休館
10:00~18:00(最終日16:00まで)
会場/メディカルハーブガーデン生活の木薬草園ギャラリー
【〒357-0041 埼玉県飯能市美杉台1-1 ☎042-972-1787】
交通/西武池袋線「飯能」駅南口より美杉台ニュータウン行きバス、美杉台小学校バス停下車
出展講師/根本聖恵、平田由紀子

発行者:根本聖恵

のじぎく兵庫支部(神戸国際おりがみ会)作品展(中止)

3月の予定を延期して9月19日(土)~21日(月/祝)に開催予定だった「のじぎく兵庫支部」作品展は、『おりがみ541号』に告知いただきましたが、コロナ禍の拡大により「中止」になりました。(のじぎく兵庫支部の前身の教室から)30年以上毎年開催していましたが、本年度はついに中止です。とても残念です。

「のじぎく兵庫支部」支部長 石橋美奈子

NOA BOOKS
ノアブックス
電子書籍のご案内

好評発売中!

■アルファベットおりがみ
納所克志 著



季節のメッセージボード、名札やカードなど
使い方はいろいろ

電子書籍は紙の本ではありません。タブレットパソコンやスマートフォンなどの端末で読むことができます。インターネット上の書店からダウンロードし、購入してください。

▶購入はWeb書店で

今月号に作品などが掲載されている方々

川手章子(〒396-0025)	高木ひろみ(千葉県)	松野幸彦(東京都)
伊那市荒井 3480	高山三千江(富山県)	梨本竜子(新潟県)
丹羽兎子(〒487-0035)	青柳祥子(埼玉県)	斎藤静夫(秋田県)
春日井市藤山台 6-5-9	梅岡千佳(東京都)	岡村昌夫(東京都)
ハーレー静代(739-2104)		
東広島市高屋町大島 549-72		

上記のご住所は、作者了解の上で掲載しています。当欄を「折り紙の交流」以外の目的で使用することはおやめくださいますよう、お願いいたします。

作品募集(特集予定) 特集予定以外の作品も大歓迎です!

皆さんの自信作をどしどしお寄せください。
(折り込み添付の投稿作品記録用紙および作品投稿の注意事項参照)

546号(2月号)→9月15日締め切り
節分、鬼のパンツや金棒、バレンタインデー、冬の風物、冬の花、受験
547号(3月号)→10月15日締め切り
ひなまつり、啓蟄、ホワイトデー、卒業式、引っ越し
548号(4月号)→11月15日締め切り
新学期、春の花、ガーデニング、花まつり

おりがみ頭の体操

毎月、正解者の中から抽選で5名の方に「きれいな折り紙セット」をプレゼント!
ご応募お待ちしております!

【問題】

1枚の正方形で、「模様折りの基礎」(伝承の「百面相」)を折ってから、右の図の形のように折ってください。(ハガキにしっかりと貼るか、封書で送ってください)

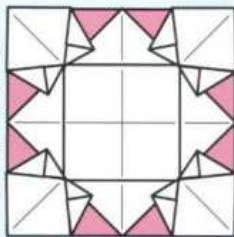

※ドイツの教育者フリードリッヒ・フレーベル(1782~1852)が幼児教育のために導入した、模様折りのバリエーションを紹介します。「百面相」の折り図はノアブックス「おりがみ4か国語テキスト100」に掲載されています

■応募方法/ハガキが封書で、クイズの答えの折り紙と、(1)今月号の中でよかったと思う作品や記事、(2)今月号の感想と本誌への要望、(3)今、興味を持っていること、最近面白かったことなど(おたよりに掲載の場合あり)を書いたものをお送りください。(※郵便番号・都道府県名からの住所・氏名・電話番号・会員番号をご記入ください)

■宛て先/〒130-0004 東京都墨田区本所1-31-5
日本折紙協会編集部頭の体操542号の係

■締め切り/10月5日(消印有効) ■当選者発表/545号

■539号の答え



できあがり

■当選者/

草野 豊(茨城県) 宮崎道子(埼玉県)
石井千恵(神奈川県) 桐生美和子(愛知県)
濱田和美(福岡県) (敬称略)

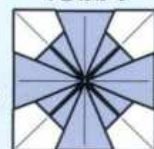

支部や教室での展示、個展など、皆さんの折り紙作品展の開催予定内容を誌上(みんなの伝言板)で告知いたします。日程・会場などの情報をお知らせください。(編)

来月号のおしらせ

543号

特集「2020おりがみシンポジウム in 月刊おりがみ」

11月11日は「おりがみの日」。『月刊おりがみ』で「ミニ折紙シンポジウム」を開催したいと思います。



▲アンティーク風ソファー

【編集雑記】先月号掲載の伝承のキキョウをある方に自信満々で紹介したら「4弁は…」と却下。園芸番組でも「美しい星形と薄紫色が特徴です」。その感覚だと、薄紫で折った「星」の方がよほどキキョウなのだ。立体的な四芒星と折り工程の難易度バランスが秀逸と思うか、「ひとつ足りないなあ」と思うかは、折り紙的思考としてどちらも間違っていないのですが。

みんなの作品展

おりがみ教室「折体輪」の展示会

根本聖恵(埼玉県)



7月7日(火)~19日(日)、飯能市の
メディカルハーブガーデン生活の木
薬香草園ギャラリーで、おりがみ教室
「折体輪」による展示会を開催いた
しました。コロナの影響で教室も中
止が続き、作品があまり作れなかつ
た中での展示会でした。しかし力あ
る生徒さんたちのおかげでなんとか

形になりました。展示会を行うこと
ができて本当によかったと思いま
す。見に来てくださった多くの方々
にメモをたくさん入れていただき、
感想やおほめの言葉をいただきました。
中には「おりがみ教室を紹介して
ください」という内容のものも数件
寄せられ、本当にうれしく感激いた

しました。また新しい仲間が増えま
す！ 展示会を通して地域の方々へ
のアピールや貢献と共に折り紙をや
りたい!! と思う方々との出会いもあ
り、感激と感謝の気持ちでいっぱい
の展示会となりました。

*作品出典:あさがお・スイカ・ビール・ハートの花・果物(朝日 勇)、
バラ(川崎敏和)、パッチワークの壁飾り(堀込好子)、連鶴・鶴作品
([「おりがみ百景」小林一夫 監修) など[月刊おりがみ]、他書籍より

高木 智氏 収蔵資料より

監修 岡村昌夫

日本折紙協会の理事を務められた故 高木 智氏が遺された膨大で貴重な資料を写真で紹介します。折り紙歴史研究家の岡村昌夫さんが監修します。

資料35の作者は、『おりがみ530号』で取り上げた、武家出身の鳥文齋栄之(1756年～1829年)です。伝説を題材にした見立絵です。一方、資料36は、『おりがみ532号』で紹介した溪斎英泉(1791年～1848年)作です。藍色の濃淡で描かれた「藍摺絵」で、錦絵の彩色を禁止する幕府の目から逃れるために流行した技法です。「ペロ藍」と呼ばれた輸入品の絵の具のベルリン青(プルシャン・

ブルー)を使って制作されました。ベルリン青は、1700年代初めにドイツのベルリンでつくられた化学染料です。青色の絵の具は、植物の青花(露草)か蓼藍からつくられるものでしたが、青花は湿気で退色しやすく、蓼藍はばかし摺りには向きませんでした。発色が鮮やかで、伸びがよくてばかし摺りにも向く「ペロ藍」に、絵師も大衆も夢中になりました。

【資料 35】 鶴首舟 (げきしゅせん)



「鶴」とは想像上の水鳥で、船首に鶴の姿の装飾を付けたものが鶴首舟と呼ばれ、龍頭を持つ龍頭舟と二艘一対で王侯貴族の舟遊びなどで用いられていました。中国の唐の時代の帝の後となった藤原鎌足の娘が興福寺への寄進船を出したとされる「大職冠」の伝説を当世風に見立てたものです。左から3人目の女性が折り鶴を、5人目の女性が舟の折り紙を持っています。

制作年:1789年～1801年
(寛政年間)

制作地:江戸(現在の東京都)

版元:西村屋与八

ジャンル:大判錦絵 三枚続

絵師:鳥文齋栄之

(ちょうぶんさい えいし)

大きさ:38.5cm × 78cm



【資料 36】 仮宅の遊女 (かりたくのゆうじょ)



吉原が火災などで営業ができなくなった時、臨時に遊郭ではない場所で営業が許されました。仮宅とはその場所のことで、この絵では隅田川の川床で遊女たちが箏遊びをしています。対岸には向島の三囲神社が見えます(真ん中の絵の中央)。左側で禿の阿さじが折り紙をしています。すでに折り鶴と舟を折り、膝元に置いた紙に両手を添え、次の一枚を折っている最中です。

制作年:1835年～1837年
(天保年間)

制作地:江戸(現在の東京都)

版元:蔦屋吉蔵

ジャンル:大判藍摺絵 三枚続

絵師:溪斎英泉

(けいさい えいせん)

大きさ:39cm × 75cm



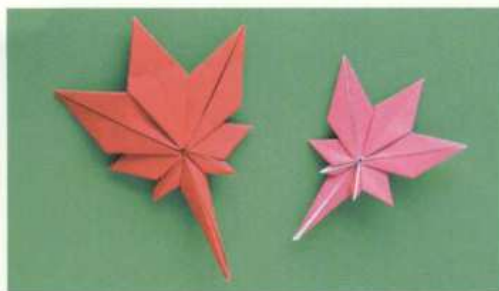

◇紅葉（もみじ）／東海林伸嘉



◇星の妖精／児玉 功

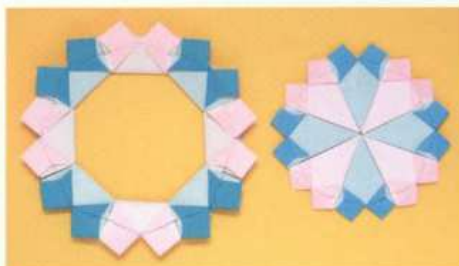

◇リボンのリースとコースター／植森豊子



◇カップリングケース／川手章子

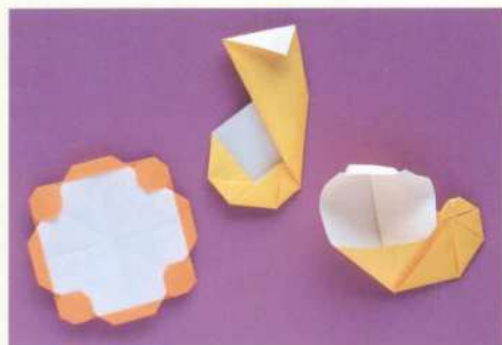

◇タンバリン、チューバ、ホルン
／武井春美



◇銀杏の葉／田中稔憲



◇マスクケース、マスク、
新聞エコバッグ／高山三千江

※「新聞エコバッグ」は新聞紙の大きさの紙を使って作るバッグです。(作者)



◇三角から折るかぼちゃと
とんがりぼうし／高木ひろみ

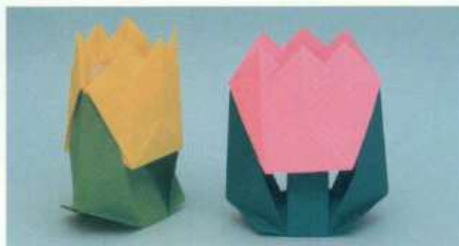

◇自立チューリップ
／高木ひろみ

作品をお寄せくださった皆さん

2020年6月受け付け分投稿作品一覧です。
ご投稿ありがとうございます

梨本竜子・新潟県／きのこのパッケージ
市川 学・千葉県／リボンのメモスタンド、
ハートの口（アレンジ）
松平愛音・愛知県／収納できるつこう箱
の小物入れ、ダイヤモンド、アマリリス、
ご縁のポーチ（伝承アレンジ）
武井春美・長野県／サンタの帽子の箱、象
祭りのゾウ、子象、両三角錐の箱、木琴、
タンバリン、バイオリン、ホルン、どんぐ
りのメモスタンド、恐竜の足跡、葉っぱ犬
（A&B）、チューバ、旅するスナフキン（ス
ナフキンの帽子、スナフキンのマント、ス
ナフキンリュック）、マスクとマスクケー
ス、立体マスクA+B、ツバメ、ジャンボ
ジェット、ツバメジェット、アマビエ様
白井和子・神奈川県／折り手紙の家、太リ
ボン付きメッセージBOX
村上真理・神奈川県／あじさい、くり、ラ
ブレター、北大西洋条約機構（NATO）のマー
ク
植森豊子・埼玉県／リぼんのリース、コー
スター
梅岡千佳・東京都／きりん、こぐま、フラ
ワーベースの葉玉A・B・C・D、向い鶴の盆、

連乃鶴「令和の花菱」（桑名の連鶴研究）、
バピーボックス、連乃鶴「うりのつる」そ
の二（桑名の連鶴研究）
堤 政継・福岡県／菊花（独楽、フリス
ビー）、亀、写真立て#4、#5、花模様折
りの変化形、ハート（カップのハート）（サ
ンドラ・アフォンキナ作4つのハート、ハ
ートのメモ応用）、立方八面体
田中稔憲・石川県／薔薇、楓の葉、胡蝶蘭、
銀杏の葉
川手章子・長野県／おすもうさん、コー
スター、カップリングケース
東海林伸嘉・東京都／紅葉（もみじ）
余語朋子・愛知県／きゅうす
浅井かつ彖・大阪府／万華鏡
児玉 功・大阪府／フラワー（ダリアに似
た花）、星の妖精（女の子）、男の子（着物姿）、
男の子②（足を広げた姿）
中出典子・三重県／スカーフT、スカーフ
サンタ、ラブソファ
岩淵 明・東京都／飛翔鶴のコースター1、
2、3
宮本真理子・長崎県／鬼滅の刃「丹次郎の
耳飾り」・「丹次郎の刀」・「丹次郎の刀」・「胡

蝶しのぶの髪飾り」・「左近次の天狗面」・「ね
ず子」・「伊之助の被り物」、おはなしおりが
み「トントントントンこの家だあれ?」・「お
りがみの国の魔法使いのお家」
島田秀一・東京都／カビバラ
乾 君江・埼玉県／ゴミ箱の内装②
岩佐明直・愛知県／ヘラクレスオオカブト
益田昭吾・埼玉県／ツル人形
青柳祥子・埼玉県／三方つなぎ
西川冬志朗・新潟県／うさぎ、ドラゴン、
オオカミ

お詫びと訂正

『541号』の作品投稿一覧（2020年5月分）から以下の記
載が漏れていました。心よりお詫び申し上げます

白井和子・神奈川県／マスク（逆向きリュッ
クサック）

会員の皆さんからの創作作品の投稿を お待ちしております

この『月刊おりがみ』の折り込みの「お
りがみガーデン」作品投稿の注意事項を
お読みください。



日本折紙協会編集・発行の
単行本「ノアブックス」
のご案内

好評重版(2刷)*

『おりがみブローチの花たち』

竹尾篤子

Origami flower brooch by Ms. Atsuko TAKEO

おりがみブローチ
づくりの
人気講師がおくる
少ないパターンで
無数の
アクセサリ

*2刷には
伝承作品の工夫
などが追加されました



Trick
or
BROOCH!?

ハロウィンの
仮装にも
使えます



- 第1章/ウォーミングアップ。昔から伝わる作品で指慣らし、頭慣らし
- 第2章/手とり足とりのおりがみブローチ教室。八角形でブローチを作りましょう
- 第3章/正方形で作るおりがみブローチ
- 第4章/ユニットおりがみで作るおりがみブローチ
- 第5章/つまみ細工風おりがみブローチ
- 第6章/六角形で作るおりがみブローチ
- 第7章/ぶらぶらアクセサリ用おりがみチャーム
- 第8章/リボン折り紙で作るブローチ
- 第9章/花のまわりで

30作品とそのバリエーション+「トライ!」6作品収録。パーツや道具の説明つき

(B5判・96頁オールカラー)

ISBN978-4-86540-090-8 ※275g

従来より20%以上軽い
製本で持ち運びに便利

「ねずみ」も
かわいいブローチに



「おりがみブローチ」を作った方の声 届いています



先日購入した
竹尾先生の本で遊ん
でいます。手持ちの紙で折ってみました。
クラサワで以前買ったものが意外によ
かったです。(埼玉県 鶴嶋ひろみさん)



「ねずみ」で小さな
キーホルダーを作
りました。(神奈川県 吉田淳子さん)

- ◆定 価: 1,430円(本体1,300円+税)送料310円*
- ◆購読会員価格1,287円(本体1,170円+税)送料155円*
- ◆正会員価格1,144円(本体1,040円+税)送料155円*

*お申し込みは本誌折り込み郵便振替用紙で、本代+送料の総額をご送金ください。

※代引きの場合は送料400円+代引手数料330円=730円が必要です

▶《電子版》好評配信中! 電子書籍は紙の本ではありません。タブレットパソコンやスマートフォンなどの端末で読むことができます。インターネット上の書店からダウンロードし、購入してください。(価格は各Web書店で確認してください)

※価格表記はすべて2019年10月1日からの税率10%のものです。



ISBN978-4-86540-093-9

C2076 ¥728E



日本折紙協会発行

定価 本体728円+税



〒130-0004
東京都墨田区本所1-31-5

☎ 03-3625-1161



印刷 錦明印刷株

《日本折紙協会 2階講習室 定期講習会のご案内》

まん中折り込みP4をご覧ください