

昭和53年11月11日第3種郵便物認可 2020年2月1日発売(2020年3月1日発行) 第46巻第3号 通巻535号

やさしさの輪をひろげる

Spreading the kindness

Monthly **ORIGAMI** Magazine

March

月刊

おりがみ

No. **535**

ISSN 1348-4834

特集 **ひなまつり**

HINADOLLS FESTIVAL

2020. **3**月号



特集 ひなまつり

HINADOLLS FESTIVAL



おひなさま

北村恵司

13-17



ミニひな段

田中具子

18-21



おひなさま

住田則子

22-23



奴さんから犬

青柳祥子

24-25



奴さんからの象さんのペーパークリップ

青柳祥子

26



おひなさま

宮田 弘

27-33

奴さん 伝承

25

《連載》

こどもとともに飾れる壁面12か月

★ (3) 3月 流しびな

構成・創作: 斎藤静夫

10-12

英語でオリガミしよう(52)

鳥皿

住田則子

34-35

おってあそぼう!! (174)

回るコースター

川手章子

36-37

おりがみギャラリーNo.350

2019おりがみカーニバル入賞作品紹介・2 6-7

折り図のヒミツ(34)

9

NOA Information

38-41

Piazza NOA (読者の広場)

42-45

支部だより

46-47

おりがみニュース

48-49

高木 智氏 収蔵資料紹介20 監修: 岡村昌夫 50

おりがみガーデン

51



折り方の記号	1
『月刊おりがみ』バックナンバーのお知らせ	2-3
日本折紙協会 定期講習会案内	4
日本折紙協会案内・周辺地図	5
消費税率改定のお知らせ(改定価格一覧)	6
入会その他お申し込みご案内	7
商品注文用紙	8
投稿作品記録用紙	9-10
おりがみ級制度のご案内	11
振替用紙記入例	12
払込取扱票	添付

おりがみ 第46巻第3号 通巻535号 2020年3月1日発行(2020年2月1日発売)

発行/日本折紙協会

発行人/黒岩啓磨

住所/〒130-0004 東京都墨田区本所 1-31-5

TEL/03-3625-1161 FAX/03-3625-1162

URL/http://www.origami-noa.jp/

折り図/藤本祐子・青木良・伊藤由康・編集部

印刷・製本/錦明印刷(株)

定価/本体 728 円+税

e-mail:

info@origami-noa.com(事務局)

henshubu@origami-noa.com(編集部)

本書に掲載されている折り図、写真、記事等を無断で複写(コピー)複製・転載することは、著作者および出版者の権利の侵害となりますので、固く禁じます。

No part of this publication may be copied or reproduced by any means without the express written permission of the publisher and the authors.

© 2020 NIPPON ORIGAMI ASSOCIATION

Publishing office — NIPPON ORIGAMI ASSOCIATION Publisher — Takuma KUROIWA Chief editor — Nobuo AOKI

Copyright © 2020 NIPPON ORIGAMI ASSOCIATION Domicile — 1-31-5, Honjo, Sumida-ku, Tokyo 130-0004, Japan

TEL — 03-3625-1161 FAX — 03-3625-1162. Printer — Kinmei Printing Co., Ltd. Price (including tax) — ¥801 Printed in Japan

ISBN978-4-86540-085-4 C2076 4728E

※乱丁・落丁のときは、お取り替えいたします。

特集 ひなまつり

3月3日はひなまつり。
折り紙のおひなさまたちが
にぎやかに おまつりを始めそうです



●おひなさま (P27-33)

※屏風、ぼんぼり、台の折り方は今月号には掲載されません

連載

こどもとともに飾れる
壁面12か月

〈3月 流しびな〉
(P10-12)





つるし飾りに

シンプルな折りで
おひな、めびな、三人官女、
五人ばやしの
三段飾りを作りましょう

●ミニな段
(P18-21)

同じ大きさの紙を
5枚使います



●おひなさま (P22-23)

※ぼんぼりの折り方は掲載されません

卒業

(連載) 英語でオリガミしよう

Lesson52



●鳥(取り)皿(P34-35)

鳥の形をした取り皿です
卒業のお祝いのパーティーに。
はばたくあなたへ



回るコースターをフレームにして

ホワイトデー(3月14日)

連載 おってあそぼう!!



●回るコースター
(P36-37)

1枚でも回ります
2枚あわせると
回るときにできる模様が
きれいです



●奴さんから犬(P24-25)

かわいい犬をお菓子にそえて

●奴さんから
象さんの
ペーパークリップ
(P26)



●奴さん(P25)

メッセージカードに

2019 おりがみカーニバル 入賞作品紹介・2

▶入賞作品を写真で紹介します
(全6回予定)

東京東信用金庫賞

《ぼくのカブトムシ・クワガタ》 高橋春樹(埼玉県/7歳)



▶ぼくは家でカブトムシを飼っています。でも、毎年一年でさよならになってしまいます。大事に育てたカブトムシとクワガタとずっと一緒にいたいから標本にしました。ニスぬりや色ぬりにチャレンジしました！
《応用》

原作:メタリフェルホソアカクワガタ・ヘラクレスオオカブト・カブトムシ(神谷哲史、山口 真|神谷哲史作品集)

額サイズ:短辺31cm×長辺33cm

墨田区伝統工芸保存会賞

《夕焼けの中で〜静〜》 柴本厚子(兵庫県)

▶今年、初めてラジオに出演させて頂き、ラジオで折り紙の魅力を伝えるチャレンジをしました。今回は「音の世界」を表現することにチャレンジします。半年前から暖かきりになった空太は、散歩から帰ると空を穏やかな表情で見上げていました。この日から20日後、空太は天に召されました。
《応用》

原作:十文字デザイン(アイリス・ウォーカー/高濱利恵 著|新 暮らしをかざるおりがみ|1985年マコー社発行より)、鶴(伝承)

額装サイズ:45cm×45cm

*受賞作品は「静」と「動」の二部作として出品されました。

《アフリカドラムに心を打たれて〜動〜》



<お詫びと訂正>

「534号」P46-47「2019「おりがみの日」記念イベントレポート」で、賞名と、受賞者・作品の記載に入れ違いがありましたので、ここにあらためて写真と説明文を掲載させていただきます。ご迷惑をお掛けし、大変申し訳ありませんでした。(編)



▲佐野康博賞「バラの奏でるメロディ」米地 恵さん(大阪府)



▲「BワイチMAP」長野耕平賞 受賞の久代一二さん(滋賀県)

日本折紙協会賞

《春夏秋冬の移り変わり》 藤森節子(神奈川県)



(作品展会場ののれんデザイン)
会期:2019年11月1日(金)~13日(水)
会場:東京スカイツリータウンソラマチ5階
すみだまち処イベントスペース

▶小さな色紙の中に春夏秋冬の花 行事 鳥等折ってみました。余った小さな紙 5cm角以下の紙に挑戦、少しむずかしい所もありましたが出来上がり みなさんに見ていただきたいと思っています。

《創作/応用》

原作:『月刊おりがみ』,一般書籍より応用,一部創作

額装サイズ:42cm×53cm

ノアちゃん賞

《おせちのおもてなし!》
加藤杏菜(東京都/9歳)



▶わたしは、お正月のおせち料理が大好きです。中でも黒まめが大好きです。今年は、おぼあちゃんといっしょにおせちを作りたいので、まずはおり紙でおせち作り、チャレンジしてみました。あなたならどれを先に食べますか? 想像しながら見てください。 《応用》

原作:ごうたなおせち料理(絵原英代「ファンシー折り紙おいしい食べ物がいっぱい」)

ノアちゃん賞

《けんだまだいすき だいせいこう》
岩井 零(千葉県/7歳)



▶わたしは、けんだまが大好きで、おりがみもだいすきです。けんだまが、うまくいったとき、すごくうれしかったです。おりがみも好きなので、おりがみでけんだまをしている人をつくらうとおもいました。 《応用》

原作:女の子の服・タイプDの髪のも・人形(山口 真)

※年齢は応募時のものです。



やさしさの輪をひろげる

Spreading the kindness

Monthly **ORIGAMI** Magazine

月刊 おりがみ

特集 ひなまつり

HINADOLLS FESTIVAL



今日は楽しい、おりがみひなまつり。
おびな、めびな、三人官女に五人ばやし。
ひな段も、おりがみでできています。
ノアちゃんのお家に、ちょっとこうかに飾りま
した。そうしてしばらくの間、居間の主役だったお
ひなさまも、明日にはもう片付けなくてはいいな
いなんて。

「毎年のことだけど、ちょっとさびしいなあ。
あつ、そろそろワンちゃんのお散歩の時間だね。お
ひなさま方々、最後の一日をどうぞこゆっくり～。
それじゃあ行ってきま～す！」

ところが、今日のワンちゃんは、いつもと違っ
て、どこかそわそわしている様子です。ふとしたす
きに、ノアちゃんの手を離れて、お家に逆戻りして
しまいました。

「ちょっと待って～！ どうしちゃったの？」
ワンちゃんを追って居間に上がってみると、そ
こでは、おひなさまたちが、ひな段からみんなおり
て、新たにおびな、めびなのカップルも3組加わっ
て、なにやら楽しい宴を開いているではありませんか。

『やあ、ノアちゃん、来てくれたの？ そしてトム
くんも。男の子も大歓迎ですよ！』

日本 世界最大の
折紙ミュージアム

折紙博物館

NIPPON ORIGAMI MUSEUM

■開館時間：午前8時～午後5時

■入館料：大人500円 中学・高校生400円 小学生以下300円 3歳未満無料

■住所：〒922-0241 石川県加賀市加茂町ハ90番地1

☎/FAX. 0761-77-2500 電子メール：info@origami-hakubutsukan.ne.jp

御菓子城加賀藩/日本折紙博物館 <http://www.kagahan.co.jp/>



▲世界のおりがみ展「語りうろ世界遺産」展示中(2017年11月～)



加賀菓子館/名物加賀福本舗
御菓子城 加賀藩 2階

※会員登録持参のNOA会員は無料

■別館・成田空港店は2017年
2月末日をもって営業を終了
いたしました。長年のご愛顧
ありがとうございました

折り図の ヒミツ



Episode34 ~折り図を描いてみよう(10)~ (パソコン編)便利な機能を使う

折り図が苦手なあなたに贈る折り図コラム。

◀ヒミツ先生に師事し、折り紙の歴史を学んだらしい？

(ミカタ：以下ミ)前回のおつづき。キレイな図形を描くためにパソコンならではの方法がある、というようなことだった。(ヒミツ：以下ヒ)そうそう。矢印を、図形の組み合わせで表現してしまうようなこと。ちょっと感心 正方形+直角二等辺三角形した。手書きじゃマネできないものね。 (ミ)今回は、図間の記号だけじゃなく、折り図の中で使う補助記号も描いてみようと思う。みんな脇役で、地味だけど、いいかな。

(ヒ)…う～ん、記号ってカワイイところもあるし、地味だとは思ってないけど、なかなか本題の「折り図を描くこと」に入らないから、正直ちょっとしんどくなってきたわ。

(ミ)申し訳ない、これも修行のうち。料理の前には材料がないといかないだろう、ってことで、もうちょっとと辛抱を。

(ヒ)しょうがない、ミカタさん、言っても聞かないからなあ。

(ミ)ここを越えれば、きっと折り図の楽園が訪れるだろう。

(ヒ)ホントに楽しくなるんでしょね？ それじゃあつきあうとするか。ええと、前回うまく描けなかった「うらがえす」。ペンツールの曲線はだいぶ慣れてきたのに、この「くるりん」ってところがどうにも…。

(ミ)…はあ。残されたアンカーポイントに、苦勞の跡が見てとれるなあ。でも最初にしてはよく描けていると思うよ。終点を、無理せずでかいの矢印を使っているところもいい。

(ヒ)NOAの記号がとても洗練されているように見える。どうやって描いたんだろう。長年修行した職人があるのかな。

(ミ)それではタネ明かしをしよう。①曲線と円を別々に描いて、②くっつける。以上。

(ヒ)ええっ？ スルイ！ っていうか、目からウロコというか。コレそうやってできていたの？

(ミ)ちょっとした工夫で、キレイな図形が、簡単に描ける。

(ヒ)じゃあ「位置の転換」は？ 工夫したわよ。まずカーブした矢印線を1つ描いて、コピー、180°回転、しかるべき位置に置いてみた、という…でもやっぱりゆがんでる。NOAの記号はまん丸なのに。

(ミ)なるほど、大健闘。これでも使えるレベルだと思うが、NOA版記号のタネ明かし。①円を描き、②アンカーポイント追加ツールでポイントを

追加し、③間をハサミツールで切り離し、④それぞれ矢印を指定、ハイできあがり。

(ヒ)ええっ、なにそれ。そんなこともできるの？

(ミ)「まん丸」が大事だと思うなら、まん丸を描いて、加工すればいい。キレイな円や四角は、パソコンが得意とするところだからね。

(ヒ)ほかにも何か便利な機能はあるの？



ミカタ ▶
自他「折り図の化身」

(ミ)どンドン専門的になっていくけどいいかなあ。

(ヒ)そもそも自分で言いたんじゃない。

(ミ)手書きでは不可能なことを可能にする、便利な機能として、「パスファインダー」を紹介しよう。このメニューでは図形

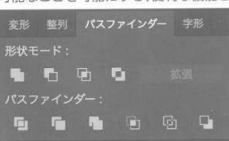

どうしが「くっついている」状態のままじゃなく、「合体」させて一つのオブジェクトにしたりできるぞ。

(ヒ)これまたどういうこと？

(ミ)「さしこむ」「引き出す」のアウトラインの白矢印を例に、説明しよう。これ、普通に描こうと思ってら大変だよな？

(ヒ)ああ、先が思いやられる。アウトラインを描きながら、白い線の太さを一定にするのはとても苦勞しうぞうだわ。

(ミ)私ならこう描くぞ。①太めの曲線を描いて、②終点到矢印を指定し、③「パスのアウトライン」で線をアウトライン化し、④2つに分かれた曲線と三角をパスファインダーで合体させ、⑤始点部分を切り離せば、ハイできあがり。

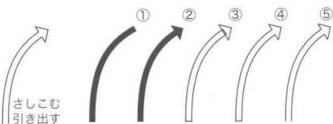

(ヒ)あらら、お見事。正直ななが起きたのかよくわからなかったけど、便利そうだな、っていうのはよくわかった。

(ミ)パスファインダーは合体だけじゃなく、ほかにも「型ぬき」などは、特に「たとう折り」のときに応用できるぞ。説明すると長くなるから、詳しくはまたの機会で。

「開く」「つぶす、押しこむ」「ふくらます」「切りこみを入れる」のハサミとか、補助記号には愉快な仲間たちがいっぱい。いろいろ工夫して、描いてみるといい。うまく描けたら保存しておくのを忘れずに。

(ヒ)まだまだたくさん機能がありそうね。不安だわ。いっそのこと手書きを極めようかしら。

(ミ)いやいや、折り図のために使うドローソフトの機能は限定的だと思う。これまで紹介したようなことで十分描けるはずだ。パスファインダーなんて、使えなくても、代わりの方法で描けばいい。

人間には、勇氣と知恵があるんだから！
(ヒ)また大げさな…。

(ミ)次回はやっと具体的な作例の作図だ！

◆この連載の感想をお待ちしています◆

こどもとともに飾れる 壁面 12 か月

Month Wall Decoration with Children by Mr.Shizuo SAITO

構成 さいとう しずお
創作 斎藤 静夫

第3回 3月 流しびな

Nagashi hina-dolls

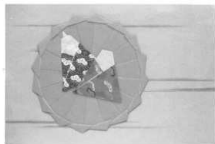

平安時代に行われた行事に、巳年の3月の最初の巳の日に桓武天皇が人形で体をなで、これを川原に運んで禊祓をしたあと川に流したと記録にあります。一般にも同様な行事がやはり、『源氏物語』には須磨の海上で、人形を海に流すくだりがあります。その後、時代にともに祓の神事が薄れて人形は「がん具」として用いられるようになり、室町時代末期ごろからは人形が次第に精巧になって、三月三日の雛段飾りになったといわれています。

こうして豪華になった人形は流されなくなりましたが、本来の身を清め心の汚れを託した流し雛の風習は、わずかず変わりながらも現在に引き継がれている地方もあります。鳥取県では、流し雛を郷土民芸として取り上げて「足利時代から伝わる風習が因幡地方に残り、代々伝わっている」と紹介して流し雛を行事にしているのは全国的にも知

られているところです。

今回の壁面では、水の流れはマーカーで青い線をかすれる程度に引き、その上に銀色を重ねて、水の光を表現しました。クレヨンで描いても効果は出ます。棧依のパーツの数が多いですが、子どもと一緒に折る場合、折り始めの三角は子どもが折って、次は大人が折って、一つのパーツを分けて折り共同作業しても楽しいかと思います。雛に顔を描いたり、冠を付けても面白いでしょう。(斎藤静夫)

参考：『総合百科事典』（平凡社）

男雛：18cm×18cm (1枚)、女雛：18cm×18cm (1枚)、さんだわら…9cm×9cm (16枚)
台紙：八つ切りの画用紙…392mm×271mm

男雛、女雛 ★ Male doll, Female doll

●紙の大きさのわりあい●

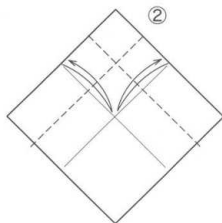
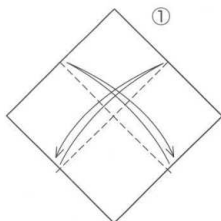
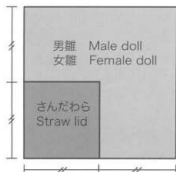

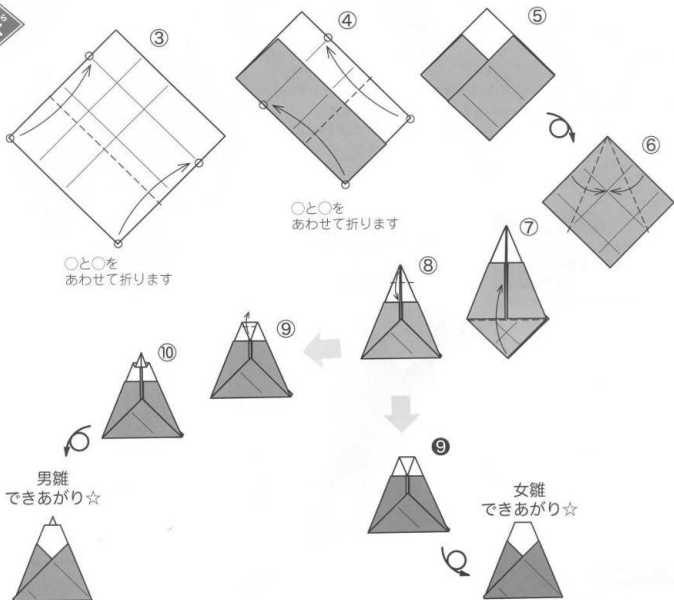

さんだわら

Straw lid

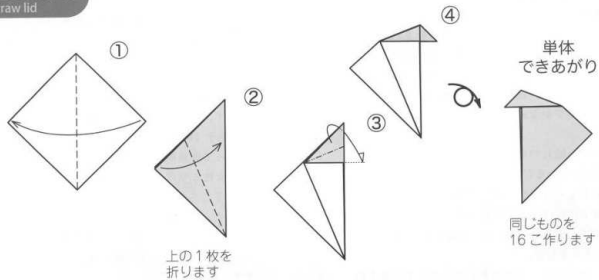



●くみあわせかた●

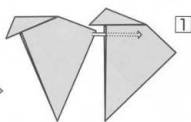

さしこんで
のりづけします

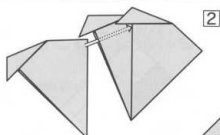

のこりの14こも
じゅんにさしこんで
のりづけします

できあがり

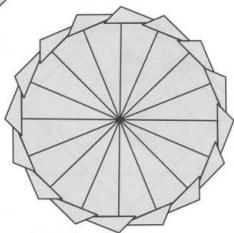

できあがり

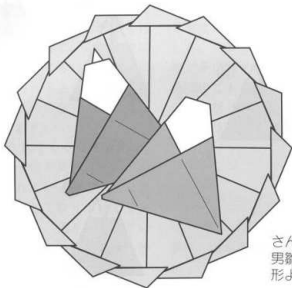

さんだわらに
男雛と女雛を
形よくのりつけます

ミニ知識

◇雑祭り…3月の最初の巳(み)の日に水辺で体を清め、桃の酒を飲んで、機れをはらうという中国の昔の風習(上巳の祓)が、海や川に出かけて紙や植物で作った人形に息を吹きかけ、体をなでて水にながすことで身の機れをおとして健康を願う、日本に古くからある信仰と結びつきました。また、中国から伝わり、奈良、平安時代に貴族の間で行われた。曲がりくねった流れに酒杯を浮かべて杯が自分の前を通り過ぎる前に和歌を詠むという風流な「曲水の宴」がありました。一方、貴族の女の子たちのお人形さんごっこの「雑遊び」があり、形代(身代わり)としての入形と雛が結びつき、桃の花や貴族風の装束をした雛人形を飾って女の子の健やかな成長を祈るという今の雑祭りの始まりとなりました。

◇流し雛…形代に自分の機れや災いを引き受けてもらい、水に流す信仰が現在に伝わっている行事です。なお、江戸時代に入って、流してしまうのがもったいない凝った雛人形が飾られるようになると、飾り雛を片付けることが雛を流すことと同じことと考えられ、「雛人形をしまうのが遅いと、お嫁にいけなくなる」という言い伝えが生まれました。

◇雛人形…雑祭りに飾る人形。天皇夫妻をかたどっているものではなく、「皇族や公家の生活はこのようなものなんだろうなあ」

という武家や庶民の憧れが反映されていて、その装束もさまざままで正確ではありません。毛氈の上に紙雛や内裏雛を並べて飾っていましたが、五段や七段など階段状の雛壇に、道具や供え物をあわせて飾り、豪華さを競うようになりました。現在の一般的な三段目までの飾り方を以下に説明します。最上段に男雛と女雛の内裏雛、雪洞、金屏風を置きます。向かって左に男雛、その隣に女雛を飾ることが多いです。もともとは逆で、向かって右に男雛が置かれていました。これは天子(天皇)は南を向いて位置し、日が昇る東側が上座になるという古来の考え方からですが、現在は男女左右どちらでもよいとされています。二段目に三人官女です。通常、真ん中が三方を持って坐り、両側に長柄の酒入れと鏡子(柄のない酒入れ)をそれぞれ持って立っています。眉をそって御歯黒をつけた既婚の年配の女性、あどけない少女、成人女性と世代の異なる三人を並べたものもあります。三段目に少年たちの五人囃子です。江戸時代の中ごろ、江戸で生まれました。向かって左から太鼓、大鼓、小鼓、笛、箏の順で並びます。これは能楽の囃子方と謡の並びと同じです。(なお、今月号の表紙ともくじの五人囃子は、大鼓と笛の場所が逆になっています。ご注意ください。)

おひなさま

Hina dolls by Mr. Keiji KITAMURA

きたむら けいじ
北村 恵司

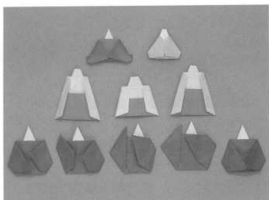

使用枚数…各1枚/正方形

おびな、めびな、三人官女、五人ばやしのおひなさまです。比較的、簡単に折ることができます。すべて同じ大きさの紙で折ると左の写真のようにおびなとめびなが小さくなります。表紙の写真のおひなさまは、おびなとめびなを6cm角、三人官女を5cm角、五人ばやしを4cm角で折っています。

※この作品は、『親子で楽しむおりがみBook』（北村恵司 著、1997年グラフィ社 発行）に収録されたものです。

めびな Female doll

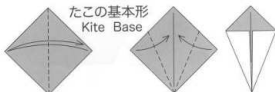

この作品について

15cm角の大きさの紙で折ると、おびなとめびなの座高がそれぞれ5.8cmと5.2cmです。

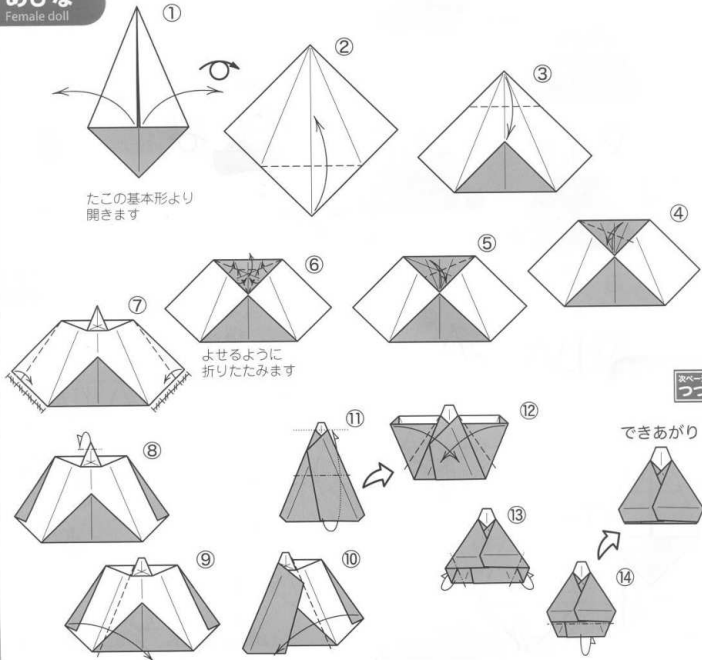

次ページへ
つづく

おびな

Male doll

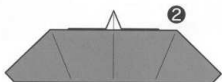

○と○をあわせて
開いて折りたたみます



めびなの⑥まで
折ってから始めます



うちがわに
折りこみます

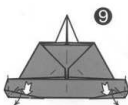
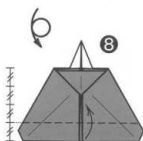
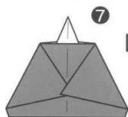

開いてずらすように
折ります

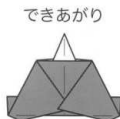
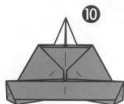

できあがり



三人官女 (立つ方)

Standing court ladies

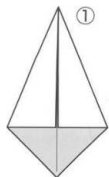

P13の
たこの基本形より

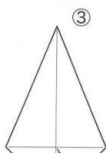
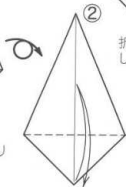

折って
しるしをつけます

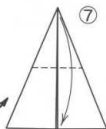
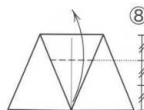
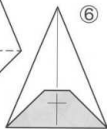
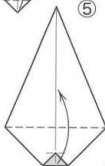
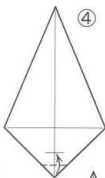

前ページからつづく

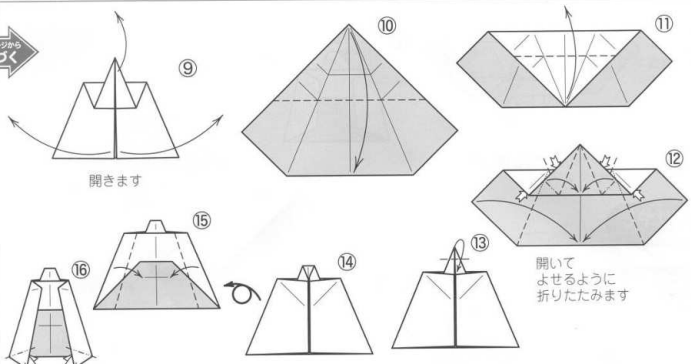

開きます

開いてよせるように折りたたみます

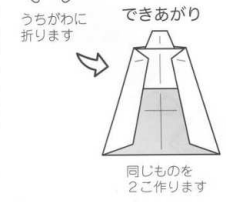

うちがわに折ります

できあがり

同じものを2こ作ります

三人官女 (座る方)
Sitting court lady

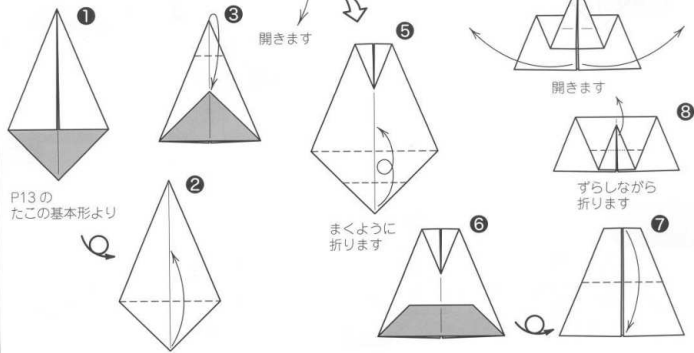

開きます

開きます

ずらしながら折ります

まくように折ります

P13のたこの基本形より

前ページからつづく

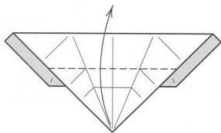

立つ方の⑫~⑩と同じように
折ります

⑪ できあがり

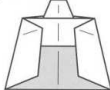

五人ばやし

Court band

基本の形

Basic form

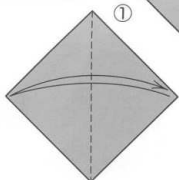

①

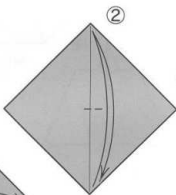

②

折ってしるしを
つけます

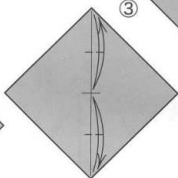

③

折ってしるしを
つけます

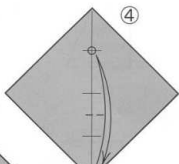

④

○と○をあわせて
折ってしるしを
つけます

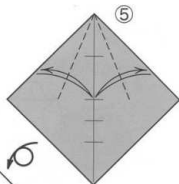

⑤

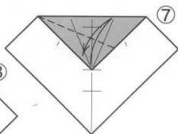

⑦

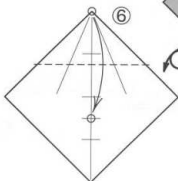

⑥

○と○をあわせて
折ります

できあがり

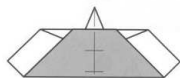

同じものを
5こ作ります

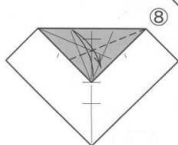

⑧

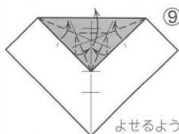

⑨

よせるように
折りたたみます

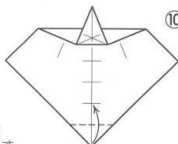

⑩

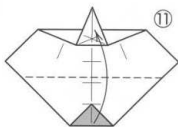

⑪

太鼓

Drummer

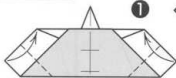

①

基本の形より

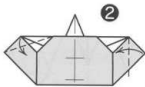

②

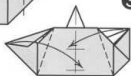

③

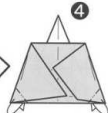

④

できあがり

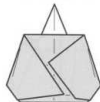

3つ折
謡
Singer

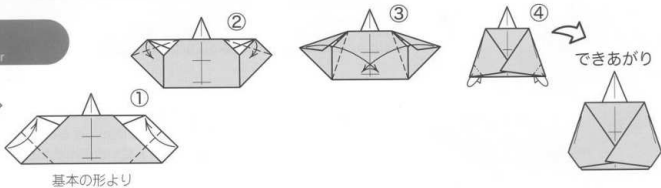

5つ折
笛
Bamboo flute

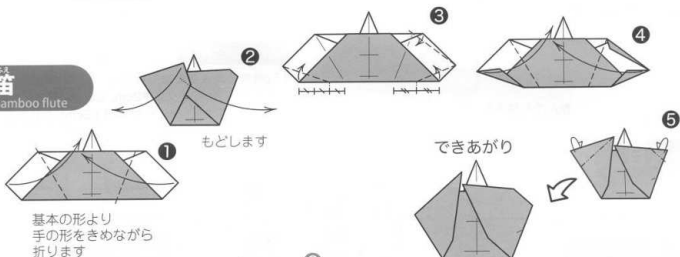

6つ折
小鼓
Small hand drum

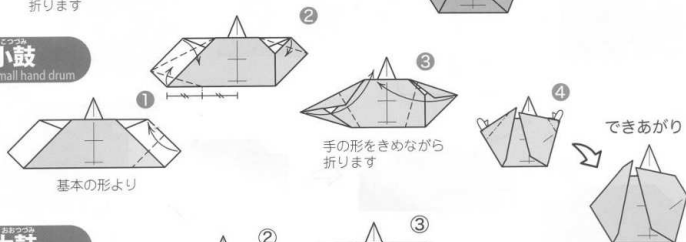

8つ折
大鼓
Large hand drum

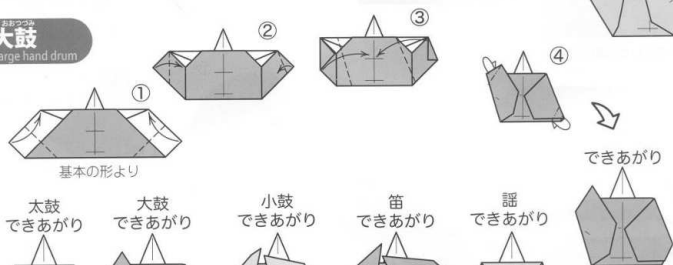

太鼓
できあがり

大鼓
できあがり

小鼓
できあがり

笛
できあがり

謡
できあがり

五人をじゅんにならべましょう

ミニひな段

Tiered platform by Ms. Tomoko TANAKA

たなか ともこ
田中 真子

同じ大きさの紙を5枚使って作るひな段です。しあげにのりづけをした方がよいですが、5枚をさしこんで組み立てることができる作品です。普通の折り紙よりは少し厚めの、両面同色のタント紙や色画用紙などで折るとよいでしょう。

使用枚数…5枚(同じ大きさ)/正方形

※この作品は、『おりがみ21号』と『おりがみ163号』、ノアブックス『おりがみでひなまつり』に収録されたものです。

この作品について

15cm角の大きさの紙で折ると、ひとつの段がヨコ11cm、高さ2cm、オクユキ2cm、三段のできあがりがヨコ11cm、高さ7.5cm、オクユキ11.5cmになります。

一段目 Top shelf

かんのん基本形 Door Base

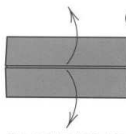
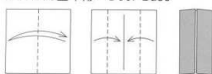

かんのん基本形より開きます

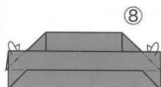
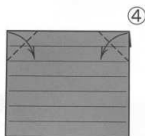
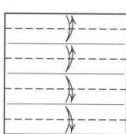

すぐうしろに折ります

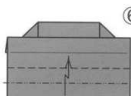

段折り

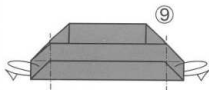
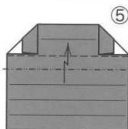

開いて折って立てます

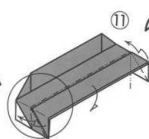

段折りして立てます

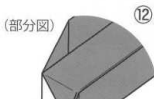

(部分図)
折って
さしこみます

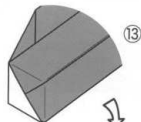

はんたいがわも
同じように折ります

できあがり

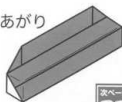

次ページへ
つづく

二段目・三段目

Second and third shelf

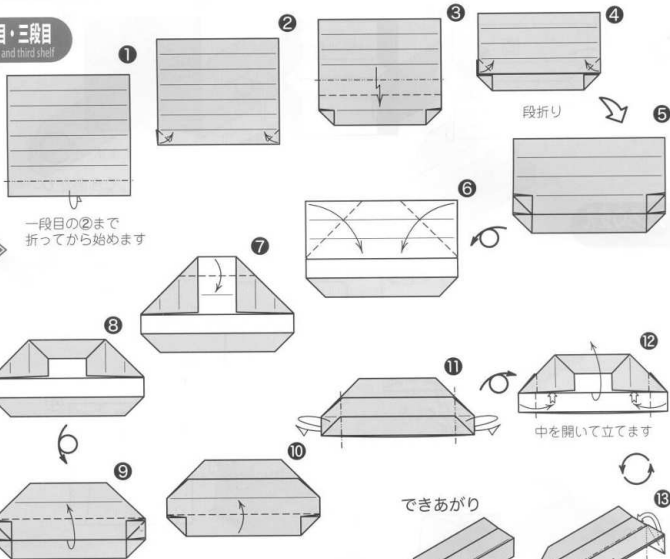

一段目の②まで折ってから始めます

段折り

中を開いて立てます

できあがり

同じものを
2こ作ります

一段目の⑪~⑬と
同じように折って
さしこみます

敷物

Rug

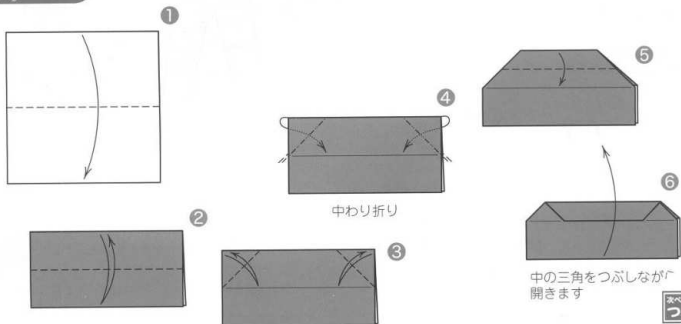

中わり折り

中の三角をつぶしながら
開きます

次ページへ
つづく

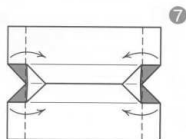

7

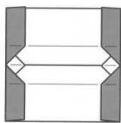

8

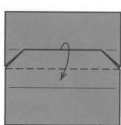

9

折って立てます



できあがり



うしろの支え

Stand

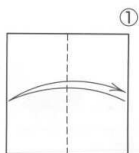

1

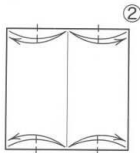

2

折ってしるしをつけます

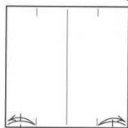

3

折ってしるしをつけます

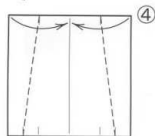

4

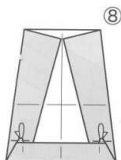

8

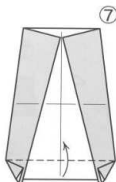

7

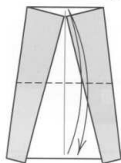

5

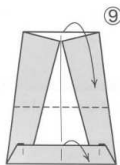

9

まっすぐ立てます



できあがり

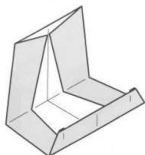

裏ページから
つづく

●くみあわせかた●

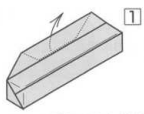

1
二、三段目のうしろの
部分を開きます

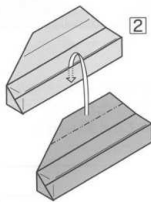

2
折ってさしこみます

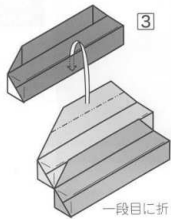

3
一段目に折ってさしこみます

できあがり

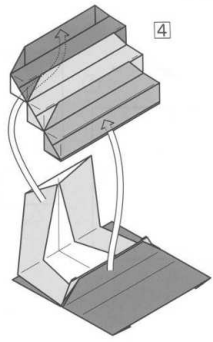
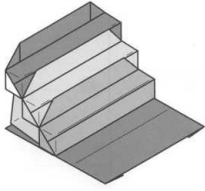

4
敷物にうしろの支えをおきます
前の部分は2枚あわせて
三段目の前のポケットにさしこんで
うしろの部分は一段目のうしろの
ポケットにさしこみます

ミニ知識

◇左近桜、右近橘…京都の平安京内裏の中心に建っていた紫宸殿は儀式を行う建物でした。「左近桜、右近橘」はこの庭の東側（左）に桜、西側（右）に橘が植えられていたことになみまします。現在の京都市内にある京都御所の紫宸殿は1855年に造営、平安時代の様式をほぼ復元しています。

◇ホワイトデー…3月14日。バレンタインデーの行事が定着すると、菓子業界はそのお返しに贈り物としてクッキーやマシュマロやキャンディーを宣伝して販売するようになりました。この動きに合わせて、全国飴菓子工業協同組合がバレンタインデーのお返しに男性から女性へキャンディーを贈る日として、1980

年3月14日に第一回ホワイトデーを設けました。「ホワイト（白色）は純潔のシンボルで、ティーン期のさわやかな愛にぴったり」と名付けられたそうです。今はホワイトデーの1か月後の4月14日に「オレンジデー」が、JA全農えひめ（全国農業協同組合連合会愛媛県本部）によって2009年に制定されています。「バレンタインデー」と「ホワイトデー」でうまくいったカップルが、その二人の愛情を確かかなものとする日として、オレンジまたはオレンジ色のプレゼントを贈り合う日だそうです。

●ミニ知識参考図書：『家族で楽しむ子どものお祝いごとと季節の行事』（日本実業社）、「贈り物から子に伝える思い」（近代映画社）、「贈物と行事」（朝日新聞社）、「節供の古典」（雄山閣）、「川原慶賀の日本」（画報）、「伝書房」、『年中行事・儀礼事典』（東京美術）、「江戸ごよみふたヶ月」（人文社）

『浮世絵で読む、江戸の四季とならわし』（NHK出版）、「イギリス祭事カレンダー」（彩流社）、「世界大百科事典」（平凡社）、「朝日新聞」（朝日新聞社）

おひなさま

Hina dolls by Ms. Noriko SUMIDA

すみだ のりこ
住田 則子

子どもたちやデイケアの方たちの色紙作品用に考えました。おひなさまに笏や扇をのりづけしたり、ぼんぼりや桃の花などを一緒に飾ったりという工夫してみてください。(作者)

使用枚数…各1枚/正方形

2017年11月30日 投稿

めびな

Female doll

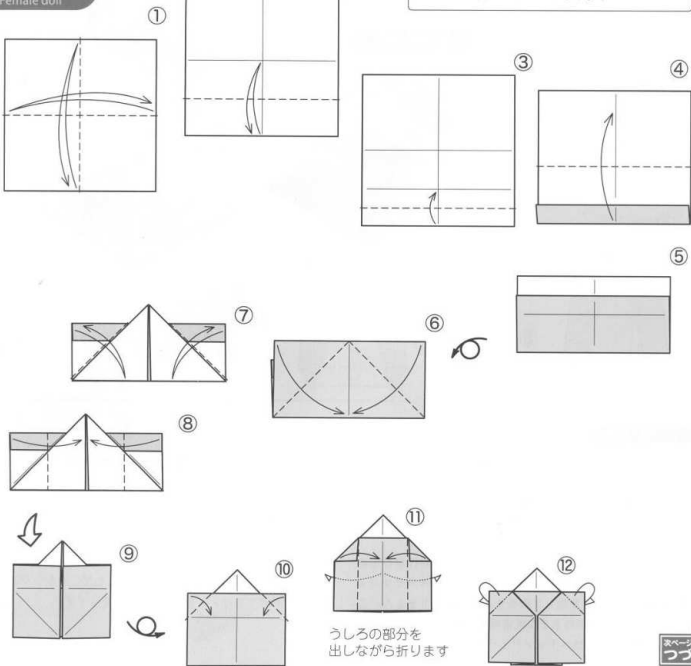

この作品について

15cm角の大きさの紙で折ると、高さ7.5mになります。おひなの④の折りが少し難しいですが、下のかどからなめにのびる谷折りをしながら引き上げるように折るとよいでしょう。

うしろの部分を
出しながら折ります

次ページへ
つづく

裏ページから
つづく

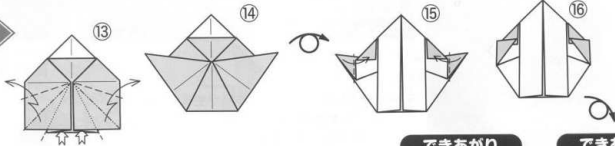

段折りしながら
折り上げます

できあがり

できあがり

おびな

Male doll

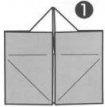

めびなの⑨まで
折ってから始めます

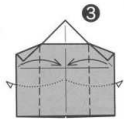
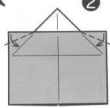

うしろの部分
を出しながら
折ります

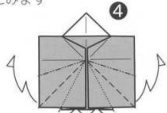

うちがわに
段折りしながら
折り上げます

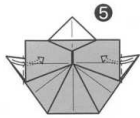

折って
さしこみます

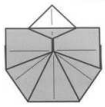

伝承作品紹介

桃の花

Peach blossom Traditional model

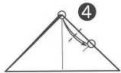
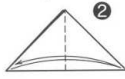
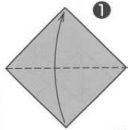

○と○をあわせて
折ってしるしをつけます

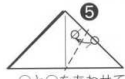

○と○をあわせて
折ってしるしをつけます

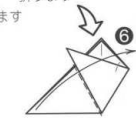

○と○をあわせて
折ります



切ります



開きます

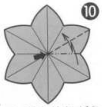

へこませながら
段折り
(のりづけすると
よいでしょう)

できあがり



やっこ
奴さんから犬
Dog by Ms. Shoko AOYAGI



あおやぎ しょうこ
青柳 祥子

伝承の奴さんから、いろんな作品が生まれると楽しいので、試んでいます。耳の色を変えることで、また違った感じの犬になりました。(作者)

バリエーションの「犬の容器」▶



使用枚数…1枚/正方形

2019年10月12日 投稿

この作品について

15cm角の大きさの紙で折ると、体高5.5cmの犬ができます。

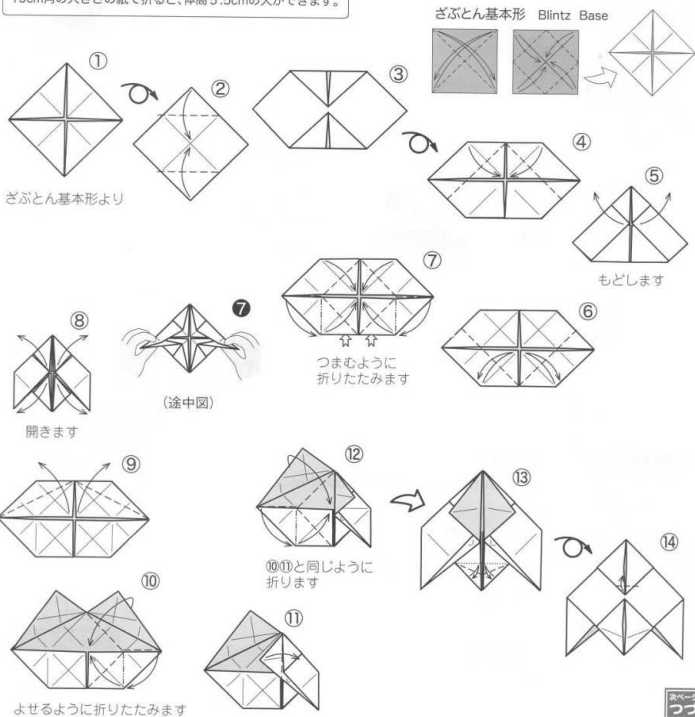

このページの作品は、日本折紙協会認定講師による「折り紙教室」の範囲内のコピー利用を認めています。「折り図の見方」の指導と学習のために、ご利用ください。
(注) コピーの際、折紙講師は右欄に署名をお願いします(署名なきものは認められません)。また、二次利用(講師の管理下でない転載、二重複写)はおやめください。

裏ページから
つづく

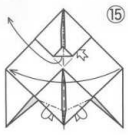

下の部分を
かぶせるように折りながら
開いて折りたたみます

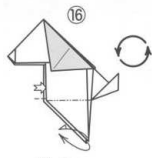

開いて
うちがわに
折ります

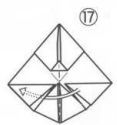

2枚目の下のポケットに
さしこみます

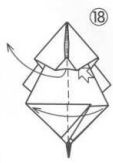

できあがり

開いて折りたたみます

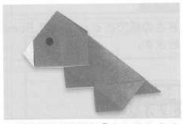
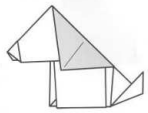

▲「365号」掲載の「くんくんわん
わん」。この作品も奴さんからの
発展の犬で、動かして遊べる
作品です



▲目をかいてもよいでしょう

伝承作品介绍

やっこ
奴さん

Yakko-san Traditional model

ざぶとん基本形 Blintz Base

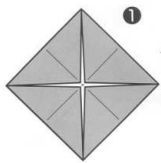
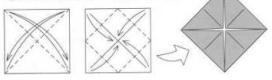

ざぶとん基本形より

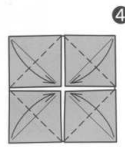
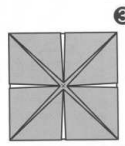
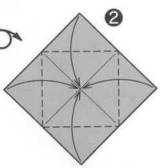

できあがり

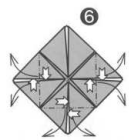
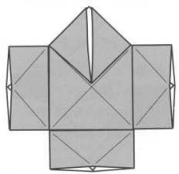

開いて
折りたたみます



このページの作品は、日本折紙協会認定講師による「折紙教室」の範囲内のコピー
利用を認めています。「折紙の見方」の指導と学習のために、ご活用ください。
(注)コピーの際、折紙講師は右欄に署名をお願いします(署名なきものは認められま
せん)。また、二次利用(講師の管理下でない転載、二重複写)はおやめください。

奴さんからの象さんのペーパークリップ

Elephant paper holder by Ms. Shōko AOYAGI

あおやぎ しょうこ
青柳 祥子

奴さんから何かできないかなあといろいろ考えてみた中の一つです。(作者)

使用枚数: 1枚/正方形

2019年9月24日 投稿

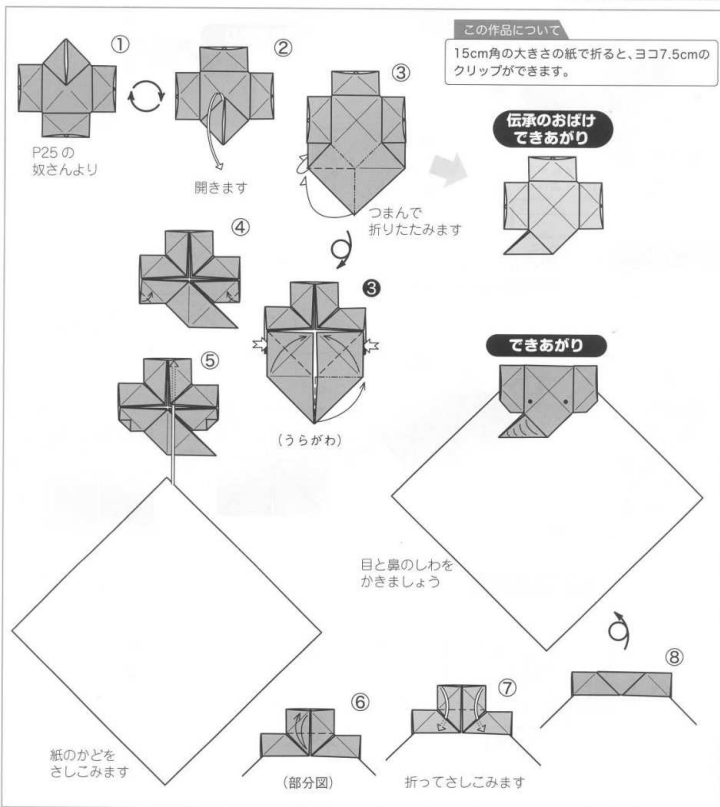

おひなさま

Hina dolls by Ms. Hiroshi MIYATA

みやた ひろし

宮田 弘



人気のあるおひなさまです。使用紙の大きさがさまざまで、切り込みもあります。形よくしあげてください。上衣や打掛は和紙などしなやかな紙が折りやすいでしょう。紙の大きさは写真の作品で使っているもので、紙が小さいので、はじめは各辺が2倍の大きさの紙で折ってみましょう。

使用枚数: 男雛…3枚/正方形、
女雛…4枚/正方形と長方形

※この作品は、『千支蘭屋(エトランゼ)』(2016年 自費出版本)に収録されたものです。写真の作品は作者の宮田さんが折られたものです。

男雛の頭

Male doll's head

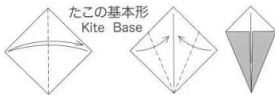

この作品について

折り図にかいた大きさの紙で折ると、女雛の身長7.3cm、男雛は6.2cmほどになります。

●紙の大きさのわりあいと例●

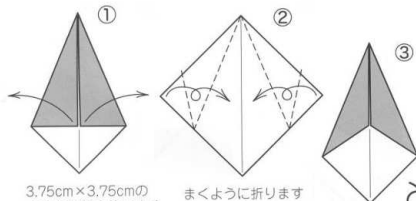

3.75cm×3.75cmの
大きさの紙を使います
たこの基本形より
開きます

まくように折ります

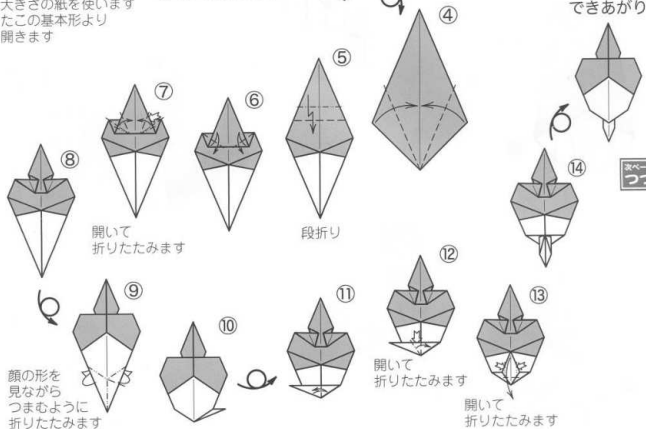

できあがり



顔の形を
見ながら
つまむように
折りたたみます

開いて
折りたたみます

開いて
折りたたみます

開いて
折りたたみます

女雛の頭

Female doll's head

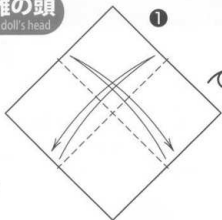

1

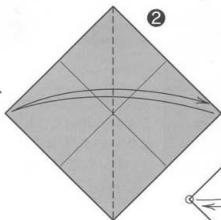

2

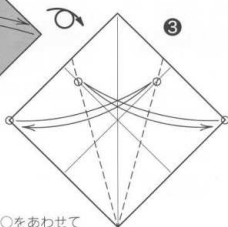

3

6cm × 6cmの
大きさの紙を使います

○と○をあわせて
折りすじをつけます

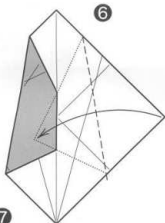

4

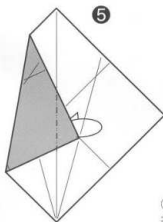

5

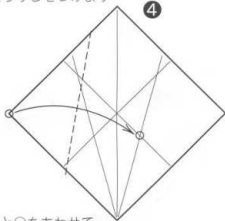

6

○と○をあわせて
折ります

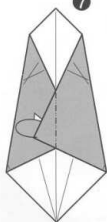

7

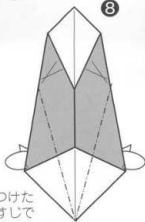

8

③でつけた
折りすじで
折ります



9

③でつけた
折りすじで
折ります



10



男雛の頭の
⑨～⑭と
同じように
折ります



11



12

できあがり



男雛の袴

Male doll's hakama

かんのん基本形 Door Base

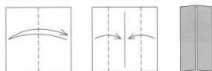

9cm×9cmの
大きさの紙を使います
かんのん基本形より

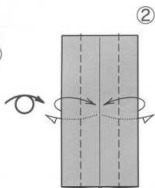

うしろの部分
を出しながら
折ります

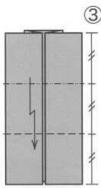

段折り



上の1枚に
折りすじを
つけます



中わり折り



上の1枚をうしろに
折ります

できあがり

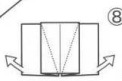
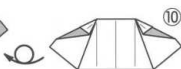

引き出しながら
折ります

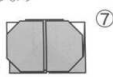

女雛の袴

Female doll's hakama

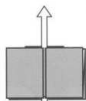

9cm×9cmの
大きさの紙を使います
男雛の袴の③まで
折ってから始めます
開きます

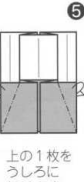
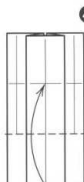
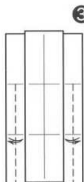
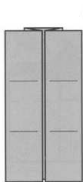

上の1枚を
うしろに
折ります

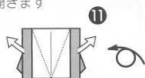

引き出しながら
折ります



③でつけた
折りすじで
折ります

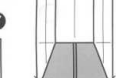

中わり折り

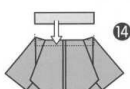
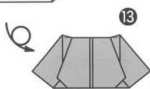

帯の紙 (0.8cm×3.5cm)
をのりづけします



袴にそわせて
うしろに折ります



できあがり



男雛の上衣

Male doll's upper garment

前ページから
つづく

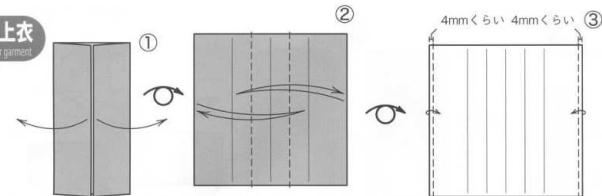

11cm×11cmの大きさの紙を
使います
P29のかんのん基本形より
開きます

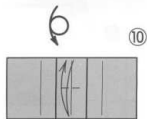
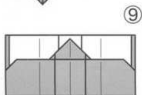
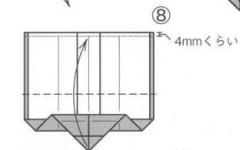
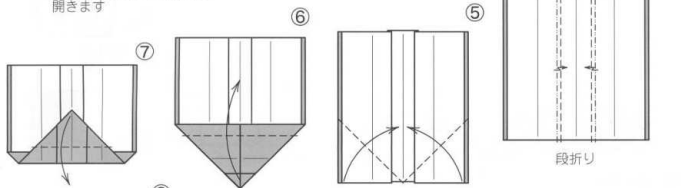

上の1枚に折りすじを
つけます

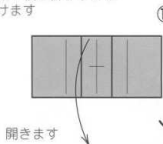

開きます

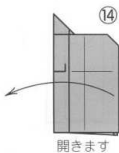

開きます

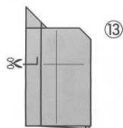

切りこみをいれます

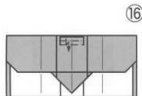
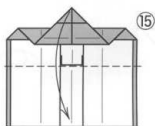
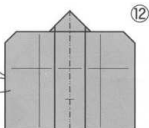

段折り

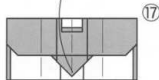

開きます

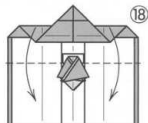

着物をかさねて
のりつけて上衣を折ります

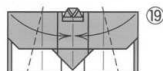

次ページへ
つづく

男雛の着物

Male doll's kimono

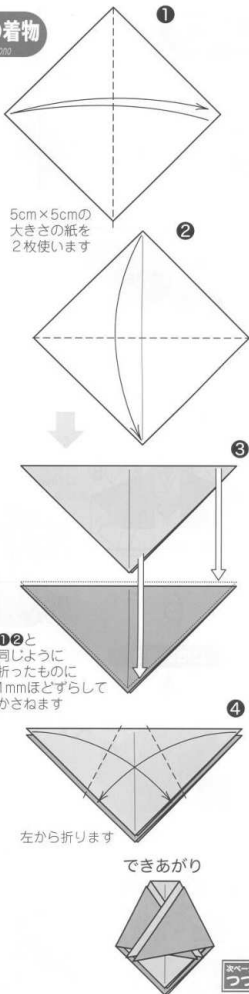
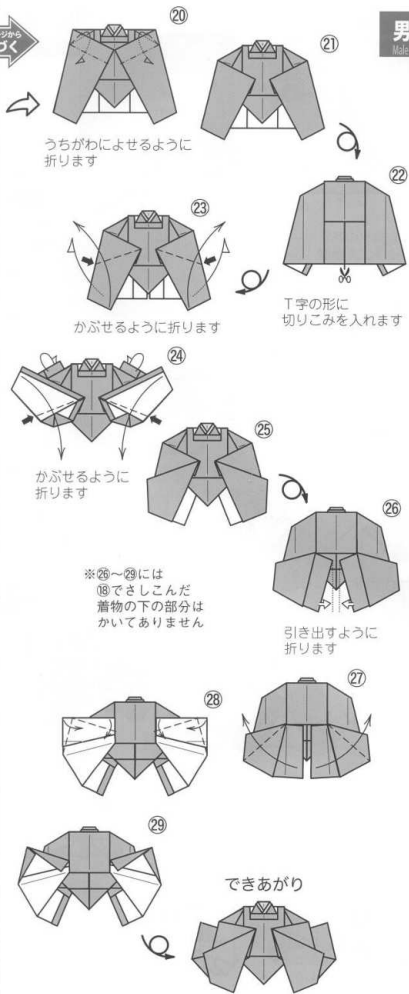

女雛の打掛

Female doll's upper garment

紙ページから
つづく

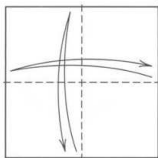

9cm×9cmの
大きさの紙を
使います

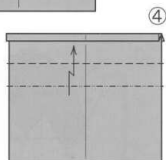
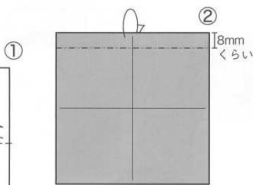

段折り

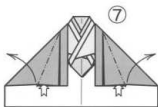

開いて
折りたたみます

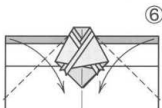

P33の着物をかさねて
のりづけして
打掛を折ります

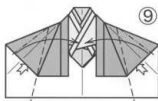
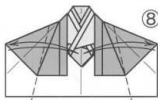

開いて
折りたたみます



かぶせるように
折ります

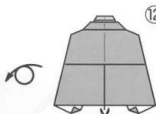

T字の形に
切りこみを
入れます



できあがり

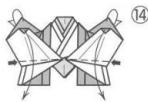
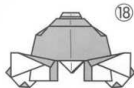

かぶせるように
折ります

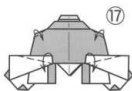
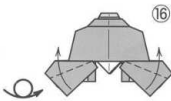

紙ページへ
つづく

女雛の着物

Female doll's kimono

5cm × 5cmの
大きさの紙を
2枚使います
男雛の着物の
①②と同じように
折ってから始めます

もう1枚も
男雛の着物の
①②と同じように
折ってから始めます

●女雛のくみあわせかた●

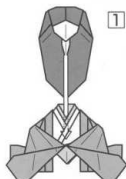

①

着物に頭を
さしこみます

できあがり

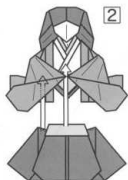

②

袴をさしこんで
のりづけします

できあがり

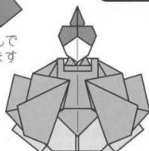

おびなとめびなをならべましょう

●男雛のくみあわせかた●

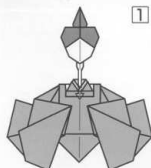

①

着物に
頭をさしこみます

※写真の女雛は
①②までをもう1枚
かさねてあり
着物用に紙を3枚使っています

できあがり

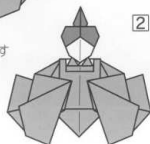

②

※③で着物の
下の部分は
かいてありません

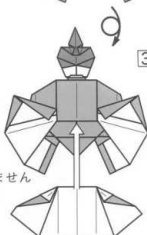

③

袴をのりづけします

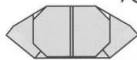

袴より

できあがり

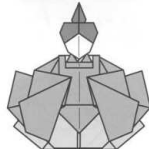

(うしろ姿)

鳥(取り)皿 住田 則子

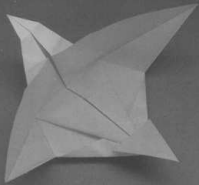

使用枚数:1枚/正方形

大きく羽を広げて大空を飛んでいる鳥のイメージで作りました。名前は主人がつけました。「鳥と取りとをかけたらんで!」と自慢げ。お菓子をのせたりして使っていただけたらうれしいです。(作者)

I created this model with the image of a bird flying in the sky with its wings spread wide. My husband proudly named this model "Tori Zara" which means both a "bird plate" and a "serving plate." I would be happy if you put some sweets on this plate. (Author)

※ 15cm 角の大きさの紙で折ると、クチバシの先から尾の先までの長さが10cmになります。

※ With a 15cm square paper, the length from the beak to the tail is 10cm.

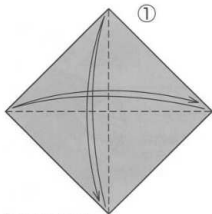

色のついた面を上にして三角に折って折らずじをつけます
もう一方も同じ
Start with a paper, color side up.
Fold the paper in half to form a triangle and unfold.
Fold the other side in the same way.

うらがえます
Turn it over.

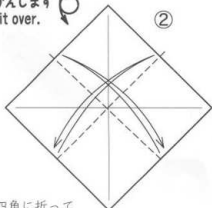

長四角に折って折らずじをつけます
もう一方も同じ
Fold the paper in half to form a rectangle and unfold.
Fold the other side in the same way.

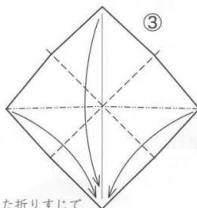

つけた折らずじでよせるように折って「正方形基本形」を作ります
Bring the right and left corners together and place the paper down to make a "Square Base".

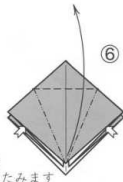

上のスキマを開いて折たたみます
Open the top layer and fold.

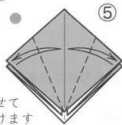

左右のカドをまん中にあわせて折らずじをつけます
Fold the right and left corners to the middle line and unfold.

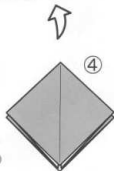

この形を正方形基本形とよびます
This form is called "Square Base".



Continue to Next page



Continued from Previous page

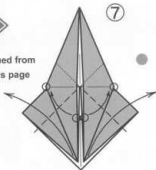

左右のカドに
ふちをあわせて折ります
Fold the flaps to
the right and left corners.

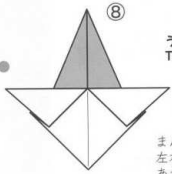

うらがえします
Turn it over.

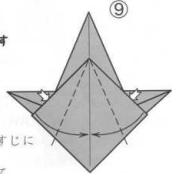

まん中の折りすじに
左右のカドを
あわせて折って
立体にします
Fold the right and left
corners to the middle line
to make it three-dimensional.

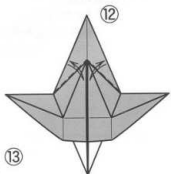

手前のフチにそわせて
折りすじをつけます
Fold along the edges of
the flap.

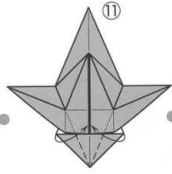

うちがわで折ります
Fold under the top layer.

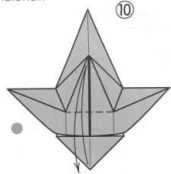

左右のくぼんだところを
むすぶ線で折りすじを
つけます
Fold along the line between
two hollows and unfold.

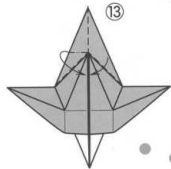

よせるように
折りたたみます
Bring the right and
left edges together
and fold the flap
to the left.

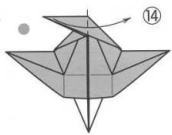

左のカドを折って
右にもっていきます
Place the flap
to the right.

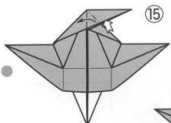

開いて折りたたんで
まん中に「たこの基本形」の
ような形を作ります
Open and fold to make
a shape like the Kite Base
in the middle.

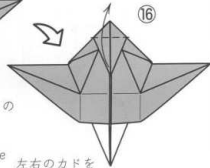

左右のカドを
むすぶ線で折ります
Fold along the line
passing through the right
and left corners.

できあがり

completed



図を回して
位置をかえます
Flip the paper.

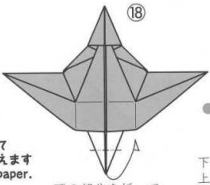

頭の部分を折って
形をととのえます
Fold the head part
and adjust its shape.

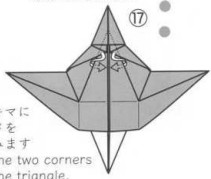

下のスキマに
上のカドを
さしこみます
Insert the two corners
under the triangle.

このページの作品は、日本折紙協会認定講師による「折り紙教室」の範囲内のコピー利用を認めています。「折り図の見方」の指導と学習のために、ご活用ください。
(※)コピーの取、折紙講師は右欄に署名をお願いします(署名なきものは認められません)。また、二次利用(講師の管理下でない転載、二重複写)はおやめください。

回るコースター

かわて あやこ
川手 章子

Spinning coaster by Ms. Ayako KAWATE

伝承の「糸入れ」を使った作品です。1枚でもまわりますが、折り紙の色の出し方を楽しんでみたいと思い、2枚合わせました。顔としても使えそうです。(作者)

使用枚数...2枚(同じ大きさ)/正方形

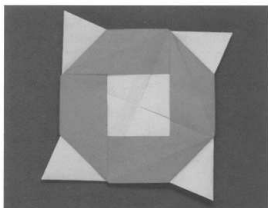

2019年6月17日 投稿

この作品について

15cm角の大きさの紙で折ると、とんがった「かど」から「かど」まで10.5cmになります。右の写真は15cm角1枚で折ったものに、7.5cm角で折った折り鶴をさしこんだものです。

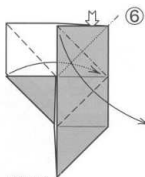
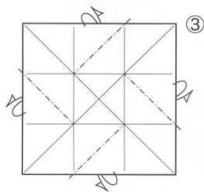
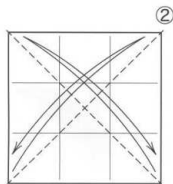
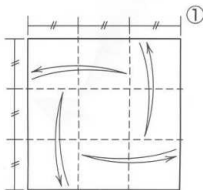

開いて
折りたてます

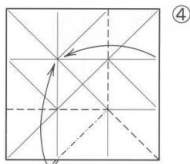
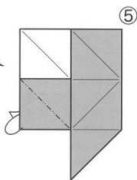

よせるように
折りたてます

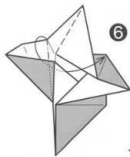

(途中図)

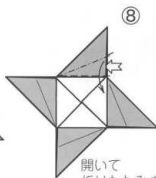
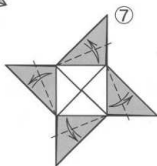

開いて
折りたてます

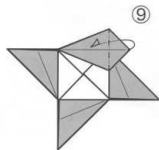

下の部分を
くるむように
うしろに折ります



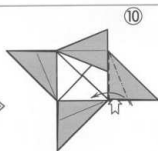

⑩
つづく3か所も
⑧⑨と同じように
折ります
(3か所めは
少しもちあげて
三角をうしろに折ります)

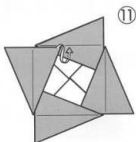

⑪
かどをさしこみます

単体
できあがり

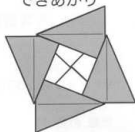

同じものを
2こ作ります

●くみあわせかた●

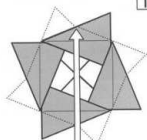

①

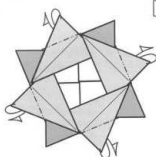

②

うしろの単体にそわせて
折りすじをつけます

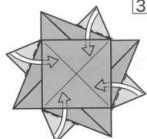

③

折ってさしこみます

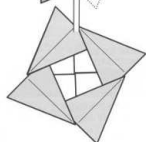

単体2こを
ずらしてかさねます

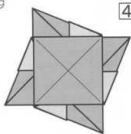

④

できあがり



⑤

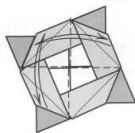

折りすじをつけます
(こまとしてあそばないときは
折りすじはつけません)

●あそびかた●

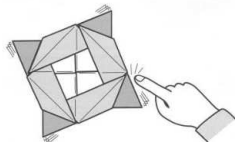

指ではじくと
まわります

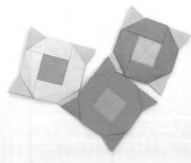

⑧ですぐうしろに折ってさしこむと
スキマができます。
さしこむことができるので
ユニット作品としても
楽しめます



NOA nformation

会費継続のご案内

130-0004 1 - 00513 #
東京都墨田区〇〇丁目〇〇-〇〇-〇

料金後納

折紙のあ様

ゆうメール

会員番号 08040080 330番号

今回分では会費切れとなります。

※二つ折り厳禁

【差出人・返送先】
MSC 〒353-0001 埼玉県志木市上宗岡3-20-5

宛名ラベルシール

(中に月刊「おりがみ」)
透明な封筒

会費期限の最終号に
印字されます

日ごろより『月刊おりがみ』ご愛読誠にありがとうございます。
日本折紙協会は会員の皆さんの会費によってその活動が支えられています。引き続き次年度も会費のご納入をよろしくお願いいたします。
会費の期限は会員証に記載されていますが、最終号をお届けする宛名ラベルには「今回分では会費切れとなります。」と印字されます。折り込みP8の「振替専用記入方法」をご覧ください、継続の欄にチェックをお願いください。複数年の割り引きもありますので、合わせてご利用ください。

日本折紙協会は全国に支部があり、活動しています

支部名	(支部長名・敬称略)	支部名	(支部長名・敬称略)	支部名	(支部長名・敬称略)
札幌支部「ライラック」	(宮本まゆり) 23	新潟支部「TUTTI(トゥッティ)」	(吉田淳子) 47	奈良支部「あしひの」	(竹尾美子) 36
若手盛岡支部「まぐら会」	(丹野恵美子) 46	新潟支部「はなま」	(林穂枝子) 5	和歌山支部「和歌山折紙の会」	(平野公美子) 31
秋田支部「なまはけの会」	(藤山次子) 59	新潟支部「金沢おりがみの会」	(西三千里) 71	広島支部「アムクワソ」	(佐藤 恵) 34
米沢支部「まぐら会」	(野村聡子) 57	新潟支部「かたかこ」	(田中信雄) 18	いなば支部「伊州和紙の会」	(四神節子) 52
いわき支部「いわきおりがみ会」	(鈴木重子) 50	新潟支部「りんどろ」	(成田光昭) 22	新潟支部「さきみ折り紙会」	(香西子) 54
栃木県央支部「おちおちのめ」	(小の林知寿美) 50	京都支部「京都折紙倶楽部」	(山本 明) 53	徳島支部「徳島の会」	(高木千恵子) 26
栃木県北支部「折紙」	(宇佐美 健) 73	山崎支部「茶田折紙倶楽部」	(井上ふみ子) 60	徳島支部「おひの会」	(森 洋介) 40
さいたま支部「はくそうクラフ」	(橋本直子) 13	京都府北支部「大宮折紙倶楽部」	(藤山千恵子) 61	愛媛県山支部「おりがみ橋」	(宇野結子) 74
茨城越谷支部「しらこぼと」	(中島 逸) 17	岡田支部「東京折紙倶楽部」	(米澤博樹) 70	福岡支部	(伊藤美晴) 14
横浜支部「べにはな」	(齊藤恵美子) 24	綾部支部「おりがみ由良川」	(佐野節子) 63	青森支部「のこめり」	(橋口夢沙) 19
川越支部「ノア・はつかり」	(櫻原美実) 25	京都府南支部「伏見桃山折紙倶楽部」	(志木加代子) 64	佐賀支部「おりがみSAGA」	(青柳伊予子) 9
武南支部「折紙夢工房」	(金杉彩子) 33	新潟支部「入江尚志」	(入江尚志) 65	長岡支部「おりがみSAGA」	(菅原伊予子) 77
千葉習志野船橋支部「はくくみ会」	(北村寿子) 12	新潟支部「香取折紙倶楽部」	(高松シヅ子) 66	熊本支部「火の国」	(中田真美) 11
船橋支部「船の会」	(青木明子) 29	新潟支部「船岡折紙倶楽部」	(橋本幸子) 72	鹿児島支部「折紙かごしま」	(江口あけみ) 4
上野支部「クオアランクラブ」	(藤原あゆみ) 16	新潟支部「上野折紙倶楽部」	(高松シヅ子) 75	沖縄支部「おひがみ倶楽部」	(喜友美登子) 27
横浜支部「ノア・こぶし会」	(藤原あゆみ) 16	新潟支部「上野折紙倶楽部」	(高松シヅ子) 75	琉球支部「月島の会」	(比嘉美子) 51
豊島支部「折り紙レインボウ」	(坂間眞世子) 20	新潟支部「清川おりがみの会」	(杉本佳織) 58	韓国支部「新紙風堂交流クラブ」	(李美玉) 2
墨田支部「折りあすみだ」	(中村桂一) 37	新潟支部「おひがみわくわく」	(杉田明美) 78	ソウル支部「韓国折紙風堂交流クラブ」	3
城南支部「山崎」	(小宮はな) 67	大阪支部「日本折紙協会わかむおひがみ会」	(梅本吉広) 35	ソウル支部「De Silva Kuduiputte Kapila Jayadeva」	68
多摩支部「山崎」	(淵田美恵子) 21	吹田支部「折り紙玉手箱」	(渡辺清寿美) 39	台湾支部「ロウシャナ折り紙クラブ」	(山田健二) 69
和田支部「山崎」	(中田桂代) 46	神戸支部「おりがみカラベ」	(柴本崇子) 42	岡山北支部	(松浦麗) 76
馬車道支部「かようびん」	(永田友夫) 7	のじぎく兵庫支部「神戸折紙倶楽部」	(石橋美津子) 55		
相模支部「夢折紙」	(橋本直子) 28	加古川支部「おりがみ会」	(*) 45		
西横浜支部「横浜子どもに夢を」	(橋本美枝子) 43				

※(緑字)支部「2019年10月、片岡愛子様より支部長変更」 ※(白字)支部「2019年申請中」

日本折紙協会支部(サークル)設置規定

- 支部(サークル)は、日本折紙協会会員数5名以上によって組織できる。なお、支部名は自由であるが、支部に合わないものや既にあるもの、あるいはそれと紛らわしいものは避ける。
- 組織の母体は地域、職場、学校、園、公民館など自由とする。
- 支部(サークル)は、その規約を定めて、支部名(会名)、規約、会員・役員名簿を日本折紙協会に提出し、それが認定されて決まる。
- 役員は、支部長(会長)、副支部長(副会長)、事務局、会計、監事のほか、その実態に合わせて他の役員をおくことができる。
- 支部(サークル)は毎年、年度当初、役員と会員名簿、新年度事業計画書を日本折紙協会に提出する。そのほか事業計画は「折りがみ」に掲載し相互の交流がはかれるようにする。
- 支部長(会長)は、折紙協会の資格を得、正会員であることとする。
- 支部長(会長)は、支部(サークル)会員の折紙講習資格申請の推薦となることできる。
- 支部(サークル)の会費は、各支部ごとに決定し、会計年度は4月1日から次年3月31日までとする。年度ごとの事業報告、決算報告、事業計画、予算等については各組織の責任において行う。
- 支部(サークル)は日本折紙協会が行う講習会やさまざまなイベントに協力する。
- 日本折紙協会が依頼する支部(サークル)活動の経費は、協会の定額だけ補助する。
- 支部(サークル)維持に必要な上記の条件を欠くとき、日本折紙協会の支部(サークル)としての資格を失ふ。

付則

- この規定は日本国内に関するもので外国に関しては別に定める。
- この規定は平成20年4月1日より施行する。
- この規定は平成12年4月1日より改定する。(以上)

日本折紙協会事務局 TEL.03-3625-1161 FAX.03-3625-1162
東京おりがみミュージアムのご案内 〒130-0004 東京都墨田区本所1-31-5



「東京おりがみミュージアム」にはキャラクター、ショップ、資料室、講習室があります。どうぞお越しください。
 ◆2020年2月の休館日・休業日
 ▼東京おりがみミュージアム
 ※2月11日(火)・祝
 ※2月24日(月)・休館
 ▼日本折紙協会事務局
 ※土・日・祝日・振替休日

ホームページのご案内 <http://origami-noajp/>

本誌よりひと足早い折り紙情報は Facebook で
doli 有効期間2/3(月)~3/1(日)
電子メールアドレス
info@origami-noa.com (事務局)
A 講習案内・商品の問い合わせ・イベントなど
henshubu@origami-noa.com (編集部)

《お知らせ》
日本折紙協会の公式ウェブサイト内「おりがみのトリー専用ショップ」は日本折紙協会では取り扱っていない商品もネット販売しています。
<http://origami-noa.ocnk.net>

会員証について

8けたの会員番号。会費有効期限の照会など、お問い合わせの際にご利用ください

上段は会員期間、下段は購読回数。会員期間に記載の12月は「月刊おりがみ」の1月号発売月、というように、会員期間の月は「〇月号」に対応していません(ひと月ずれる)のでご注意ください

日本折紙協会 購読会員証
NOA Membership Card

会員番号
Membership Number
15120014

氏名
NOA (あなたのお名前)

会員期間 term 2019年11月 ~ 2020年10月
(532号) issue (543号)

資格有効期限 まで

日本折紙協会 NIPPON ORIGAMI ASSOCIATION
〒130-0004 東京都墨田区本所1-31-5
PHONE : 03-3625-1161 FAX : 03-3625-1162
URL <http://www.origami-noa.jp/> e-mail info@origami-noa.com

折紙講師・師範資格をお持ちの方は、有効期限が記載されています

最後の号が届いたら、折紙のためご返取票をください

「購読会員証」は黄色です(実物大)



ハガキです。情報をシールでかくして、そのまま郵送の場合、封筒が月に月誌といっしょに郵送の場合があります

▲この部分が「会員証」です。切り取る、運転免許証などと共通のカードサイズとなります

正会員について

※購読会員からの切り替えは、正会員期間の都合により、翌年度分より受け付けております。ご希望の方は、年度末(3月ごろ)にご連絡ください。

月刊『おりがみ』をご購読いただいている購読会員(年会費9,100円)とは別に、日本折紙協会の活動目的にご賛同いただく「正会員」を設立しています(正会員の年会費は来期より13,100円です)。正会員の期間は毎年4月からその翌年の3月までの年度ごと(『おりがみ』は5月号から翌年4月号)になります。広報活動や、世界折紙センター(W.O.C.)の設立などに協力いただくほか、商品の正会員価格割引、定時総会への参加資格、折紙師範・上級折紙師範の申請資格などの特典があります。

〈プレゼント終了のお知らせ〉

正会員費お支払い時の(ファイルまたはテキスト)のプレゼントは、2018年度の定時総会の決議により中止されましたのでご了承ください。なお、2019年4月1日より、『おりがみ4か国語テキスト100』の正会員価格を本体700円に改定(値下げ)しました。10%税込み770円(送料360円)となります。(購読会員は定価)



入会・その他のお申し込みご案内

月刊『おりがみ』定期購読のお申し込みで、あなたも会員になります。ご入金された月から、毎月1冊1年間、月刊『おりがみ』をお届けします。(定期購読で送料は割引、送料はサービスです) ※2年以上の割引は過去に遡る適用はできません

- 個人会費(税込み) 国内在住の方は以下のとおりです。
正会員 ▶ 日本折紙協会の活動目的に賛同し、正会費を支払われる個人
1年分 = ¥13,100 (月刊『おりがみ』年間購読料を含む)
※2年分とあての会費は 25,200円、3年分は 37,300円
購読会員 ▶ 月刊『おりがみ』を購読される個人または団体
1年分 = ¥9,100 (月刊『おりがみ』年間購読料)
※2年分とあての会費の場合、500円引きの17,700円、3年分とあての場合、1,000円引きの26,300円となります。
※海外在住の方は、海外から入金の場合、1年分=14,200円、国内から入金の場合、1年分=10,200円となります。(船便)
- 賛助会員 ▶ 日本折紙協会の事業を賛助される団体
1年分(税込み) = 1口...年額 ¥36,400 (1口以上)

送金方法

- 郵便振替 (00110-6-188035) ※折り返し送金手数料をお使いください。
- 現金書留
※海外からの入金...
三菱UFJ銀行ヤケ支店(番) 1187799
(金額は下欄 Bank 参照)
または、国際郵便振替(下欄 Post office 参照)をご利用ください。

- バクナバーや書籍のご注文は郵便振替で...
本誌折込み添付の郵便振替用紙(または郵便局備え付けの振替用紙)で(00110-6-188035) 日本折紙協会にご送金ください。
- 書店にご注文の場合 ※会員割引、特典などは適用されません。
日本折紙協会発行の書籍(月刊誌・単行本)は、ご注文の際に「地方・小出版流通センター扱い」と付け加えてご注文ください。

購読会費の

『口座振替サービス』のご案内

口座振替をお申し込みいただいた方は、特典として、初回振替の会費のみを200円割引いたします(8,900円)。一度お申し込みいただきますと、以後は毎年1回、購読会費(9,100円)が自動的にご指定口座から引き落とされます。手数料などのご負担は一切ありません。全国ほぼすべての金融機関がお使いいただけます。ご希望の方は、事務局へご連絡ください。必要書類をお送りします。※口座の登録事務が完了次第、会員期間を更新します。※口座の登録事務が不備なく完了した場合は、必要書類を送っていただいた月の翌月27日(8,900円)が引き落とされます。※翌年以降、会員期間が終了する月の前月27日に9,100円をお引き落としいたします。※口座振替を中止する場合は会員期間終了月の前々月5日までにご連絡ください。

みんなでふやそう ねこにこネットワーク

新規会員3名をご紹介くださった方に『おりがみ4か国語テキスト100』1冊をさしあげております。あなたのまわりの楽しいおりがみ仲間をふやしてください!

世界折紙センター(W.O.C.)建設基金
～募金を受け付けております～

- 法人10万円(10口以上) ●個人1万円(10口以上)

郵便振替口座 00130-5-724996
▲折込みの郵便振替用紙の番号とは異なりますのでご注意ください

折紙の輪を広げるために、私たちも協力しています

- エヒメ紙工(株) / 紙張大倉 / 社韓国ソイジヨギ協会 / 韓国PAPER CULTURE FOUNDATION / 関クラサワ / 関小松原梱包 / 秀文社印刷機 / ショウワグリュム(株) / 関スズキ紙工業 / 関竹尾 / 関トヨー / 中村紙工(株) / 総団法人PRAY for ONE / 関ビー・ウィッシュ / 関平凡社 / 北越紙製紙(株) / 武蔵野冷蔵(株) / 望月印刷(株) / 関ゆしまの小林 / 吉森ホール(株)
- (以上、賛助会員の団体です。50音順で掲載しています)

※価格表は消費税込み(2019年10月からの税率10%)になっています。



2020 GW「おりがみワークショップ」の講師募集!

毎年、ゴールデンウィーク期間中、協会2階講習室で教室開催講師の出張教室を、スカイツリータウン・ソラマチで実施しています。今年は期間が長いので、折紙講師資格をお持ちの皆様から、おりがみワークショップの講師を公募いたします。

◆イベント名「おりがみワークショップと折り紙関連商品販売」

◆会場

東京スカイツリータウン・ソラマチ5階「産業観光プラザ すみだまち処」
【東京都墨田区押上1-1-2 ☎03-6796-6341】

《交通》東京メトロ半蔵門線・都営浅草線・京成押上線 押上(スカイツリー前)駅、

東武スカイツリーライン「とうきょうスカイツリー」駅下車すぐ

◇開催期間/2020年5月1日(金)~5月13日(水)の13日間/10:00~18:00

◆おりがみワークショップ(日程は変更場合があります)

◇日時/5月2日(土)~6日(水/休)、9日(土)・10日(日) 11:00~17:30



▲ワークショップのイメージ。山田勝久先生

▼詳細は事務局までお問い合わせください。

☎03-3625-1161 Fax.03-3625-1162

※電話は月~金(祝日除く)9:30~17:30

電子メール: info@origami-noa.com

お知らせ



日本折紙協会 折紙資格認定制度

折紙資格認定制度として、折紙講師資格、より上位の資格として折紙師範、さらにその上位の資格として上級折紙師範の制度を設けております。

1 折紙講師 ……16歳以上の日本折紙協会会員であることが前提です

※金額はすべて2019年10月1日からの消費税(10%)込み表示です



『おりがみ4か国語テキスト100』掲載全作品を、申請書と、申請料3,300円(税10%込み)を添えて事務局までお送りください。(詳しくは本誌折り込み添付「折紙講師認定のご案内」をご覧ください。)審査会で作品審査(場合により折り直し、再提出)を経た後、事務局より認定通知が送付されます。認定登録料16,500円(税10%込み)を納入してください。「認定証」と「資格証」を発行します。

◆ご注文は本誌折り込み振替用紙で。折紙講師資格申請書が添付されています。
なお、表紙が青色の「おりがみ4か国語テキスト」での申請は2016年9月30日で終了しました。



※資格申請の際の提出作品や書留は返却いたしませんのでご了承ください。

2 折紙師範

下記のI~IVの条件の内1つ以上をみたす者で、本人の折り紙に関する**研究論文**(2,000字以上)と**折り紙歴**を添えて申請し協会の認定を受けた者を日本折紙協会認定の折紙師範とします。**研究論文**は折り紙に関する理論的研究や実践報告など、そのテーマは自由です。既発表のものについては、その発表誌等の誌名と発表年月日を記してください。**折り紙歴**は教室や講習会など実践活動、展示会などイベント活動、マスコミなどへの個人的活動、「にこにこネットワーク」など日本折紙協会の制度への参加など、折り紙に関する経歴を詳しく書いてください(あれば、資料などを添えて)。

- I. 日本折紙協会認定の折紙講師資格を持つ正会員(維持会員)としての資格を10年以上継続保持していること。
- II. 日本折紙協会認定の折紙講師資格を持つ正会員(維持会員)として協会認定支部の支部長、副支部長、事務局長、会計、その他支部役員として5年以上の経験を有すること。
- III. 日本折紙協会認定の折紙講師資格を持つ正会員(維持会員)として折紙シンポジウムに7回以上参加すること。
- IV. 日本折紙協会認定の折紙講師資格を持つ正会員(維持会員)として**日本折紙協会主催の「講師講習会」**に5回以上参加し、その修了証を有すること。

※「日本折紙協会主催の講師講習会」

2000年以降、毎年2回(春と秋)、東日本と西日本で折紙講師の皆さんを対象に「講師講習会」を開催します。受講には必ず資格証を携帯または講師バッジをつけてください。

《講師講習会(折紙師範資格取得希望者対象講習会)》

※2020年はAコースです **コース案内**
折紙師範資格申請のための講師講習会は、下記A~E各コースをすべて受講する必要があります。(同じコースを再度受講することはできませんが、資格申請のための受講回数には数えられませんのでご注意ください。)

- Aコース 基本形・記号の名称と作図法、実技・作図
- Bコース 折り紙の歴史・折り紙の本質、実技・平羽織など
- Cコース 紙の歴史・紙の組成と種類、実技・畳紙など
- Dコース 折り紙と幾何学、実技・ユニット折り紙など
- Eコース 指折法・地域活動のあり方、報告・研究論文のまとめ方

3 上級折紙師範

下記のI、IIの条件の内1つ以上をみたす者で、本人の創作折り紙作品(未発表・既発表を問わず)5点を折り図を添えて申請し協会の認定を受けた者を日本折紙協会認定の上級折紙師範とします。

※折り図は申請者自身の作図であること。発表か出版物の場合、著書名・出版社名・発行年月日を明記(この場合も折り図は申請者自身のもので提出すること)、また講習会などで発表した場合は、会場名・主催団体名・発表年月日を明記してください。

- I. 日本折紙協会認定の折紙師範資格を持つ正会員(維持会員)としての資格を10年以上継続保持していること。
- II. 日本折紙協会認定の折紙師範資格を持つ正会員(維持会員)として協会認定支部の支部長、副支部長、事務局長、会計、その他支部役員として5年以上の経験を有すること。

折紙師範、上級折紙師範の申請

専用の申請用紙を事務局にご請求ください。所定の書式に従い日本折紙協会に提出、適格と認定された者には、日本折紙協会認定の折紙師範、または上級折紙師範の認定書とバッジをおくりします。なお、本人が日本折紙協会正会員(維持会員)でなくなったときは自動的にその資格を失います。

※資格申請の際の提出作品や書留は返却いたしませんのでご了承ください。

すべて税10%込み	上級折紙師範	折紙師範	折紙講師
申請料 5,500円 認定料 55,000円	申請料 3,300円 認定料 33,000円	申請料 3,300円 認定料 16,500円	
	金色バッジ	銀色バッジ	銅(赤)色バッジ

講師バッジをご希望の方は、定価3,300円(税込)送料120円で購入できます(折紙講師資格をお持ちでない方は購入できません)

各資格は5年ごとに更新の必要があります

▼資格の更新料は以下ようになります

折紙講師	2,200円(税込み)
折紙師範	3,300円(税込み)
上級折紙師範	5,500円(税込み)

【折紙師範および上級折紙師範資格取得者は、資格取得日から更新が必要です。(すでにをお持ちの資格の更新は不要です)】

※本誌折り込み添付の郵便振替用紙に、「資格取得(認定)年月日(認定書に記載)」「登録番号(認定書に記載)」「認定期間(認定書に記載)」「認定時の氏名と住所(変更があった方のみ)」をご記入の上、上記更新料をお振り込みください。

■都営バス×映画『ヒックとドラゴン』
キーワードラリーに協力

都営バス「都02」系統沿線にある4か所の施設に置かれたキーワードを集めて応募すると、映画『ヒックとドラゴン 聖地への冒険』劇場鑑賞券やグッズがもらえるキーワードラリーが、2019年11月23日(土/祝)～12月27日(金)に行われ、東京おりがみミュージアムがその4か所の施設のうちの1か所となり、多くの来館者がありました。



▲最後(4か所め)の施設として訪れた母娘。「東京おりがみミュージアムを初めて知りました! ラリー抜きでまた来たいです」

■東京おりがみミュージアムの
略称がTOMに
決まりました

『534号』でお知らせのとおり、東京おりがみミュージアムの略称をTOM(読み: トム)として、正式に活動を始めました。あわせてノアちゃんのお友だちの男の子の名前も正式に「トムくん」となりました。これからもNOAとTOMをよろしく願っています。



WELCOME TO NOA/TOM

お 客 様

■Robin Maceyさん(イギリス)

イギリス折紙協会(BOS)の活動ではいつもカメラマンとして大活躍。1990年に来日参加した広島シンポジウムや、NOA会員が多数参加したBOSコンベンションの思い出話に花が咲きました。

～2019年12月20日(金) 来館



▲向かって左から2人目がロビンさんの息子さん、お嬢さん、義父。案内役の中島 進常任理事と

NOAグッズ《好評発売中》

■ノアちゃんバッジ

お気に入りの小物につければ、いつでもどこでもノアちゃんといっしょ。
定価:550円(税込み)
送料120円 (会員登録はあきません)



*台紙重量8g



カラー写真は裏面に貼付してあります

◀実物大(表、裏)

2020 NOA イベント日程と会場(予定)

《講師講習会Aコース》

(春期) 5月30日(土)/本所地域プラザBIG SHIP
(秋期) 9月下旬/会場未定(西日本)

《講師勉強会》

(春期) 6月中旬～7月上旬/グランキューブ大阪
(秋期) 11月7日(土)/本所地域プラザBIG SHIP

《折紙シンポジウム》

9月13日(日)～15日(火)/安芸グランドホテル
《おりがみカーニバル》(11月11日おりがみの日、原宿駅前)

10月30日(金)～11月11日(水)/東京スカイツリータウン・ソラマチ5階 産業観光プラザすみだまち館

《おりがみカーニバル表彰式/懇親会》

11月8日(日)/リッチモンドホテルプレミア東京押上
《キッズおりがみフェスタ》

10月30日(土)～11月3日(火/祝)/東京スカイツリータウン・スペース634

*予定は予告なく変更される場合がありますので最新号の情報をご覧ください

【お詫びと訂正】

『534号』P36「手提げバッグ」(青木良さん作:写真)の出品「毎日」を彩る実用折り紙雑貨(学研/Pブリッシング発行)の発行年の記載に誤りがありました。正しくは2013年発行です。ご迷惑をおかけし、申し訳ありませんでした。(編)



■『2020商品カタログ』
ご利用ください

『534号』とともに送付のカタログに価格訂正や販売終了商品があります。今月号に同封のチラシをご覧ください。



NOA BOOKS

新刊書

2月1日販売開始予定

『おりがみプローチの花たち』
竹尾篤子

折り紙プローチづくりの人氣講師がおくる
少ないパターンで無数のアクセサリー

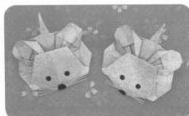

新年の干支「ねずみ」もかわいいプローチに

- ◆定 価:1,430円(税込み)送料310円
- ◆講読会員価格1,287円(税込み)送料155円
- ◆正会員価格1,144円(税込み)送料155円



(B5判・96頁オールカラー)
ISBN978-4-86540-090-8



「つかえる」おりがみ
プローチのいろいろ

◆《電子版》同時発売予定

Piazza NOA

読者の広場

「Piazza」はイタリア語で「広場」。
ピアッツァ・ノアは会員の皆さんの
交流の場です。

おたより



『532号』（特集：クリスマス）宛てに
いただいたお便りをご紹介します

「ミラーワーク」がステキで、鏡はなしでクリスマスリースに使わせていただきました。「ツープースのお洋服」もかわいいです。「みんなの作品展」に載せていただき本当にありがとうございました。生徒のみなさんも喜んでいました。今後の活動の励みになるとと思います。

埼玉県 根本聖南さん

「リバーシブルの木」、「柵の飾りと柵のリース」「サンタ」は、どれも色鮮やかです。今年もあつという間に過ぎ、残すところ1か月となりました。人生にトキメ

キがなくなったからそのように感じるのだそうです。(NHKのチョコちゃんより)

青森県 原子睦子さん

「プレゼントサンタ」のお腹のポケットが気に入りました。孫娘とクリスマスが楽しみです。「おりがみカーニバル」に孫娘たち家族と行きました。孫娘は昨年感動した作品があり、また今年もその方の作品を楽しみに行きました。「わあ〜すごい！」と驚いてばかりでした。

鳥取県 木下紀子さん

「柵のリース」、「リバーシブルの木」、「サンタ」、「星の子」をセットにして知り合いにプレゼントしました。クリスマスの雰囲気もぐっと盛り上がりました。過日近くの中学校で「おり紙の文化」についてお話ししました。連載中の「高木智氏の収蔵資料紹介」が大変参考になり役に立ちました。ありがとうございます。

福岡県 田村真知子さん

「東海林伸嘉さんの作品集」、特に十二支の動物は、洗練された姿にうっとりします。

高知県 楠瀬悦子さん

「柵の飾りと柵のリース」がよかったです。クリスマスの飾りが素敵でした。

大阪府 井上美土里さん

「プレゼントサンタ」は顔やヒゲをつ

けてみたいです。クリスマスの作品は私にもできそうです。

大阪府 内藤 博さん

「高木 智氏収蔵資料紹介」、「ツープースのお洋服」、「プレゼントサンタ」がよかったです。1枚でできるおもしろい作品が多かったです。

東京都 千葉麻里さん

「ぞり」はぞりの上にサンタを乗せてみました。クリスマスらしい作品ができました。「ハートのペンダント」、「ミラーワーク」は折り紙の経験がある人には楽しい作品でした。初めての人には難しかったかなと思いました。「ハートのペンダント」は色を変えて紙に貼ったり、ひもを通してペンダントにする人もいました。私は「ミラーワーク」にはまり、いくつも作りました。

神奈川県 宮本節子さん

「柵の飾りと柵のリース」はよく考えられたいい作品ですね。リースにたれ(リボン)をつけるのもおもしろいです。インドなどの民族手芸のミラーワークを折り紙で作るのは楽しいですね。

神奈川県 高橋 実さん

「長くつ」は簡単に折ることができました。「プレゼントサンタ」のおなかにキャンディを入れてプレゼントします。「リバーシブルの木」は雪の積もった木や新緑の木の背景に使えていいですね。「折り図のヒミツ」、私はメカに弱くて

2019年11月にご入会いただいた方々です。ありがとうございます。

▼北海道
野村智洋子
▼青森県
石川桂子
▼岩手県
上野ヨシエ
▼宮城県
佐藤美代子
▼埼玉県
日本医療科学大学
図書館
小川春江
相田真理子
川崎智文
▼東京都
村上裕香
高瀬佑作

鎌 環雄
浦里亜美
相澤花佳
小嶋りさ
堀川理恵
西村美佳
勝薬純子
中鉢けい子
佐藤房子
工藤政子
▼神奈川県
平野結大
阪本裕介
大久保直哉
加藤るみ子
金子尚未
田中明子
▼新潟県

笠松朋美
▼石川県
名倉明日香
▼静岡県
白鳥尚枝
▼滋賀県
吉崎弘美
▼京都府
高橋千文
清水美香
宮脇洋太郎
木下雅美
▼大阪府
北浦広基
高野ダイサービス
アップル
西川由子
野口智恵子

▼兵庫県
橋本祐子
轟松登代子
福原奏月
古谷美智子
▼広島県
片岡美紀
上杉由美
八木洋子
▼徳島県

佐々木美紀
▼福岡県
大久保 幹
上戸康子
宮本律子
金光琉汰
▼佐賀県
岩永岡太
▼大分県
衣笠佳世
▼アメリカ

Etsuko Angel
▼オランダ
Ellen Stavast
▼フィリピン
HEVN BRELLE TENG
▼ベルギー
Alexandra SCHMITT
以上 56 名
(敬称略)

おりがみ級制度：進級された皆さん
2019年11月1日～11月30日
山本豊子(1級)
山田ころこ(3,4級)
西川冬志朗(9級)
藤井智洋(9級)
長谷川直代子(10級)
以上5名(敬称略)

折紙講師に認定された皆さん

2019年11月1日～11月30日

▼宮城県
佐藤美代子
▼茨城県
野尻美登里
浅野祥子
▼埼玉県
勝保和子
▼千葉県
酒井秀治
有島邦子
▼東京都
仲 由起
▼神奈川県
野村美夕紀
原 久美子
田中明子
▼長野県
岩佐由美子
勝佐敬章

▼静岡県
小松美由紀
▼京都府
飯村倫之
高橋千文
木下雅美
▼大阪府
酒井秀治
小松邦子
▼奈良県
藤原佐知枝
▼広島県
上杉由美
▼高知県
川口利花
▼福岡県
詫間博美
宮本律子

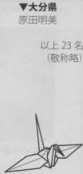

パソコンで絵や図形をどうやって描くのがわかりませんでした。ドローソフトで折り図を描いているとの説明に、わかったようなわからないような気持ちでした。イラストレーターというソフトが高価なものというのもどうちがうのか？？でした。

東京都 磯野昌子さん

～確かにパソコン編は読者に多大な置いてけぼり感を与えているかも…とはいえしばらく続きますので読み物としてどうかお付き合いください。いつかきっと役に立ちますから。(編)

「リバーシブルの木」がよかった。「東海林伸嘉 作品集 季節の流れのなかで」がおもしろかった。

徳島県 三好里恵子さん

「サンタ」、「プレゼントサンタ」、「星の子」、「おりがみ日本むかし話シリーズ 笠地蔵」、「柵の飾りと柵のリース」がよかったです。「おりがみギャラリー」の東海林伸嘉さんの作品集で、月刊「おりがみ」に折り図が掲載されていない作品の折り図をぜひ載せていただきたいです。「ロッセおりがみ部」の月刊「おりがみ」限定掲載キャンペーンに応募したら、当選のお知らせが届きました。「おりがみ部」で遊ぶのが楽しみになりそうです。

神奈川県 高野晴海さん

「柵の飾りと柵のリース」がすてきでした。「おりがみ日本むかし話シリーズ」は第12話で最終回、この1年楽しみにしていました。12枚の色紙が完成しました。「笠地蔵」のおじいさんの表情が良かったです。

千葉県 青野全代さん

折り図がとてもわかりやすく、クリスマス特集がよかったです。「ミニ知識」などもとても勉強になりました。

茨城県 野尻美登里さん

クリスマスの飾りつけがとてもわかった。クリスマスパーティで今月号の飾りつけをまねしたいです。

大阪府 入谷彩友さん

「プレゼントサンタ」に「サンタ」、一口お菓子を入れてツリーに下げて…と飾りつけが楽しい！「ツーピースのお洋服」など遊べる作品、着せ替えて飾りたいと思います。作品が飾れる「飾り棚」の折り紙があれば紹介してください。



鹿児島県 佐野由美子さん

「プレゼントサンタ」は簡単に折れて好評でした。「ミラーワーク」はその名前の由来を初めて知りました。

広島県 編原秀夫さん

「おりがみカーニバル」に出品しようとしたのですが、他にやることが多かったので時間が足りませんでした。メールで編集員に約束したのですが、できなかったのが電話が来てしまいました。その人がとても心配されていて、とても罪悪感を背負いました。来年は出品するようにがんばります。

兵庫県 伊達光一さん

立花澄子さんの「おりがみ日本むかし話シリーズ」を楽しく折らせていただきました。色紙のサイズに合わせて、折り紙の大きさを考えるのはとても難しいですね。「お地蔵様」を見ているとなぜか

ホッカリ!! します。「長ぐつ」、「プレゼントサンタ」、「星の子」、「そり」、「柵の飾りと柵のリース」、「ミラーワーク」、「ハートのペンダント」…ひとつずつ折っていくと、プレゼントがもたえなくてもワクワクします。玄関のドアにリースを飾り、楽しみに待って…! ごちそうをたくさん食べます!!

埼玉県 原 嘉子さん

クリスマス関係の作品が多く、楽しんでいます。「東海林伸嘉 作品集」はいろいろ参考になりました。季節や干支など感じるものがありました。

新潟県 栗山祥子さん

「東海林伸嘉 作品集」は、もはや単なる折り紙作品の域を超えていると思います。折り紙の世界の奥深さを改めて感じました。自分でもチャレンジしたいのですが、細かな部分の仕上げがなかなか思うように処理できません。みなさんはどのような道具を使用されているのでしょうか。私は折り紙の講師からいただいた竹べらと電気工作用のピンセットを使用しています。

茨城県 松井 修さん

「長ぐつ」は折っていて楽しかったです。「柵」が好評で展示に使用していただきました。「サンタ」も折りがすくて♡いっぱい折りました。今、興味を持っていることは「7回折る」ことです。1つの作品について7回折ることを目標にして折っています。

神奈川県 村上真理さん

おたより
待ってま〜す!



今月号に作品などが掲載されている方々

川手章子 (〒396-0025)	田中具子 (故人)
伊那市荒井 3480	北村恵司 (故人)
住田則子 (〒736-0035)	富田 弘 (故人)
安芸郡海田町日の出町 7-13	

青柳祥子 (埼玉県)

斎藤静夫 (秋田県)

岡村昌夫 (東京都)

上記のご住所は、作者了解の上で掲載しています。当欄を「折り紙の交流」以外の目的で使用することはおやめくださいますよう、お願いいたします。(編)

作品募集 (特集予定) 特集予定以外の作品も大歓迎です!

皆さんの自信作をどしどしお寄せください。
(折り込み添付の投稿作品記録用紙および作品投稿の注意事項参照)

539号 (7月号) → 2月15日締め切り

七夕、海の日、東京、スポーツ

540号 (8月号) → 3月15日締め切り

夏休み、虫、花火、お盆、夏の風物、東京、スポーツ

541号 (9月号) → 4月15日締め切り

お月見、敬老の日、重陽(菊)の節飾り、お彼岸

●すずらの花

上西照代さん(大阪府)

早いもので折り紙を始めて14年の月日が過ぎました。折り紙にはずいぶん支えてもらいました。

今日はすずらの花を折って、つまようじの花入れに入れて飾ってみました。すずらは愛らしい花ですね。これから

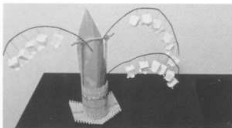

も折り紙とともに歩んで生きたいと思えます。

●「お茶の時間にしませんか？」

森口順子さん(大阪府)

「おりがみ411号」をみて、おまごとセットをつくり、喜んでもらえました。ティーセットも青柳祥子さんのティーポットを参考にし、ティーカップは紙コップから、角砂糖は風船折り紙、トレ

みんなの伝言板

第4回京都折り紙コンベンションのご案内

主催/日本折紙協会京都支部
 日時/2020年3月7日(土)・8日(日)
 会場/京都市国際交流会館
 〒606-8536 京都市左京区粟田口鳥居町2番地の1
 ☎075-752-3010 Fax 075-752-3510
 ※宿泊施設はありません。各自でお手配ください。
 参加費/5,000円(記念折り図集代500円含む) 定員/80名
 テーマ/「美しい幾何学折り紙の世界」
 参加申し込み締切日/2020年1月31日(※定員になり次第受付終了)
 (記念折り図集原稿募集は締め切りました)
 お問い合わせ先/090-5460-4923(事務局・山下)または
 電子メール noa_kyoto@yahoo.co.jpまで
 発信者: 京都支部「古都折紙倶楽部」支部長 山下 明

のじぎく兵庫支部(神戸国際おりがみ会)作品展のご案内

日程/2020年3月20日(金/祝)12:00~17:00
 21日(土)10:00~17:00
 22日(日)10:00~16:00
 ※3日間とも14:00~15:30無料講習実施
 会場/兵庫県民会館2階小展示室
 〒650-0011 神戸市中央区下山手通4-1-3
 ☎078-321-2131(兵庫県民会館代表)
 交通/地下鉄山手線「県庁前駅」下車すぐ
 お問い合わせ/☎072-752-5781石橋美奈子
 発信者:石橋美奈子

丹羽悦子 ありがとう♥おりがみ展

丹羽悦子の折り紙作品700点を、さぬきおりがみ会と徳島、高知の折り紙仲間53名で制作しました。期間中、丹羽悦子が会場にて対応します。
 主催:さぬきおりがみ会
 日時/2020年1月31日(金)~2月2日(日)
 10:15~17:00
 会場/瓦町FLAG(フラッグ)8階
 交通/琴電 瓦町駅下車(JR高松駅から琴電に乗り換え)
 お問い合わせ/
 オリガミ工房 香西康子さん☎087-831-3053
 発信者:丹羽悦子

岡村康裕 切り絵展

日程/2020年2月15日(土)~3月15日(日)
 10:00~16:00
 ※会期中の休館日:2/17、2/24、3/2、3/9(各月曜日)
 会場/厄国会館3階展示室
 〒660-0864
 兵庫県尼崎市東桜本町3番地
 ☎06-6413-1121
 交通/阪神「尼崎駅」西改札口から南西へ徒歩約5分
 お問い合わせ/☎072-772-3655 岡村康裕 自宅工房
 発信者:岡村康裕



(日本折紙協会推薦図書)



origami taiheiki

■おりがみ太平記

日本折紙協会理事長
 黒岩琢磨 編集執筆

~折り紙がいざなう
 “かけがえない地球”の物語。~
 江戸時代を舞台に折り紙が大活躍する、空想冒険時代活劇。後半は物語に登場する約100種の伝承折り紙の折り図を紹介しています。
 (2003年2月初版発行)

※2003年4月発行の第2版を事務局で取り扱っています。お申し込みは本誌折り込み郵便振替用紙で、税込み定価+送料総額をご送ください。

■おりがみ太平記 電子版 (E-book)

(2019年、NOA BOOKSとして電子書籍化しました)



電子書籍は紙の本ではありません。タブレットパソコンスマートフォンなどに通じて読むことができます。インターネット上の書店からダウンロードし、購入してください。

◆電子版の価格はWeb書店で確認してください

▶購入はWeb書店で

※閲覧イメージ

※この書籍は固定レイアウトで作成されており、タブレットなど大きなディスプレイを備えた端末で読むことに適しています。また、文字列のハイライトや検索、辞書の参照、引用などの機能が使用できません。ファイルサイズが大きいため、ダウンロードに時間がかかる場合があります。Kindle端末では、この本を3G接続でダウンロードすることができませんので、Wi-Fiネットワークをご利用ください

◆定価1,760円(本体1,600円+税) 送料360円 ※490g

▶東京おりがみミュージアム1階資料室では、所蔵の折り紙関連書籍を、日本折紙協会会員に限り、閲覧公開しています。閲覧は申し込み制です。(定員3名、1日1回3時間まで。室内の資料のコピーや貸し出しはできません)

『お伽手工書 嘸 おひなさま』

巖谷小波(文) 岡野 栄(画)

復刻絵本絵ばなし集:1978(昭和53)年 ほるぷ出版 発行
本文60頁 文庫判(A6)、箱入り

*原本は1913(大正2)年3月初版発行(中西屋書店)

※紹介した本は、現在は、ほるぷ出版では購入できません



『折り雛—その折り方と解説』(笠原邦彦)
和紙折り紙(7cm角)3枚つき



P53 / P52



P35 / P34



P59 / P58



『お伽手工書
おひなさま』

小波作 榮画

(あらすじ)

オハナが欲しかった立派なお雛様を、タマコさんが女中に買ってもらうのを見てしまい、かわいそうに思ったお母さんが折り紙でお雛様を折ってあげました。
すぐにタマコさんは飽きてしまい新しいのを買ってと言う始末。
そして…

いつの時代も、女の子にとって、おひなさまは特別な存在。立派なお雛人形と、折り紙の雛人形の対比が楽しい、心温まるお話です。

復刻版出版社の了承のもと、紙面の一部を紹介させていただきます。

2019年2月に、東京都の榎本喜久治さんより貴重な本を寄贈いただきました。誌面で紹介します。なお、この本は東京おりがみミュージアムで閲覧できます。



P5 / P4



P3 / P2



P17 / P16



P11 / P10



P25 / P24



P21 / P20



日本折紙協会は支部設立を応援しています！
このコーナーでは各地で活動中の支部の情報をお待ちしております

信濃支部りんどう作品展報告

信濃支部「りんどう」(支部長 成田光昭) 文:西園寺桔梗/長野県



▲8月に急逝された二階堂梨子さん創作作品も追悼展示

2019(令和)年10月8日(火)～20日(日)の13日間、長野市東町の「ちよっ蔵おいらい館」にて信濃支部りんどうの作品展を開催しました。会期中の3連休を台風が直撃し、その後も天候に恵まれず、前年に比べると来館者がかなり減りましたが、悪天候の合間をぬって250名ほどの方が足を運んでくださり、うち100人以上の方が折り紙の体験をされました。

今年は見えていただいた方の感想をひとつでも多くいただくことを目標として、そのためにお声かけをしようとして決めました。その結果、70枚ものアンケートをいただきました。そのほとんどが、お褒めの言葉や励まし、そして「折り紙の概念が変わった」などの内容でした。悪天候の中、見に来ていただいた方に「来て良かった」と思っていた方がいいことが、

心のよりどころです。

昨年の報告書(「524号」)にも少し書かせていただきましたが、会場の「ちよっ蔵おいらい館」が江戸時代の菜種油問屋を移築移転して「市民の作品発表の場」として開放されたのは、2001(平成13)年です。信濃支部りんどうの作品展は、その年から毎年開催させていただいております(一度だけ会場改修のため別会場)。会場使用の予約を取るのが大変なほど人気の会場ですが、開館年から作品展を続けている団体は、信濃支部りんどうだけ、だそうです。

こんなに長く作品展を続けてこられたのは、ひとえに会員の日頃の折り紙に対する精進の賜物ではありますがそれだけではなく、りんどうのことを気に掛けてくださる全国の皆様のご存在もけっして忘れてはいま

せん。ご周知の通り全国各地に甚大な被害をもたらした台風19号により、長野県も想像を絶する被害を受けました。12日から13日にかけて河川が氾濫し広範囲に渡って浸水被害の報道がなされた時には、「りんどう関係の方々は大丈夫ですか?」とたくさんの方からお電話を頂きました。氣にかけてくださったことを誌面をお借りしてお礼申し上げます。ありがとうございました。そして長野県以外にも本当にたくさんの方々が被災されましたので、皆様の一日も早い復興と元の生活に戻られることをお祈りいたします。

最後になりましたが、今回県内の協会会員に声をかけたところ、作品展を見学に来られた方、支部への参加が決まった方などお仲間の輪が広がったこともご報告いたします。

第14回北陸おりがみコンベンション報告

金沢支部「金沢おりがみの会」支部長 田中稔憲 / 石川県

2019年度の北陸折り紙コンベンションは11月16日(土)・17日(日)、金沢市の石川県文教会館での開催となりました。今回は大阪支部の土戸英二さんに全体講習をお願いしました。参加者は86名、各講時5教室(最終コマは4教室)の内容で行いました。講師の皆様には厚く御礼申し上げます。

今回はなにが記念になるものをと、お地蔵様のATCカード(アーティスト・トレーディング・カード。カードサイズの小さな作品)を作って参加者全員に差し上げました。また、会場に展示していただいた作品の一部は今も日本折紙博物館へ年明けに展示させていただこうと思っております。

今年は、例年になく開催までに様々なことがあり、予定通り参加できなくなる方や講師も急遽交代する状況等があり、当日まで不安がありました。なんとか無事終えてほっとしているところです。とはいえ、今回の開催場所も未定の状態で、今はさらに不安をかかえております。当日まで変更事項が次々起こって、次回場所の手配までなかなか手が回らない状況だったこともあります。とはいえ、従来より規模を縮小することになってもなんとか継続はしていこうと思っております。



▲筆者の教室



▲土戸英二さんの全体講習

◀一般教室



▲山本勝博さん(福井県)



▲高山三千江さん(富山県)



▲作品展示コーナー

さて、毎回喜んでいただいている記念の折図集についてですが、今年は印刷をコピー機に変えたことで、美しく仕上がっており、なかなか好評です。ご希望の方には例年のとおりお分けしますので、お申込みください。また、ゲストの土戸英二さんの17ページに渡る大作「キリスト降誕」の小冊子もご希望の方にお分けすることができます。

ついてはまずお問い合わせをいただき、先着順でお分けしたいと思います。完売の場合はご容赦ください。折図集は1冊1,200円、「キリスト降誕」は400円です。



▲記念の折図集



▲「キリスト降誕」

▼冊子のご注文は下記住所までご連絡ください。追って振込先をご案内させていただきます。

〒921-8064

金沢市八日市2丁目770 田中稔憲

◇◇◇日本折紙協会では支部設立を応援しています!◇◇◇

日本折紙協会の会員の輪は、国内はもとより海外にまで広がっています。その活動は多岐にわたり、会員の皆さんの交流の場を提供したい、との思いから、日本折紙協会では支部設立を皆さんにお願いし、応援しています。

会員5名以上で支部を設立できます。ほか詳しくはP38の「日本折紙協会サークル(支部)設置規定」をお読みの上、お気軽に事務局までお問い合わせください。



みんなのおたより
待ってま〜す!

支部やサークルの発表会、個展など、折り紙の展示や教室、交流活動を誌上で報告してみませんか。編集部宛て郵送または電子メールで(henshubu@origami-noa.com)

高木 智 氏 収 蔵 資 料 よ り

監 修 岡 村 昌 夫

日本折紙協会の理事を務められた故 高木 智氏が遺された膨大で貴重な資料を写真で紹介いたします。折り紙歴史研究家の岡村昌夫さんが監修します。

着物の柄に折り鶴が描かれている浮世絵の資料を2点紹介します。鳥居清長(1752-1815)と歌川国貞(三世「豊国」とよばれるものです。鳥居清長は書店の子として江戸に生まれ、

役者絵や美人画を描いて活躍した浮世絵師です。とくに清長の描く長身で、はつらつとした美人画は、「清長風」として評判を呼びました。

[資料 21] 四條河原夕涼躰 (しじょうがわらゆうすずみのてい)



制作年：江戸時代 18 世紀
制作地：江戸（現在の東京都）
ジャンル：大判錦絵 三枚続
絵師：鳥居清長

鴨川の四条河原は江戸時代に、京都の大歓楽地として賑わいました。また、夏の納涼の場としても定着していました。江戸暮らしの清長は京都には行ったことはなく、江戸名所以外を描くのは珍しいことでした。この絵には川床（かわどこ、または、ゆか。茶屋や料理店がしつらえた川の上の座敷）で涼を取る女性たちがいきいきと描かれています。向かって右の絵の花火をする女性、真ん中の酔った様子の女性たち。向かって左の絵には銚子を取りかえるため廊下を渡る仲居がいます。そしてその隣の、水面に足をつけようとしている女性の着物の裾に折り鶴が描かれています。

[資料 22] 豊歳五節句ノ遊 正月 (ほうさいごせつくのあそび しょうがつ)



▲こま絵を拡大したもの

制作年：江戸時代末期 1843（天保 14）年
制作地：江戸（現在の東京都）
版元：佐野喜
ジャンル：大判錦絵
絵師：歌川国貞（三世「豊国」）
大きさ：35.5cm × 26cm

『おりがみ 529 号』で同じ五節句ものの「重陽」を紹介しています。今回は正月。晴れ着を身につけ、姉が羽子板、弟が奴房を持っています。着物の袖の形のこま絵に、折り鶴が描かれています。

参考図書：「折るこころ 折り紙の歴史」執筆 岡村昌夫、1999年龍野市歴史文化資料館（現：たつの市立龍野歴史文化資料館）発行、『原色浮世絵大百科事典』1982年大修館書店発行、『浮世絵事典』1974年英文堂発行、『歌川国貞 これぞ江戸の粋』2016年東京美術発行、『浮世絵大事典』2008年東京堂出版

おりがみ ガーデン

みんなの投稿作品



◇「令和」にうさぎ/児玉 功

◇コアラ、うさぎ、象、ライオン
/児玉 功◇おまがな
幼雛
/高山三千江

◇わんこ/くわばらさよこ

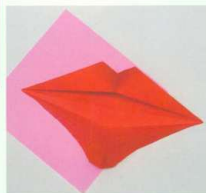

◇角鉢/川手章子

◇8分音符のブックマーク
/梅岡千佳◇最大の口
/市川 学◇ワシ、シカ
/平野結大（8歳）

※年齢は投稿時です



◇アイスクリーム/浅井かづ系

「もとの正方形の紙のサイズからどれだけ大きな口を折り出せるか」がテーマです
※ピンク色の紙は「口」を折った紙と同じ大きさです

作品をお寄せくださった皆さん

梁間千春・大阪府/睡蓮の葉(アレンジ)
入江尚志・京都府/ねずみ
森口順子・大阪府/ティーカップとティー
ポット
ハーレー静代・広島県/ブレンローズ
コンコン包み、ポンポコ包み
中出典子・三重県/ハートのカップケーキ、
ラブヒメ、帯カード、タイシャツ、おもて
なし猫
梅岡千佳・東京都/サンタさん 2019、8分
音符のブックマーク、もみ木 2019、ぞう
青柳祥子・埼玉県/糸入れからはばたく鳥
川手章子・長野県/こぼろずし包み、ヨー
クのついたお洋服の女の子
梅本吉広・大阪府/キングのポチ袋
小宮はじめ・東京都/ミラーボール BOX (正

二十面体)
児玉 功・大阪府/コアラ、ライオン、象、
うさぎ、「令和」にうさぎ
高山三千江・富山県/ふくろう、幼雛(お
さなびな)
林 家禎・兵庫県/サンタさん、サンタさ
んの長ぐつ
村上真理・神奈川県/立体のお花~ツイス
ト~、ベル、鈴、こはん茶碗とおわん、サ
ンタさんのおしり、消しゴム、使いかけの
消しゴムキャンドルとキャンドルたて、ブ
タさん
白井和子・神奈川県/長方形の箱、米俵、
儀のおにぎり、茶器5コセット、マスコッ
トのおひなさま、ティーポット、ポシェット、
リース、封筒バッグ、湯飲みポケット、ク
リップお地藏さん、しおり姫ホルダー、ひ

な人形
白田鏡子・埼玉県/ひな人形
飯田伊勢子・神奈川県/クリスマスツリー
中本容子・香川県/袋を背負ったサンタク
ロース(改)
宮本真理子・長崎県/干支「子」絵馬
浅井かづ系・大阪府/栗のポチ袋
西川冬志朗・新潟県/アレンジつる、ミニ
ドラゴン、双頭竜

会員の皆さんからの創作作品の投稿を
お待ちしております

この『月刊おりがみ』の折り込みの「おり
がみガーデン」作品投稿の注意事項をお読
みください。

NOA BOOKS  日本折紙協会編集・発行の
単行本「ノアブックス」
電子書籍のご案内

はじめてのノアブックス電子書籍(E-book)です
■アルファベットおりがみ
納所克志 著



「ORIGAMI」は世界の共通語。オシャレな名札や看板、カード、スケジュール表、メールアドレス、海外へのメッセージなど、使い道はいろいろ。アルファベットの大字と小文字、0から9までの数字、「かっこ」などの各種記号のほか、お楽しみコーナーでは、A、B、C、それぞれの文字で始まる名前の折り紙作品も紹介しています。アルファベットおりがみの決定版。

◆価格はWeb書店で確認してください



「かさばらない」「すぐ買える」「紙面を部分的に拡大できる」などの利点がある電子書籍は、ノアブックスの新提案。ぜひお試しください。

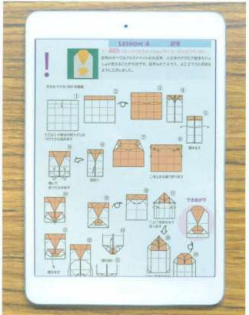

※iPadでの閲覧イメージ(画面はハメコミ合成です)
電子書籍は紙の本ではありません。タブレット/パソコンやスマートフォンなどの端末で読むことができます。インターネット上の書店からダウンロードし、購入してください。



※この書籍は固定レイアウトで作成されており、タブレットなど大きなディスプレイを備えた端末で読むことに適しています。また、文字列のハイライトや検索、辞書の参照、引用などの機能が使用できません。ファイルサイズが大きいため、ダウンロードに時間がかかる場合があります。Kindle端末では、この本を3G接続でダウンロードすることができませんので、Wi-Fiネットワークをご利用ください。

大人気商品
《折紙千支(十二支)ピンス》

十二支の動物がかわい
いピンバッジになって登場！
それぞれ折り図つきです

制作・販売元：(株)ソニア
定価：(1個)660円(税込み)
(会員割引はありません)
送料250円(12個まで一律)
*品番と動物をご指定ください

※協会取り扱い商品の申し込みは、本誌申し込み郵便用紙で、税込み定価+送料郵送料をご送金ください



(実物大 / 本体重量4g)

※パッケージサイズ H81mm×W60mm

それぞれ折り図がついています(パッケージ裏裏より)

※ノアブックス「年表とかるた」を折る一冊が、お楽しみ品としてプレゼントされます。



ISBN978-4-86540-085-4

C2076 ¥728E

《日本折紙協会 2階講習室 定期講習会のご案内》

まん中折り込みP4をご覧ください



日本折紙協会発行

定価 本体728円+税



〒130-0004
東京都墨田区本所1-31-5
03-3625-1161

