

やさしさの輪をひろげる

Spreading the kindness

Monthly **ORIGAMI** Magazine

December

月  
刊

# おりがみ

No. **544**

ISSN 1348-4834

特集 **クリスマス** CHRISTMAS

2020. **12**月号  
Twenty





## 特集

## クリスマス

CHRISTMAS

★		ベビーシューズ 青柳祥子	13
		こたつBOX 梨本竜子	16-17
		キリスト降誕 土戸英二	18-26
		サンタクロース 青木 良	27-29
■		キャンドルのオーナメント 二渡昌子	30-31
		りぼんのコースターとリース 植森豊子	32-33
		カップリングケース 川手章子	34-35
		ティーポット 磯野陽子	36-38
★		コーヒーカップ 熊坂 浩	39
		木 伝承	35

★…おりがみ級制度規定作品：P13「ベビーシューズ」、P14-15「サンタクロース」、P39「コーヒーカップ」

■…コピーフリー作品ページ(P27-29「サンタクロース」、P30-31「キャンドルのオーナメント」)\*

\*『452号』より、日本折紙協会認定の折紙講師(師範)による教室での使用に限り、特定作品のコピー配布を認めています。コピーに関しては条件(制限)がありますので、指定ページ下段欄内記載をご覧ください。

## 《連載》

こどもとともに飾れる壁面12か月  
(最終回)12月 リースを飾ろう  
構成・創作：斎藤静夫 10-12

## 英語でオリガミしよう(61)

★ サンタクロース  
高木ひろみ 14-15

## おりがみギャラリーNo.359

(世界のおりがみ展より)護ろう世界遺産(国外編1) 6-7

折り図のヒミツ(43) 9

NOA Information 40-43

Piazza NOA(読者の広場) 44-48

みんなの作品展 49

高木智氏 収蔵資料紹介29 監修：岡村昌夫 50

おりがみガーデン 51

NOAボックス広告 裏表紙

《折り込み》本誌まん中(P26とP27の間)	折り方の記号	1
	『月刊おりがみ』バックナンバーのお知らせ	2-3
	日本折紙協会 定期講習会案内	4
	日本折紙協会案内・周辺地図	5
	入会その他お申し込みご案内	6
	消費税率改定のお知らせ(改定価格一覧)	7
	商品注文用紙	8
	投稿作品記録用紙	9-10
	おりがみ級制度のご案内	11
	振替用紙記入例	12
	払込取扱票	添付

おりがみ 第46巻第12号 通巻544号 2020年12月1日発行(2020年11月1日発売)

発行/日本折紙協会

発行人/半田丈直

住所/〒130-0004 東京都墨田区本所 1-31-5

TEL/03-3625-1161 FAX/03-3625-1162

URL <http://www.origami-noa.jp/>

e-mail:

[info@origami-noa.com](mailto:info@origami-noa.com)(事務局)

[henshubu@origami-noa.com](mailto:henshubu@origami-noa.com)(編集部)

折り図/藤本祐子・青木良・伊藤由磨・山梨明子

印刷・製本/錦明印刷(株)

定価/本体728円+税

©2020 NIPPON ORIGAMI ASSOCIATION

本書に掲載されている折り図、写真、記事等を無断で複製(コピー)複製・転載することは、著作者および出版者の権利の侵害となりますので、固く禁じます。

No part of this publication may be copied or reproduced by any means without the express written permission of the publisher and the authors.

# 特集 クリスマス

Merry Christmas !

連載

こどもとともに飾れる  
壁面12か月

最終回(12月)〈リースを飾ろう〉  
(P10-12)

クリスマスを迎える準備をします。  
ドアや窓にリースを飾りましょう。  
今年は希望の星をリースにそえます。  
幸せが訪れますように。  
希みがかないますように…



ツリーを飾ろう。  
ツリーをオーナメントで  
彩って  
おしゃれに  
しましょう

●キャンドルのオーナメント  
(P30-31)

リースに見える  
1枚折りのフレームの中に  
キャンドルをさしこみます。  
中敷きで  
雰囲気が変わります





●ベビーシューズ(P13) クリスマスのプレゼントやお菓子を入れましょう

●りぼんのコースターとリース (P32-33)



2020年のサンタさんはこの三人！ありがとう♡

〔連載〕英語でオリガミしよう

Lesson61



●サンタクロース(P14-15)



●サンタクロース(P27-29)

●木(P35)

メッセージをかかえます ※ハートの折り方は今月号には掲載されません

※星は大橋皓也さん創作のもので  
ノアブックス『おりがみ4か国語テキスト100』、  
『おりがみでクリスマス3』などに  
収録されています

●キリスト降誕(P18-26)

イエス・キリストが  
生まれたときの様子の人形セットを  
クリスマスに飾ります





“み”と“ふた”の箱にもなります

●カップリングケース (P34-35)

よこ組み、たて組み、つながるケースです



クリスマスマンション



●コーヒーカップ (P39)

●ティーポット (P36-38)

しわす  
「師走」というほど忙しい毎日ですが、  
ていねいにお茶をいれてリラックス。  
「スローライフ」は心を豊かにします

●こたつBOX (P16-17)

クリスマスが終わると、世の中は和風になります  
大みそかは、のんびりできるといいですね



こたつ形の箱です。“み”は伝承のつこのう箱

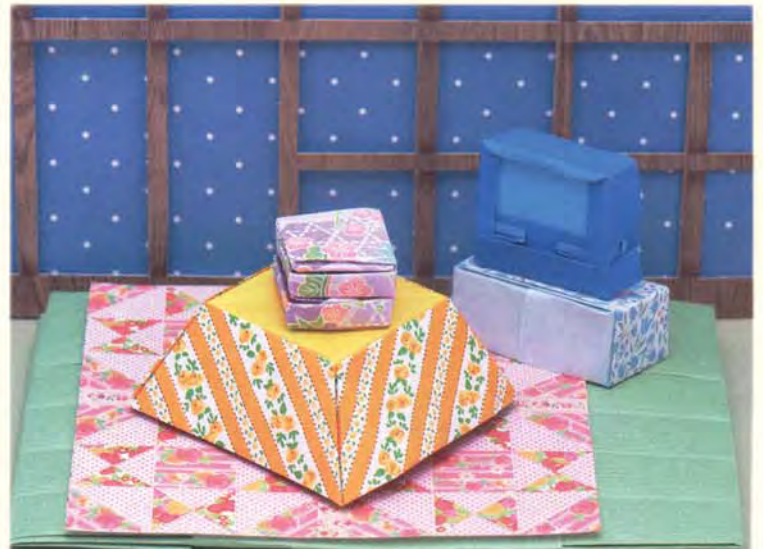

※「テレビとテレビ台」は笠原邦彦さん創作のもので、『おりがみ428号』に掲載されています。「畳」は木下一郎さん創作のもので、『おりがみ507号』に掲載されています



おりがみギャラリー No.359

# まも パノラマ 護ろう世界遺産 国外編 (1)

(壁掛けパネル)

制作：練馬支部「ノア・こぶし会」

原作出典：地図は伝承の奴さん（十字勲章）・世界遺産の建物や動物などは伝承のアレンジ



制作：金沢支部「金沢おりがみの会」

原作出典：蟹・昆布・フラミンゴ（伝承アレンジ）、草（朝日 勇）、イグアナ（成田光昭）、ゾウガメ（Robert Lang）、サボテン（北村共栄）、ペンギン・うみがめ（川崎敏和）、アオアシカツドリ（西村裕子）、オットセイ（山田勝久）、魚（前川 淳）、ことり（川畑文昭）、かめめ（桃谷好英）、すずめ（笠原邦彦）、シダ（飯田和子）、軍艦鳥（仲本慶子）

 **動物たちのヨセミテサミット**  
ヨセミテ国立公園 / アメリカ合衆国  
Yosemite National Park / America

そそり立つ花崗岩の絶壁、流れ落ちる多くの滝、巨木の林、谷や木々の間を流れる清流。この大自然の中で、いつまでも楽しく暮らせるよう、動物たちが話し合っています。

制作 湘南支部「TUTTI」



制作：湘南支部「TUTTI (トゥッティ)」  
原作出典：熊・鹿・ハヤブサ・かまめ (山口 真)、兎・蛙 (千野利雄)、リス (川手章子)、リス・草 (朝日 勇)、木 (レイジー・レオナルディ)、木 (アリス・グレイ、北村恵司)、リュック (時本輝子)、音符 (御手洗 伸)、花・小鳥 (伝承)

 **セレンゲティ国立公園**  
セレンゲティ国立公園 / タンザニア連合共和国  
Serengeti National Park / Tanzania

タンザニア連合共和国北部にあり、スワヒリ語で「果てしなく広がる平原」という意味の国立公園。そこには多くの野生動物が生活しています。その動物たちの姿と自然を、和紙を使ってリアルに表現しようと試みました。太陽とスコール、川を渡るスーの群れ、ライオンの家族、チーターに襲われているガゼル、水場に向かうゾウなど…… 足音、手前の大きな木の枝の下まで視線を下げて見てください。「果てしなく広がる平原」での動物たちの息づかいを感じていただければ幸いです。

制作 越前和紙の里支部「かたかご」



制作：越前和紙の里支部「かたかご」  
原作出典：ヌー・ライオン・チーター (川畑文昭「トラ」アレンジ)、ワニ (山本勝博)、サイ (Peterpaul Forcher)、ガゼル (川畑文昭)、ゾウ (神谷哲史)、キリン (田中稔憲)、鳥 (John Montroll)、草 (川手章子「リリー」)

 **中央アマゾン自然保全群**  
中央アマゾン保全地群群 / ブラジル連邦共和国  
Central Amazon Conservation Complex / Brazil

大神秘アマゾンに生息する珍しい動物や鳥、植物などを表現すると共に、森林伐採による地球環境の破壊を食い止めるためのメッセージを親しみやすい折り紙作品で表現しました。

制作 信濃支部「りんどう」



制作：信濃支部「りんどう」  
原作出典：水面・地層 (沖野和子)、地面のユニット (布施知子)、木 (川崎敏和)、やしの木 (高濱利恵)、ピンクイルカ (笠原邦彦)、ピラニア (前川 淳、小林俊彦)、ピラルクー (丹羽兎子)、魚 (笠原邦彦)、ハチドリ (丹羽兎子)、カビバラ (成田光昭) アレンジ、オオオオハシ (成田光昭)、マタマタ…カメ (丹羽兎子)、メガネカイマン…ワニ (前川 淳)、リスザル (丹羽兎子)、アリクイ (川畑文昭)、アナコンダ (岡村昌夫)、ツメバケイ (成田光昭)、コンゴウインコ (木村良寿)、バンリスク (成田光昭)、グリーンイグアナ (成田光昭)、ひょう (川崎敏和)、ちょう (前川 淳)、ボート (大橋皓也)、ノアちゃん『月刊おりがみ』、巨大はす (伝承)、アマゾンゆり (伝承) 応用、カトレア (宮本真理子)、まもるくん (青柳祥子)、気球 (田中稔憲)、森林保護メッセージ (青柳祥子)、物質の精ほか (川手章子)

世界のおりがみ展 第13回シリーズ「<sup>まもる</sup>護ろう世界遺産」  
支部共同制作作品より  
\*「日本の世界遺産」は『543号』掲載



\*パノラマ1台はほぼ「たみ半量」の大きさです。バックパネルと合わせてさらなる奥行きを表現しています。  
(写真は2012年1月、ホテルニューオータニ東京での展示)

from the 13th World Origami Exhibition  
WORLD HERITAGE SIT

撮影：塚本茂樹 アンダンテフォトオフィス



やさしさの輪をひろげる

Monthly **ORIGAMI** Magazine

Spreading the kindness

# 月刊 おりがみ

## 特集 クリスマス CHRISTMAS



子どもが生まれるということは、何よりもうれしいできごとです。だから一人一人にとって、誕生日は一年のうちで、いちばん大切な日です。

キリスト教を信じていなくても、お祝いしたくなるお誕生日がクリスマスです。ケーキやチキンを食べたくなります。今月号では、クリスマスに組み立てて飾るお人形のセットを、アドヴェントカレンダーをバックにして表紙にしました。いろいろなものを飾ってクリスマスを心待ちにすることは、楽しいことです。

ノアちゃんも大きな大きなツリーに、もっと飾りをつけたいとリースを持って階段を登っています。

メリークリスマス。そして皆さま、よいお年をお迎えください。



表紙のツリーをつなぐ糸は、京都市内にある糸の専門店「AVRILアヴリル」のものです。ラッピングやアクセサリーの材料として大人気のお店です。ちなみに今回のものは、東京都台東区内の浅草橋のシモジマ (east side tokyo) で購入しました

アヴリルのホームページ [www.avril-kyoto.com](http://www.avril-kyoto.com)

### 今月の おすすめおりがみ



(使用例) カップリングケース (P34-35)



### ■クリスマスちよがみ

15cm角 2色調各15枚入り  
会員価格176円(税込み)  
定価220円(税込み)、重量61g

『商品カタログ2020』  
P19 商品番号T-59

### 商品カタログ2020



▲お申し込みは今月号  
折り込みまたは『商品  
カタログ2020』注文  
用紙をご利用ください



# 折り図のヒミツ



## Episode43 ~折り図を描いてみよう(18)~ たとう折りの罫を攻略

折り図が苦手なあなたに贈る折り図コラム。

◀ヒミツ先生に師事し、折り紙の歴史を学んだらしい？

(ミカタ：以下ミ)前は特別編だったから、中断してしまっ  
て、やきもきしている読者も多かったことだろう。  
(ヒミツ：以下ヒ)そうそう、パソコンで「たとう折り」の最後  
の1か所がうまく描けなくて、その解決策の話！  
(ミ)じゃあ、あらためて伝承の「つばき」の折り図を描いて  
みようか。途中の四角い「たとう」まででいいぞ。  
(ヒ)パソコンで折り図を描くことにすっかり慣れたつも  
りなんだけど…ほらやっぱりうまくいかない。

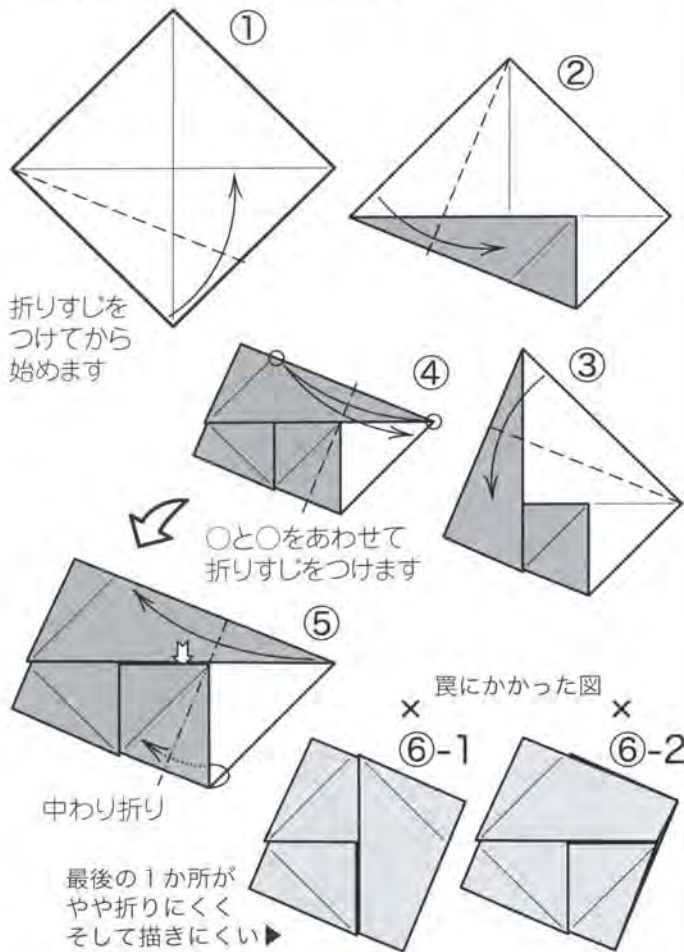

(ミ)これはパソコン折り図に慣れてきた頃に、最初につま  
ずくところかもしれないなあ。オブジェクトを重ねて作図  
するのはとても便利で、見えない部分も含めて実際の紙の  
重なりを再現できるけど、万能ではないんだ。

(ヒ)最後の1か所は、確かにちょっと変わった  
折り方だけど、描けないのがもどかしい。

(ミ)生真面目な性格 ひとつのオブジェクトの  
の人が陥りやすいと 「下半分だけ」を背面に送  
も言われているが… るようなことはできない

あまり思い悩まないように。では、ひとつの  
解法を紹介しよう。「パスファインダー」とい  
う便利な機能を覚えているかな？

(ヒ)はい。『535号』で「オブジェクトの合体」

で太い矢印線を描きました。

(ミ)今回は「型抜き」というメニュー  
を使う。右の図を見たまえ。

(ヒ)ああ、そうそう。前面と背面が入  
り組んだ、こういうのが描きたいの！

(ミ)やり方は、以下のとおり。①と③  
のオブジェクトを使って、ちょっとし  
た細工をするんだ。

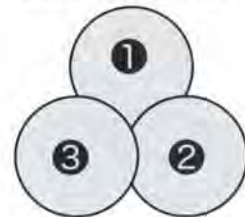
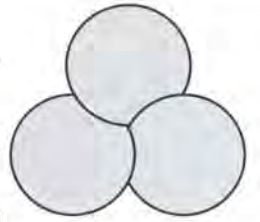

①②③の順にオブジ  
ェクトを重ねて配置



①をコピーして「前面にペースト」  
したのち、①と③を選択して「背面  
オブジェクトで型抜き」

(ヒ)説明書きのとおりによっ  
てみたら、あっけなくできた。で  
も、これはいったい、私は何をど  
うしたというのだろうか？

(ミ)③を①で型抜きすると、少  
し欠けた③ができる。そのとき  
①が消えてしまうので、①をも  
うひとつコピーしておくわけ。

3つの前後関係は変わらない。  
(ヒ)要は、欠けた③さえ描けれ  
ばいいわけね。できないことは  
できないとして、ぐるぐる重なっ  
ているように「見えさえす  
れば」いいわけね。つばきの⑥も、これで描いてみよう。

(ミ)はい、  
よくでき  
ました。パ  
ソコン(ド  
ローソフ  
ト)の機能

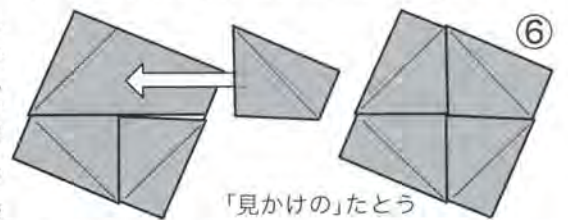
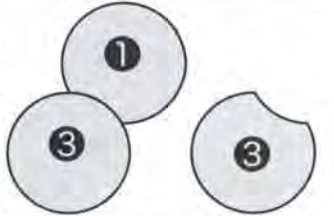
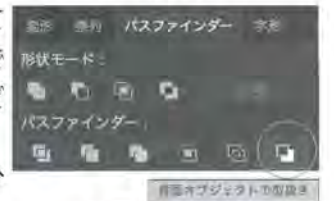

に関しては、どんなに修行を積んだところで「できないこと  
はできない」のだから、機転をきかせて別の方法を考えよ  
う、っていうわけだ。じつは、このような見かけ重視の表現  
は、手描きの感覚に近く、「たとう折り」に限  
らず、ありふれた記号にもこっそり使われて  
いることがあるので、次回、紹介しよう。

(ヒ)あ、う、段ボール箱を組み立てたいのに



まん中  
折り込みの  
「折り方の記号」  
も見てね！

ガムテープがない、そんなとき、上の写真の  
ように閉じたりするわよね、そういう話？  
(ミ)あ、それまたどう。でもその話じゃない。  
◆この連載の感想をお待ちしています◆



\* ツールの説明画像は Illustrator CC スクリーンショットを引用しています。(編)



# こどもとともに飾れる 壁面12か月

Month Wall Decoration with Children by Mr. Shizuo SAITO

構成 さいとう しずお  
創作 斎藤 静夫

最終回 12月 リースを飾ろう

Decorate with a wreath

第二次世界大戦後、諸外国との交流が急激に発展し、我々の生活の中にも衣食住をはじめ音楽、美術、行事などが外国から入って来ました。中でも子どもたちにとっては、昔からの正月のお年玉と並んで楽しいプレゼントがあるクリスマスの行事は宗教に関係なく待ち遠しい行事です。

クリスマスといえば、ツリー、サンタクロース、リースなどがありますが、今月はリースを折ってみました。

リースの単体は折り工程は6回で、できるだけ簡単にして幼児にも抵抗のないようにしました。緑色と銀色の両面折り紙を使用していますが、「クリスマス色」といわれている緑と赤の両面折り紙を使っても効果的です。

リースに添えたのは、本物のリボンと折り紙の星と雪です。どちらも3枚をのりづけで作りますが、とてもシンプルなものです。雪は小さい用紙で折るので、切り紙やシー

ルなどを使ってもよいでしょう。配置などを工夫できれば、指定よりも大きい用紙でも構わないと思います

星は希望の象徴です。折り紙を折る皆さんと、全ての人がわくわくするような希望を持てる世の中になりますように。メリークリスマス。

今月号で今回の連載は終わりです。12か月の壁面作品を楽しんでいただけましたでしょうか。またいつかお会いできる日を楽しみにしています。(斎藤静夫)



## リース Wreath

●紙の大きさのわりあいと枚数●

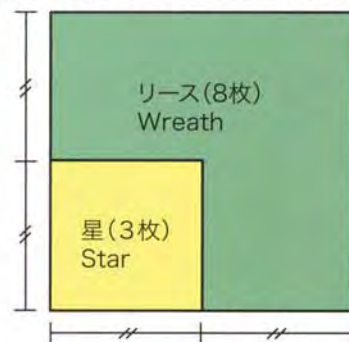

リース…12cm×12cm(8枚)、  
星…パーツI : 6cm×6cm(1枚)、パーツII :  
6cm×6cm(2枚)、雪…1cm×1cm(78枚)  
※リボンは1cm幅・長さ60cm  
  
台紙:八つ切りの画用紙…392mm×271mm

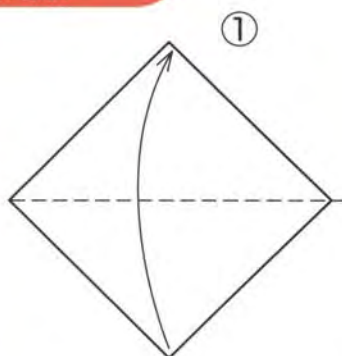

12cm×12cm (8枚) を  
使います

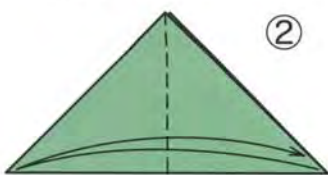

②

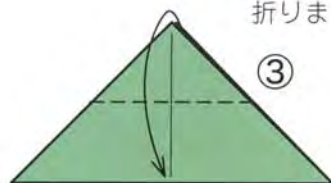

2枚いっしょに折ります



上の1枚を  
折ります

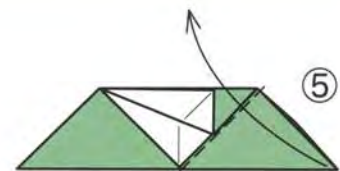

単体  
できあがり



同じものを8こ作ります



●くみあわせかた●

前ページから  
つづく

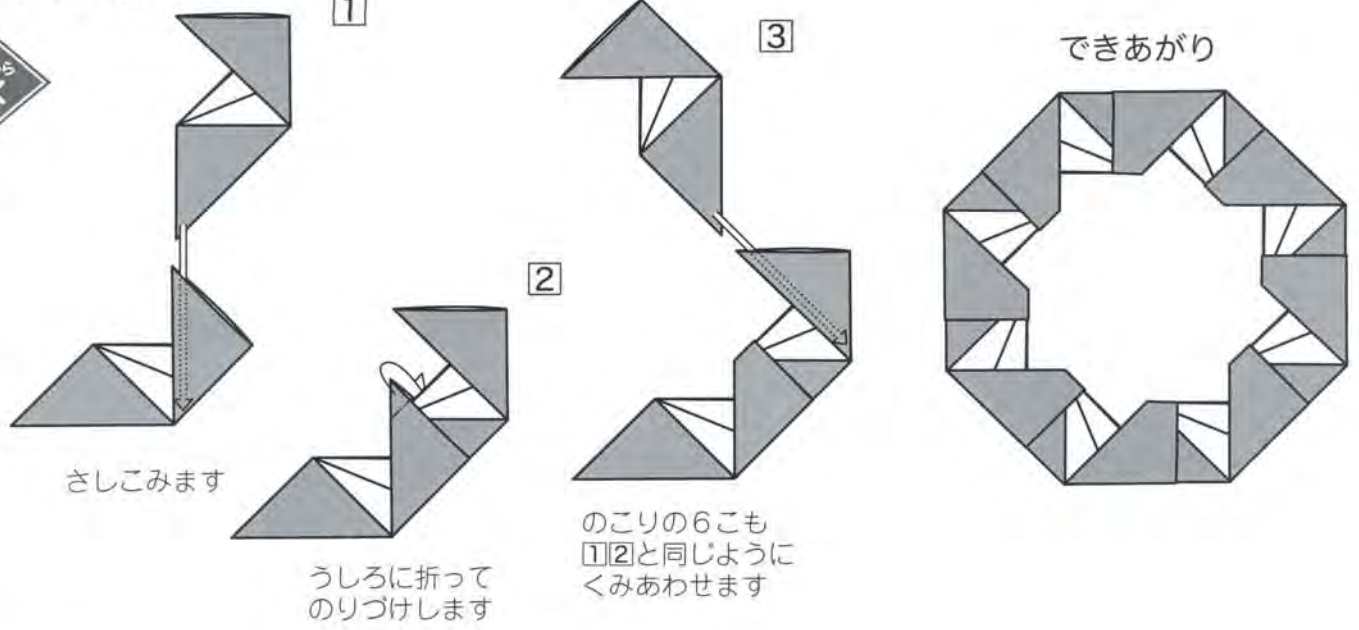

星  
Star

パーツ I  
Part I

星は  
同じ大きさの紙を3枚使います

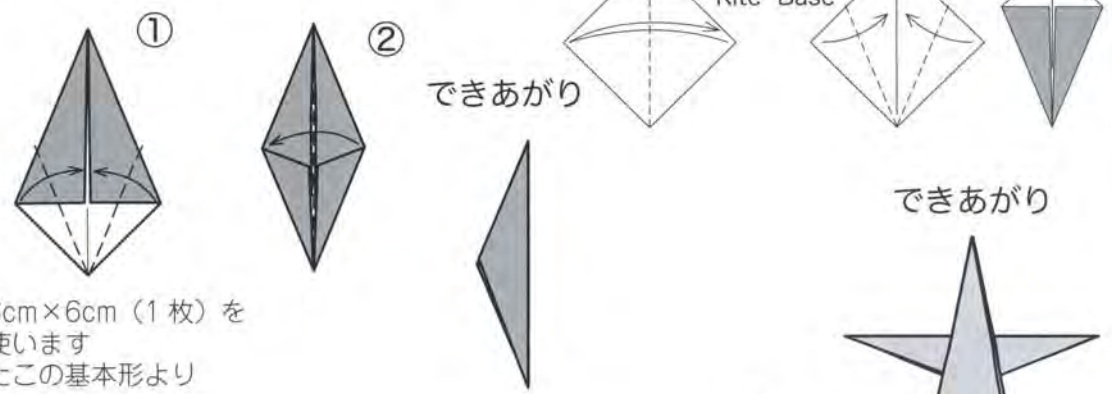

パーツ II  
Part II

●くみあわせかた●

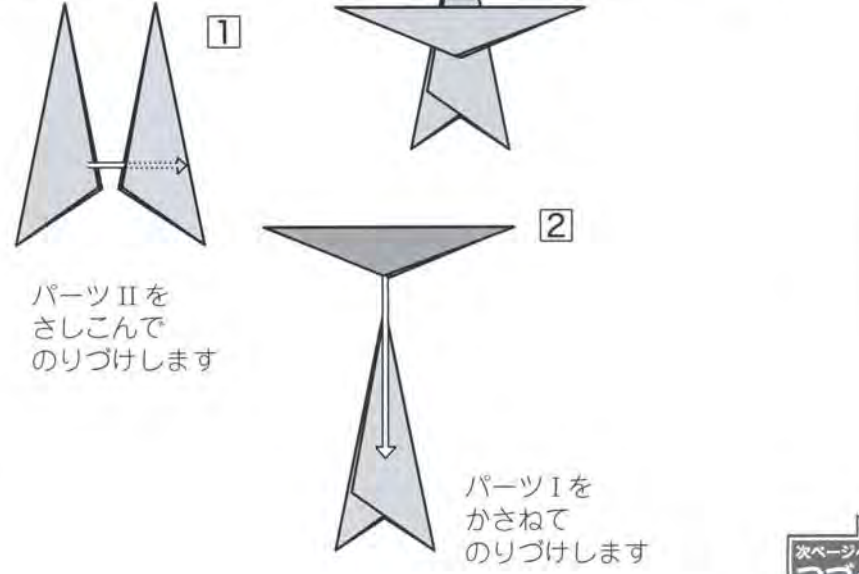
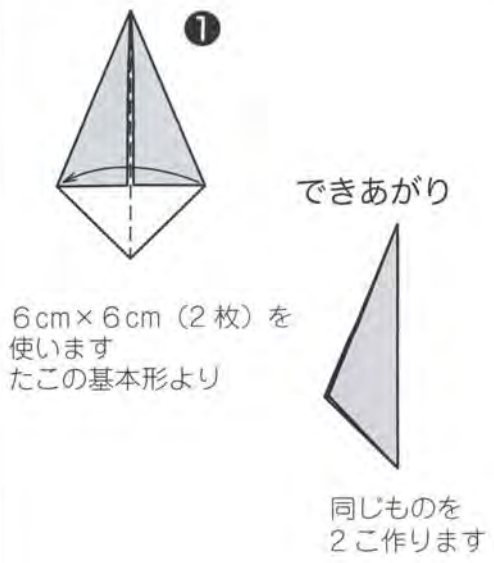

次ページへ  
つづく

雪  
Snow

雪は  
同じ大きさの紙を  
3枚使います

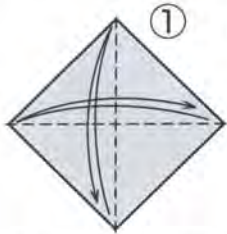

1cm×1cm (63枚)  
使います

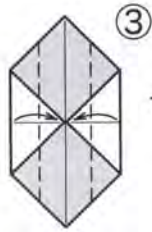
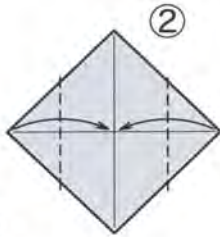

単体  
できあがり



同じものを  
3こ作ります

●くみあわせかた●

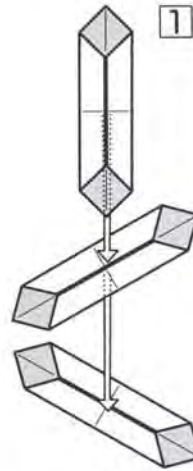

まん中をかさねて  
のりづけします

できあがり



同じものを  
21こ作ります

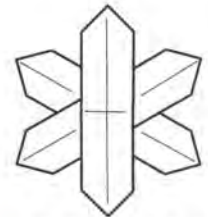

単体のうらがわを  
おもてにして  
作っても  
よいでしょう

できあがり

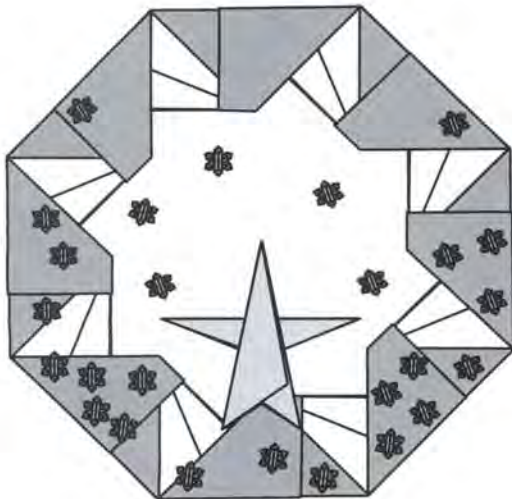

リースに  
星と雪を  
形よくのりづけ  
します  
写真のように  
リボンを  
つけても  
よいでしょう



▲リースのバックは  
ドアのように作ります

ミニ知識

◇クリスマス…12月25日。キリスト教を開いたイエス・キリストの誕生を祝う祭日とされますが、聖書には具体的な誕生日の記載はありません。北半球では12月は冬至の月に当たります。キリストが生まれるずっと以前から、古代ローマ人は冬至を「不滅の太陽の誕生日」として祝っていました。収穫の神サトゥルヌス（英語ではサターン。英語の土曜日という意味のSaturdayの語源）をたたえる「サトゥルナリア」というお祭りも12月17日～24日まで行われていました。喧嘩が中断され、奴隷と主人が一時的に役割を交替するという社会的地位の逆転、仮装舞踏会などが催される陽気な祭りでした。また、ヨーロッパ北部でも、冬至の日に丸太を焼いて太陽を呼び戻す儀式が行われていました。古くから民衆の間に浸透していたこのよ

うな習慣を取り込んで、冬至が過ぎて太陽の力が日一日と増すこの時期を、キリストの誕生日に決めたのです。

◇アドヴェントカレンダー…12月中にクリスマスまで何日あるかを示すカレンダーです。1日ごとに小さな窓を開けていくと、お菓子や絵やおもちゃなどが出てくるというのが一般的です。クリスマスまでの日にちを目に見えるような形にしようという考えは19世紀にドイツの家庭で始まったようで、最初に印刷されたアドヴェントカレンダーが製造されたのは、1903年にドイツでのことでした。なお、アドヴェントとは「待降節」と呼ばれるキリスト教の暦で、クリスマス前の約4週間のことです。

●ミニ知識参考図書：『クリスマス百科事典』（特風舎）、『クリスマスの歴史』（原書房）、『クリスマスのお源』（教文館）、『クリスマスの文化史』（白水社）、『サンタクロースの謎』（講談社）、『誰も知らないクリスマス』（朝日新聞社）、『植物ごよ

み』（朝日新聞社）、『植物と行事』（朝日新聞社）、『絵でつづるやさしい暮らし歳時記』（日本文芸社）、『和のしきたり』（日本文芸社）、『昭和のくらし博物館』（河出書房新社）、『世界大百科事典』（平凡社）、『朝日新聞』（朝日新聞社）

# ベビーシューズ

Baby shoes by Ms. Shōko AOYAGI



あおやぎ しょうこ  
青柳 様子



とても簡単で、⑦からのさしこむ工程が気に入っています。折り紙のリボンをつけたり、手芸用パーツをのりづけするとかわいいです。(作者)



使用枚数…2枚/正方形

2020年4月30日 投稿

かんのん基本形 Door Base

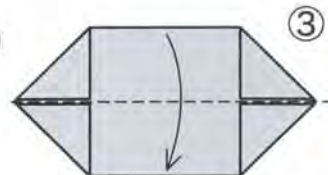
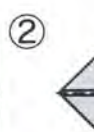
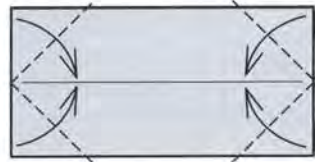
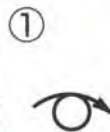
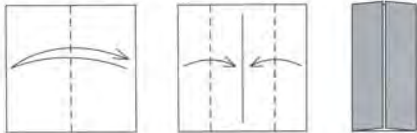

③

かんのん基本形より

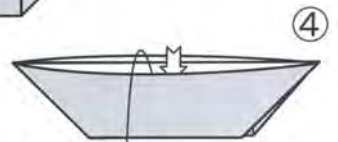

④

いちばん前のふくろを開きます

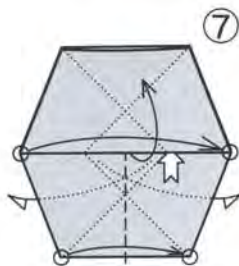

⑦

うしろのかどを出しながら  
○と○をあわせて折ります



⑥

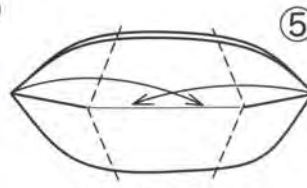

⑤

折りたたみます

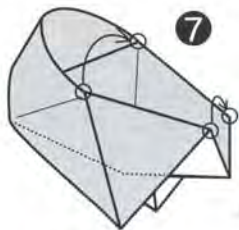

⑦

(途中図)

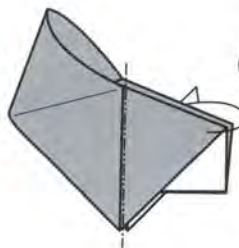

⑧

せんぶいっしょに  
うしろに折ります  
あとは⑨⑩と  
同じように折ります

左足  
できあがり



できあがり

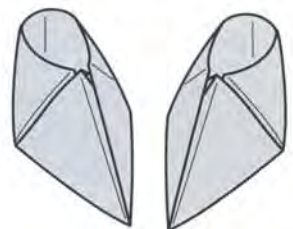

右足と左足を  
そろえます

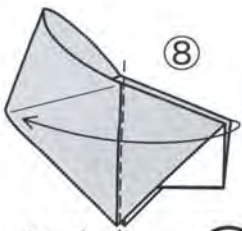

⑧

せんぶ  
いっしょに  
折ります



⑨

うしろに折って  
さしこみます

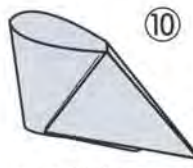

⑩

口の部分にまるみをつけるなどして  
形をととのえます

(参考写真)



(クツゾコを見たところ)

⑩

右足  
できあがり

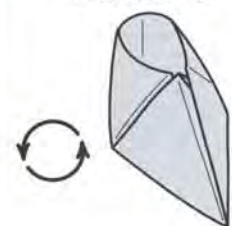

☆ サンタクロース たかぎ 高木 ひろみ



お澄ましたサンタさんです。⑰で折った部分を少し広げて立てて飾ることができます。また、腕と腕の下に何かをはさむことができます(写真右)。小さな折り紙作品や、メッセージのメモなど持たせて贈り物にしてもよいと思います。(作者)



Here is a proud Santa Claus. You can slightly open the folds made in step ⑰ to make him stand. You can also put something under his arms(photo on the right). Santa Claus holding a small origami model or a message memo can be a good gift. (Author)

※ 15cm × 15cm の大きさの紙で折ると、身長 8.5cm のサンタクロースができます。  
 ※ With a piece of paper of 15cm×15cm, the height is 8.5cm.

使用枚数: 1枚 / 正方形

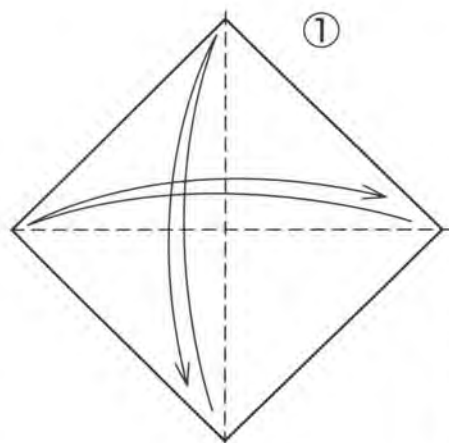

うらがわの白い面を上にして三角に半分に折って折りすじをつけます  
 Start with a square piece of paper, white side up. Fold the paper in half to make a triangle on both horizontal and vertical axes, and unfold.

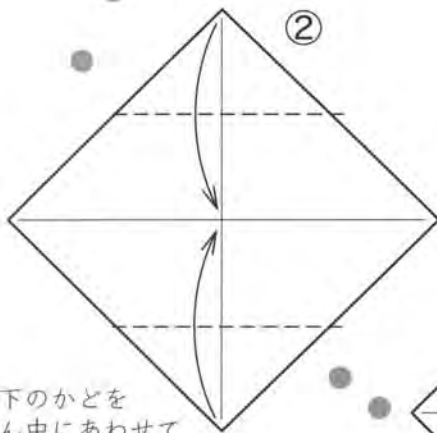

上下のかどをまん中にあわせて折ります  
 Fold the upper and lower corners to the center.

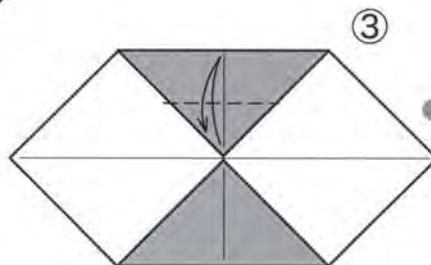

(上の三角形の部分折ります)  
 上のまん中に下のかどをあわせて折りすじをつけます  
 (Fold the upper triangle part)  
 Fold the bottom corner to the center of the top edge and unfold.

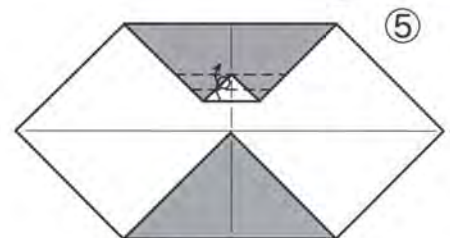

1回めは③でつけた折りすじにフチをあわせて  
 次はそのフチにそわせて折ります  
 Fold the bottom edge to the line made step ③ and fold again along the line made in step ③.

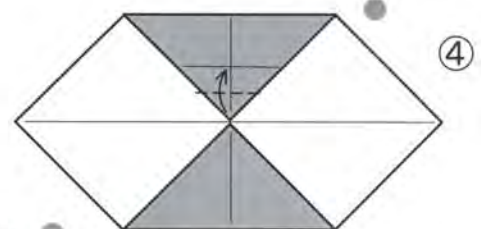

③でつけた折りすじに下のかどをあわせて折ります  
 Fold the bottom corner to the center of the line made in step ③.

Continue to Next page



Continued to Previous page

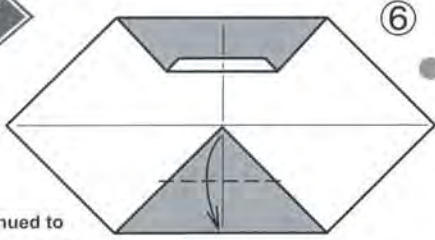

⑥ (下の三角形の部分进行折ります)  
下のまん中に上のかどをあわせて折ります  
(Fold the bottom triangle part)  
Fold the top corner to the center of the bottom edge.

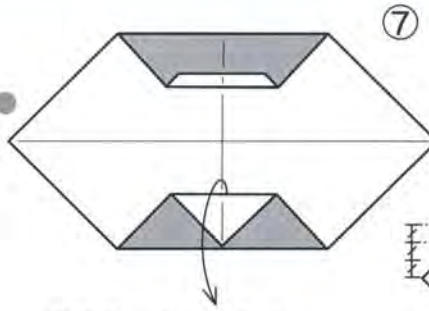

⑦ ⑥で折ったところはそのまま開きます  
Open the bottom flap while keeping the fold made in step ⑥.

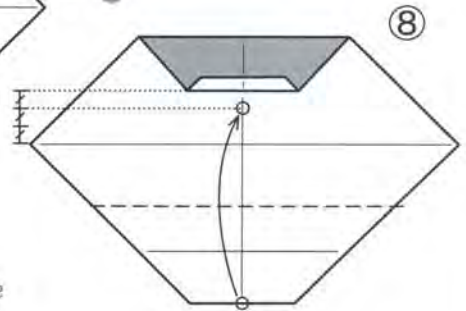

フチと  
● まん中の交点のあいだの上から3分の1のところの下  
のフチをあわせて折ります  
Fold the bottom edge to the upper one-third from the horizontal central line.

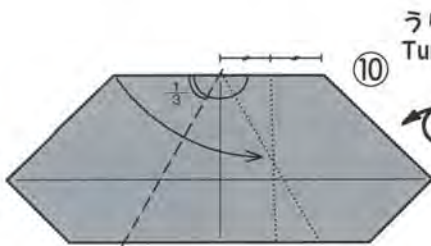

うらがえします  
Turn it over.

⑩⑪で上の辺をきっちり三つ折ります  
In steps ⑩ and ⑪,  
● fold the top edge into thirds by forming an angle of 60 degrees.

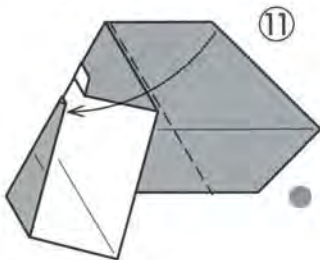
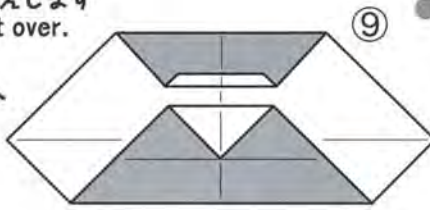

フチにそわせて折ります  
Fold along the edge.



うらがえします  
Turn it over.

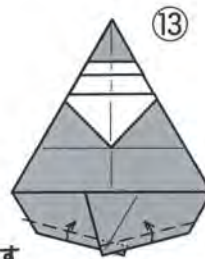

左右同じように少し折ります  
Fold the right and left flaps slightly in the same way.

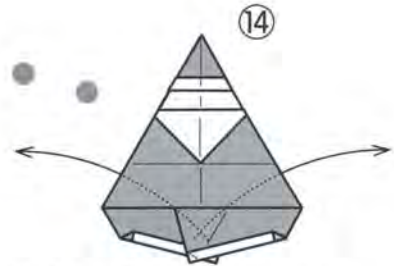

⑬で折ったところはそのまま開きます  
Open the flaps while keeping the folds made in step ⑬.

できあがり

completed

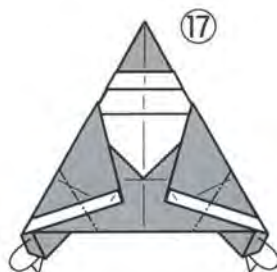

形よくとのえながらうしろに折ります  
Fold the bottom corners backward to adjust the shape.

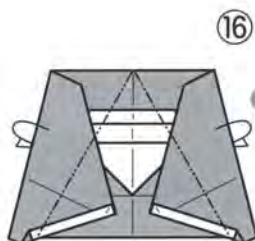

⑩⑪でつけたすじて折ります  
Fold both edges along the lines made in steps ⑩ and ⑪.

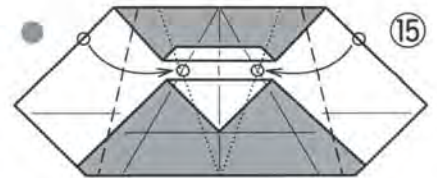

左右ともフチが⑩⑪でつけたすじにまじわるように折ります  
Fold both edges to intersect with the lines made in steps ⑩ and ⑪.

# こたつBOX

Kotatsu box by Ms. Ryūko NASHIMOTO

なしもと りゅうこ  
梨本 竜子



冬といえばこたつですね。伝承のつの香箱を使ってBOXにしてみました。中に何を入れましょう。(作者)

使用枚数:2枚(同じ大きさ)/正方形

2020年7月11日 投稿

## 本体 (箱)

Body (Box)

伝承のつこのう箱  
Tsunokobako  
(Traditional model)

正方基本形 Square Base

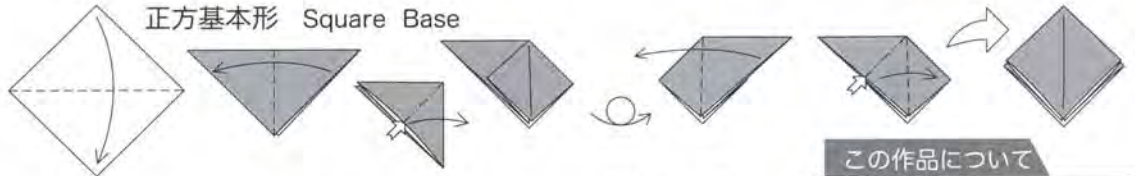

この作品について

15cm角の大きさを折ると、天板が4cm角の箱ができます。ふたはふとんのようにふわっとかぶせます。

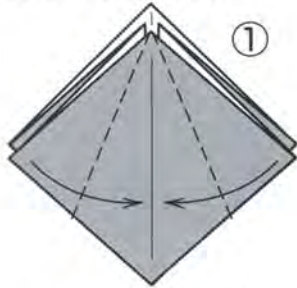

① 正方基本形より

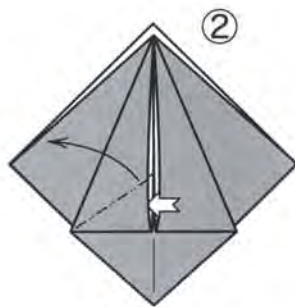

② 開いて折りたたみます

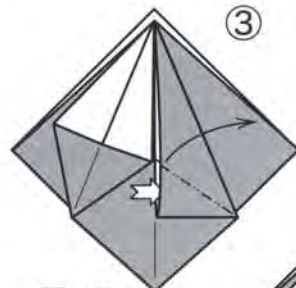

③ 開いて折りたたみます

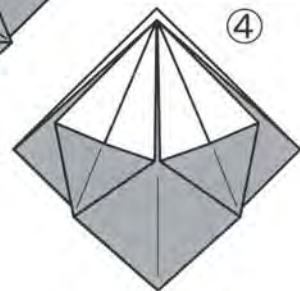

④



⑤ 開きかえます

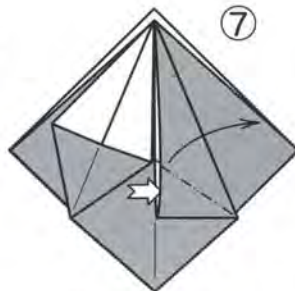

⑥ 開いて折りたたみます

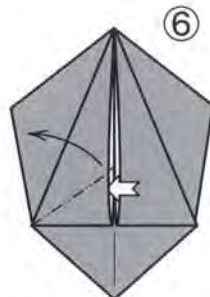

⑦ 開いて折りたたみます

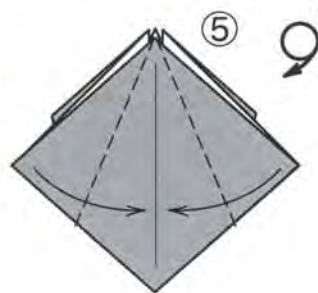

⑧



⑨



⑩



⑪



⑫

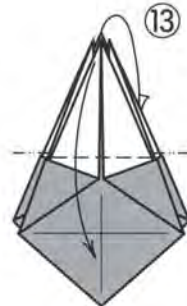

⑬

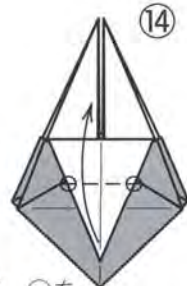

⑭



⑮

○をとおり線で折ります





前ページからつづく

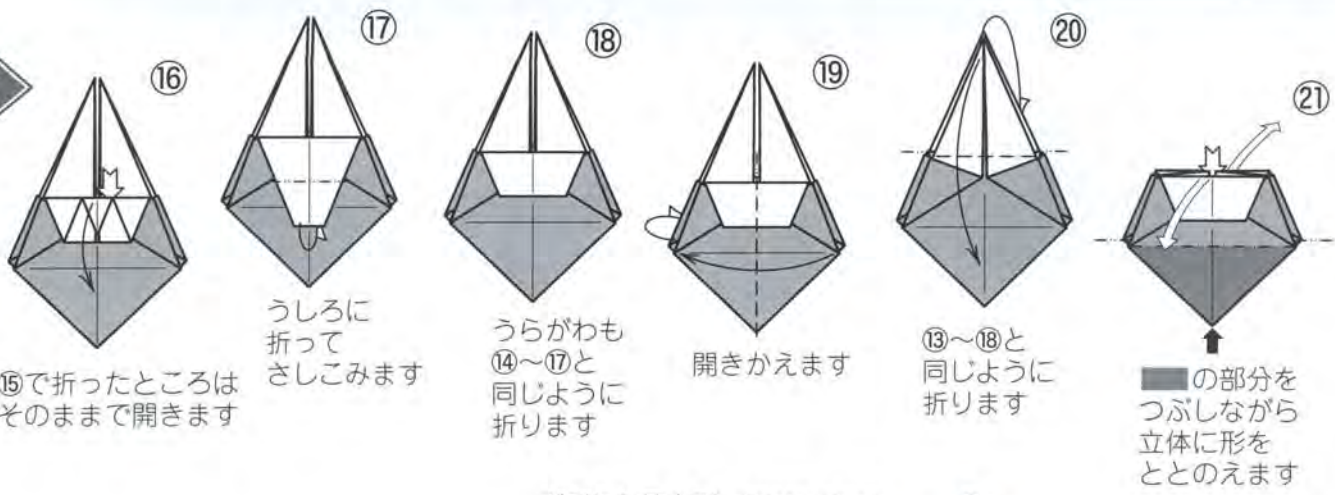

15で折ったところはそのまま開きます

うしろに折ってさしこみます

うらがわも14~17と同じように折ります

開きかえます

13~18と同じように折ります

■の部分をつぶしながら立体に形をととのえます

ざぶとん基本形 Blintz Base

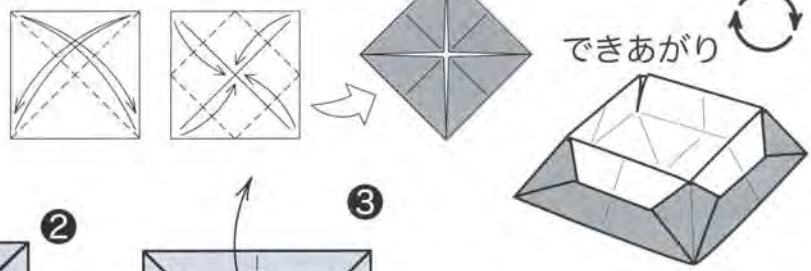

できあがり

天板とふとん (ふた)  
Table and quilt (Lid)

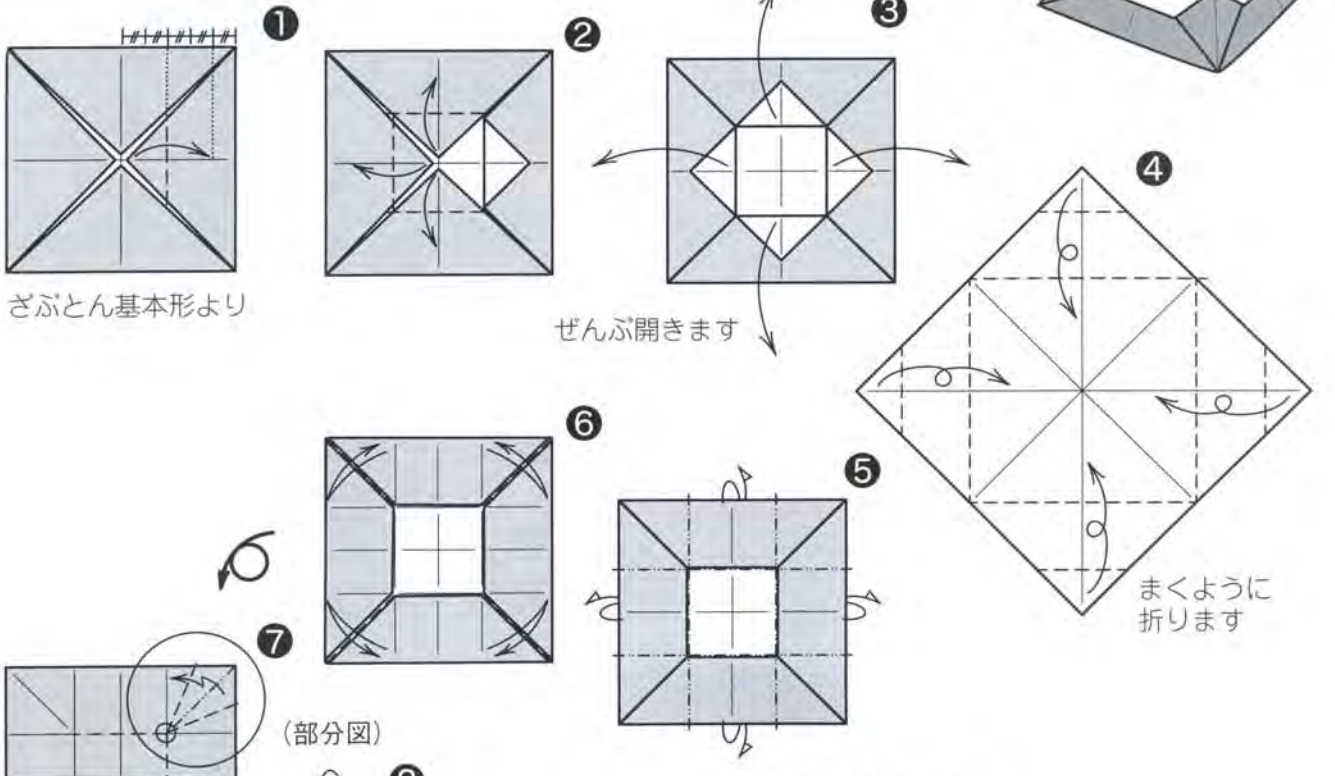

ざぶとん基本形より

ぜんぶ開きます

まくように折ります

(部分図)

○をへこませながらつまむように段折り

うしろに折ってさしこみます (かどをのりづけするとよいでしょう)

のこりの3か所も78と同じように折ります

●くみあわせかた●

できあがり

できあがり

本体(箱)に天板とふとん(ふた)をかぶせます

# キリスト降誕

Nativity scene by Mr. Eiji TSUCHIDO

つちど えいじ  
土戸 英二



クリスマスに飾られるキリスト誕生の場面の人形を折り紙で表現しました。「第14回北陸おりがみコンベンション記念作品」(写真右)として折り図を発表したものです。今回、ヨセフと飼い葉を少し改作し、飼い葉桶は簡易版となっています。(作者)



使用枚数…幼子イエス:1枚、飼い葉:1枚、飼い葉桶:1枚、マリア、ヨセフ:各2枚(同じ大きさ)、家畜小屋:1枚、星:1枚/正方形

## 幼子イエス

The little Lord Jesus

●紙の大きさのわりあい●

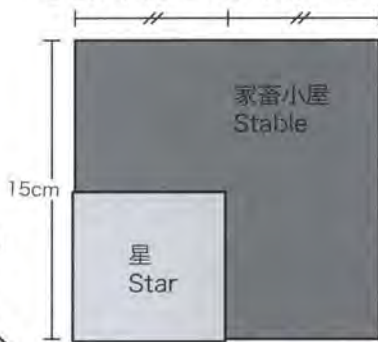

### この作品について

15cm角の大きさの紙で家畜小屋を折ると、高さ10.5cmになります。マリアの頭は肩にかかる青いマントまで表現されているので、青色で折っています。

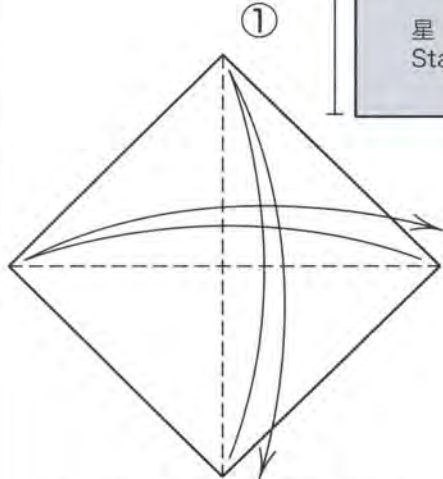
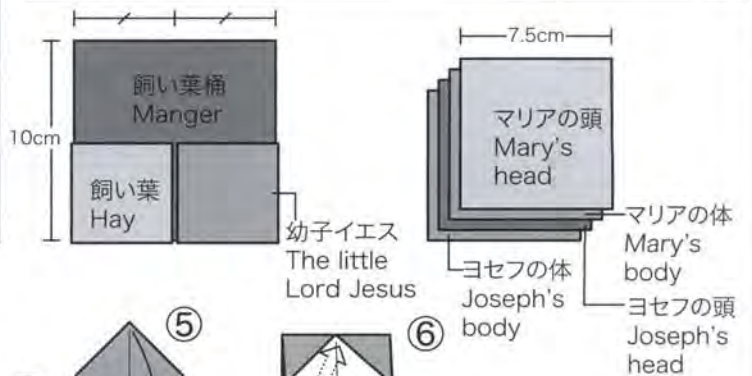

5cm×5cmの紙を使います  
マリアにだっこさせるときは  
4cm×4cmの紙で折っても  
よいでしょう

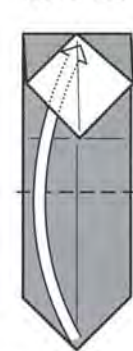
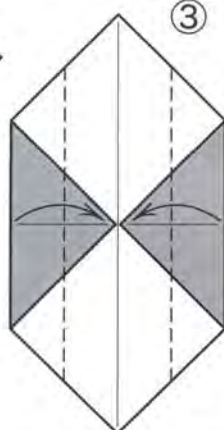
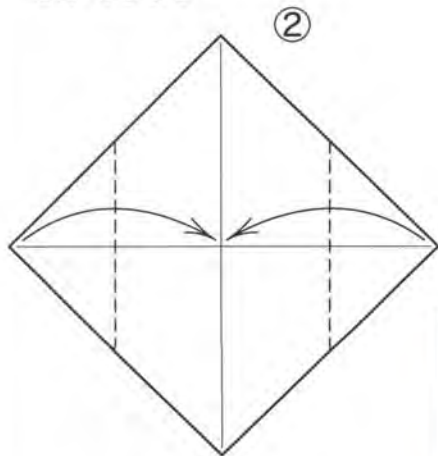

折って  
さしこみます

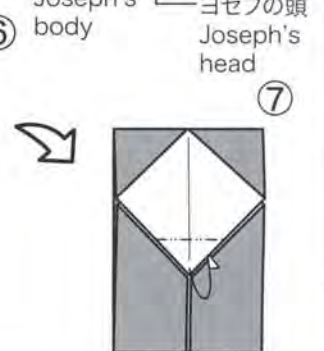

上の1枚を  
うしろに折ります

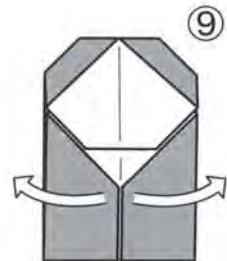
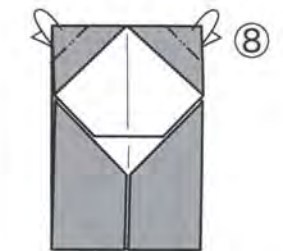

まるみをつけます

できあがり



顔を  
かきましょう



# 飼い葉桶 おけ Manger

## かんのん基本形 Door Base

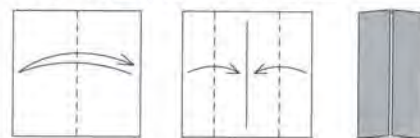

①



10cm×10cmの紙を使います  
かんのん基本形より

②



③



④

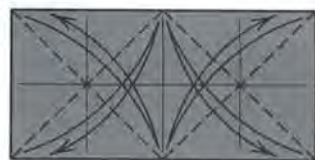

ぜんぶいっしょに  
折りすじをつけます

⑧

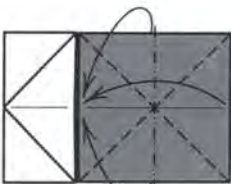

⑤⑥と同じように  
折ります

⑥



開きます

⑤

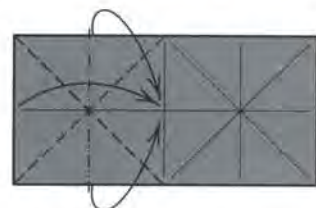

よせるように折りたたみます

⑨



⑩



⑪

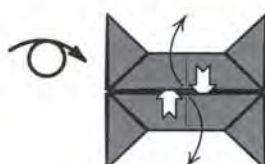

開きます

⑫

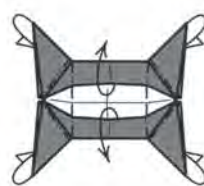

足を立てるように  
折って中を開きます

できあがり



# 飼い葉 おけ Hay

①



5cm×5cmの紙で折ります  
飼い葉桶の③まで折ってから  
始めます

②

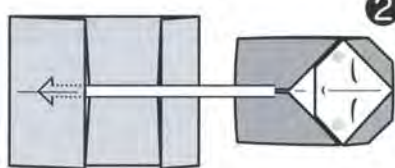

幼子イエスを  
さしこみます

③

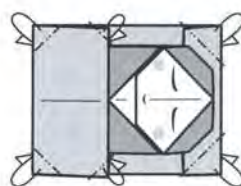

できあがり

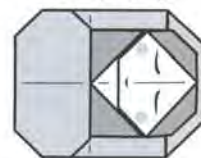

## ●くみあわせかた●

①

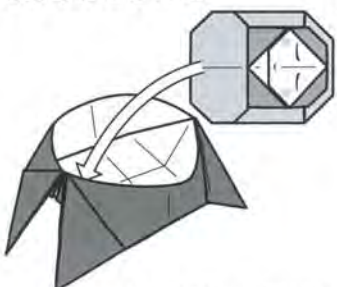

飼い葉桶にねかせます

できあがり



前ページから  
つづく

次ページへ  
つづく

## マリアの体 Mary's body

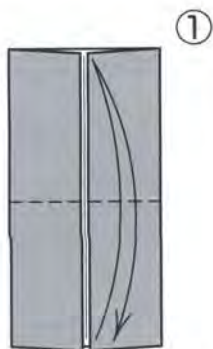

7.5cm×7.5cmの紙を  
使います  
P19のかんのん基本形より

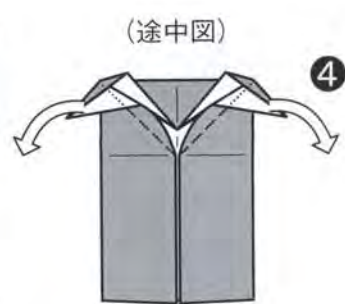
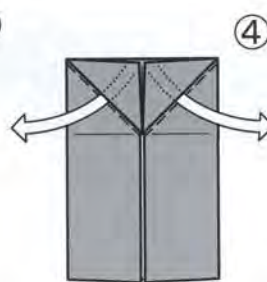
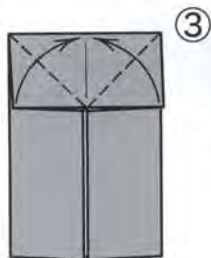
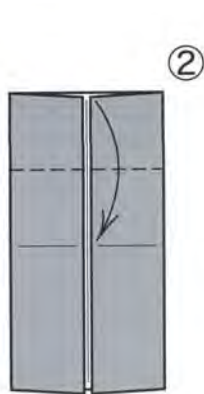

(途中図)

上の1枚をはがすように  
引き出して折りたたみます

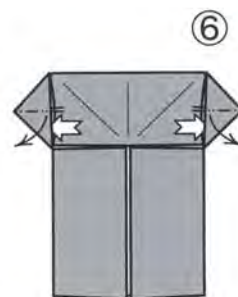
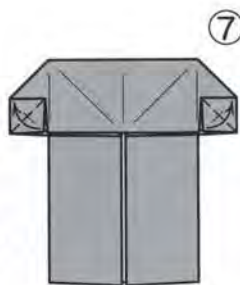

開いて折りたたみます

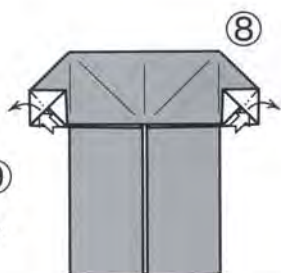

開いて折りたたみます



○と○をあわせて  
折ります



もどします



できあがり

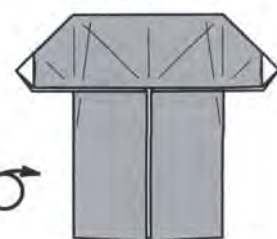

## マリアの頭 Mary's head

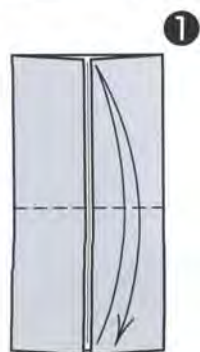

7.5cm×7.5cmの  
紙を使います  
P19のかんのん  
基本形より

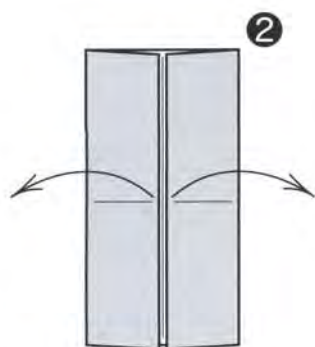

開きます

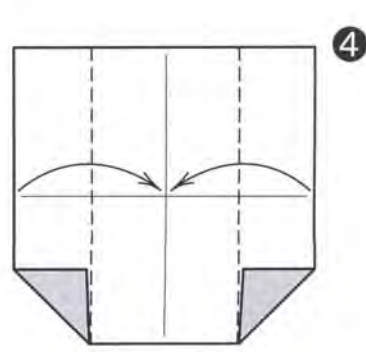
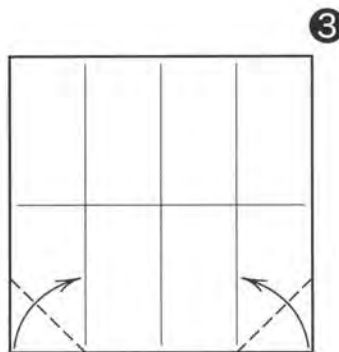

前ページから  
つづく

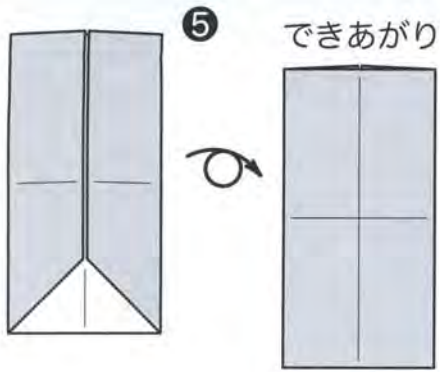

5

できあがり

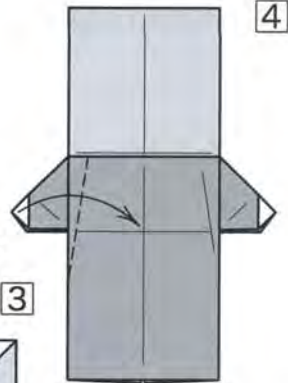

4

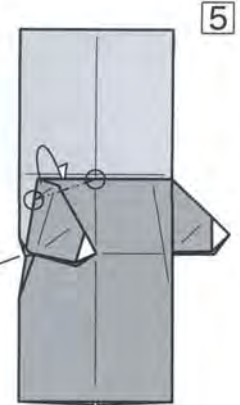

5

紙が引きよせられて  
ういています

○をとる線で  
うしろに折ります

●くみあわせかた●

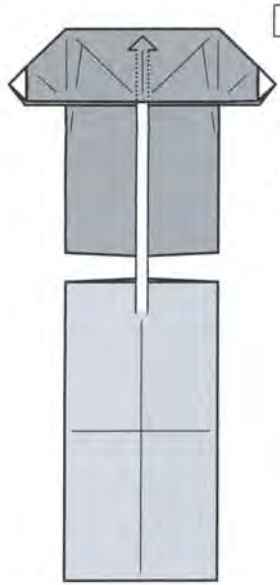

1

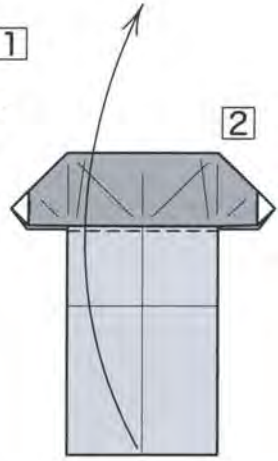

2

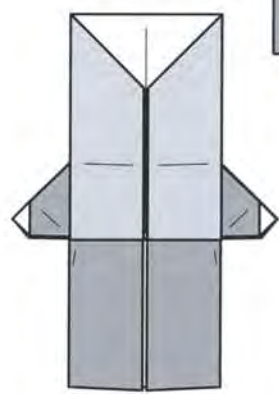

3

体に頭をさしこみます

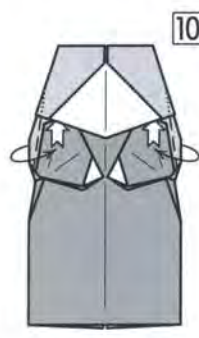

10

中で折ります

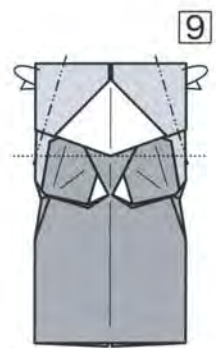

9

うしろに折ります

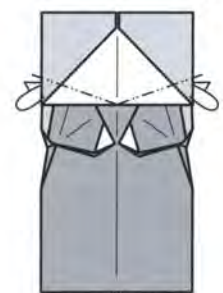

8

うしろに折ります

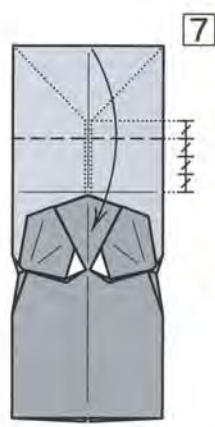

7

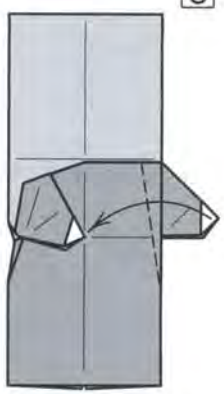

6

4 5と  
同じように  
折ります

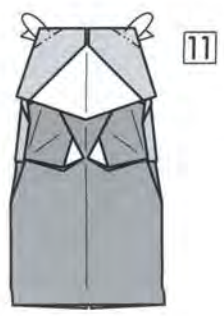

11

うしろに  
折ります



12

折って中を開いて  
立体的にします

(よこから見たところ)



13

立つように  
すその開き方を  
ととのえます



14

(うしろから  
見たところ)



できあがり

顔をかきましょう

次ページへ  
つづく



できあがり



幼子イエスを  
4cm×4cm ほどの  
小さな紙で折って  
のりづけしても  
よいでしょう

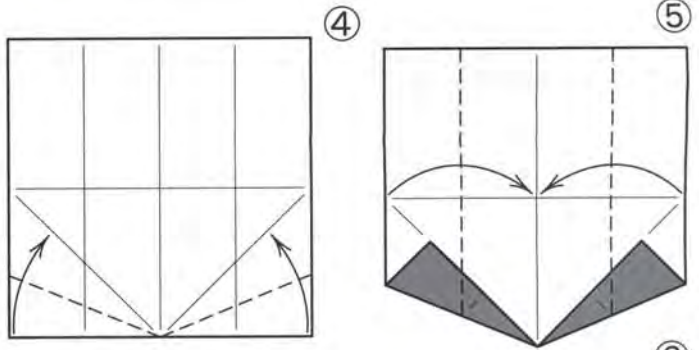

### ヨセフの頭 Joseph's head



①

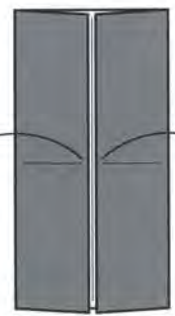

②

開きます

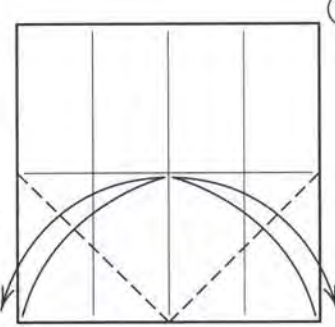

③



⑥

できあがり



⑧

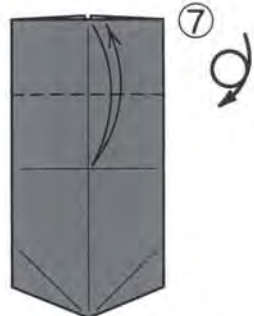

⑦

7.5cm×7.5cm の  
紙を使います  
かんのん基本形より

### ●くみあわせかた●

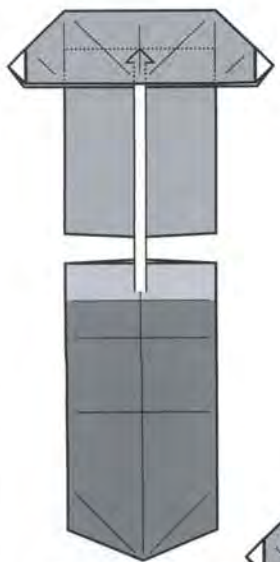

①

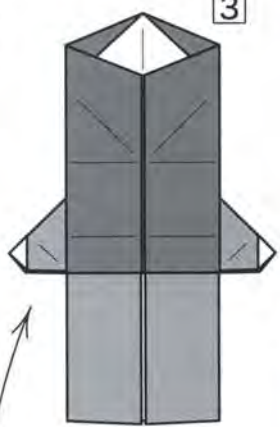

③

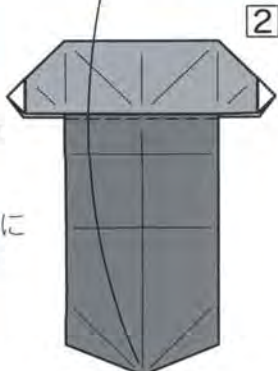

②

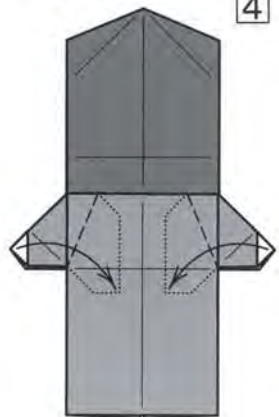

④

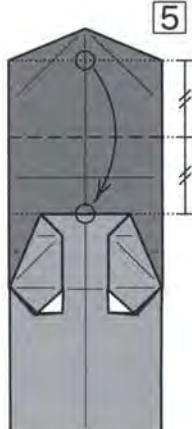

⑤

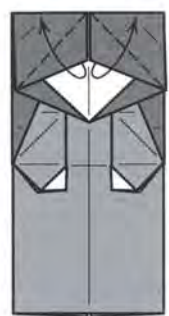

⑥

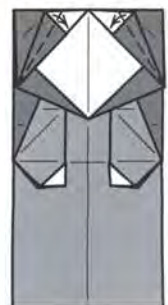

⑦

7.5cm×7.5cm の  
紙を使います  
マリアの体の  
⑨まで折ったものに  
頭の ■ の部分を  
さしこみます

○と○をあわせて  
折ります



前ページから  
つづく

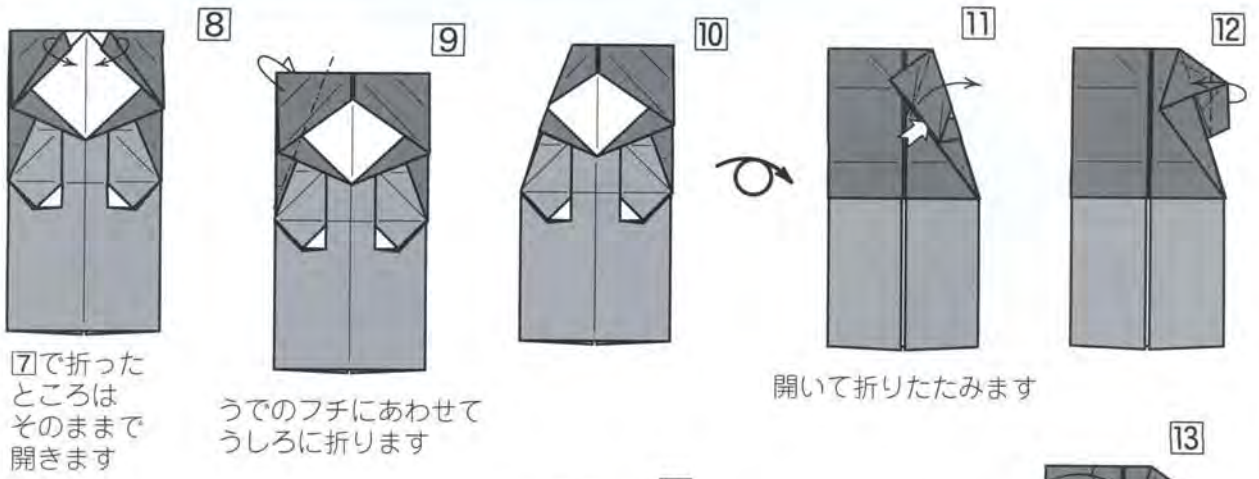

⑦で折った  
ところは  
そのまま  
開きます

⑧  
うでのフチにあわせて  
うしろに折ります

⑩  
開いて折りたたみます

できあがり



⑮  
折って中を開いて  
立体的にします

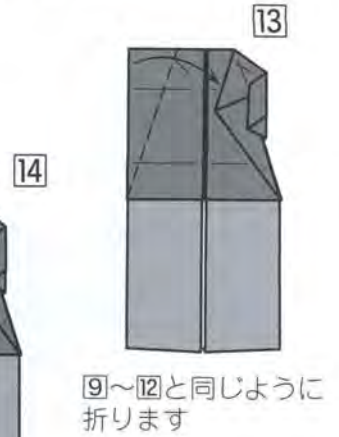

⑬  
⑨～⑫と同じように  
折ります

星  
Star

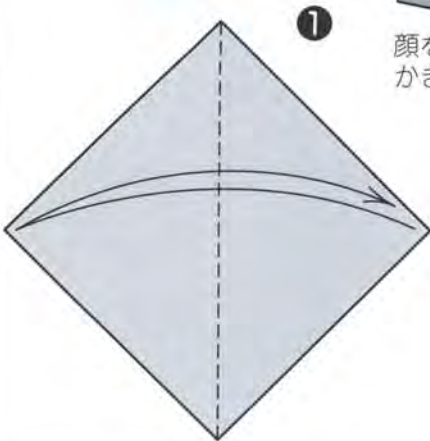

①  
顔を  
かきましょう

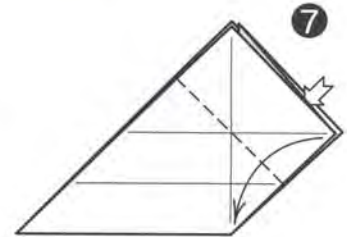
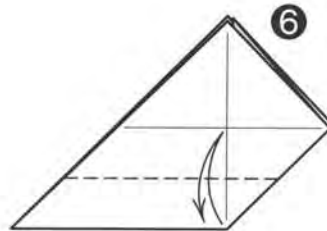

⑦  
上の1枚を折って開きます

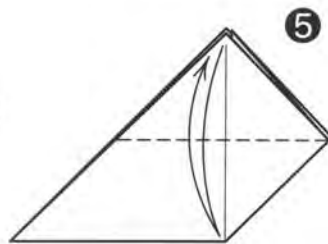

⑤  
上の1枚に  
折りすじをつけます

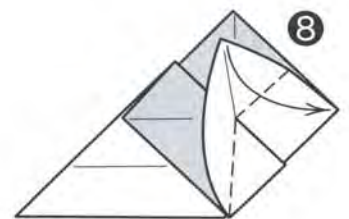

⑧  
折りたたみます

7.5cm×7.5cmの紙を使います  
(ホイル紙などを使うとよいでしょう)

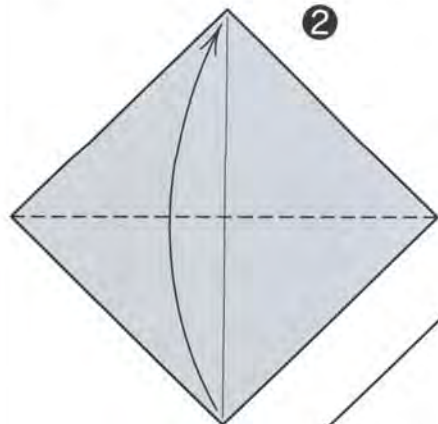

②

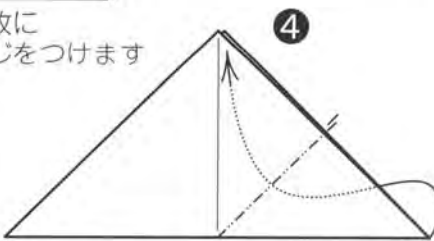

④  
中わり折り

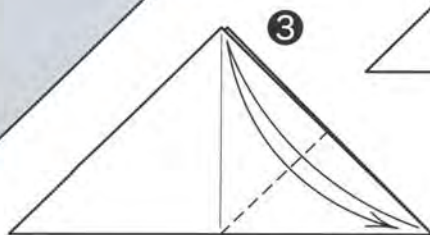

③

次ページへ  
つづく

前ページから  
つづく

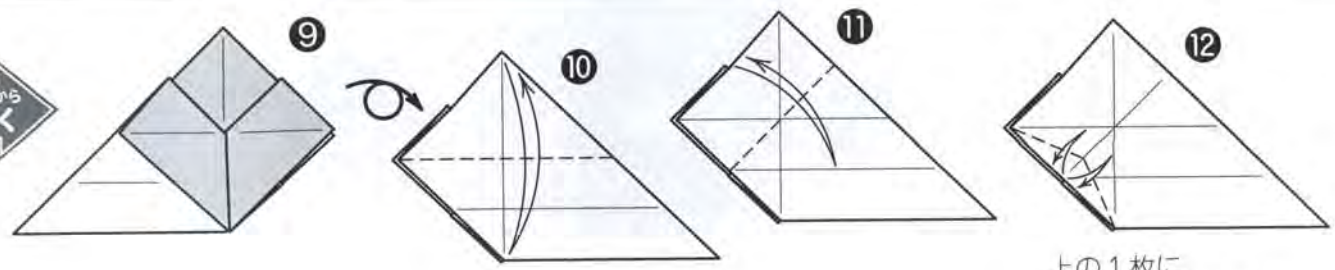

上の1枚に  
折りすじをつけます

上の1枚に  
折りすじをつけます

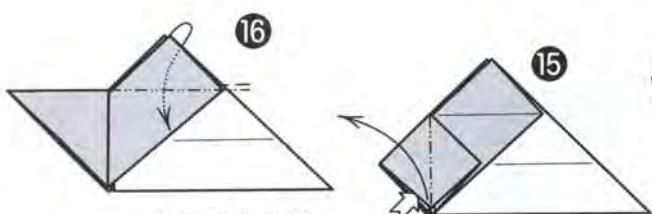

開いて折りたたみます

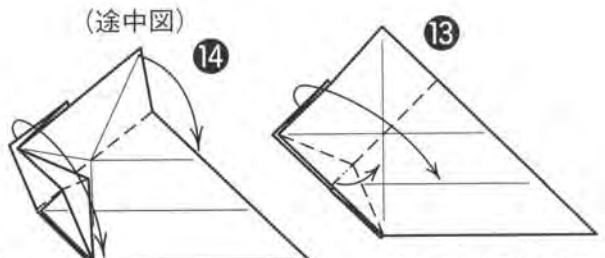

引きよせるように  
折りたたみます

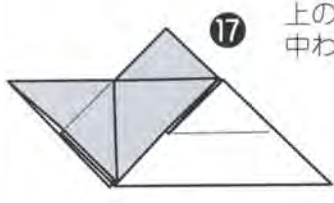

上のすきまで  
中わり折り

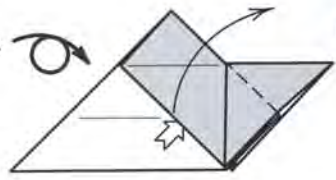

折って開きます

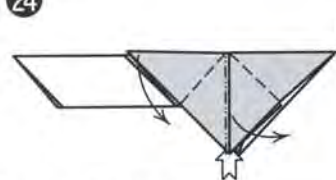
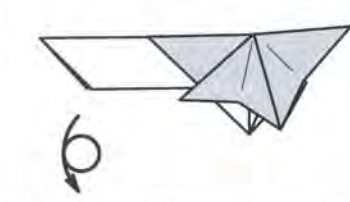
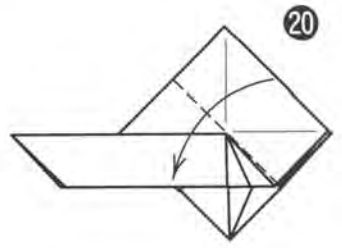
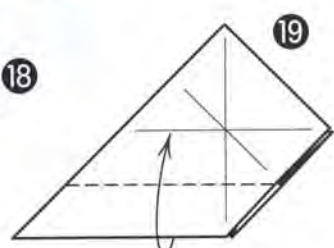

まん中をつまんで  
折って形をととのえます

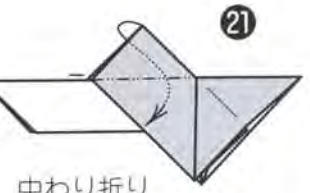
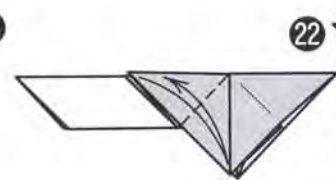

中わり折り  
(折ったところは  
白い部分の  
上に出します)

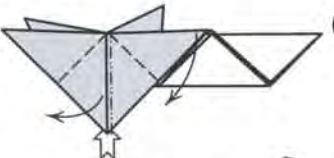

まん中をつまんで  
折って形を  
ととのえます

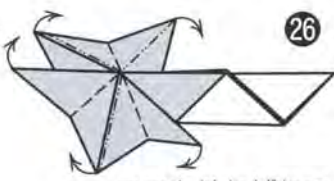

フチをそれぞれつまんで  
六角星になるように  
形をととのえます

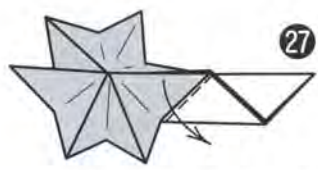

折って星を起こします

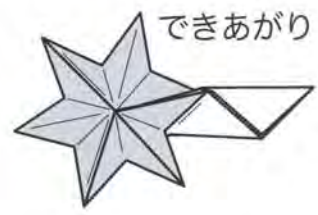

できあがり

家畜小屋  
Stable

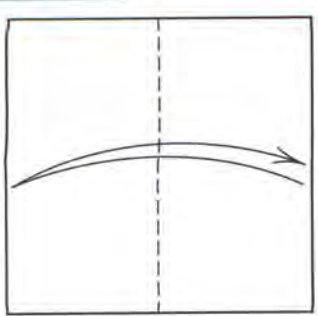

①

15cm×15cmの  
紙を使います

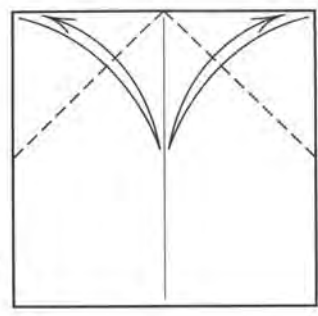

②

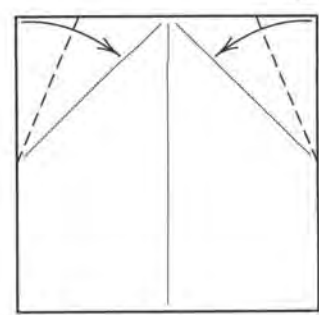

③

次ページへ  
つづく



前ページから  
つづく

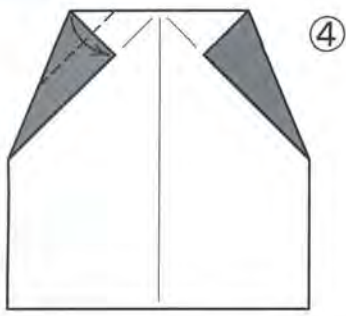

④

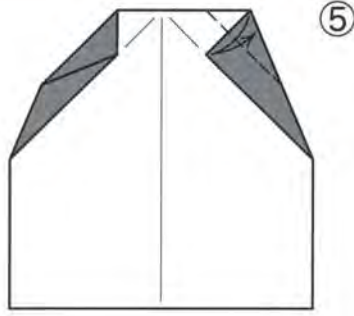

⑤

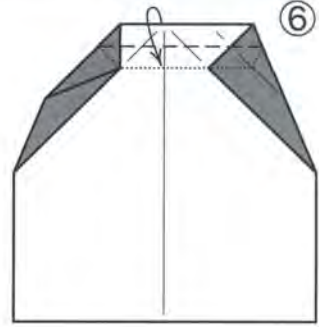

⑥

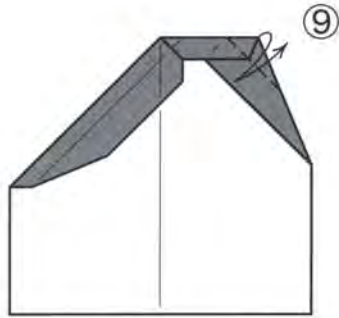

⑨

折りすじをつけます

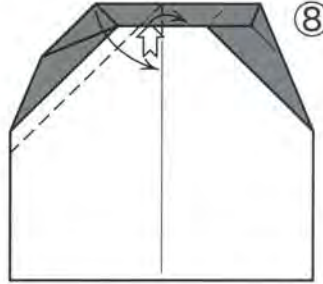

⑧

開いて折りたたみます

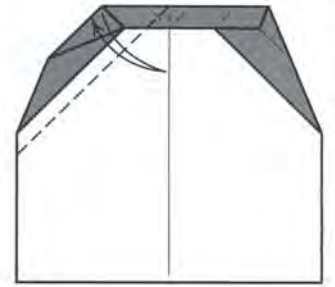

⑦

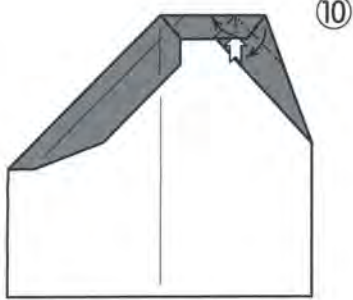

⑩

開いて折りたたみます

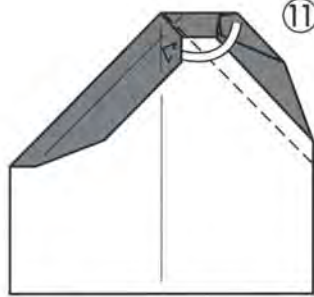

⑪

三角のかどを  
さしこみながら折ります

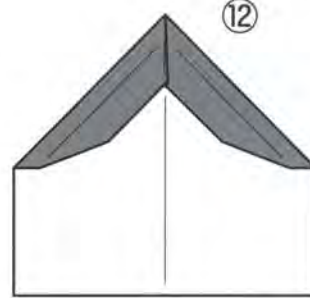

⑫

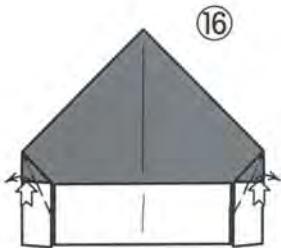

⑯

開いて折りたたみます

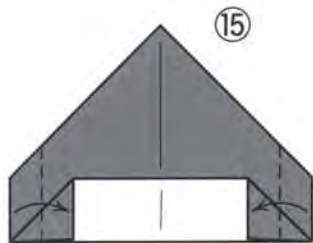

⑮

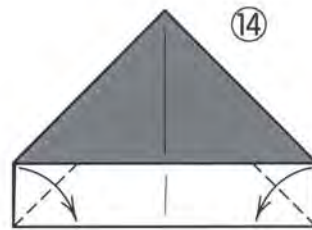

⑭

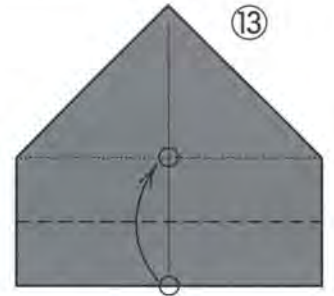

⑬

○と○をあわせて  
折ります

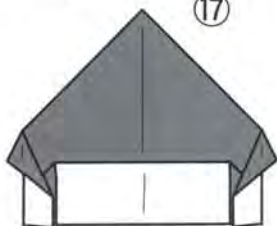

⑰



⑱

開きます

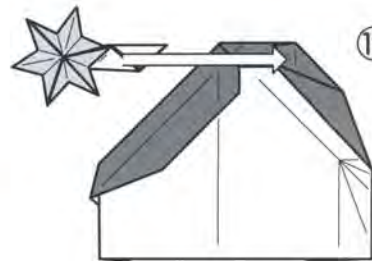

⑲

星をかさねます

次ページへ  
つづく

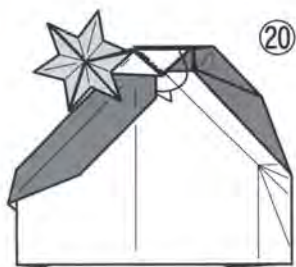

20  
うしろのすきまに  
折りこみます



21  
もとのとおりに  
折りたたみます



22  
もとのとおりに  
折りたたみます



23  
屋根を持ち上げて  
壁を本を開くようにして  
立てます

**できあがり**



家畜小屋のまえに  
幼子イエス、  
マリア、ヨセフを  
ならべます

**できあがり**



作者の土戸英二さんは、『第14回北陸おりがみコンベンション記念作品』として今回紹介した作品の他にも、東方の三博士、天使、羊飼い、羊などを創作されています。なお、「天使」は別作品ですが、『おりがみ462号』に右写真のような作品が掲載されています。



**ミニ知識**

◇キリスト降誕場面…イエスが降誕した場面を人形や背景などの模型で再現したもので、家庭や教会で飾られます。クリスマスのお祝いには、このミニチュア模型（フランス、イギリス、北アメリカではクレッシュ／crècheやクリブ／crib、ドイツではクリッペ／Krippe などと呼ばれます）の組み立て作業は欠かせないものです。

◇イエス・キリスト降誕…聖母マリアは紀元前1世紀後半のナザレの若い女性で、夫はヨセフ。聖母マリアは宗教画などでは赤い衣服に、青色のマントをつけた姿で描かれることが多いそうです。結婚前に神に選ばれ、イエスを身ごもることになると天使から告げられます。マリアとヨセフはローマの役所の住民登録令に応じてベツレヘム（現在のパレスチナにある、エルサレムの8キロ南に位置する町）に向かいます。宿屋が満室だったので家畜小屋として使われていた洞穴に泊まり、マリアは幼子イエスを産みます。そのとき空に不思議な星が現れ、東方の三博士はその星に導かれて幼子イエスに会い、黄金と乳香（アフリカ産のボスウェリア属の樹木から採れるよい香りのする樹脂。薫香料）と没薬（東アフリカとアラビアで産出されるゴム

樹脂。エジプトではミイラ製造の防腐剤、薫香料として用いられました）を贈ります。「キリストの誕生」を知らせた星が「ベツレヘムの星」と呼ばれ、新約聖書のマタイ伝にその記述があります。どの星をさすのかははっきりとはしていませんが、とても明るい星ということなので通常8本の光線を持つ八芒星で描かれるようです。また、キリストの生まれた場所は馬小屋とされていますが、馬はいなくて、ロバと牛がいました。

◇こたつ…熱源の上に檯をかけて布団で覆って体を暖める道具です。こたつには囲炉裏から発展した「掘りごたつ」と、火鉢から発達した「置きごたつ」の2種類があり、成立は前者の方が古く、室町時代に現れました。江戸時代の元禄時代になると、町に住む庶民にも普及してきて、この頃、「置きごたつ」も「掘りごたつ」にヒントを得て使われるようになってきました。1957（昭和32）年、東芝が「やぐら式電気ごたつ」を売り出すと、これが大評判となり、暖房器具に電気を使用するという「暖房革命」が起きました。

# サンタクロース

Santa Claus by Mr. Ryō AOKI

あおき りょう  
青木 良

『328号(2002年12月号)』で人気だった、袋を背負った一枚折りの立体的なサンタ(写真右小)は、やや難しい工程がありました。今回の作品は少しだけやさしくなっていますが、⑩の折りたたみ(うらがわは⑪)が特に難しいので、「はんたいがわも同じ」を少なくした図で表現しています。



使用枚数…1枚/正方形

この作品について  
15cm角の大きさの紙で折ると、身長6cmのサンタクロースができます。

ざぶとん基本形 Blintz Base

① ざぶとん基本形より開きます

②

③ よせるように折りたたみます

④

⑤ 上のすきまで中わり折り

⑥ 中わり折り

⑦ 開いて折りたたみます

⑧ (途中写真)

⑨ 上のすきまを開いて折りたたみますうらがわも同じ

⑩

⑪

⑫ 開きます

次ページへ つづく

このページの作品は、日本折紙協会認定講師による「折り紙教室」の範囲内のコピー利用を認めています。「折り図の見方」の指導と学習のために、ご活用ください。  
〈注〉コピーの際、折紙講師は右欄に署名をお願いします(署名なきものは認められません)。また、二次利用(講師の管理下でない転載、二重複写)はおやめください。

前ページから  
つづく

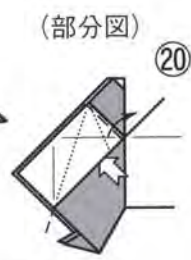
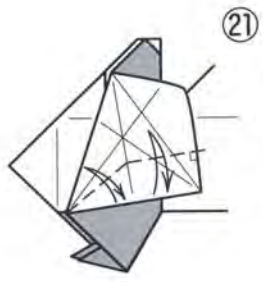
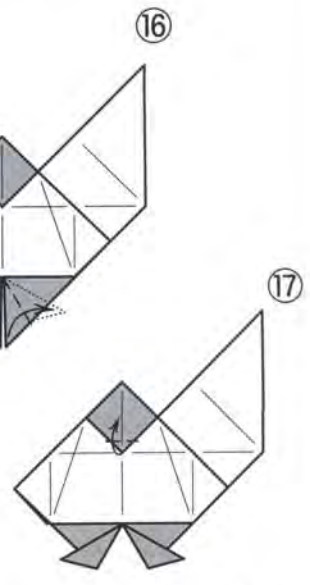
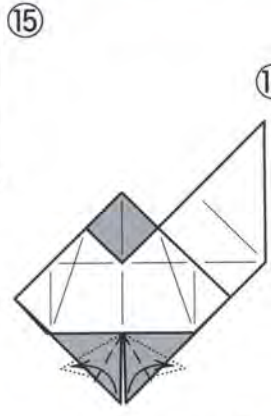
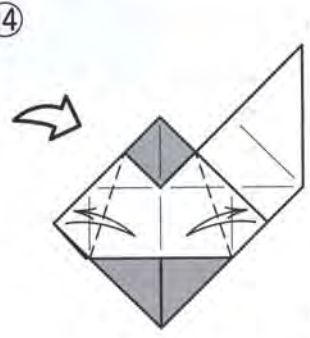
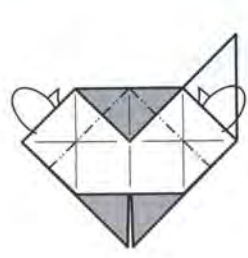
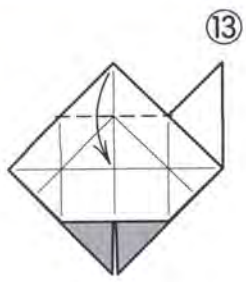

(部分図)  
開いて  
ずらすように  
折ります  
(たいらには  
なりません)

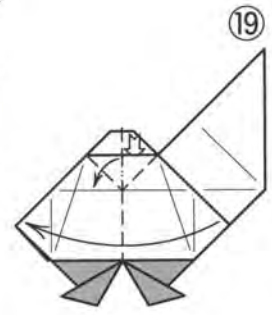

よせるように  
開いて  
折りたたみます

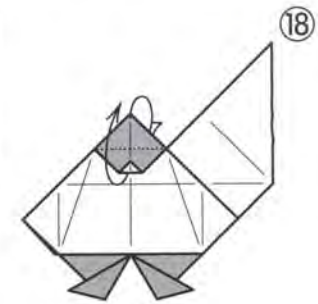

おこしながら  
うしろに折ります

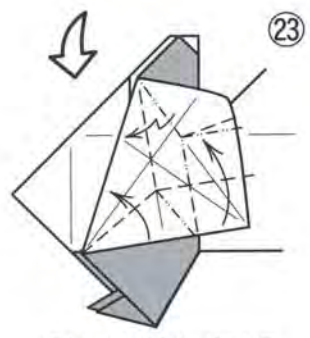

折りすじのとおり  
よせるように  
折りたたみます

23-1

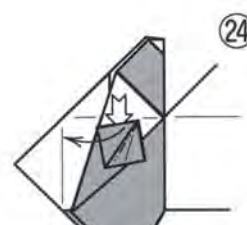

開いて  
折りたたみます

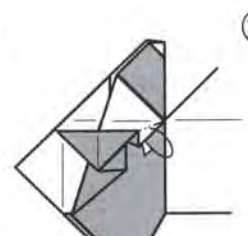

うちがわに  
折ります

23-2

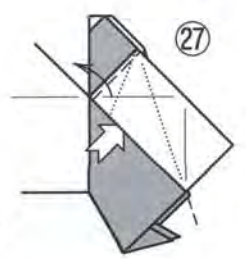

開いて  
ずらすように  
折ります  
(たいらには  
なりません)



次ページへ  
つづく



(途中写真)



このページの作品は、日本折紙協会認定講師による「折り紙教室」の範囲内のコピー利用を認めています。「折り図の見方」の指導と学習のために、ご活用ください。  
〈注〉コピーの際、折紙講師は右欄に署名をお願いします(署名なきものは認められません)。また、二次利用(講師の管理下でない転載、二重複写)はおやめください。

前ページから  
つづく

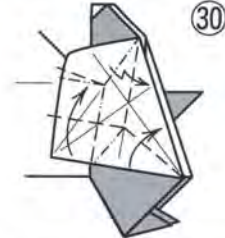
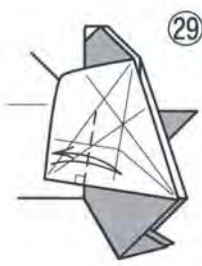

折りすじのとおりによせるように折りたたみます

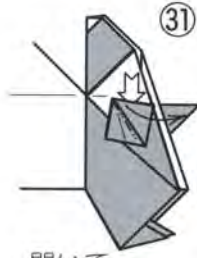

開いて折りたたみます

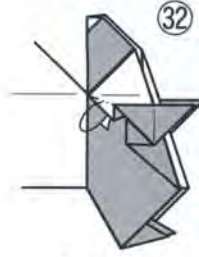

うちがわに折ります

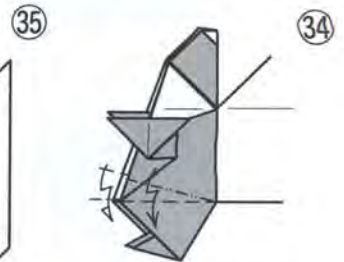
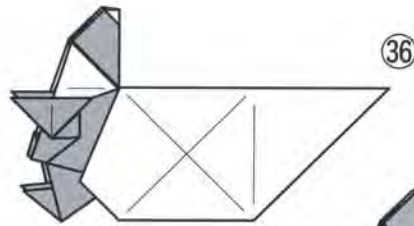
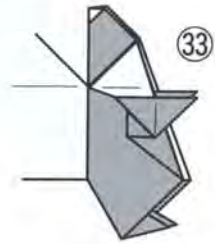

段折りしながらかぶせ折り

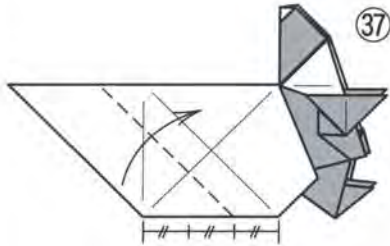

段折りしながらかぶせ折り

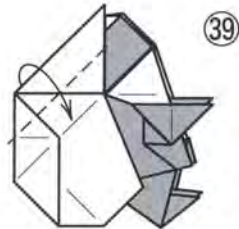
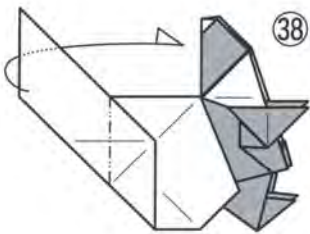

中わり折り

**できあがり**

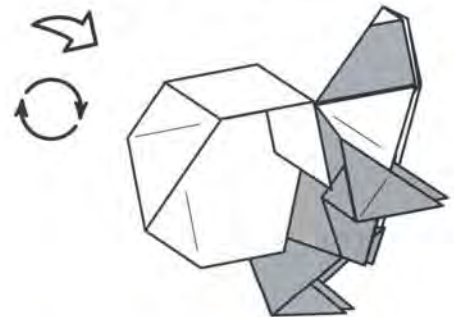

(参考)

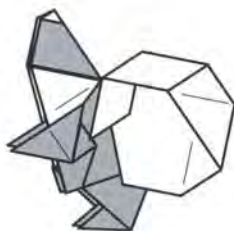
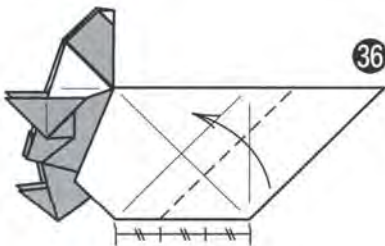

※36のまま37からを折ると  
左向きサンタクロースができます



◀そのままうらがえしたところ。袋の持ち手がかくれます

# キャンドルのオーナメント

Wreath with a candle by Ms. Masako FUTAWATARI

ふたわり まさこ  
二渡 昌子

小さなキャンドルができたので、それに合わせてリースに見立てたフレームを作りました。中敷きで雰囲気が変わるので、楽しくてたくさん作りました。キャンドルは下の方だけのりづけしましょう。(作者)

使用枚数: 3枚 / 正方形

2020年7月7日 投稿

## この作品について

15cm角の大きさの紙でリースを折ると、タテ10.5cm、ヨコ10.5cmのリースができます。なお、キャンドルの明かりのような中敷きはショウワグリムの「コロナハーモニー千羽鶴用おりがみ」を使っています。

## ●紙の大きさのわりあい●

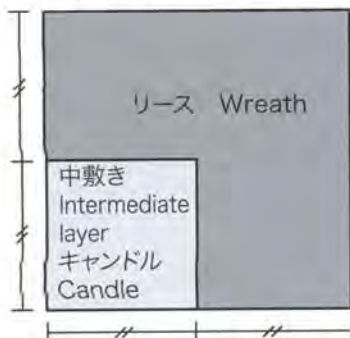

## ざぶとん基本形 Blintz Base

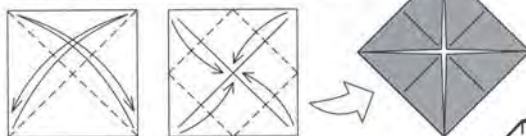

## リース

Wreath

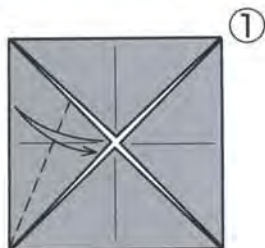

ざぶとん基本形より

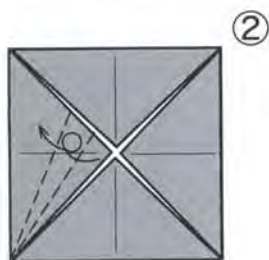

まくように折ります



のこりの3か所も  
①②と同じように  
折ります

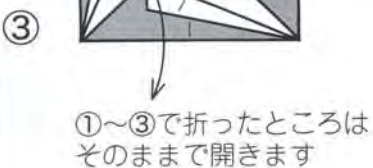

①~③で折ったところは  
そのまま開きます

中敷きを  
かさねます

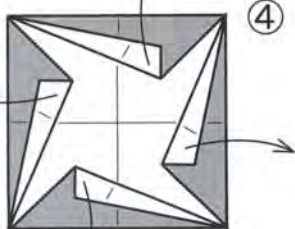

のこりの3か所も  
①②と同じように  
折ります

⑤

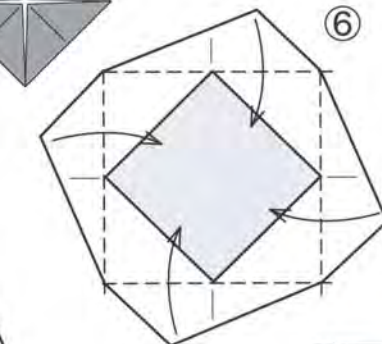
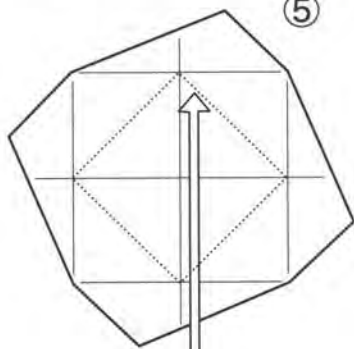

開きます

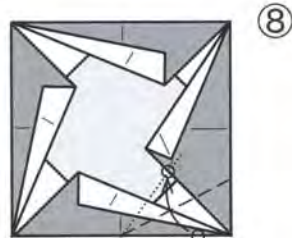

○と○を  
あわせて折ります

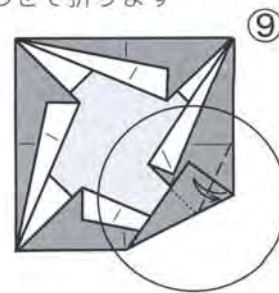

次ページへ  
つづく

(部分図)

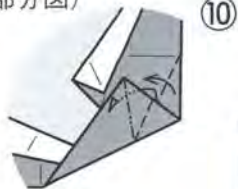

うちがわによせるように折ります

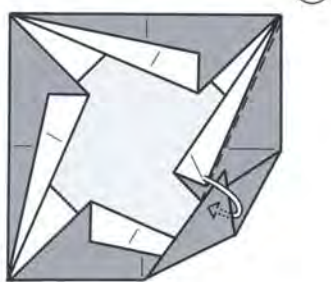

折ってかどをさしこみます

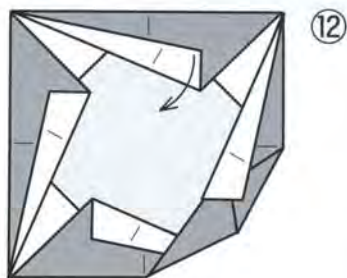

のこりの3か所も⑦~⑪と同じように折ります

(さいごの1か所の途中写真)



できあがり

⑦のように開けないのでさしこむ部分だけ開きます



## キャンドル Candle

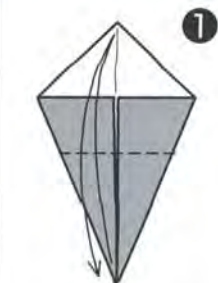
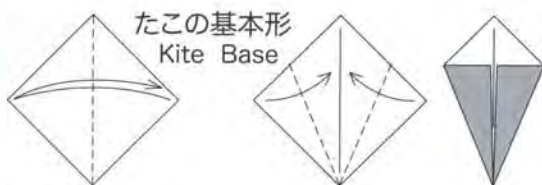

たこの基本形より



折ってしるしをつけます

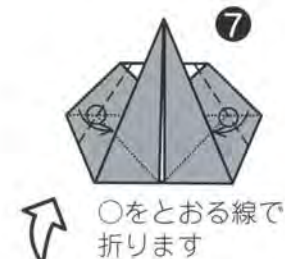

○をとおり線で折ります

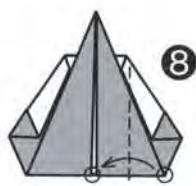
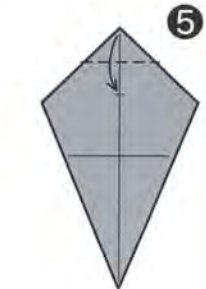
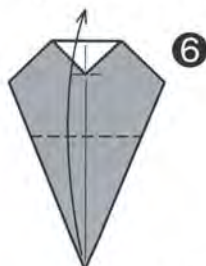

○と○をあわせて折ります



○と○をあわせて折ってさしこみます



できあがり

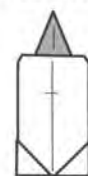

●くみあわせかた●

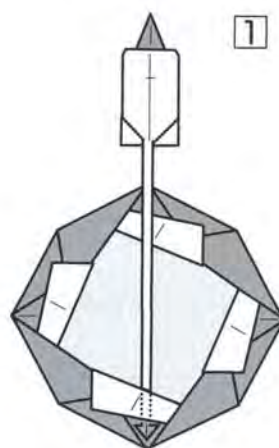

リースにキャンドルをさしこみます

できあがり



# りぼんのコースターとリース

Ribbon's coaster and wreath by Ms. Toyoko UEMORI

うえもり とよこ  
植森 豊子

外出自粛で折り紙をする時間が増え、そんな中でなんとなくできてしまった作品です。リースを考えたのは初めてで、とても気に入っています。(作者)

使用枚数:各8枚(同じ大きさ)/正方形

2020年6月9日 投稿

風船基本形 Waterbomb Base



この作品について

単体を7.5cm角の大きさの紙で折ると、タテ11cm、ヨコ11cmのコースターとリースができます。

## コースター

Coaster

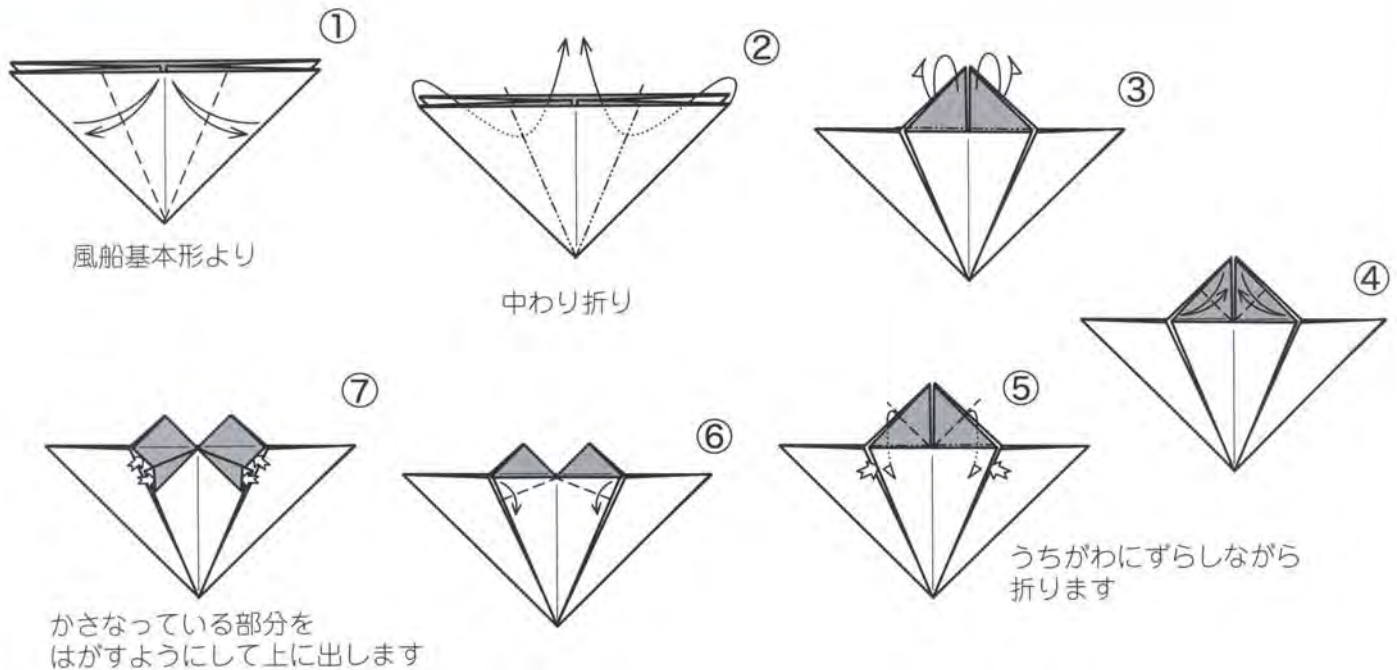

単体  
できあがり

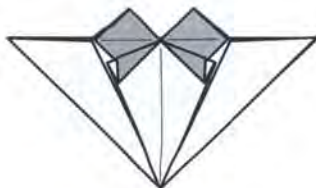

同じものを  
8こ作ります

●くみ合わせかた●

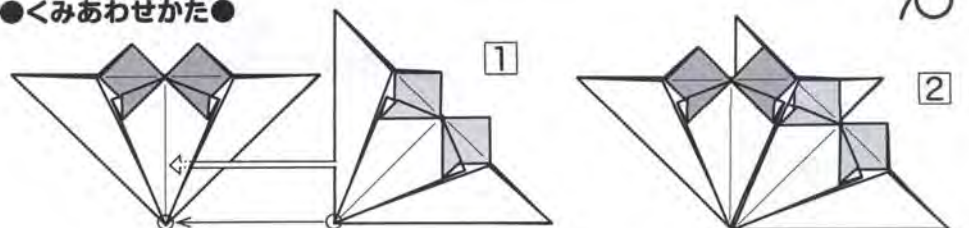

○と○をあわせてさしこみます  
(かるくのりづけするとよいでしょう)

次ページへ  
つづく



前ページからつづく

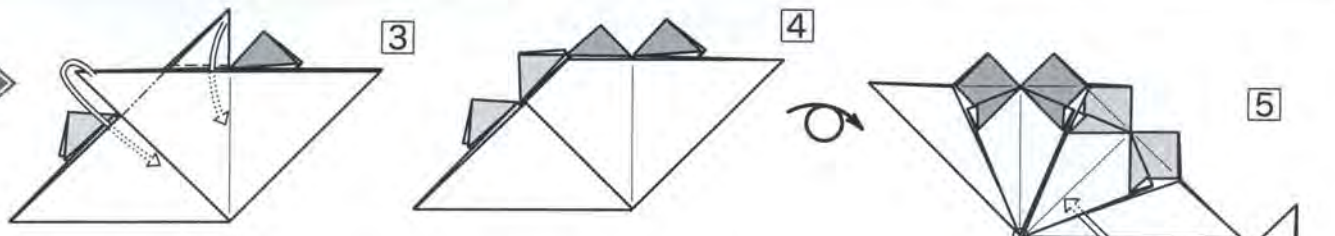

折ってポケットにさしこみます

できあがり

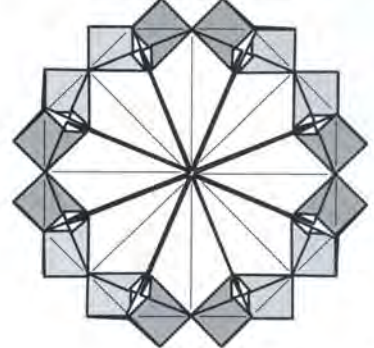

のこりの6こも①~③と同じようにくみあわせます

リース  
Wreath

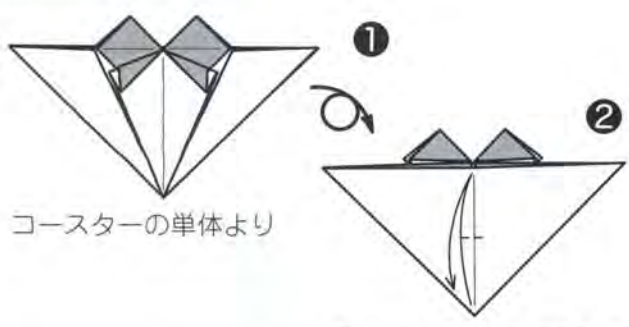

コースターの単体より

折ってしるしをつけます

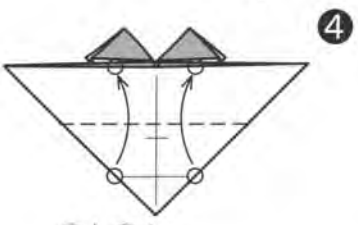
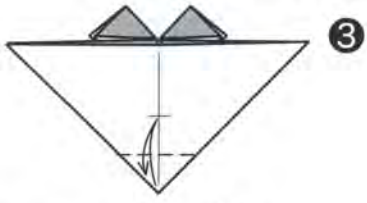

○と○をあわせて折ります

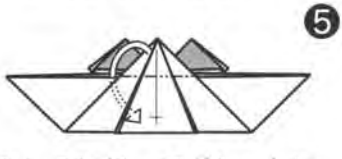

うしろに折ってポケットにさしこみます

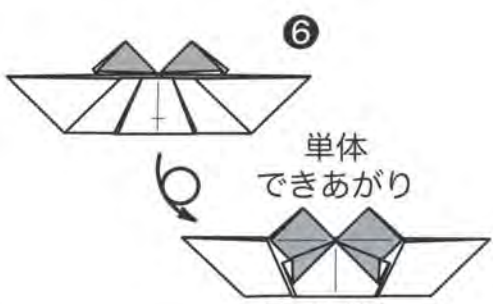

単体  
できあがり

同じものを  
8こ作ります

●くみあわせかた●

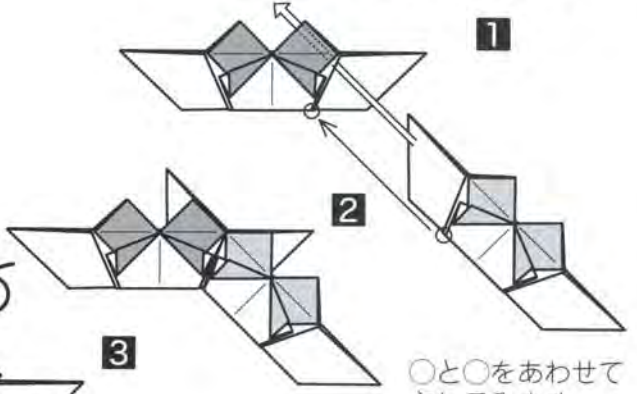

○と○をあわせてさしこみます

できあがり

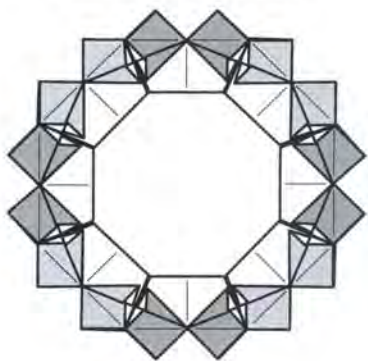

のこりの6こも①~③と同じようにさしこみます



## Bパーツ Part B

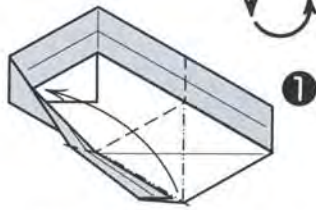

①  
Aパーツの⑥まで折ってから始めますよせるように折って立体にします

②  
うちがわの部分を開きます

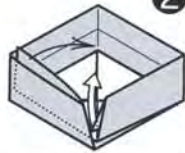

③  
よせるように折って■の部分やさしこみます

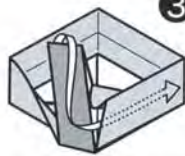

④  
Aパーツの③でつけた折りすじでうちがわに折りこみます

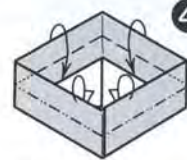

できあがり



### ●くみあわせかた●

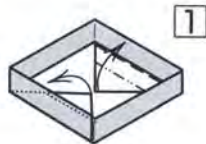

①  
うちがわの三角の部分折ります

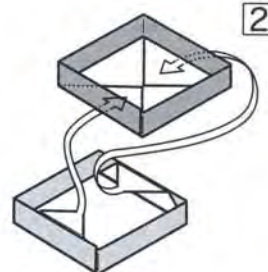

②  
すきまにさしこみます

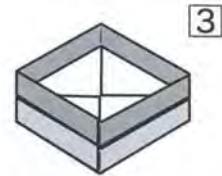

③  
同じようにしてたくさんつなぐことができます



▲メッセージのメモをすきまにさしこむとエントツのように見えます。うちがわの三角の部分にもはさんでおくことができます  
(サンタクロースはP14-15掲載の高木ひろみさん創作のものです)



▲15cm角の紙で作るとき、一つを5ミリほど小さな紙で折ると「ミ」と「フタ」になります



▲Bパーツはつないでスライドさせて楽しむことができます

## 伝承作品紹介

### 木 Tree Traditional model

今月号のツリーとして使っています。「たこの基本形」を大きさを変えて2枚かさねて作ります。

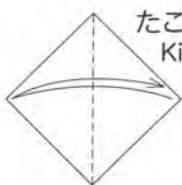

たこの基本形  
Kite Base



### ●紙の大きさのわりあい●

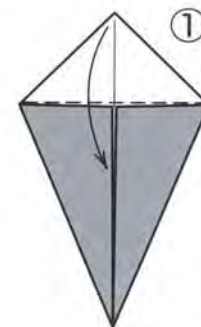

たこの基本形より

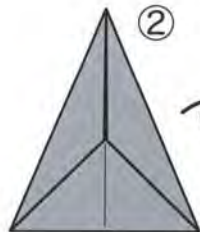

②

できあがり

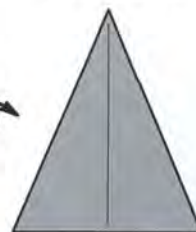

できあがり

同じものを木用と幹用と大きさをかえて折ります



できあがり

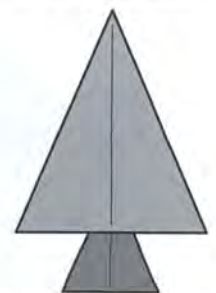

木と幹をのりづけします

# ティーポット

Teapot by Ms. Yoko ISONO

いその ようこ  
磯野 陽子

おいしい紅茶を飲みながらの折り紙は最高ですね。素敵なティーポットがあれば、なおさらです。注ぎ口がポットらしくなりました。(作者)

使用枚数:1枚/正方形

2020年1月15日 投稿

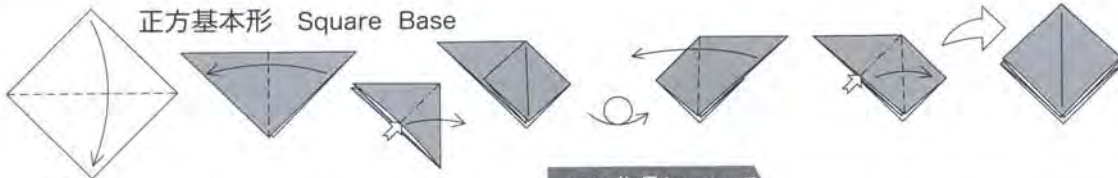

正方基本形 Square Base

この作品について

15cm角の大きさの紙で折ると、高さ5cmのティーポットができます。

15cm角の大きさの紙のとき

1cm

①

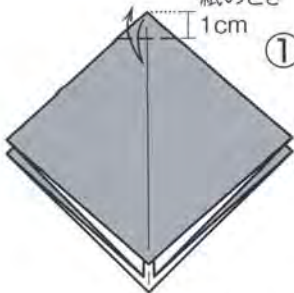

正方基本形より

②

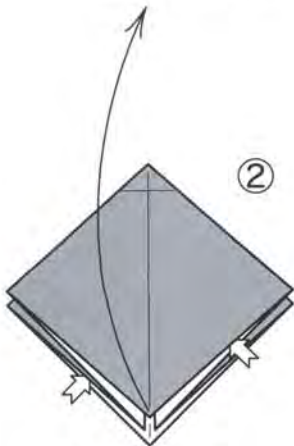

ぜんぶ開きます

よせるように  
折りたたみます

⑤

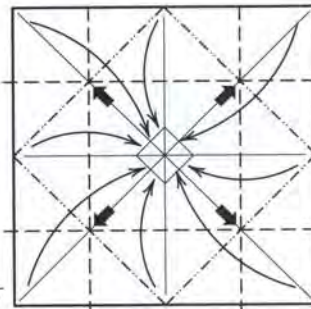

⑥



⑦

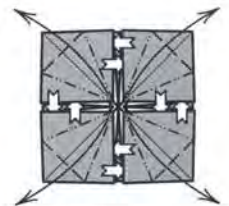

開いて  
折りたたみます

④

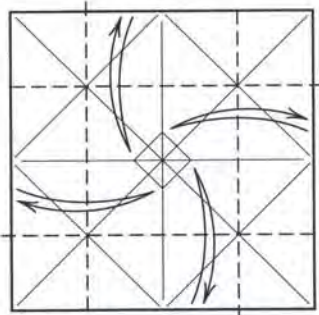

⑧

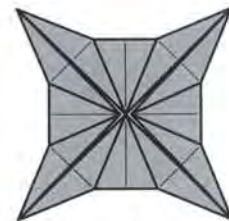

⑨

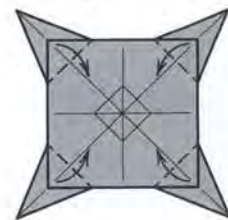

次ページへ  
つづく

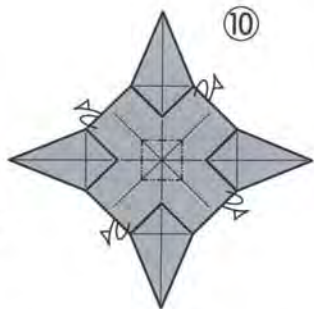

⑩

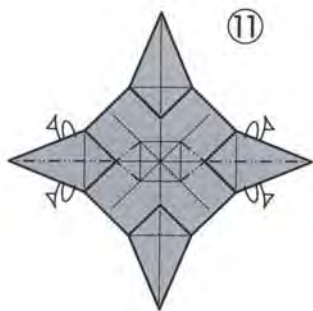

⑪

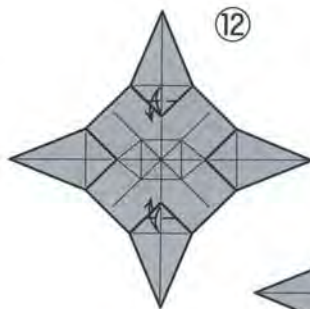

⑫

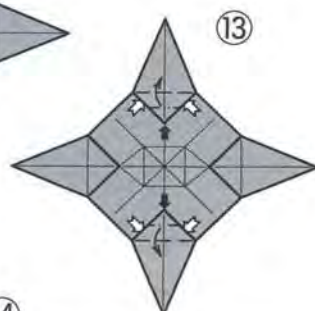

⑬



折りすじをつけ直します



⑮

(途中写真)

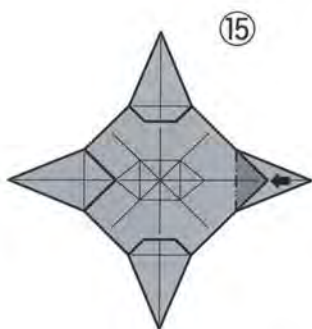

⑮

■の部分  
中に押しこみます

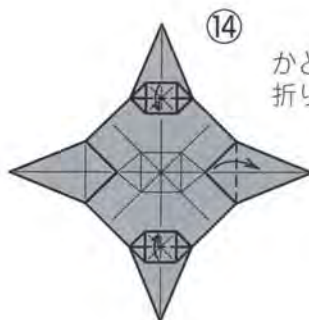

⑭

かどをつぶしながら  
折ります

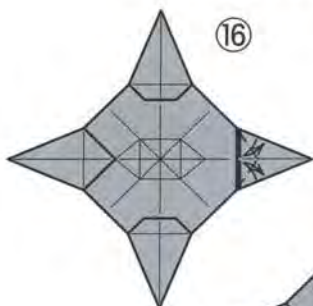

⑯

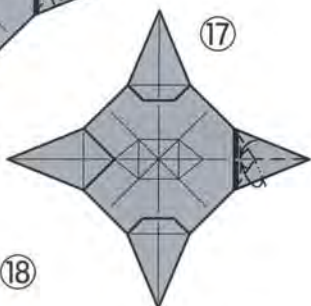

⑰

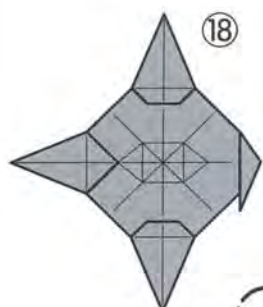

⑱

よせるように  
折りたたみます

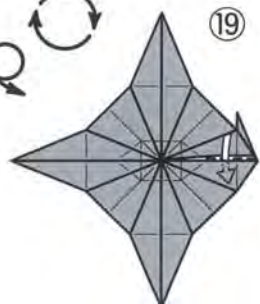

⑲

折って  
さしこみます

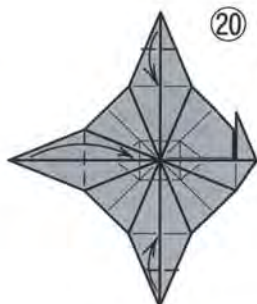

⑳

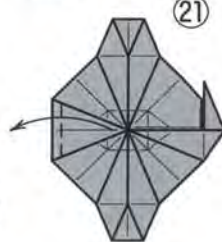

㉑



㉒



㉓

開いて  
折りたたみます

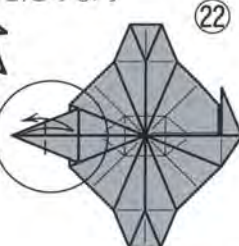

㉒

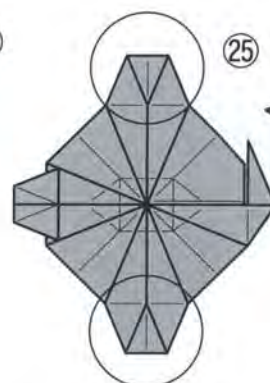

㉕



㉖

(部分図)



㉗

よせるように  
折りたたみます

前ページから  
つづく

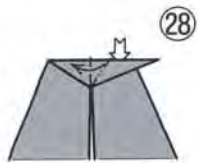

開いて  
折りたたみます

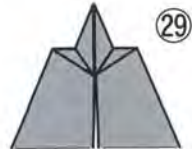

はんたいがわも  
②⑥~②⑨と同じように  
折ります

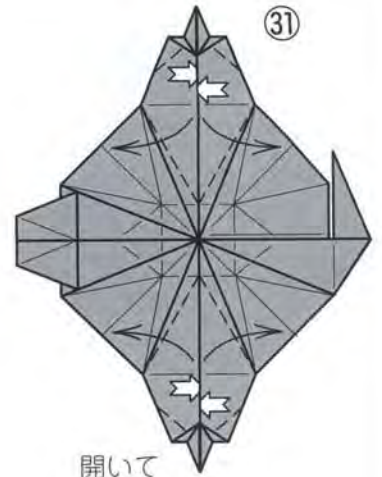
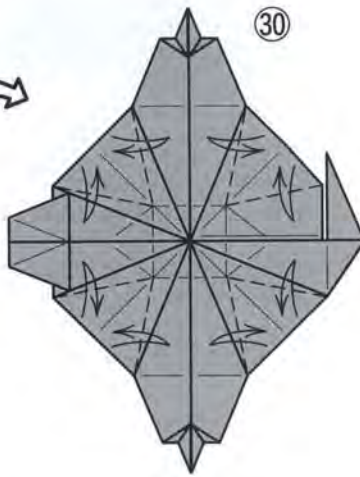

開いて  
立体にします  
(つぶしません)

(参考写真)

33

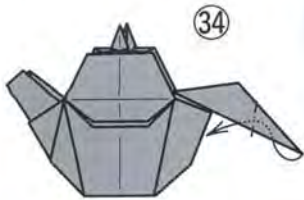

中わり折り

ふたを持ち上げて  
さしこんでから  
折り下げます

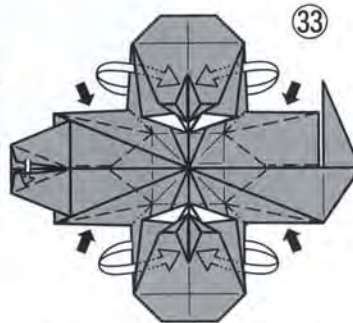

33

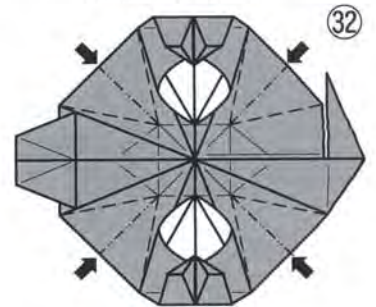

よせるように折って  
まん中にむかって  
立ちあげます

①でつけた山折りすじで  
さらに立ち上げながら  
さしこみます  
(注ぎ口の部分もさしこみます)

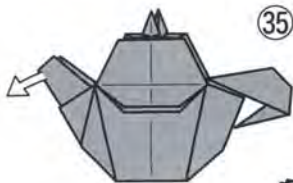

ななめに  
引き出します



折って水平にします  
うらがわも同じ

**できあがり**

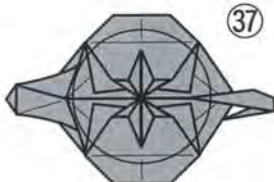
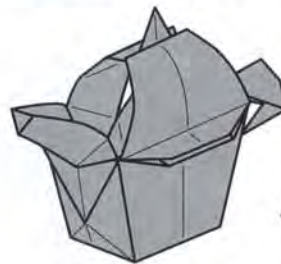

(上から見たところ)



立てて  
形をととのえます



うちがわに  
折りながら  
たおします

38

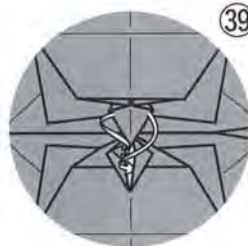

さしこみます



# コーヒーカップ

Coffee cup by Mr. Hiroshi KUMASAKA



くまさかひろし  
熊坂 浩



正方形1枚折りで、持ち手がついて、底のあるカップです。「とめ折り」が効果的に使われ、のりを使わなくても開きにくくなっています。まるくていねいに形を整えましょう。ノアブックス『おりがみ傑作選2』には、左右に持ち手のある「スープカップ」もバリエーションとして紹介されています。

使用枚数：1枚／正方形

※この作品は『おりがみ21号(1979年2月号)』『148号(1987年12月号)』に掲載されたものです。

### この作品について

15cm角の大きさの紙で折ると、直径5cmのコーヒーカップができます。

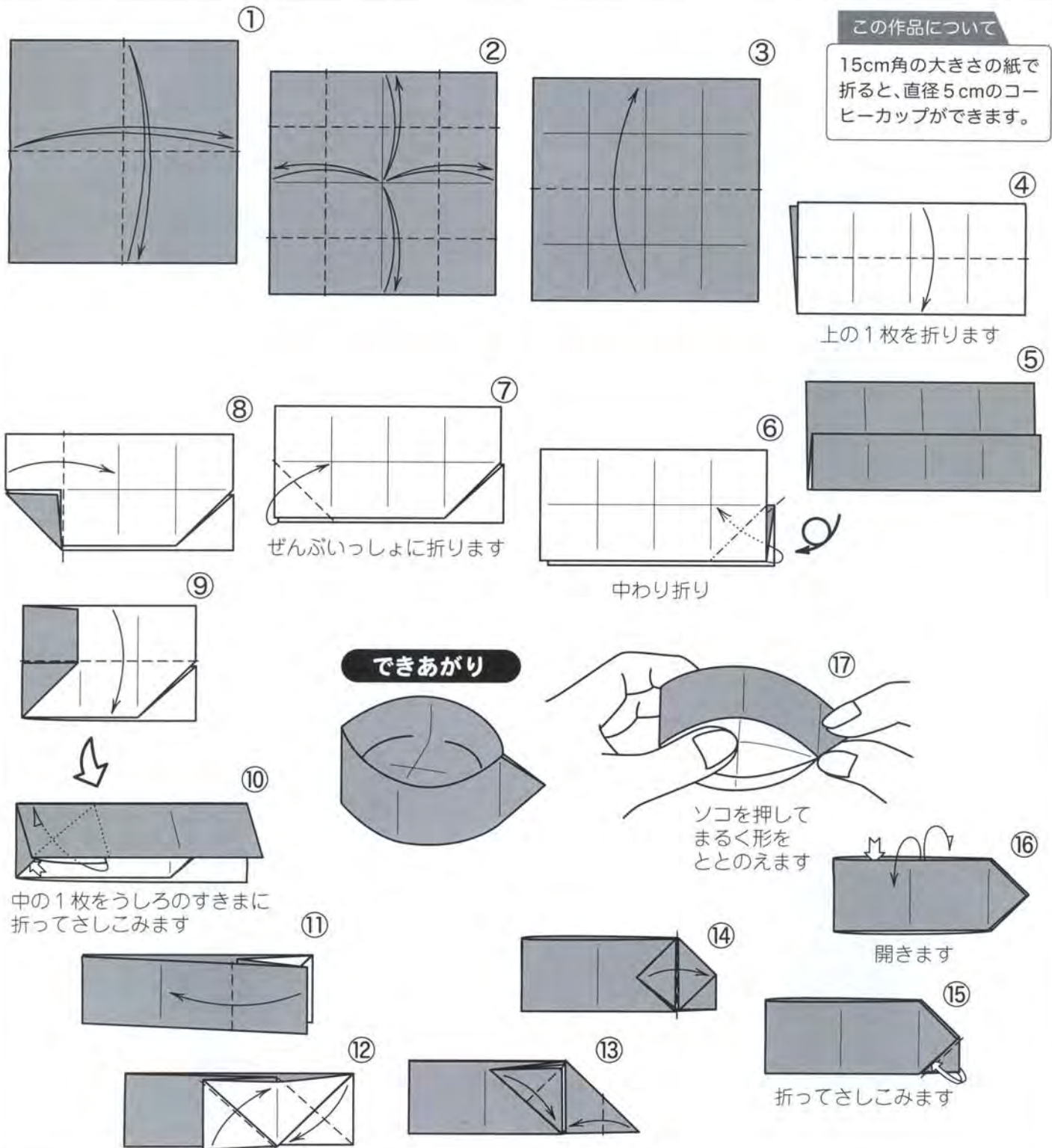



# NOA Information

## 日本折紙協会は全国に支部があり、活動しています

支部一覧 2020.9月現在 / 地域別に掲載。数字は設立の順番です(休止による欠番があります)

支部名	(支部長名:敬称略)	支部名	(支部長名:敬称略)	支部名	(支部長名:敬称略)
札幌支部『ライラック』	(宮本まり代) 23	湘南支部『TUTTI(トゥッティ)』	(吉田淳子) 47	加古川支部『おりひめ会』	(*) 45
岩手盛岡支部『さくら会』	(丹野恵美子) 56	新潟支部『はまなす』	(竹鞭悦子) 5	奈良支部『あきしの』	(竹尾篤子) 36
秋田支部『なまはげの会』	(島山久子) 49	富山県支部『遊々』	(高山三千江) 71	和歌山支部『和歌山折紙の会』	(平野公美子) 31
米沢支部『さくら会』	(野村綾子) 57	金沢支部『金沢おりがみの会』	(田中珍薫) 18	広島支部『アトムクラブ』	(佐藤 恵) 34
いわき支部『いわきおりがみ会』	(鈴木智子) 30	宇治支部『茶団子折紙倶楽部』	(山本勝博) 48	いなば支部『因州和紙の里』	(房安寿美枝) 38
栃木県央支部『とちおとめ』	(小林知恵美) 50	京都支部『京田辺折紙倶楽部』	(成田光昭) 22	香川支部『おりがみ KAGAWA』	(四角整子) 52
栃木県北支部『折鶴』	(宇佐美 健) 73	越前和紙の里支部『かたかご』	(山下 明) 53	讃岐支部『さぬき折り紙会』	(香西康子) 54
さいたま支部『さくらそうらぶ』	(植森豊子) 13	信濃支部『りんどう』	(松井佳容子) 60	徳島支部『藍の香』	(山西三智子) 26
草加越谷支部『しらこぼと』	(中島 進) 17	京都支部『京都折紙倶楽部』	(米澤修司) 70	高知支部『おりづる高知』	(森 洋芬) 40
桶川支部『へにはな』	(齊藤恵美子) 24	綾部支部『おりがみ由良川』	(沼田佐恵) 62	福岡支部『折紙』	(中村好江) 74
武南支部『折り紙工房』	(金杉優子) 33	舞鶴支部『おりがみ舞鶴』	(見附節子) 63	福岡支部『NOA ちくご』	(伊藤晴美) 14
千葉習志野船橋支部『はぐくみ会』	(北橋邦子) 12	京都洛南支部『伏見桃山折紙倶楽部』	(吉本加代子) 64	宗像支部『かのこゆり』	(樋口富砂子) 19
船橋支部『綾の会』	(青木明子) 29	京都洛西支部『洛西折紙倶楽部』	(入江尚志) 65	佐賀支部『おりがみ SAGA』	(青柳伊都子) 9
上総西部支部『アクアラインクラブ』	(高嶋恵子) 16	京都洛東支部『音羽折紙倶楽部』	(細辻シヅ子) 66	長崎支部『おりがみ伝承の会』	(宮本眞理子) 77
練馬支部『ノア・こぶし会』	(服部周平) 1	京都洛北支部『グループ MEI』	(今井恵子) 80	熊本支部『火の国』	(中田武美) 11
豊島支部『折り紙レインボウ』	(坂間賢世子) 20	長岡京支部『ガラシャ倶楽部』	(佐藤千晴) 81	鹿児島支部『折紙かごしま』	(江口年哉) 4
墨田支部『折り友すみだ』	(中村桂一) 37	亀岡支部『亀岡折紙倶楽部』	(藤並幸伸) 72	沖縄支部『おりがみ館 彩』	(喜友美愛子) 27
城南支部『おりがみトップス』	(小宮はじめ) 67	上賀茂支部『上賀茂折紙倶楽部』	(高元登世美) 75	琉球支部『月桃の会』	(比嘉邦子) 51
品川支部『さつき』	(片柳真奈美) 79	滋賀支部『近江おりがみの会』	(杉本茂樹) 58	韓国支部『折紙国際交流クラブ』	(李銀玉) 2
多摩支部『山鳩』	(瀬田美恵子) 21	滋賀おりがみびわこ	(池田明美) 78	ソウル支部『韓国折り紙国際交流クラブ』	3
町田支部『玉川』	(田中佳代) 46	大阪支部『日本折紙協会にわみおつくし会』	(梅本吉広) 35	スリランカ支部 (De Silva Kadupitige Kapila Jayadewa)	68
馬車道支部『かりょうびん』	(永田文夫) 7	吹田支部『折り紙玉手箱』	(渡辺眞寿美) 39	イラン支部『ロウシャナー折り紙ランド』	(山口雅代) 69
相模支部『夢折紙』	(橋 由美子) 28	神戸支部『おりがみ かうべ』	(柴本厚子) 42	台湾台北支部	(呂淑媛) 76
西横浜支部『横浜 子どもに夢を』	(柏俣美枝子) 43	のじぎく兵庫支部『神戸国際おりがみ会』	(石橋美奈子) 55		

\*申請待ち

### 日本折紙協会支部(サークル)設置規定

- 支部(サークル)は、日本折紙協会会員最低5名以上によって組織できる。なお、支部名は自由であるが、実態に合わないものや既にあるもの、あるいはそれと紛らわしいものは避ける。
- 組織の母体は地域、職場、病院、学校、園、公民館など自由とする。
- 支部(サークル)は、その規約をつくり、支部名(会名)、規約、会員・役員名簿を日本折紙協会に提出し、それらが認定されて発足できる。
- 役員は、支部長(会長)、副支部長(副会長)、事務局、会計、監事のほか、その実態に合わせて他の役員をおくことができる。
- 支部(サークル)は毎年、年度当初、役員と会員名簿、新年度事業計画書を日本折紙協会に提出する。その主な事業計画は月刊『おりがみ』に掲載し相互の交流がはかれるようにする。
- 支部長(会長)は、折紙講師以上の資格者で、正会員であることを条件とする。
- 支部長(会長)は、支部(サークル)会員の折紙講師資格申請の推薦者となることができる。
- 支部(サークル)会費は、各支部ごとに決定し、会計年度は4月1日から次年3月31日までとする。年度ごとの事業報告、決算報告、事業計画、予算等については各組織の責任において行う。
- 支部(サークル)は日本折紙協会が行う講習会やさまざまなイベントに協力する。
- 日本折紙協会が依頼する支部(サークル)活動の経費は、協会ができるだけ援助する。
- 支部(サークル)維持に必要な上記の条件を欠くとき、日本折紙協会の支部(サークル)としての資格を失う。

付則

- この規定は日本の国内に関するもので外国に関しては別に定める。
- この規定は平成9年4月1日より施行する。
- この規定は平成12年4月1日より改定する。

(以上)

### 会費継続のご案内

料金後納

130-0004      1 - 00513 #

東京都墨田区〇〇丁目〇〇-〇〇-〇

折紙のあ様

会員番号 08040000      330号まで

今回分で会費切れとなります。

1部

a162135000513a

【差出人・返還先】

MSC 〒353-0001 埼玉県志木市上宗岡3-20-5

宛名ラベルシール

(中に月刊『おりがみ』)

透明な封筒

会費期限の最終号に  
印字されます

日ごろより『月刊おりがみ』ご愛読、誠にありがとうございます。日本折紙協会は会員の皆さんの会費によってその活動が支えられています。引き続き次年度も会費のご納入をよろしくお願いいたします。

会費の期限は会員証に記載されていますが、最終号をお届けする宛名ラベルには「今回分で会費切れとなります。」と印字されます。折り込みP12の「振替用紙記入方法」をご覧ください、継続の欄にチェックをしてご送金ください。複数年の割り引きもありませんので、あわせてご利用ください。

**日本折紙協会事務局** TEL.03-3625-1161 FAX.03-3625-1162

**東京おりがみミュージアムのご案内** 〒130-0004 東京都墨田区本所 1-31-5

「東京おりがみミュージアム」にはギャラリー、ショップ、資料室、講習室があります。どうぞお越しください。

【2020年11月の休館日・休業日】

▼東京おりがみミュージアム:  
\*3日(火/祝)、23日(月/祝)

▼日本折紙協会事務局:  
\*土・日・祝日・振替休日

新型コロナウイルスの影響により臨時休業の場合あり

交通▶地下鉄都営大江戸線・浅草線「蔵前」駅下車、徒歩約12分(浅草駅も利用可)  
営業時間▶9:30 ~ 17:30 ご来局、お電話でのお問い合わせは、営業時間内にお願いたします。

2020年6月8日(月)以降、東京おりがみミュージアムは通常どおり開館しています。(臨時休業の場合あり。最新情報はホームページでご確認ください)

**ホームページのご案内** [ホームページ URL] <http://www.origami-noa.jp/>

本誌よりひと足早い折り紙情報は Facebook で、ノアブックスや折り紙(用紙)の通販ショッピングサイト\*もご利用ください。\*会員価格は適用されません

会員専用ページのパスワード **santa** 有効期間11/2(月)~11/30(月)

【電子メールアドレス】  
**info@origami-noa.com (事務局)**  
▲講師関連・商品の問い合わせ・イベントなど  
**henshubu@origami-noa.com (編集部)**

《お知らせ》日本折紙協会の公式ウェブサイト内「おりがみのトニー専用ショップ」は日本折紙協会では取り扱っていない商品もネット販売しています。  
<http://origami-noa.ocnk.net>

(こちらは週1回の発送です)



## 入会・その他のお申し込みご案内

月刊『おりがみ』定期購読のお申し込みで、あなたも会員になれます。ご入金された月から、毎月1冊1年間、月刊『おりがみ』をお届けします。(定期購読で誌代は割引、送料はサービスです) ※2年以上の割引は過去に遡る適用はできません

●個人会費(税込み) 国内在住の方は以下のとおりです。  
正会員▶日本折紙協会の活動目的に賛同され、正会費を払われる個人

1年分 = ¥13,100 (月刊『おりがみ』年間購読料を含む)  
※2年分まとめた会費は25,200円、3年分は37,300円

購読会員▶月刊『おりがみ』を購読される個人または団体

1年分 = ¥9,100 (月刊『おりがみ』年間購読料)  
※2年分まとめたご入金の場合、500円引きの17,700円、3年分まとめた場合、1,000円引きの26,300円となります。

※海外在住の方は、海外から入金の場合、1年分=14,200円、国内から入金の場合、1年分=10,200円となります。(船便)

●賛助会員▶日本折紙協会の事業を賛助される団体

1年分(税込み) = 1口・年額 ¥36,400 (1口以上)

送金方法 ※ご送金の際の振込手数料はご負担ください。

1 郵便振替(00110-6-188035) ※折り込み添付の用紙をお使いください。

2 現金書留

※海外からの入金…

三菱UFJ銀行市ヶ谷支店(普) 1187799

(金額は下欄 Bank 参照)

または、国際郵便為替(下欄 Post office 参照)をご利用ください。

●バックナンバーや書籍のご注文は郵便振替で…

本誌折り込み添付の郵便振替用紙(または郵便局備え付けの振替用紙)で(00110-6-188035) 日本折紙協会にご送金ください。

●書店にご注文の場合 ※会員割引、特典などは適用されません。

日本折紙協会発行の書籍(月刊誌・単行本)は、ご注文の際に「地方・小出版流通センター扱い」と付け加えてご注文ください。

※いったんお申し込みされた会費の返金や、中途解約はお断りいたしております。ご了承くださいませよう、お願い申し上げます。

## Methods for the remittance

NOA is recruiting new members. Please send the membership fee to us in the ways mentioned below.

### 1) The membership by sea

\* Bank ※ Bank charge has been changed to ¥4,000 since Jan 1, 2006.

Remittance : ¥14,300

(including ¥4,000 that the Japanese bank charges you)

Account number : Bank of Mitsubishi-UFJ:014-1187799

Nippon Origami Association Co., Ltd.

\* Be sure to write down our full name on the bill at bank or post office.

Don't write our name for short.

\* You should bear the bank charge for remittance.

\* Post office

Remittance : ¥10,300

(The post office does not charge you in Japan.)

International postal money order is available.

Addressee : Nippon Origami Association

1-31-5 Honjo, Sumida-ku, Tokyo

130-0004, Japan

### 2) The membership by air

	Zone	Bank	Post office
Zone 1	Asian countries	¥16,900	¥12,900
Zone 2	North and Central America, Oceanian countries, the Middle East, Europe, Russia	¥18,100	¥14,100
Zone 3	Africa South America	¥19,300	¥15,300

Please let us know by mail and e-mail when you would like to have more informations about our Nippon Origami Association.

## 会員証について(紙製です)



上段は会員期間、下段は購読号数。会員期間に記載の11月は「月刊おりがみ」の12月号発売月、というように、会員期間の月は「〇月号」に対応していません(ひと月ずれる)のでご注意ください。なお、会費の期限は毎月ご自宅にお届けする『おりがみ』の宛名ラベルにも印刷されています。ご注意ください。最後の号が届いたら、折り込みの「払込取扱票」で継続のためご送金ください。

正会員について ※購読会員からの切り替えは、正会員期間の都合により、翌年度より受け付けております。ご希望の方は、年度末(3月ごろ)にご連絡ください。

月刊『おりがみ』をご購読いただいている購読会員(年会費9,100円)とは別に、日本折紙協会の活動目的にご賛同いただく『正会員』を設定しています(正会員の年会費は来期より13,100円です)。正会員の期間は毎年4月からその翌年の3月までの年度ごと(『おりがみ』は5月号から翌年4月号)になります。

広報活動や、世界折紙センター(W.O.C.)の設立などにご協力いただくほか、商品の正会員価格割引、定時総会への参加資格、折紙師範・上級折紙師範の申請資格などの特典があります。

### 〈プレゼント終了のお知らせ〉

正会員費お支払い時の(ファイルまたはテキストの)プレゼントは、2018年度の定時総会の決議により廃止されましたのでご了承ください。なお、2019年4月1日より、『おりがみ4か国語テキスト100』の正会員価格を本体700円に改定(値下げ)しました。10%税込み770円(送料360円)となります。(購読会員は定価)

## 購読会費の

### 『口座振替サービス』のご案内

口座振替をお申込みいただいた方は、特典として、初回振替の会費のみを200円引きします(8,900円)。

一度お申し込みいただきますと、以後は毎年1回、購読会費(9,100円)が自動的にご指定口座から引き落とされます。

手数料などのご負担は一切ありません。全国ほぼすべての金融機関がお使いになれます。

ご希望の方は、事務局へご連絡ください。必要書類をお送りします。

※口座の登録事務が完了次第、会員期間を更新します。

※口座の登録事務が不備なく完了した場合は、必要書類を返送いただいた月の翌々月27日に8,900円が引き落とされます。

※翌年以降、会員期間が終了する月の前月27日に9,100円をお引き落としいたします。

※口座振替を中止する場合は会員期間終了月の前々月5日までにご連絡ください。

## 世界折紙センター(W.O.C.)建設基金

～募金を受け付けております～

●法人10万円(1口以上) ●個人1口1万円(1口以上)

郵便振替口座 00130-5-724996

▲折り込みの郵便振替用紙の番号とは異なりますのでご注意ください

構想理念:文化資産としての折紙作品を後世に残すため作品の登録管理を行います。著作権保護や情報の共有化をはかり、国際機関としての役割と地位を確立します。

## ○折紙の輪を広げるために、私たちも協力しています

エヒメ紙工(株) / (株)紙大倉 / (社)韓国ソニイジョブギ協会 / 韓国PAPER CULTURE FOUNDATION / (株)クラサワ / (株)小松原梱包 / 秀文社印刷(株) / ショウワグリン(株) / (株)スズキ紙工業 / (株)竹尾 / (株)トーヨー / 中村紙工(有) / 一般社団法人 PRAY for ONE / (株)ビー・ウィッシュ / (株)平凡社 / 北越紀州製紙(株) / 武蔵野冷蔵(株) / 望月印刷(株) / (株)ゆしまの小林 / 吉森ホイル(株)

(以上、賛助会員の団体です。50音順で掲載しています)

※価格表記は消費税込み(2019年10月からの税率10%)になっています。



# NOA Information

## 11月11日 「おりがみの日」記念 イベントに行こう！

記念おりがみ展「第27回おりがみカーニバル」は、会場が2015年からソラマチに変わって6回目の開催です。お見のがしなく！

### 記念おりがみ展

#### 「第27回おりがみカーニバル」

日時：10月30日（金）～11月11日（水）

10:00～18:00

会場：東京スカイツリータウン・ソラマチ  
イーストヤード5階 産業観光プラザ  
すみだまち処 イベントスペース

【東京都墨田区押上 1-1-2

☎ 03-6796-6341】

### 《会場構成》

- ・テーマ「こころはひとつ」応募作品展示
- ・物品販売

《交通》東京メトロ半蔵門線・都営浅草線・京成押上線押上（スカイツリー前）

駅、東武スカイツリーラインとうきょうスカイツリー駅下車すぐ

\* 東京おりがみミュージアムより徒歩約25分（下地図参照）



▲ 昨年の展示会場



販売コーナー



東京ソラマチ5階は、展望台から降りてくるエレベーターが到着するフロアです。東京スカイツリーからの眺望を楽しまれた方をはじめ、多くの方に「すみだ」の魅力を紹介します。

### 表彰式／懇親会

今回、表彰式はご出品の方およびご出品者の同居家族だけのご参加で、残念ながら懇親会は開催しません（コロナ禍の状況次第では表彰式も中止する場合があります）。

日時：11月8日（日/祝）12:30～

会場：リッチモンドホテルプレミア

東京押上 5階SAKURA（桜）

【東京都墨田区押上 1丁目10-3

☎ 03-5819-0731】

\* 出席される方はマスク着用をお願いします。ご体調の悪いときは無理をなさらないでください。

### 《キッズおりがみフェスタ》

#### 実施内容変更のお知らせ

10月31日（土）～11月3日（火/祝）に東京スカイツリータウン・スペース634で予定されておりました「キッズおりがみフェスタ」は、会場での実施は中止となり、現在インターネット上での参加型イベントとして企画準備中です。詳しくは日本折紙協会ホームページをご覧ください。

### 講師講習会（Aコース／東日本会場）

講師勉強会は中止となりましたが、折紙師範資格取得希望者対象の「講師講習会Aコース」を11月7日（土）に実施します。次ページの案内をご覧ください。（受講お申し込み締め切り間近です。ご注意ください）



### \*「おりがみカーニバル」のための 交通のご案内

東京おりがみ  
ミュージアム

#### ＜電車＞

- （すみだまち処の最寄り駅）
- 都営浅草線「押上」
- 東京メトロ半蔵門線「押上」
- 東武スカイツリーライン「とうきょうスカイツリー駅」

#### ＜バス停留所＞

- 1 「本所一丁目」
- 2 「とうきょうスカイツリー駅入口」
- 3 「押上」

東京おりがみミュージアムとソラマチ5階すみだまち処の行き来には④の「東駒形一丁目」バス停留所が便利です

Google Maps で開く

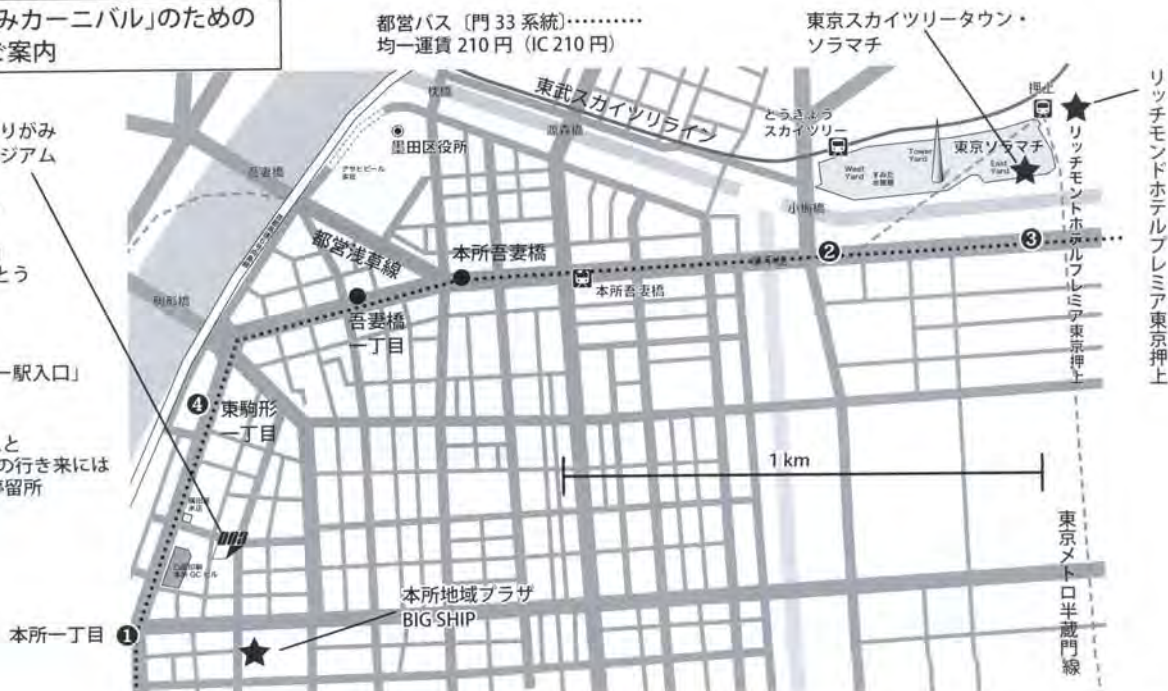

東京おりがみミュージアムと本所地域プラザには①「本所一丁目」、ソラマチ5階すみだまち処には③「押上」が最寄りです。東武スカイツリーラインご利用の方は「とうきょうスカイツリー駅」をご利用ください。

\*新型コロナウイルスの感染拡大防止の観点から春期の開催が中止となった2020年度「講師講習会Aコース」は、西日本・東日本ともに秋期に開催することになりました。

### 講師講習会(Aコース)のご案内(東日本会場)

(折紙師範資格取得希望者対象講習会)

日程/11月7日(土)13:30~16:30

内容/Aコース(基本形・記号の名称と作図法、実技:作図)

会場/本所地域プラザBIG SHIP(ビッグシップ)1階イベントスペース

【〒130-0004 東京都墨田区本所1-13-4】

交通/浅草・蔵前・両国・本所吾妻橋 各駅より徒歩約15分、東京おりがみミュージアムより徒歩3分

講師/青木伸雄(日本折紙協会編集長)

対象/折紙講師・折紙師範資格所得者

(バッジ着用または資格証携帯のこと)

定員/50名(先着順。定員になり次第締め切り)

受講料/4,000円(税込み)

※講師講習会への参加お申し込みは…

本誌折り込み振替用紙で受講料4,000円を日本折紙協会までお振り込みください。必ず講座名(講師講習会Aコース)と、参加会場名:「東日本(東京)」を明記してください。折り返し受講資料を送付いたします。

東京おりがみミュージアムでのお買い物にはエコバッグをご持参ください!

2020年7月より買い物袋を有料、一律5円いただいています。ご理解をお願いいたします

## ホームページより

### ◆バックナンバー閲覧サービス

会員専用ページ内で、『月刊おりがみ』バックナンバー本文を閲覧できるようになりました(号数限定、印刷不可)。個人として楽しむ範囲でご利用ください。

会員ページ内「月刊おりがみバックナンバー」▶



〔日本折紙協会認定 折紙講師(師範)の皆さんへ〕

### 「コピーフリー作品(ページ)」を設定しています

『452号』より、日本折紙協会認定の折紙講師(師範)による教室での使用に限り、特定作品のコピー配布を認めています。コピーに関しては条件(制限)がありますので、指定ページ下段欄内記載の事項をご覧ください。

▶日本折紙協会ホームページ内で、コピーフリーページのダウンロードサービスを開始しました。なお、誌面の利用条件は紙のコピーと同じです。



▶会員専用ページへのアクセスは今月号P40掲載のパスワードを入力してください(有効期間あり)



NOA BOOKS

好評発売中!

新作家シリーズ4

### えと 干支とかぶとを折る ~松野幸彦おりがみ作品集~

◆定 価:1,760円(税込み)送料310円

◆購読会員価格1,584円(税込み)送料155円

◆正会員価格1,408円(税込み)送料155円

折って楽しく  
飾って楽しい  
動物たち (B5判・64頁)  
ISBN978-4-931297-99-9 ※240g



来年の干支:うし

<収録作品>

- ・十二支の動物 + 3匹(お楽しみ)
- ・かぶと(三種)、収納台

## 日本折紙協会 折紙資格認定制度

折紙資格認定制度として、折紙講師資格、より上位の資格として折紙師範、さらにその上位の資格として上級折紙師範の制度を設けております。

### 1 折紙講師 ……16歳以上の日本折紙協会会員であることが前提です

※金額はすべて2019年10月1日からの消費税(10%)込み表示です



『おりがみ4か国語テキスト100』掲載全作品を、申請書と、申請料3,300円(税10%込み)を添えて事務局までお送りください(詳しくは本誌折り込み添付「折紙講師認定制度のご案内」をご覧ください)。審査会で作品審査(場合により折り直し、再提出)を経た後、事務局より認定通知が送付されます。認定登録料16,500円(税10%込み)を納入してください。「認定証」と「資格証」を発行します。

◀ご注文は本誌折り込み振替用紙で、折紙講師資格申請書が添付されています。なお、表紙が青色の「おりがみ4か国語テキスト」での申請は2016年9月30日で終了しました。



◀2009年6月21日申請受け付け分より、「折紙講師」認定時には、冊子「折紙講師指導の手引き」を配布、講師バッジは希望される方に別途販売しています

※資格申請の際の提出作品や書類は返却いたしませんのでご了承ください。

### NOA グッズ 《好評発売中》

※「商品カタログ2020」の会員価格表記は誤りです。申し訳ありません

#### 大人気商品

#### 《折紙干支(十二支)PINS》

十二支の動物がかわいいピンバッジになって登場!それぞれ折り図つきです

制作・販売元:(株)ソニア  
定価:(1個)660円(税込み)  
(会員割引はありません)\*  
送料250円(12個まで一律)  
\*品番と動物をご指定ください

\*協会取り扱い商品のお申し込みは、本誌折り込み郵便振替用紙で、税込み定価+送料総額をご送金ください



品番▶1子(ねずみ)、2丑(うし)、3寅(とら)、4卯(うさぎ)、5辰(たつ)、6巳(へび)、7午(うま)、8未(ひつじ)、9申(さる)、10酉(とり)、11戌(いぬ)、12亥(いのしし)



(実物大/本体重量4g)

\*パッケージサイズ H81mm×W60mm



◀それぞれ折り図がついていますがパッケージ裏面より



◀ノアブックス「干支とかぶとを折る-松野幸彦おりがみ作品集」がデザインモチーフです

※価格表記は2019年10月からの10%消費税率込みのものになっています。

# Piazza NOA

## 読者の広場

「Piazza」はイタリア語で「広場」。  
ピアッツァ・ノアは会員の皆さんの  
交流の場です。



台風のご影響はなかったでしょうか。皆さまくれぐれもお気をつけください。

### 『541号』(特集：秋の始まり)宛てにいただいたお便りをご紹介します

新型コロナウイルスの中、家の中で折り紙、最高です。万華鏡など、みなに教えて楽しんでいます。

栃木県 簗輪雅江さん

「がやら草の海老」がよかったです。季節ごとの折り紙の作品紹介がカラーでとてもきれいで、いつも折ってみたいという気持ちになります。コロナの休校中に小学生の息子が山口 真さんの著書の複雑系折り紙にハマリ、毎日私が仕事から帰宅するとすごい立体作品を完成させて見せてくれました。今月号の新刊紹介で川畑文昭さんの新刊が紹介されていて、ほしいなーと言って

いました。

神奈川県 後藤志津子さん

フレーベルの模様折りの本を買ってみたいと思案中。「升到鶴」は羽でくるむことができませんでした。「3枚でできる薬玉」はあじさい折りだと思のですが、折りやすかったです。組み合わせが…下手でした。「ケーキのようなお花のリース」は色選びがむずかしいですね。「がやら草の海老」は変な昆虫になりました…。途中写真が、できればカラー写真ならもっとありがたいです。

大阪府 山本純子さん

～YouTube日本折紙協会チャンネルで動画を公開していますので、よろしければ参考になさってください。(編)

ききょうの花ととんぼをすぐ折ってみました。毎月、できるだけ全部折ってみます。ハーレー静代さんの「ケーキのようなお花のリース」を折るのは簡単でしたが、組むのに手間取りました。でもできるとなんとも言えない不思議な雰囲気、華やかで美しいリースです。紙を変えていろいろ作ってみたいです。

広島県 土本八重子さん

折り紙の本が増えてきたのでキャスター付きのユニット家具を購入しました(幅60cm、高さ50cm)。家具は自分で組み立てなければいけないので、説明書を見ながら40分ぐらい悪戦苦

闘しました。ところで柄入りの折り紙は15cm角のものしか出回っていないようです。大きめのものも作ってほしいです。

愛知県 川端育代さん

～日本折紙協会では、大きめの柄入り和紙として、トヨー「和紙千代紙(T-18)」「京千代紙(T-20)(B4判:25.7cm×36.1cm)、小川和紙「和紙折紙(大)(O-61)」「(30cm角)を取り扱っています。「商品カタログ2020」をご覧ください。(編)

「ケーキのようなお花のリース」がかわいくて、折って飾っています。

大阪府 井上美土里さん

「おりがみカーニバルアンコール」の「うまくできるかな」がよかったです。「折り図のヒミツ」を熟読しています。もっと折り紙の深さ、おもしろさを知り、折り図も描けるようになりたいです。

愛知県 若松才子さん

「折り紙マスクインナー No.2」は思ったよりマスクにピッタリはまって、つけ心地もよかったです! No.1もあるので、どうか? 「箸袋から箸置き」、お店でちゃちゃと折ってこんな素敵な箸置きができたらすばらしいですね! 外国の方も喜んでくれそうです! 「ケーキのようなお花のリース」はとてもかわいくておいしそう! このままでもすごく素敵ですが、冠や帽子にもなりそう! アイデア次第でいろいろなものになってくれそうです! 私は今「おはなし会」をして、

### 2020年8月にご入会いただいた方々です。ありがとうございます。

▼北海道  
栗本美代子  
▼岩手県  
赤坂洸理  
▼宮城県  
石川真弓  
▼山形県  
中川久子  
▼福島県  
根本徳子  
▼茨城県  
飯泉惇啓  
石原陽向  
河内美樹  
酒井真里  
▼埼玉県  
片桐明子  
テレビ埼玉製作部  
佐藤俊江  
高橋諒大

▼千葉県  
郡 真由美  
高橋りつ子  
森川翼牙  
▼東京都  
阿部真治  
大田 寛  
小笠原幸子  
梶山亜友美  
木下登美子  
佐藤柳成  
高野智子  
松崎いづみ  
宮越良子  
村上美保子  
▼埼玉県  
桃井朝子  
山崎寿子  
四元 慶  
林嘉 偉

▼神奈川県  
荒井雅代  
岩田太郎  
江上紀代子  
金原拓海  
武井礼子  
中村利恵  
米山真由美  
▼新潟県  
久保三子  
桜井礼二  
▼石川県  
日下賢裕  
▼岐阜県  
白田由希子  
▼滋賀県  
金森真由美  
西堀菜穂  
安居朋子

▼大阪府  
沖田悠希  
中脇都志子  
三島麻未  
森本朝子  
▼兵庫県  
梅澤真由美  
村上 直  
▼奈良県  
小川奈那子  
南 絵里

▼岡山県  
太田寛子  
▼徳島県  
森 節子  
▼福岡県  
城後由紀子  
▼熊本県  
安武加津美  
▼鹿児島県  
藤崎早苗

以上57名  
(敬称略)



### おりがみ級制度：進級された皆さん 2020年8月1日～8月31日

荒川柊斗(3級) 小倉雄司(8級) 大場美優(10級)  
桑 穂高(3級) 小倉佑太(8級) 蒲池陽友(10級)  
山口湧志(4級) 平野結大(8級) 佐藤慶直(10級)  
入谷彩友(5級) 阿部 央(9級) 野口喜美子(10級)  
森上有希(5級) 石津ゆかり(9級)  
小倉敦子(8級) 浜田千歳(9級) 以上16名(敬称略)

### 折紙講師に認定された皆さん 2020年8月1日～8月31日

▼北海道  
浅倉悠美  
竹之内康秀  
▼山形県  
佐藤慶子  
▼茨城県  
石島美紀  
酒井真里  
▼栃木県  
大塚英子  
岡崎智子  
▼千葉県  
細川日和  
▼東京都  
伊藤琢也  
梅岡千佳  
小笠原幸子  
冠 壮一郎  
新藤裕巳  
高野智子

水谷俊江  
村上美保子  
▼神奈川県  
海老根福代  
田近朱里  
米山真由美  
▼岐阜県  
楠元千里  
▼静岡県  
瀬戸富美代  
▼愛知県  
杉本七保子  
若松才子  
▼三重県  
廣瀬清子  
福岡春美  
▼滋賀県  
金森真由美  
平元綾音  
▼京都府

久保美恵  
橋本恵子  
▼大阪府  
中脇都志子  
三島麻未  
▼兵庫県  
梅澤真由美  
新川政世  
樹田紀美子  
▼奈良県  
南 絵里  
▼愛媛県  
本邑敬子  
▼高知県  
沖 裕子  
▼佐賀県  
大塚陽子

以上38名  
(敬称略)

こどもたちに絵本を読み聞かせたり、<sup>ずばり</sup>素話をしたりしています。そこに来てくれた子どもたちに「おみやげ」として折り紙を折ったものを渡していたら、図書館の方から「折り紙教室の先生になってください」と言われ、昨年の12月から始めました。今はコロナ禍でお休み中ですが、早く再開できたらいいなと思っております。おかげさまでこのお休み期間中も、「こんどは何を教えてあげようかな」とワクワクしながら読ませていただいております。これからも大人もこどもも楽しめる折り紙の奥深い世界を教えてください。

東京都 鈴木有子さん

～「折り紙マスクインナーNo.1」は作者の三武美紀さんのお便りと図で『539号』P45に紹介しています。No.1でのりづけが気になったのでNo.2を考えたいです。(編)

「かや草の海老」が折れるか挑戦してみました。意外と折れたのですが、しあげの形づくりが難しかったです。



「升到鶴」、ねずみ、うさぎ、タヌキなど楽しい作品ばかり。今、日常生活に役立つ箱ものを折っています。

鹿児島県 佐野由美子さん

▲タヌキが「頭の体操」の答えをかかえていました

「1ドル札の指輪」がよかったです(国内通貨で折り、指を飾るのは法に触れるかも…?)。毎月、岡村昌夫氏の連載は楽しみのひとつ。購読会員になる前は地域の図書館で拝読、このクイズに挑戦するにあたり伝承の「百面相」とは何ぞや? と書店で『おりがみ4か国語テキスト100』を取り寄せ。中でも100番目の「妹背山」、二連鶴と漠然と思っていたのですが…感動! 「得意」のレパトリーに加えたいと思っています。

東京都 飯沼和子さん

～いい機会ですので、折紙講師の資格取得にチャレンジされてみてはいかがでしょうか。(編)

「ケーキのようなお花のリース」はやさしい折り方でできあがり華やか! 中

の部分に松笠折りを加えるとひまわりになりました。「おりがみカーニバル」の応用されている作品も完成はオリジナル。すばらしいですね。

福岡県 田村真知子さん

今月号でよかったのは、おたよりのページです。いつもの号の倍近い投稿があったのです。この欄でみなさんに人気の作品がよくわかり、さかのぼって確認して作れるのでうれしいです。今までは(1年間くらい)図書館で見たいのを、今月号から会員となり、ゆっくり自分の好きなだけ見られるし、見返せるし、記事や特集ページも読めるようになりました。今興味があるのは1枚で折るむすかしめの折り紙作品です。うまくできるとまたその次も作りたくなり、気がつけば日にちが変わっていたりします。いかに熱中しているかが自分でもびっくりしてしまいます。

愛知県 杉本七保子さん

「升到鶴」は伝承作品からの作品で、升到鶴をつなぐアイデアにはまりました。「3枚でできる薬玉」はなるほどと思い、これも楽しかったです。連載の「あかね空」とんぼは圧巻でした。紙にはる方法でも作りましたがブローチみたくして帽子につけてみました。作ってみたい作品の中に「ケーキのようなお花のリース」があり、本が届いたとき目をひきました。思ったよりむずかしかったですが、作品にはまりました。もう少し涼しくなったらもう一度挑戦してみたいと思います。

神奈川県 宮本節子さん

「3枚でできる薬玉」がよかったです。こどもたちの好きそうなキャラクターのコーナーがあるとよいです。大人向けに指導できるよう、折る力を身につけたいと思います。

福島県 根本徳子さん

猛暑が続いている新潟、「おりがみ頭の体操」にしばし暑さを忘れさせてくれました。毎月楽しみにしています。

新潟県 渡辺秋子さん

「おりがみニュース」の公式商品の箱入りチョコレート、食べてみたかったです。折り紙は別売りはないですか? 「おりがみカーニバルアンコール」、私の作品を載せてくださりありがとうございます。2020年のテーマ「こころはひとつ」の作品作り、がんばります。「壁面12か月」、セミもがんばって鳴いています。季節は少しずつ移り変わります。折り紙は一人でもくもくと折るのもよいと思うけど、みんなでワイワイしながら折りたいと思う日々です。

埼玉県 原 嘉子さん

「ケーキのようなお花のリース」がよかったです。今年の「おりがみの日」記念作品展のテーマが「こころはひとつ」と決まったそうですね。折り紙で表現するのがむずかしいテーマです。昨年のテーマは「チャレンジ」でしたので「孫の成長まで健康長寿に挑戦」と東京オリンピックにちなんで「金メダル、銀メダルへの挑戦」を思いつきました。

神奈川県 高橋 実さん

「3枚でできる薬玉」は組み合わせるときはずれやすかったので、少しのりづけしながら差し込んでみました。イベントのときひもを引っぱるとパカッと割れて花吹雪が舞う薬玉は折り紙で作れないかな? 伝承の「ききょうの花」は葉をつけて飾ってみるといい感じになりました。秋の七草で、紫色のキキョウは「永遠の愛」、「気品」、「誠実」などの花言葉があるそうです。日本に伝わる妖怪「アマビエ」の簡単な折り方を教えてください(平面、立体)。

青森県 原子睦子さん

～アマビエの折り方は、2月号ごろに紹介予定です。お楽しみに。(編)

「9月 あかね空」、私の折り紙は平面的で絵になりません。でもこのとんぼはとても立体的なので、画用紙にはりつけてもとんぼのように見えました。私は昆虫が恐いです。オバケのようでとてもおそろしい。なんであの小さい体であんな芸当ができるのか不思議に思っています。

した。とんぼを折ってみて、あのずんどうな胴体に秘密があるのかも… と思いました。

神奈川県 石井千恵さん  
〜昆虫は「機能美の極み」と思うのですが、その分「何を考えているのかわからない」のがオソロシイのですね。かく言う(編)も蛾の模様がオソロシイです。

「升到鶴」、「花の小物入れ」、「箸袋からの箸置き」がよかったです。箸袋はレストランで食事したとき必ずあります。会合で集まったとき箸袋で箸置きにしたら皆の注目を集めることでしょうか。この作品が伝承だとは知りませんでした。コロナが収束して、心おきなく食事会が開催できるように願うばかりです。この作品は「137号」(1987年1月号)で紹介されたとか。過去の作品がすぐわかるインデックスがあればいいなと思うのです。

東京都 磯野昌子さん

「おりがみカーニバルアンコール」がよかったです。折り紙で世界を作り出せるように私もなりたいです。「見守りじぞうさん」はかわいくて注目の的でした。「おむすびメッセージカード」も職場のOT(作業療法士)さんに紹介させていただきました。「かやら草の海老」、古典作品でおもしろいなあと思いました。お花の折り紙で花言葉もいっしょに載せていただくと気持ちも伝えやすくていいかも♪ と思いました。六角形が好きなので、六角形の作品も載せていただきたいです♥ tessellation(平織り)の作品も載せていただけるととってもうれしいです。知人が苔にくわしくて、私も散歩をしながら苔を見ている。苔に注目して歩くのも楽しいという新発見です。ミニチュア作品を見ることも楽しいです。

神奈川県 村上真理さん

「こどもとともに飾れる壁面12か月」、「3枚でできる薬玉」、「ケーキのようなお花のリース」、「高木 智氏収蔵資料紹介」がよかったです。国際クラスで毎月折り紙を使ったカレンダーを作っていますが、テーマに合わせて唱歌も教えています。9月は赤とんぼに

します。作りやすくてかわいいとんぼができますね。中国ドラマ「如懿伝」に折り紙で紙銭を折るシーンが出てきました。金の紙で船のように見える形でしたが、金塊を模しているようです。折り方を知りたいです。

神奈川県 高野晴海さん

「かやら草の海老」など江戸時代の作品が残っているのに感嘆しました。和紙ではなく普通の折り紙ではきれいに折れませんでした。

広島県 絹原秀夫さん

もくじの右(3ページ)を見ますと、「ききょうの花」、トンボが5匹スイスイと暗赤色の空を飛び、もうそこに秋が来ていると感じました。5ページの「見守りじぞうさん」がとてもかわいらしくたくさん折ってプレゼントしました。

高知県 楠瀬悦子さん

植森豊子先生の「見守りじぞうさん」、一日も早く新型コロナウイルス感染が



終息しますように願いをこめて折ってみました。メッセージカードも入れました。

茨城県 野尻美登里さん

「おりがみカーニバルアンコール」、いつもいろいろな楽しい作品に会えておもしろいです。それぞれの個性が出ていて感心することばかりです。先日、駐車場を1つ空けた隣の建物で火事がありびっくりしました。たまたま第一通報者になったので事情聴取を受け、一生のうちでなかなか体験することのないことを体験させていただきました。火事は4階建ての一部、3、4階だけでした。けが人もなく、それだけですんでよかったです。当日は新潟県三条市が日本で一番暑い日(40.4度)となり、こんな日に貴重な体験でした。

新潟県 栗山祥子さん

今月号で紹介されている薬玉、リース、海老はチャレンジしたい立体折り紙ですが、いつも細やかな部分がきれいに折れずに苦勞しています。また、海老や昆虫のような立体折り紙を考案されている方はどのようにして折り図を展開されているのでしょうか。月刊誌で一度紹介していただきたいです。

茨城県 松井 修さん

昨年末、母を見送りました。母の棺にその当時はまっていた「そのべ式ユニット」折り紙を入れて送りました。今年の7月、今度は弟を見送ることになってしまいました。まだ働き盛りなのに、癌でした。今はまっている川崎先生のばらを入れようと折りためましたが、棺に入れてはいけないものの1つに「折り紙」がありびっくりしました。すみません、生花にまぎれて「カワサキローズ」を3輪しのばせました。あなたのことを忘れないという思いを込めて… 自分が逝くときに向けて、名前の漢字に挑戦します。生前の名前を思い出すように。以前は折り紙を折る時間は無心の時間でしたが、今は弟を偲ぶ泣きの時間です。

長野県 大石順子さん

新型コロナウイルス禍、折り紙をしたり、手ぬぐいで布のマスク作りをして日々楽しく過ごしています!! コロナの1日も早い終息… とアマビエを折ってみようと挑戦♪♪いろいろな□◇△と考えて折りました。できあがったのでアマビエに目、口、うろこを描いてスカートみたいな岩に貼るとかわいくなりました。友達とアマビエを折りながら、目がへんだ、あーあうろこがうまく描けない、会話しながら楽しく折っています♥

富山県 黒田悦子さん



●アドベントカレンダー 阿部寿子さん(兵庫県)



コロナ休みでたっぷり自分に時間が与えられ、ほっとかしになっていた中にアドベントカレンダーを見つけました。NOA BOOKS『おりがみでクリスマス2』を参考にしました。両面(両開き)色紙、サイズは48cm×27cm、1つの窓は5cm×10cmのケント紙です。これだとアルバムのように見たいときに楽しめ、片づけも楽で、自分で気に入っています。これまでお友達や孫に5冊作りしました。今回は自分用です。季節はずれの折り紙はなかなかできませんが、遊んでみました。みなさま、ご健康にお気をつけてくださいね。私達の地域でもやっと折り紙教室が再開となりましたが、きびしい規制のある会館を使用しているのでこれまでのようにはいきません。



●からくり小箱 クリスマス

早福美代子さん(新潟県)

自分でつくった雪だるまとガラスの白い猫はディスプレイ用に使いました。クリスマスツリー(4枚)は、自分で考えました。布施知子さん作ペビーボックス、松野幸彦さん作サンタ、箱などで「からくりボックス」を作ってみました。



◀大きい方は7.5cm立方、小さい方は2.5cm立方

▲15cm角の用紙の上に置いたミニサイズ

おたより  
待ってま〜す!



NOA BOOKS 日本折紙協会編集・発行の単行本「ノアブックス」のご案内



おりがみでクリスマス3  
～サンタのおうち～

クリスマスイブの夜、みんなはサンタさんのおうちに遊びにやってきましたが、サンタさんには会えませんでした…。クリスマスを折り紙で祝う『おりがみでクリスマス3』の世界へようこそ。



【B5判・96頁】 ISBN978-4-931297-80-7 ※350g

Merry Christmas!

『おりがみでクリスマス』シリーズ

〔大好評発売中〕

- 定価:1,980円(税込み)送料310円
- 会員価格1,782円(税込み)送料155円
- 正会員価格1,584円(税込み)送料155円



◀裏表紙

\*『おりがみでクリスマス』『おりがみでクリスマス2』は、おかげさまで完売しました。

※ノアグッズ、折り紙、協会取り扱い書籍を複数お申し込みの場合の送料は、下表を参照してください。(総重量に梱包量150gを加算してください)

送料表	重量	250g	500g	3kg
	総計	まで	まで	まで
料金		250円	400円	620円

\*お申し込みは本誌折り込み郵便振替用紙で、税込み定価+送料総額をご送金ください。



今年は津留見裕子さんの「ちいさな魔女」(『398号』)を使って「Trick or Treat」用のお菓子パッケージを作りました。

### みんなのおたより 待ってま〜す!



支部やサークルの発表会、個展など、折り紙の展示や教室、交流活動を誌上で報告してみませんか。編集部宛て郵送または電子メールで(henshubu@origami-noa.com)

◇◇日本折紙協会は支部設立を応援しています!◇◇

\*\*\*

日本折紙協会の会員の輪は、国内はもとより海外にまで広がっています。その活動は多岐にわたり、会員の皆さんの交流の場を提供したい、との思いから、日本折紙協会では支部設立を皆さんに要望し、応援しています。

会員5名以上で支部を設立できます。ほか詳しくはP40の「日本折紙協会サークル(支部)設置規定」をお読みの上、お気軽に事務局までお問い合わせください。

### 今月号に作品などが掲載されている方々

植森豊子(〒330-0052)	青柳祥子(埼玉県)	土戸英二(大阪府)
さいたま市浦和市本太	梨本竜子(新潟県)	磯野陽子(京都府)
2-2-26-809	青木 良(神奈川県)	斎藤静夫(秋田県)
川手章子(〒396-0025)	二渡昌子(東京都)	岡村昌夫(東京都)
伊那市荒井 3480	高木ひろみ(千葉県)	熊坂 浩(故人)

上記のご住所は、作者了解の上で掲載しています。当欄を「折り紙の交流」以外の目的で使用することはおやめくださいますよう、お願いいたします。(編)

### 作品募集 (特集予定) 特集予定以外の作品も大歓迎です!

皆さんの自信作をどしどしお寄せください。  
(折り込み添付の投稿作品記録用紙および作品投稿の注意事項参照)

- 548号(4月号) → 11月15日締め切り  
新学期、春の花、ガーデニング、花まつり
- 549号(5月号) → 12月15日締め切り  
こどもの日、端午の節供、愛鳥週間、母の日
- 550号(6月号) → 1月15日締め切り  
雨の季節、虫歯予防、時の記念日、父の日

## おりがみ頭の体操

毎月、正解者の中から抽選で5名の方に「きれいな折り紙セット」をプレゼント!ご応募お待ちしております!

### 【問題】

1枚の正方形で、「模様折りの基礎」(伝承の「百面相」)を折ってから、右の図の形のように折ってください。(ハガキにしっかりと貼るか、封書で送ってください)

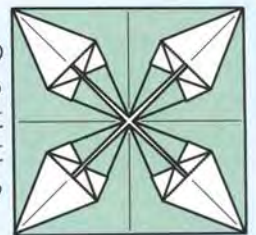

※ドイツの教育者フリードリッヒ・フレーベル(1782~1852)が幼児教育のために導入した、模様折りのバリエーションを紹介します。「百面相」の折り図はノアブックス『おりがみ4か国語テキスト100』に掲載されています

■応募方法/ハガキが封書で、クイズの答えの折り紙と、(1)今月号の中でよかったと思う作品や記事、(2)今月号の感想と本誌への要望、(3)今、興味を持っていること、最近面白かったことなど(おたよりに掲載の場合あり)を書いたものをお送りください。(※郵便番号・都道府県名からの住所・氏名・電話番号・会員番号をご記入ください)

■宛て先/〒130-0004 東京都墨田区本所1-31-5

日本折紙協会編集部頭の体操544号の係

■締め切り/12月5日(消印有効) ■当選者発表/547号

### ■541号の答え

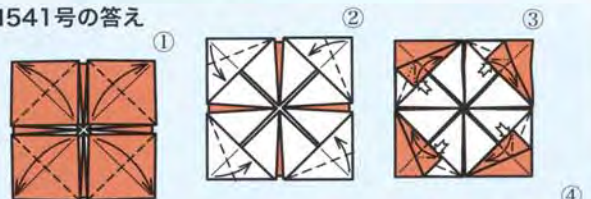

### ■当選者/

- 根本徳子(福島県)
- 鈴木有子(東京都)
- 後藤志津子(神奈川県)
- 川端育代(愛知県)
- 杉本七保子(愛知県)(敬称略)

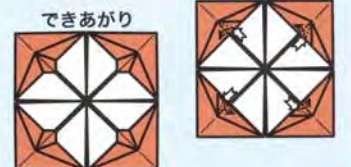

支部や教室での展示、個展など、皆さんの折り紙作品展の開催予定内容を誌上(みんなの伝言板)で告知いたします。日程・会場などの情報をお知らせください。(編)

### 来月号のおしらせ

545号

### 特集「うし年のお正月」 New Year

牛の折り紙をたくさん紹介します。新しい色紙シリーズも増えます。お楽しみに! うし▶



【編集雑記】2020年がこんな年になるなんて。(編)にとっては、趣味のプロ野球観戦や釣りなどに「行きたい」という気持ちがどんどん削がれた年でした。延期の某春休み映画が夏に公開されたのが救いです。「おりがみの日」記念作品展(おりがみカーニバル)は開催の運び。ひとえにこれまでと変わらず熱心に作品を制作し応募してくださった皆さんのおかげです。



# みんなの作品展

おりがみ展「イロトリドリ」<sup>つゆばれ さい</sup>「梅雨晴彩」<sup>はりた のりこ</sup> 播田宜子(愛媛県)



2020年2月3日(月)～28日(金)に開催した、伊予銀行大洲支店ロビーでの作品展に続いて、6月1日(月)～7月3日(金)、伊予銀行 大洲本町支店ロビーで、第2回の個展をさせていただきました。

◀2月に開催した第1回展「イロトリドリ」

▼以下は第2回展「梅雨晴彩」より



▲右端が「メリーゴーランド」。ほかにもたくさん飾っています

大洲本町支店のロビーの方が広いのと、6月ということで、以前からチャレンジしたかった「あじさい折り」をメインに飾りました。また、昨年の折紙シンポジウムで沖縄県の喜友名愛子先生が講習されたメリーゴーランド(原作:河合豊彰「回るランタン」)をどうしても折りたくて教えていただき、たくさん飾りました。

特に6月はコロナ禍で展示を行うことに戸惑いましたが、銀行の方から「コロナでも銀行には人が来られるのでぜひお願いできませんか?」と言われて、引き受けることにしました。来店される方にも喜んでいただきました。

\*作品出典: イロトリドリでは星形多面体、風の種やぐら水仙など川崎敏和先生の著書「究極の夢折紙」を中心に折っています。カタカナ文字(nyanya: YouTube)、色紙作品(川井淑子、鶴見雅子)、木靴(Jos Heije 紹介、Jannie van Schuylenburg)、あじさい折り(藤本修三)、かたつむりBOX(梨本竜子)、洋傘(野間正路)、ピンクバンダー(アレンジ:長谷川太市郎、原作:金子玲子)、など「月刊おりがみ」、他書籍より



# 高木 智 氏 収蔵資料より

監修 岡村昌夫

日本折紙協会の理事を務められた故 高木 智氏が遺された膨大で貴重な資料を写真で紹介します。折り紙歴史研究家の岡村昌夫さんが監修します。

今回は文章を十返舎一九(1765年~1831年)、絵を喜多川歌麿(1753年~1806年)が担当した上下二巻本の『吉原青楼年中行事』です。この本の上の巻に2か所(図1と図2)、下の巻に2か所(図3と図4)の折り紙の絵が描かれています。

江戸時代、幕府公認の遊郭(遊女屋が集まった地域)であった吉原で、一般的な行事に近隣で開催のお祭りなども取り込んで

「遊郭での年中行事」が体系化されていきました。それを題材に出版された絵本『吉原青楼年中行事』は、吉原の宣伝としての役割を大きく担いました。

なお、十返舎一九については文章、挿絵、編集も手掛けた『倡賣往来』を『518号』と『519号』で紹介しています。

参考図書:『折るころ 折り紙の歴史』執筆 岡村昌夫・1999年龍野市歴史文化資料館(現:たつの市立龍野歴史文化資料館)発行、『原色浮世絵大百科事典』1982年大修館書店発行、『浮世絵事典』1974年画文堂発行、『浮世絵大事典』2008年東京堂出版発行、『もっと知りたい浮世絵』2019年東京美術発行

## 【資料39】吉原青楼年中行事 上、下の巻 (よしわらせいろねんちゅうぎょうじ)

図1 仲の町年礼之図(なかのちょうねんれいのず) 〈上の巻〉

正月の様子です。左ページの下部に見える大黒舞の芸人の子どもの着物の柄が折り鶴です。



図3 居續之堅舗(いつづけのけんぽ) 〈下の巻〉

おそらく雪で帰れなくなった客が、引けの四ツ(閉店時間の午後11時ごろ)を過ぎても店に居続け朝を迎えた様子です。朝の準備をしている左端の禿(遊郭に住み遊女に仕える童女)が折り鶴柄の着物を身につけています。

▼図3の拡大写真



図2 夜具舗初之図(やぐしぎぞめのず) 〈上の巻〉

この絵本の中には、遊女屋の日常の様子も描かれます。右ページの右下の女性が包みに水引を結んでいます。「しきぞめ」とは遊女が客から贈られた夜具を披露して、初めて使うことです。



図4 餅つきの図(もちつきのず) 〈下の巻〉

年の瀬に行われる正月準備。左ページの右端の禿が折り鶴の柄の着物を着ています。

▼図4の拡大写真



# おりがみ ガーデン

みんなの投稿作品



◇こんぺいとう／浅井かづ系

※この作品は10枚の単体をのりづけなく組むことができ、両面折り紙を使わなくても色が出るので気に入っています。(作者)



◇ゆきだるま  
／高木ひろみ



◇ハートの扇に  
鶴／中出典子



◇ツバメ／武井春美



◇ジャンボジェット、ツバメ  
ジェット／武井春美

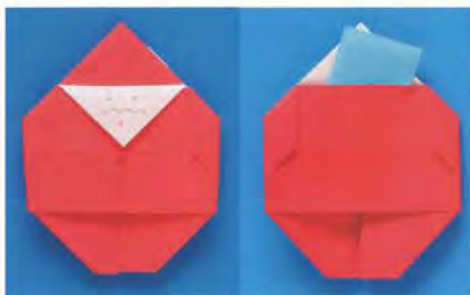

◇サンタのポケット／武井春美



◇椿の手さげ／二渡昌子



◇マスクのねずみ・かえる・さる・  
うさぎ・ねこ・くま／梅岡千佳

## 折り紙 2020 クリスマスカード・2021 年賀状 大募集します

- 折り紙で構成された楽しいクリスマスカードと年賀状をお寄せください。  
『548号』のおりがみガーデンのページで写真で紹介する予定です
- 写真で紹介する面に、ご住所は書かないでください
- お使になった作品の原作者を必ず書き添えてください。  
原作者の記載がないときは紹介ができない場合もあります
- なお、ご応募いただいたすべてを紹介できない場合もあります
- 送付先：〒130-0004 東京都墨田区本所 1-31-5 日本折紙協会 編集部  
「2020 クリスマスカード・2021 年賀状」係

## 作品をお寄せくださった皆さん

2020年8月受け付け分投稿作品一覧です。  
ご投稿ありがとうございます

青柳祥子・埼玉県／向付  
岡 一郎・三重県／笠原邦彦さん創作アレンジ前向きのうし  
川手章子・長野県／木の葉のケースとリース、ツルスタンド  
二渡昌子・東京都／リボンのポチ袋、椿の手さげ  
梨本竜子・新潟県／丑のポチ袋  
高木ひろみ・千葉県／鶴の扇カード  
岩淵 明・東京都／連鶴3種(幸せのかけ橋、千成拾餌、子持ち稲妻)  
鶴見茂文・栃木県／梅花のくす玉、半月梅花と12面体太陽梅花  
浅井かづ系・大阪府／ゆきだるまのたとう(お年玉入れ)  
梅岡千佳・東京都／マスクのねずみ、マスクのかえる、マスクのさる、マスクのうさぎ、マスクのねこ、マスクのくま、ケロびよん、うさちゃん、紅白祥鶴の花(祥鶴の花

アレンジ)、うし、正方の箱山、川、ラビットのブックマーク  
田口健司・東京都／ペンギン(遊泳タイプ)、せみ2(飛行機)、アルソミトラ2(パラグライダー)  
武井春美・長野県／奴箱、凸凹ボックス  
ハーレー静代・広島県／わん・椀・輪・ワ〜ン  
児玉 功・大阪府／金魚②、目のかわいいお魚(鮒ふな)、亀かめ②、巻き貝②  
村上真理・神奈川県／ひっくりカエル、羽つきハートのはし置き、はし袋でSTAR、はし袋でギター、ふんわりあじさい、お手紙ハート、Flat Rose、鶴のリース  
松平愛音・愛知県／アマリスのくす玉、ボタンの手紙折り、紅葉のはし置き  
石橋美奈子・大阪府／いちばん星(60°ユニット)  
竹尾篤子・奈良県／干支 丑

余語朋子・愛知県／椿一輪(アレンジ)、いちご  
堤 政継・福岡県／花水木、ポインセチア(←ダリア)、花(伝承の十字より)  
大川安信・茨城県／波千鳥  
高山三千江・富山県／お花のミニバッグ、うしろ姿の女の子  
浜田千歳・三重県／とり、つくえ、チュールリップのゆび人形  
松野幸彦・東京都／かえる

会員の皆さんからの創作作品の投稿を  
お待ちしております

この『月刊おりがみ』の折り込みの「おりがみガーデン」作品投稿の注意事項をお読みください。



NOA BOOKS



日本折紙協会編集・発行の  
単行本「ノアブックス」  
のご案内

好評重版(2刷)\*

# 『おりがみブローチの花たち』

竹尾篤子

Origami flower brooch by Ms. Atsuko TAKEO

おりがみブローチ  
づくりの  
人気講師がおくる  
少ないパターンで  
無数の  
アクセサリー

\*2刷には  
伝承作品の工夫  
などが追加されました



- 第1章/ウォーミングアップ。昔から伝わる作品で指慣らし、頭慣らし
- 第2章/手とり足とりのおりがみブローチ教室。八角形でブローチを作りましょう
- 第3章/正方形で作るおりがみブローチ
- 第4章/ユニットおりがみで作るおりがみブローチ
- 第5章/つまみ細工風おりがみブローチ
- 第6章/六角形で作るおりがみブローチ
- 第7章/ふらふらアクセサリー用おりがみチャーム
- 第8章/リボン折り紙で作るブローチ
- 第9章/花のまわりで

30作品とそのバリエーション+「トライ!」6作品収録。パーツや道具の説明つき

日本折紙協会

(B5判・96頁オールカラー)  
ISBN978-4-86540-090-8



※275g

従来より20%以上軽い  
製本で持ち運びに便利  
「ねずみ」も  
かわいいブローチに

## 『おりがみブローチ』を作った方の声 届いています



「ザブローチ」を作った時、これ  
でくす玉を作れたら素敵だな  
と思いました。  
(栃木県 柴山郁子さん)

使用作品:「ザブローチ」「六角星花」  
(直径約10cm)

- ◆定価: 1,430円(本体1,300円+税) 送料310円\*
- ◆購読会員価格1,287円(本体1,170円+税) 送料155円\*
- ◆正会員価格1,144円(本体1,040円+税) 送料155円\*

\*お申し込みは本誌折り込み郵便振替用紙で、本代+送料の総額をご送金ください。

※代引きの場合は送料400円+代引手数料330円=730円が必要です

## ▶《電子版》好評配信中!

電子書籍は紙の本ではありません。タブレットパソコンやスマートフォンなどの端末で読むことができます。インターネット上の書店からダウンロードし、購入してください。(価格は各Web書店で確認してください)



NOA BOOKS  
ノアブックス  
電子書籍のご案内

好評発売中!

■アルファベットおりがみ  
納所克志 著

▶購入はWeb書店で



<http://www.origami-noa.jp>



季節のメッセージボード、名札やカードなど使い方はいろいろ

※価格表記はすべて2019年10月1日からの税率10%のものです。



9784865400953

ISBN978-4-86540-095-3

C2076 ¥728E

## 《日本折紙協会 2階講習室 定期講習会のご案内》

まん中折り込みP4をご覧ください



1922076007280

日本折紙協会発行

定価 本体728円+税



日本折紙協会  
Nippon Origami Association

〒130-0004  
東京都墨田区本所1-31-5

☎ 03-3625-1161



印刷 錦明印刷株