

やさしさの輪をひろげる

Spreading the kindness

Monthly **ORIGAMI** Magazine

April

月刊

おりがみ

No. 536

ISSN 1348-4834

特集 **ウキウキの春** HAPPY SPRING

2020. **4**月号





特集 ウキウキの春

HAPPY SPRING

★		えんぴつのブックマーク	
□		梨本竜子	13
		ニワトリのエッグスタンド	
		木村スエヒロ	16-17
		りんごうさぎの箸置き	
		宮本真理子	18-19
		ミッフィー(ナインチェ)	
		草柳公子	20-21
		ウサちゃんのメモスタンド	
		川手章子	22-23
		四葉のクローバーの箸袋	
		山田勝久	24-26
★		カメ	
		榎本宣吉	27-29
□		ダイヤのタイヤ	
		市川 学	30-31
		さくらのリース	
		永田紀子	32-33
		バスケット	
		川手章子	34-35
		八重桜のお皿、たんぽぽのお皿	
		青柳祥子	36-37

★…おりがみ級制度規定作品：P13「えんぴつのブックマーク」、P14-15「イースターエッグのオーナメント」、P27-29「カメ」

□…コピーフリー作品ページ(P13「えんぴつのブックマーク」、P30-31「ダイヤのタイヤ」)

『452号』より、日本折紙協会認定の折紙講師(師範)による教室での使用に限り、特定作品のコピー配布を認めています。コピーに関しては条件(制限)がありますので、指定ページ下段欄内記載をご覧ください。

《連載》

	こどもとともに飾れる壁面12か月	
	(4) 4月 花とあそぶ	
	構成・創作: 斎藤静夫	10-13

英語でオリガミしよう(53)

★		イースターエッグのオーナメント	
		青柳祥子	14-15

おりがみギャラリーNo.351

2019おりがみカーニバル 入賞作品紹介・3	6-7
------------------------	-----

折り図のヒミツ(35)	9
-------------	---

NOA Information	38-41
-----------------	-------

ピアッツァ ノア Piazza NOA (読者の広場)	42-45
--------------------------------	-------

支部だより	46-47
-------	-------

みんなの作品展	48
---------	----

高木 智氏 収蔵資料紹介21 監修:岡村昌夫	49
------------------------	----

おりがみガーデン	50-51
----------	-------

《折り込み》本誌まん中(P26とP27の間)	
折り方の記号	1
『月刊おりがみ』バックナンバーのお知らせ	2-3
日本折紙協会 定期講習会案内	4
日本折紙協会案内・周辺地図	5
消費税率改定のお知らせ(改定価格一覧)	6
入会その他お申し込みご案内	7
商品注文用紙	8
投稿作品記録用紙	9-10
おりがみ級制度のご案内	11
振替用紙記入例	12
払込取扱票	添付

おりがみ 第46巻第4号 通巻536号 2020年4月1日発行(2020年3月1日発売)

発行/日本折紙協会
 発行人/黒岩琢磨
 住所/〒130-0004 東京都墨田区本所 1-31-5
 TEL/03-3625-1161 FAX/03-3625-1162
 URL <http://www.origami-noa.jp/>

折り図/藤本祐子・青木良・伊藤由磨・編集部
 印刷・製本/錦明印刷(株)
 定価/本体 728 円+税

e-mail:
info@origami-noa.com (事務局)
henshubu@origami-noa.com (編集部)

本書に掲載されている折り図、写真、記事等を無断で複製(コピー)複製・転載することは、著作者および出版者の権利の侵害となりますので、固く禁じます。

No part of this publication may be copied or reproduced by any means without the express written permission of the publisher and the authors.

© 2020 NIPPON ORIGAMI ASSOCIATION

特集 ウキウキの春



ピクニックに出かけましょう
大きなバスケットに
おいしいものと食器を入れて



●バスケット (P34-35)



持ち手がユニークな
バスケットです

●四葉のクローバーの箸袋 (P24-26)



しあわせを運ぶ
四葉のクローバー

●りんごうさぎの箸置き (P18-19)



皮で作ったりんごです。
おべんとうのデザート定番!

●八重桜のお皿、たんぽぽのお皿 (P36-37)



▲八重桜のお皿は
両面同色のタント紙などで
折るとよいでしょう



▲和紙のティーマットにクレヨンで茎を
描くとすてきです。(作者)

ピクニックに
ゆっくり
行こう!



こどもとともに飾れる
壁面12か月

〈4月 花とあそぶ〉

(P10-13)



子どもたちが大好きなチューリップと
ひらひら蝶々で構成しています



蝶々にピアノ線をつけて
遊んでも楽しいです



●ミッフィー(ナインチェ)
(P20-21)

新学期



ナインチェはミッフィーの国
オランダでの呼び名です

●ウサちゃんのメモスタンド
(P22-23)

両面使えるメモスタンド。
こっちの顔はにっこりで!

●えんぴつのブックマーク
(P13)

えんぴつの形のしおりです。
本のカードにさしこみます

2020年のイースターは4月12日

●ニワトリのエッグスタンド (P16-17)



※トサカなど頭の部分を紙をはって色分けした作者のアレンジ



〔連載〕英語でオリガミしよう Lesson53



▲写真は青柳祥子さんが数年前にドイツの折り紙友達の家で過ごした時のイースター飾りです



●イースターエッグのオーナメント (P14-15) 卵の形のフレームです

●うさぎの顔 (P35)

※イースターエッグの中の作品は伝承の「うさぎの顔」と「小鳥」です。
ノアブックス『おりがみ4か国語テキスト100』に収録されています

4月8日はタイヤの日

タイヤの正しい使用で交通事故をなくそう！



●ダイヤのタイヤ (P30-31)

2020の夏はもうすぐ



●さくらのリース (P32-33)

2019 おりがみカーニバル 入賞作品介绍・3

▶入賞作品を写真で紹介します
(全6回予定)

努力賞

《チャレンジ1年間》^{うんの ゆか} 海野由佳(愛知県)

▶ミニチュア作品にチャレンジしたかったので、チャレンジしました。四季折々のテーマを考えるのは、とても楽しかったです。各月縦5cm×横10cm×高さ2.5cmの小箱の中にバランスよく配置することに苦労しました。月ごとに飾れたらいいなと思い、額も作りました。《応用》



▲引き出し小箱が6個ずつ2つの大箱に収納されていました



◀額に入れて月ごとに飾ることもできます

原作:たまご・ひよこ・ツリーのピックケース(藤本花子)、にわとり・七福神・お地蔵さま(土戸英二)、チュリップ(水島裕子)、カーネーション(小倉隆子)、花菖蒲(田中裕美)、鯉のぼり・クローバー・ハート・朝日(勇)、かぶと・猫(松野幸彦)、あじさい折り(藤本修三)、織姫と彦星(榎本宣言)、星の封筒(青柳祥子)、によるよ(不明)、ホタテガイ・ユニットはなブローチ・コスモスの花・とっても便利ケース(ふた)(川手章子)、フラダンス(アレンジ人魚姫)(島山久子)、ひまわりの花(基木ひろみ)、うさぎ(千野利雄)、月と雲・だんご(YouTube)、空母が魔女(笠原邦彦)、いたずらおばけ(梨本竜子)、ちいさな魔女(津留見裕子)、十二たばここれ(伝承)、ひなボックス・ゆきだるま・てぶくろ(山梨明子)、もみじ(山口真)、木川崎敏和、ハウス(納所克志)、簡単な木(アンドレア・ベジオン)、椿(二波昌子)、天使(青木良)、ハートスタンド(フランシス・オウ)、引き出し箱(野間正路)

奨励賞

《布施さんのユニットにチャレンジ 繋げる・組み込む・変身させる》
^{おおぐち たえこ} 大口妙子・今井久子(長野県)



◀ノアちゃんがかくれています

作品サイズ:
36cm×46cm×43cm
2台



▶布施知子さんの『ユニット折り紙ワンダーランド』に挑戦しました。やぐらをつなげてチェーンにしたり、組み込んで立体にしたり、ワクワク・ドキドキしながら作っていくうちに、作品を入れるケースも作るようになりました。苦労しながらも楽しい時間を共有できたのは、ともしあわせでした。《応用》

原作:やぐら組・組み込み立体・かくれんぼキューブ(布施知子)



奨励賞

《多面体連鶴9体》 岩渕 明(東京都)



作品サイズ:32cm×32cm×46cm

▼うしろから見たところ

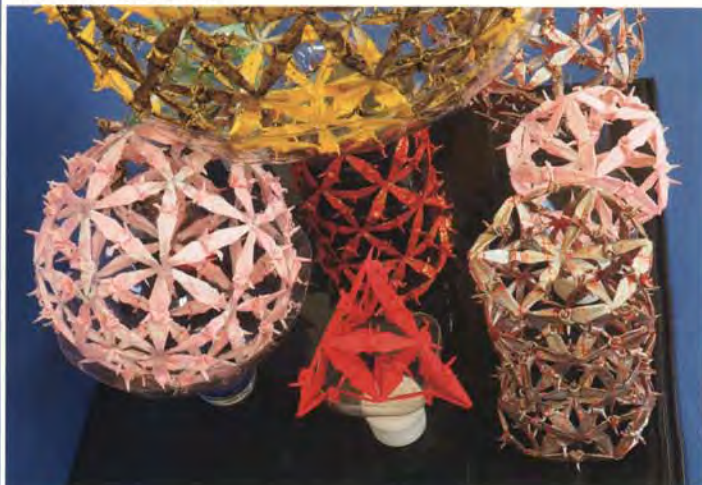

▶菱形鶴で平面の連鶴を折っているうちに、配列の規則性に気が付き、立体連鶴を思い付きました。そして、ユニット折り紙に出会った時に多面体への応用を思いつきました。それから多面体連鶴へのチャレンジが始まりました。ユニットの寄せ集めではなく、あくまでも一枚紙からの切り出しにこだわって制作しています。

《創作/応用》

原作:菱形鶴・鳳形鶴(池田総一郎「つなぎ折鶴」)、多面体つなぎは創作

技術賞

《ミニあじさい折りコレクション》

松尾風翔(東京都/11歳)



額装サイズ:43cm×33cm

▶あじさい折りが好きで、いろいろな柄や色で折ってみたいになりました。折るたびに違う仕上がりになるのが楽しくて、7種類10色にチャレンジしました。細かい部分もつまようじやピンセットを使わずに折りました。もっと他の色や柄で折ってみたいです。

《応用》

原作:レンガ・バラ咲きあじさい・小花あじさい・あじさい折りの発展・あじさい折りの基本形D,E,F(藤本修三「あじさい折りおりがみ」)

《9段花折りピラミッド》



額装サイズ:28cm×23cm

▶「あじさい折りおりがみ」の花折りピラミッドを、大きな紙を使って段数を増やすことにチャレンジしました。紙が大きいので両手だけでは足りず、両手と顎を使って折り進めました。中心からどんどん花びらが増えていくことが楽しかったです。

《応用》

原作:花折りピラミッド(藤本修三「あじさい折りおりがみ」)

《12段ピラミッド》



額装サイズ:28cm×23cm

▶「あじさい折りおりがみ」の3段ピラミッドを、大きな紙を使って段数を増やすことにチャレンジしました。1段増やすためには折り目をいくつ増やせばよいかを考えて、紙の大きさと折り目の幅を計算しながら、何段まで増やせるかを考えるのが楽しかったです。

《応用》

原作:3段ピラミッド(藤本修三「あじさい折りおりがみ」)

※年齢は応募時のものです。

やさしさの輪をひろげる

Spreading the kindness

Monthly **ORIGAMI** Magazine

月刊 **おりがみ**

特集 ウキウキの春 HAPPY SPRING



ドキドキワクワク、ウキウキの新学期、春、4月。何かを始めたくなる季節です。

くるくる桜のフラフープ、さすがはノアちゃん、なにをやっても器用にこなします。

「ほら見て見て！初めてにしてはなかなかだと思わない？もっと練習してもっと上手くなるんだ！ところでトム君は、カメさんといっしょにイースターエッグでかくれんぼ？」

『いやいや、ちょっと待て。そんな今までのボクみたいなことを言ってもらっちゃ困るなあ。これは、今年こそ殻を破ってビッグになるぞ、というパフォーマンスなのさ。わかってくれるかなあ？』

「ふうん、じゃあ今まではずっと自分の殻の中に閉じこもっていた、っていうわけ？」

『そう。オレはまだ本気出してないだけなのさ。やればできる子なのさ！さあ見ておれ！』

「ふうん…ところでフラフープって、大会とか、あるのかなあ。めざせ世界一！なんちゃって」

『…かくれんぼの世界大会って、あるのかなあ』

「あっ、ほらやっぱりかくれんぼじゃないの！」

『ああ、いや違うんだ、これにはワケが！』

「あのう…言ってもいいかな？トム君は、もうじゅうぶん羽ばたいてると思うけどなあ」

日本	世界最大の 折紙ミュージアム			
折紙博物館	博物館	加賀菓子処 / 名物加賀福本舗 御菓子城 加賀藩 2階	▲世界のおりがみ展「護ろう世界遺産」展示中(2017年11月～)	■別館・成田空港店は2017年2月末日をもって営業を終了いたしました。長年のご愛顧ありがとうございました
NIPPON ORIGAMI MUSEUM				
■開館時間:午前8時～午後5時				
■入館料:大人500円 中学・高校生400円 小学生以下300円 3歳未満無料			※会員証持参のNOA 会員は無料	
■住所:〒922-0241 石川県加賀市加茂町ハ90番地1				
☎/FAX. 0761-77-2500 電子メール: info@origami-hakubutsukan.ne.jp				
御菓子城加賀藩 / 日本折紙博物館 http://www.kagahan.co.jp/				

折り図のヒミツ



Episode35 ~折り図を描いてみよう(11)~ (パソコン編)「家」の折り図(その1)

折り図が苦手なあなたに贈る折り図コラム。

◀ヒミツ:0先生に師事し、折り紙の歴史を学んだらしい?

(ミカタ:以下ミ)ハイそれじゃあ、いってみよう。新規ドキュメントファイルを作成。サイズはA4で。

(ヒミツ:以下ヒ)ちょ、ちょっと待ってよ。まだ心の準備が。(ミ)自分は初スキーで蔵王のてっぺんに放り出された男である。おかげでみるみる上達...というわけではけっしてなかったが、習うより慣れる、なのである! 定規と方眼グリッドを表示しておいたほうがいいかな。

(ヒ)まったく、しょうがないなあ、わかったわ。これが「アートボード」で、画用紙みたいなものね。

(ミ)そのとおり。ここに折り図を描いていくわけだ。お題は「家」に決めているから、そこんところよろしく。

(ヒ)『おりがみ4か国語テキスト100』には2種類の「家」が載ってますけど、どっちでしょう?

(ミ)...なにっ!? そ、そりゃあ、ひさしのある家に決まってるじゃないか! あれはね、折り図の入門として、とてもいい。

(ヒ)わかりました。「家II」の方ですね。かんのん基本形...

(ミ)あっ、ちょっと待った。先生より先に折ってはいけない、とその昔どこかの国の偉い人が言っていたではないか。

(ヒ)そんなこと誰か言ってたかなあ...。でも、失礼しました。先生の言うとおりに折りま〜す。

(ミ)裏の白を表にして、机の上に置こう。▼左の形に対応する下絵

(ヒ)置きました。

(ミ)じゃあそれを描いてみよう。

(ヒ)白い正方形。カンタンです。

(ミ)なるべく細い線で描くように。

(ヒ)? まあいいわ言うとおりに。

(ミ)タテ半分に折ろう。

(ヒ)タテ半分。谷折りね。破線と矢印線を...

(ミ)ちょっと待った。先生より先に描いてはいけない、と言ったはずだ。

(ヒ)あれ、そうだっけ。でも違うの? 余裕で描けるわよ?

(ミ)今描いているのは、キレイな折り図を描くための「下絵」だ。だから、半分に折ったら、半分の長方形を描かなきゃいけないんだ。

(ヒ)あれ、そうなの? もしかして、手描きの時に教わった、トレーシングペーパーで写し取るための下絵と同じことをしてるの?

(ミ)さすがヒミツちゃん。察しがいいね。



(ヒ)もどかしい。パソコンを使っても同じだなんて。

(ミ)急がば回れと言うではないか。しばらくは下絵づくりに専念してもらうことになる。それじゃあ続けるよ。

『おりがみ4か国語テキスト100』とはちょっと折り方が違うけど、これもきつと勉強になるはずだ。タテ半分の長方形を開いて、ヨコ半分にも折って開く。ヨコの折りすじにあわせて上のフチを折る。まん中のタテの線にあわせて左右のフチを折る。2か所のポケットを開いて折りたたむ。その下の線にあわせて下のフチを折る。うらがえして、家のできあがりだ。

(ヒ)なんだか一気に走り切った感じね。折った形にあわせて、下絵に線を描き加えていったわよ。

(ミ)さすがヒミツちゃん。仕事が早いね。

(ヒ)この下絵の上にトレーシングペーパーをあてて手描きの折り図を描いてもよくなってよ。

(ミ)いやいや、パソコンの場合、下絵作業はこれで終わりじゃない。この図を(選択ツールで選んでから)、表示メニューの「ガイドを作成」で、ガイド化することで、真の下絵になるんだ。

(ヒ)それなりに苦労して描いたのが、

まん中折り込みの「折り方の記号」も見てね!

実体のないものに...

(ミ)この苦労は必ずや報われることだろう。

(ヒ)不安しかないけど、ホントでしょうね。

◆この連載の感想をお待ちしています◆

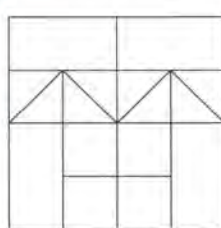
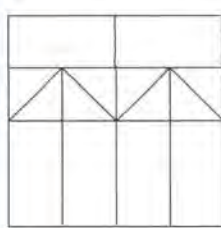
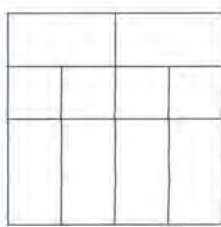
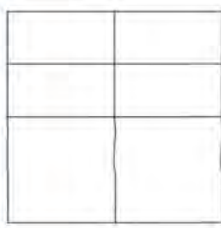
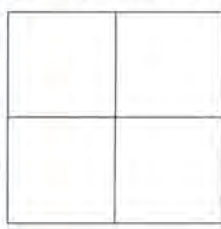

▲下絵のできあがり



(ミ)いやいや、パソコンの場合、下絵作業はこれで終わりじゃない。この図を(選択ツールで選んでから)、表示メニューの「ガイドを作成」で、ガイド化することで、真の下絵になるんだ。

(ヒ)それなりに苦労して描いたのが、

実体のないものに...

(ミ)この苦労は必ずや報われることだろう。

(ヒ)不安しかないけど、ホントでしょうね。

◆この連載の感想をお待ちしています◆



こどもとともに飾れる 壁面 12 か月

Month Wall Decoration with Children by Mr. Shizuo SAITO

構成 さいとう しずお
創作 斎藤 静夫

第4回 4月 花とあそぶ

Tulip and Butterfly

厳しかった冬の生活から徐々に解放されて、幼稚園や学校の花壇に、やわらかい太陽の光がそそぐと、福寿草や水仙などに続いて春の花々が顔を見せてくれます。

その中でも子どもたちがいちばん親しみを感じている花はチューリップではないでしょうか。絵に描くにも単純な輪郭や色彩で描きやすく、子どもたちが日常使っているわかりやすい歌詞と、自然に出てくる音階の歌も有名です。

ヨーロッパには「チューリップの美しさをあらわすには言葉はいらない」という諺ことわざもあるそうですが、子どもたちにとってもチューリップの花は身近な生活の中の美しさなのです。

今回は、静的な花だけではなく、蝶々を飛ばすことで全体に動きを出しました。蝶々に好きな模様を描いてもよいかと思います。

蛇足ですが、ピアノ線に蝶々をつけて、窓辺の鉢植えにさして飾ると、そよ風に揺れて飛んでいるように見えます。楽しいので試してみてください。(斎藤静夫)

読者の参考図書：『花づくり大百科』（主婦の友社）



(イラスト 斎藤静夫)



チューリップ Tulip

花 Flower

チューリップ：花…7.5cm×7.5cm (10枚)、葉…7.5cm×7.5cm (5枚)、蝶…5cm×5cm (6枚)、
3.75cm×3.75cm (2枚)、3cm×3cm (2枚) 台紙：八つ切りの画用紙…392mm×271mm

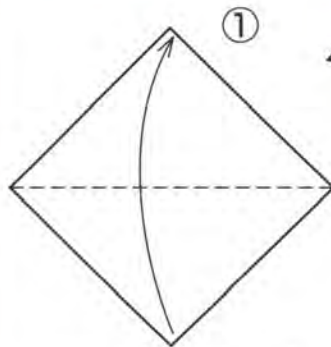

7.5cm 角の大きさの紙を使います

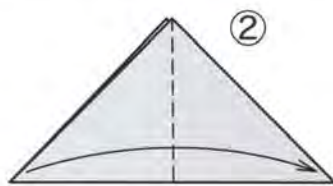

できあがり

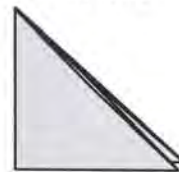

同じものを
2こ作ります

●花のくみあわせかた●

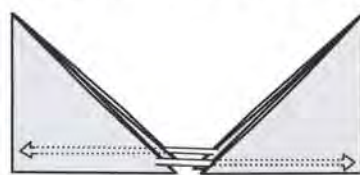

たがいにさしこみます

1

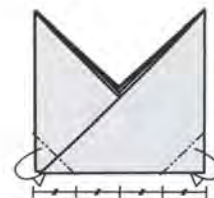

2

できあがり



同じものを
5こ作ります

次ページへ
つづく

葉

Leaf

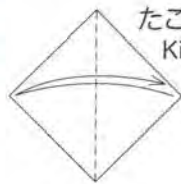

たこの基本形
Kite Base

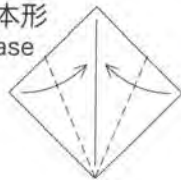

①

できあがり

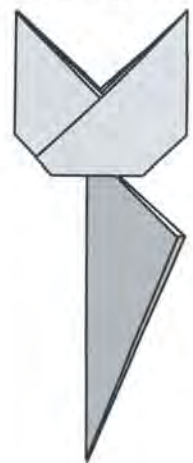

①

できあがり



7.5cm 角の大きさの紙を
使います
たこの基本形より

同じものを
5こ作ります

●くみあわせかた●



葉に花を
のりづけします

同じものを
5こ作ります

蝶

Butterfly

前羽

Front wing

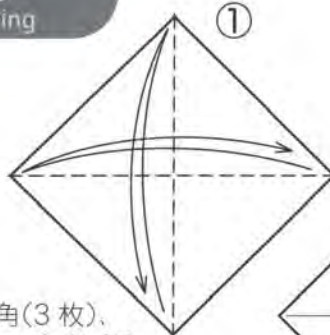

①

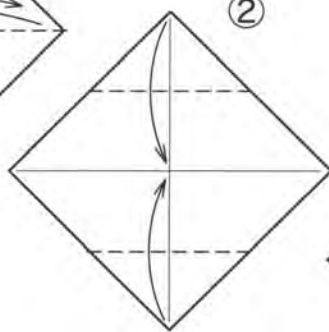

②

5cm 角(3枚)、
3.75cm 角(1枚)、
3cm 角(1枚)
の大きさの紙を
使います

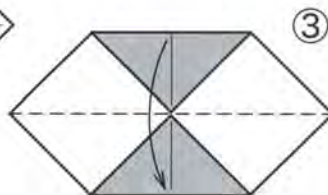

③

できあがり



できあがり

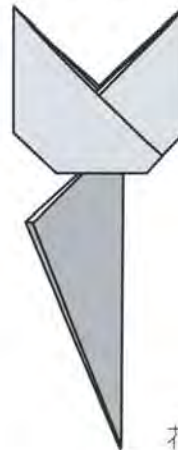

できあがり

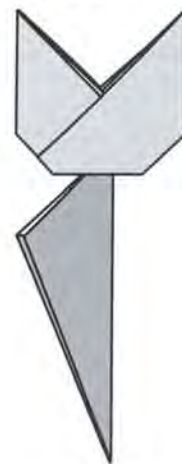

できあがり



花と葉を左右対称に折ったり
のりづけしたりして雰囲気をかえたものを
作りましょう

後羽

Hinder wing

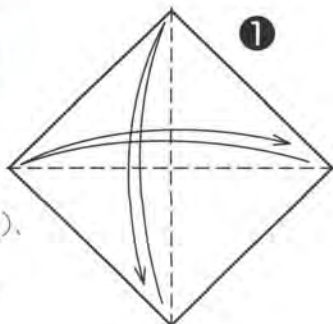

①

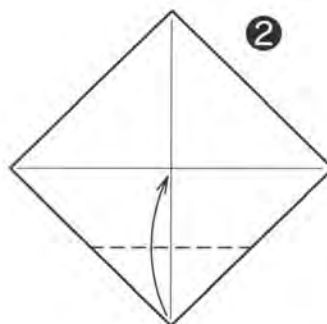

②

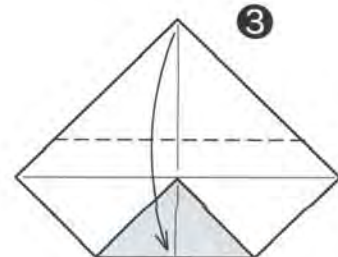

③

5cm 角(3枚)、
3.75cm 角(1枚)、
3cm 角(1枚)
の大きさの紙を
使います



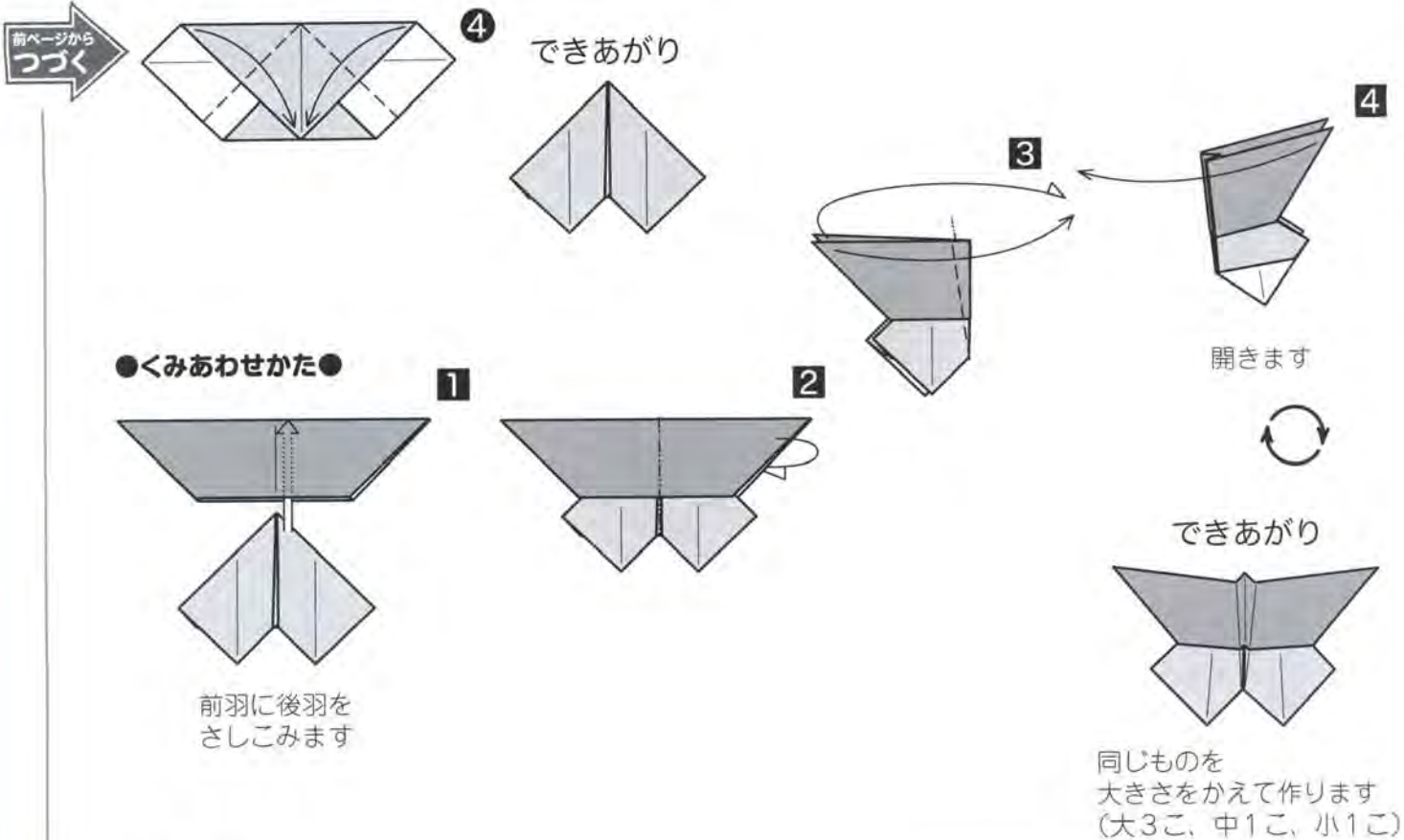

ミニ知識

◇イースター…春分の日を過ぎてからの満月のあとに来る最初の日曜日。2020年は4月12日です。イースターは日本では「復活祭」と訳されてキリスト教徒の教祖キリストが死後復活したとされる大切な祭日ですが、もともとは春の女神（夜明けの女神）を意味するチュートン語（ドイツ人などゲルマン系諸民族の言葉）に由来するといわれています。春の女神を迎え、農作物の豊かな実りを祈るお祭りだったのです。

◇イースターバニー、イースターエッグ…イースターバニーとは、イースターの前日に野ウサギが卵を持って来るといった伝説に由来します。イースターエッグとは生命の象徴として贈り物や飾り物にする彩色したニワトリの卵やチョコレートなどのお菓子で作った卵です。イースターバニーが隠したとされるイースターエッグを探すのは、今でも子どもたちの楽しい行事ですが、ドイツでは昔は隠した動物がオンドリやキツネだとする地方もあったそうです。

◇イースターカード…イースターに贈る挨拶状で、ウサギやヒヨコなどの絵が描かれます。

◇お花見…桜の観賞のことを意味する花見は、もともとは春の農作業に先立って豊作を祈って行われたもので、桜を見ながら持ち寄ったお酒やご馳走で宴会をしたそうです。桜の花見は平安時代から宮中で催され、しだいに武家社会で行われるようになり、江戸時代になると町民にも楽しまれるようになりました。

◇タンポポ…日本民俗学の父である柳田国男は、タンポポの名前は鼓つづみに由来するとしています。タンポポの花茎を切り取り両

端に切り込みを入れて水につけると両端が反り返り、鼓に似た形になります。そこからタンポンポンという鼓の響きが連想され、タンポポという名前になったというものです。

◇チューリップ…中央アジアから小アジアが原産です。シルクロードで栄えた古代中国の出土品に、紀元2世紀ごろの男性用の袴はかまの裾すそにチューリップ模様の刺繍ししゅうが施されたものがあるそうです。

◇ミッフィー…1955年6月21日生まれ。オランダのグラフィックデザイナーのディック・ブルーナ（1927～2017年）が作った絵本の主人公で、子どものうさぎです。オランダ語の名前は、Nijntje（ニンチェ）で「ちいさなうさぎちゃん」という意味です。アメリカで翻訳が出版されたときに、アメリカの人たちに親しみやすいようにMiffy（ミッフィー）という名前がつけました。日本では1964年に福音館書店から『ちいさなうさこちゃん』（石井桃子 訳）という題名で出版されています。

◇タイヤの日…一般社団法人日本自動車タイヤ協会が4月8日に制定しました。4月8日としたのは、春の全国交通安全運動の実施月から4月を、また8の形が輪（タイヤ）のイメージであることから決めたそうです。多くの一般ドライバーにタイヤへの関心を高めて、タイヤの正しい使用方法を広めて交通安全対策が進むことを目的とする記念日です。なお、タイヤの英語の綴りがアメリカとイギリスで異なります。アメリカではtire、イギリスではtyreと綴ります。

●ミニ知識参考図書：『ヨーロッパの祭と伝承』（早稲田大学出版部）、『ヨーロッパの祭りたち』（明石書店）、『イギリス行事カレンダー』（彩流社）、『絵でつづるやさしい暮らし歳時記』（日本文芸社）、『植物ごよみ』（朝日新聞社）、『雑物と行事』

（朝日新聞社）、『春の花』（北隆館）、『50 years with miffy ミッフィー展』（朝日新聞社）、『モエ1999年2月号』（白泉社）、『世界大百科事典』（平凡社）、『朝日新聞』（朝日新聞社）



えんぴつのブックマーク

Pencil bookmark by Ms. Ryūko NASHIMOTO



なしもと りゅうこ
梨本 竜子

見た目は半田丈直さんや熊坂 浩さんの「えんぴつ」(ノアブックス『おりがみ傑作選1』収録)と同じですが、本のかどなどにさしこんで使えるように上部にポケットを作りました。(作者)

使用枚数…1枚/長方形

この作品について

15cm角の大きさの紙で折ると、長さが6.5cmのえんぴつができます。写真左が半田丈直さん作、右が熊坂 浩さん作です。どちらも正方形の半分の長方形の紙で折ります。

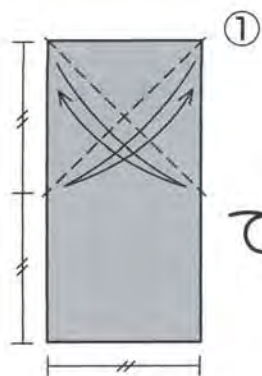

2:1の大きさの紙を使います

①

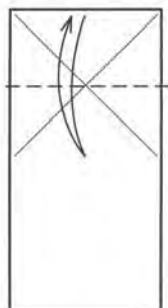

②

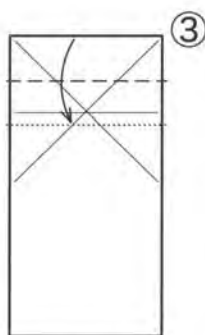

③

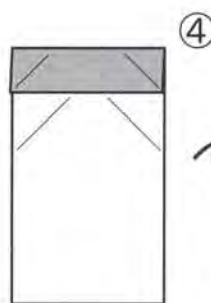

④



⑤

折りすじをつけ直します

⑥



折りすじをつけ直します

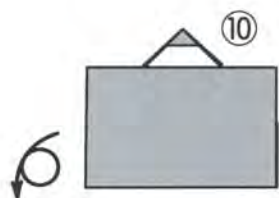

●使いかた●

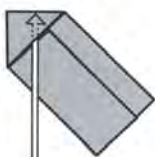

よせるように折りたたみます

⑦



⑧

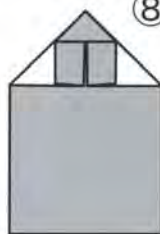

⑨

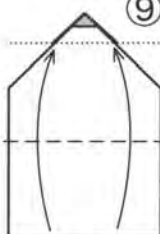

⑩

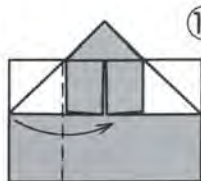

⑪

折ってさしこみます

できあがり

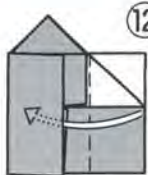

⑫

①

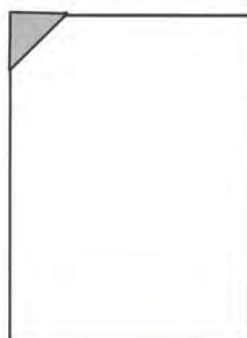

②

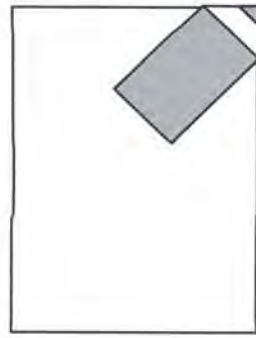

できあがり

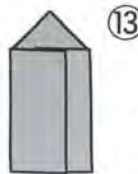

⑬



本のかどをさしこみます

このページの作品は、日本折紙協会認定講師による「折り紙教室」の範囲内のコピー利用を認めています。「折り図の見方」の指導と学習のために、ご活用ください。〈注〉コピーの際、折紙講師は右欄に署名をお願いします(署名なきものは認められません)。また、二次利用(講師の管理下でない転載、二重複写)はおやめください。

★イースターエッグの
オーナメント あおやぎ しょうこ
青柳 祥子



使用枚数: 1枚 / 正方形

イースターとは、^{じゅうじか}十字架にかけられて亡くなったキリストが、その3日目に復活したことを祝う「復活祭」で、キリスト教信者にとってとても大切なイベントです。この簡単たまごに、多産のウサギやひよこなどの繁栄の象徴を入れて飾ると楽しいと思いました。いろいろ工夫してみてください。(作者)

At Easter Festival, Christians celebrate the resurrection of Jesus that has occurred on the third day after his death on the cross. For Christians, this festival is as important as Christmas. In this simple origami egg, enjoy inserting a symbol of prosperity such as rabbits and chicks that are prolific. Please try to make different variations. (Author)

※ 15cm角の大きさの紙で折ると、タテ 10.5cm、ヨコ 9cm のたまごの形のフレームができます。

※ With a 15cm square paper, the height and width of the egg-shaped frame are 10.5cm and 9cm.

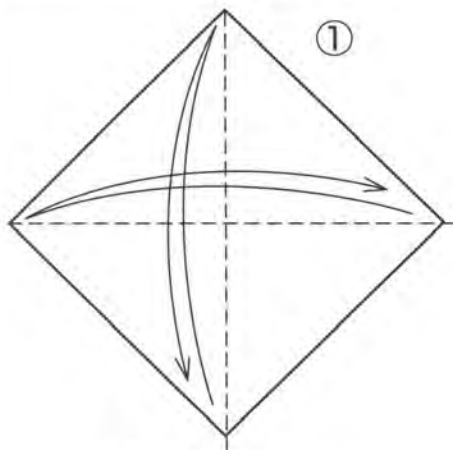

①
うらがわを上にして
折り始めます
三角に折って
折りすじをつけます
Fold the paper in half,
with the white side up,
to make a triangle and unfold.

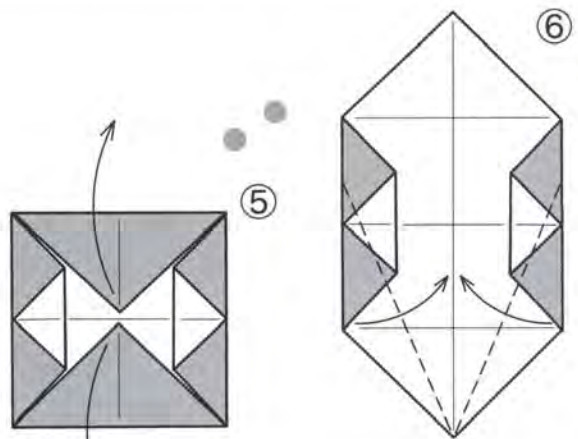

⑤
上下のかどを
開きます
Open the upper and
lower corners.

⑥
まん中の折りすじに
下部の左右のフチを
あわせて折ります
Fold the lower right
and left edges
to the middle.

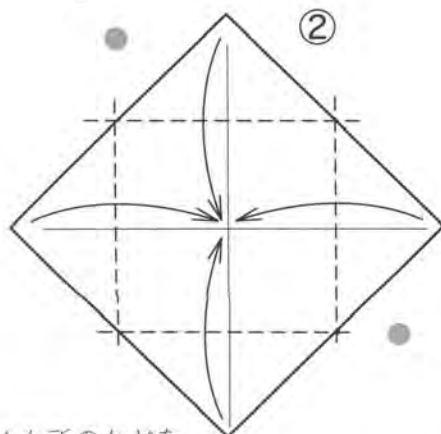

②
4か所のかどを
まん中にあわせて
折ります
Fold the four corners to
the middle.

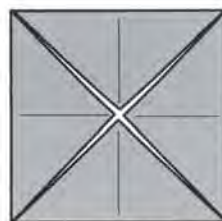

③
この形を「ざぶとん基本形」と
よびます
This form is called
"the Blintz base."

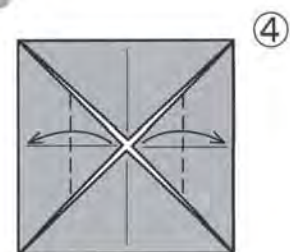

④
まん中の左右のかどを
フチにあわせて折ります
Fold the right and left
corners to the sides.

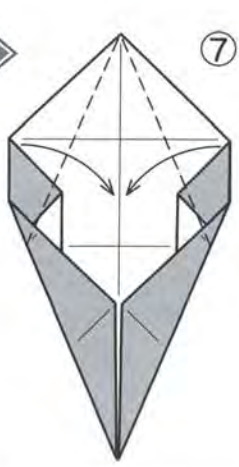

まん中の折りすじに
上部の左右のフチを
あわせて折ります
Fold the upper right
and left edges
to the middle.

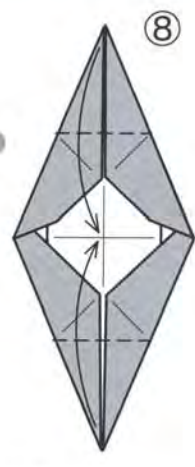

上下のかどを
まん中にあわせて
折ります
Fold the upper and
lower corners
to the middle.

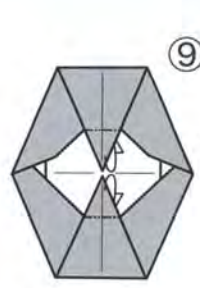

まん中にある
2か所のかどを
それぞれ
うしろに
折りこみます
Mountain fold
the two corners
in the center
to insert behind.

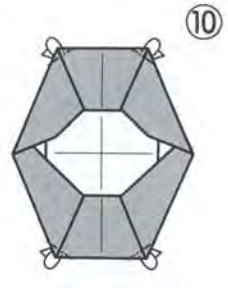

4か所のかどを
折ります
Fold the four
corners.

できあがり
completed



●**使いかた**●
how to use



ひもをとおして
かざりましょう
Insert a string
in the egg to decorate.



ポーランドに行ったとき、「一番大切なイベントは何？」と聞いたら「クリスマスよりイースターかな」といっていました。写真は、数年前にドイツの折り紙友達の家で過ごしたとき、飾られていたイースターオーナメントです。(作者)
When I visited Poland, I asked people "what is the most important event?" They answered Easter is more important than Christmas. These pictures show Easter ornaments decorated at my origami friend's house in Germany I visited a few years ago. (Author)

ニワトリのエッグスタンド

Hen egg holder by Mr. Suehiro KIMURA

きむら
木村 スエヒロ

25cm角で折ると、ニワトリのタマゴが入る大きさになります。少し厚手の紙で折ると、座りがよいようです。15cm角では、食卓のつまようじ入れとして使えます。体に紙の裏側の白が出るような折り図になっているので、体に色を出したいときは表裏逆に折ってください。なお、無地でなく、柄物の紙で折っても楽しいです。(作者)

※この作品は、『おりがみニュースNo.31』(日本折紙協会 1978年発行)に掲載されたものです。

使用枚数…1枚/正方形

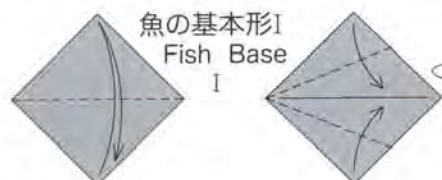

魚の基本形I
Fish Base I

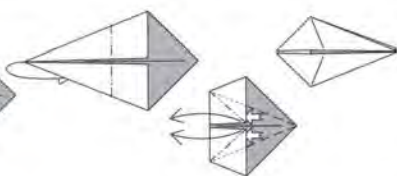

魚の基本形II
Fish Base II

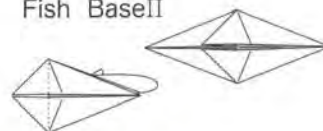

この作品について

15cm角の大きさの紙で折ると、クチバシの先から尾の先までの長さ9cm、体の高さ3cmになります。

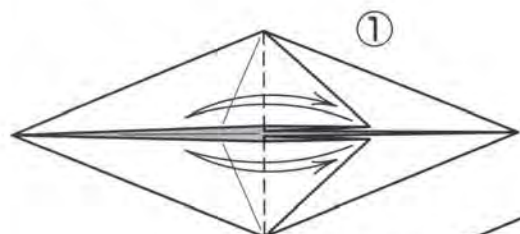

①

魚の基本形IIより

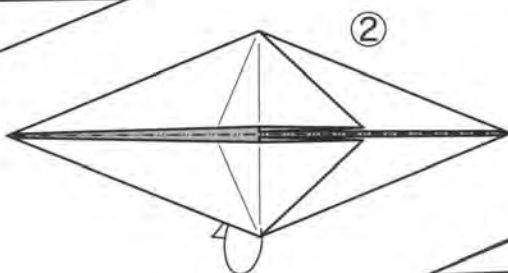

②



③

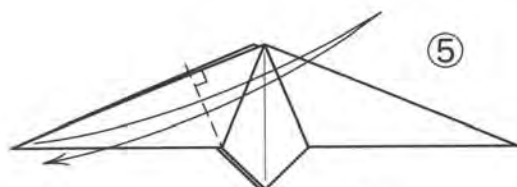

⑤



④

開いて折りたたみます
うらがわも③④と同じように
折ります

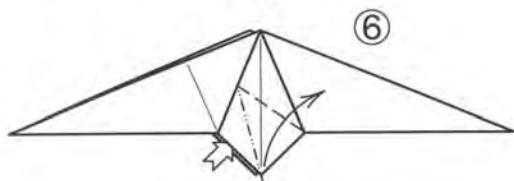

⑥

開いて折りたたみます

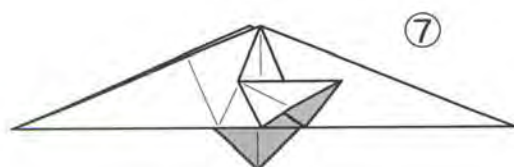

⑦

うらがわも同じように
折ります

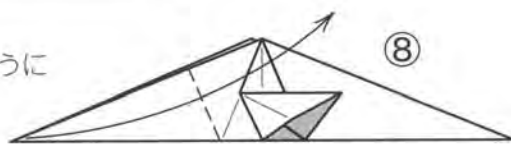

⑧

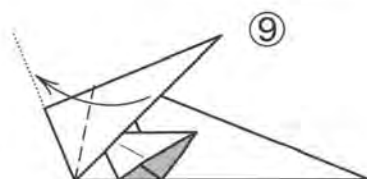

⑨

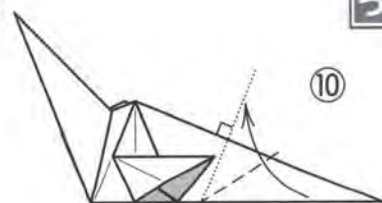

⑩

次ページへ
つづく

前ページからつづく



もどします

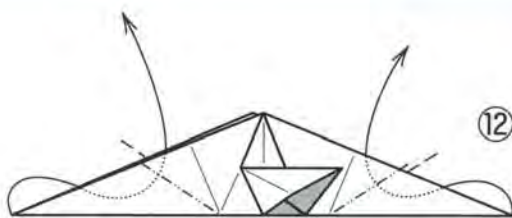

中わり折り



うちがわに折りこみます

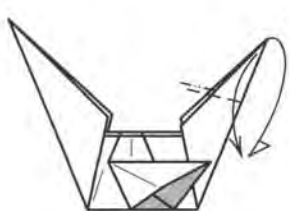

かぶせ折り

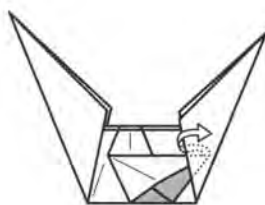

15

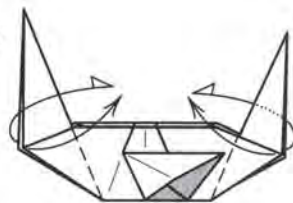

14

羽の先を出します
うらがわも同じ



17

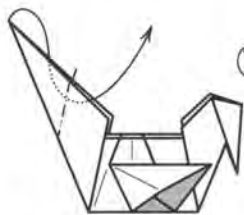

18

中わり折り



19

中わり折り

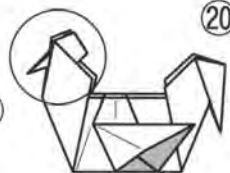

20

(部分図)



21

開きます



22

段折り



23

もどします

できあがり

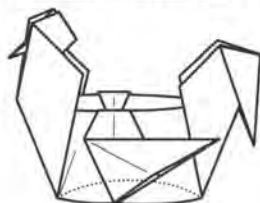

うくところをのりづけして
形をととのえます

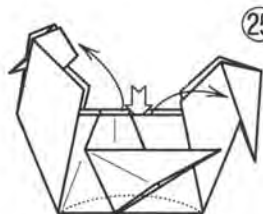

25

底の部分を開いて
立体に形をととのえます

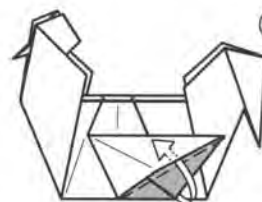

24

折ってさしこみます
うらがわも同じ

●使いかた●

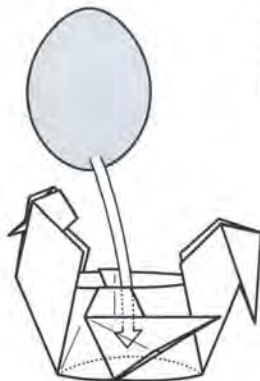

タマゴを入れます

1

できあがり



▲頭の部分の折り方を変えて、トサカ、クチバシ、ニクヒゲなどを折り出し、別の色の紙をのりづけすると、違った雰囲気になります

りんごうさぎの箸置き

Apple rabbit-shaped chopsticks' holder by Ms. Mariko MIYAMOTO

みやもと まりこ
宮本 真理子



使用枚数...1枚/正方形

※この作品は、『第20回信州おりがみ交流会折り図集』(2019年日本折紙協会信濃支部りんどう発行)に作者の折り図で収録されたものです。

かんのん基本形 Door Base



この作品について

15cm角の大きさの紙で折ると、口先からお尻までの長さ5cmになります。

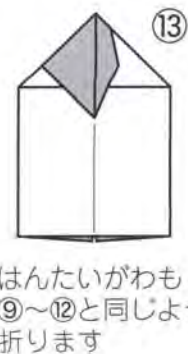
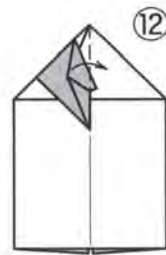
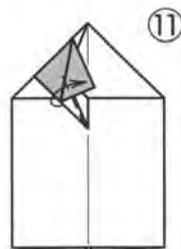
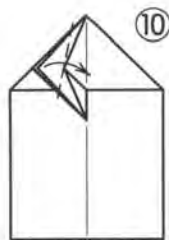
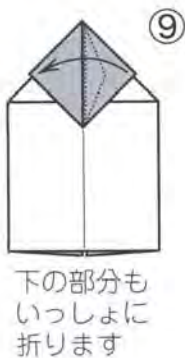
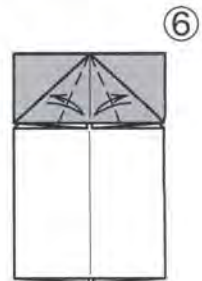
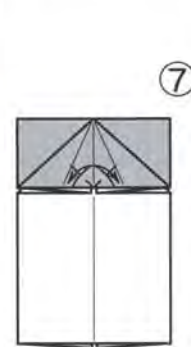
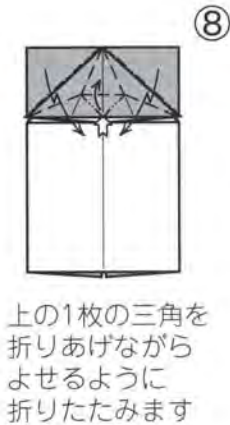
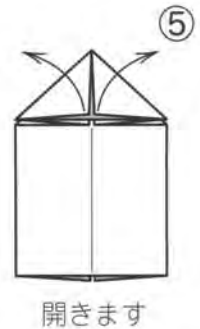
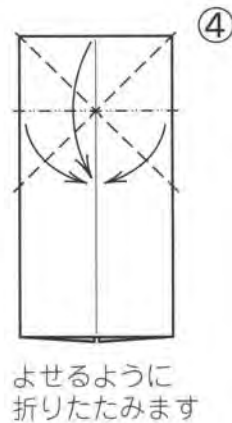
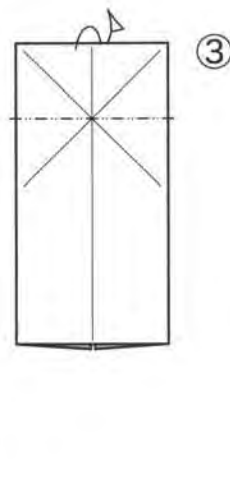
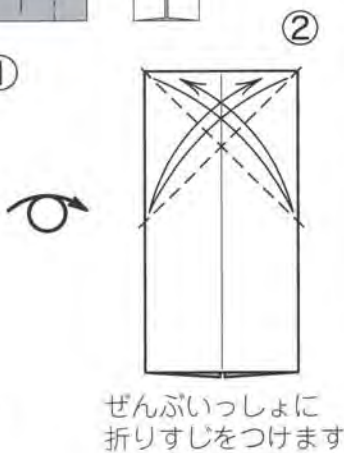
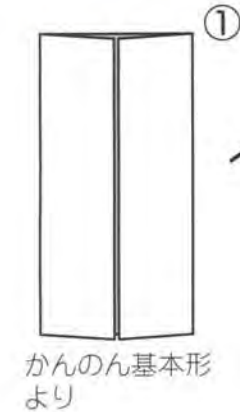

はんたいがわも
⑨~⑫と同じように
折ります



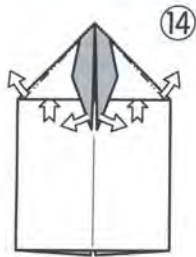

14

耳の間が少し開くようにひろげてずらすように折ります

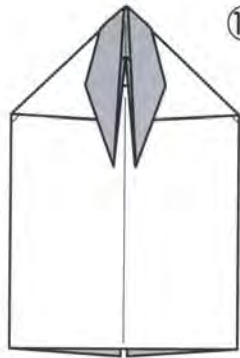

15

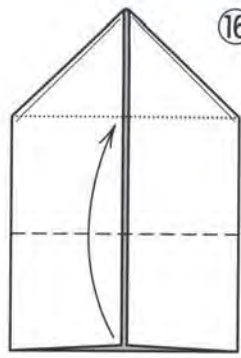

16

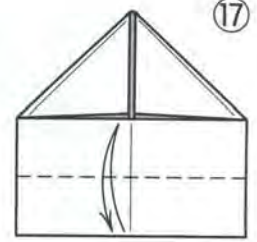

17

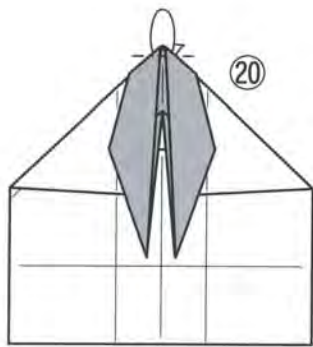

20

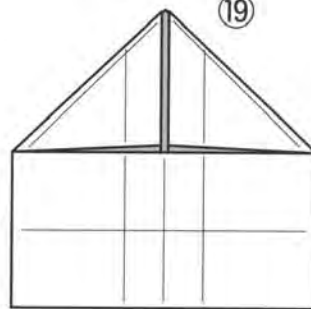

19

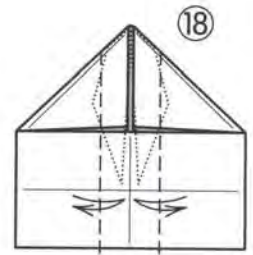

18

うしろにある耳を目安に折りすじをつけます

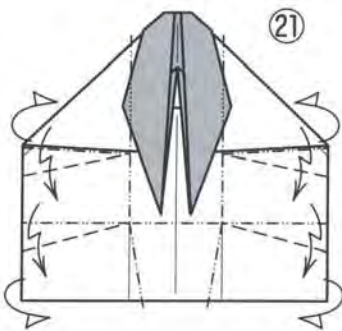

21

段折りしながら立体にします



21-1

(途中写真)



21-2

○をあわせるようにして2回にわけて段折りするとよいでしょう

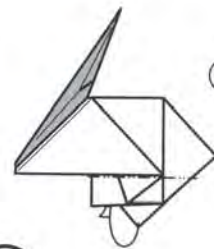

22

うちがわに折ってとめます
うらがわも同じ

●使いかた●



お箸をのせましょう

できあがり

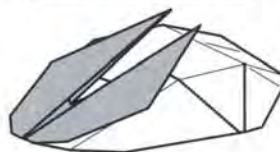

(参考写真)

22



(うらがわを見たところ)

前ページからつづく

ミッフィー(ナインチェ)

Miffy (Nijntje) by Ms. Kimiko KUSAYANAGI

くさやなぎ きみこ
草柳 公子

『466号』の中島 進さんの「くまモン」に影響を受け、いろいろいじっていたら、体がミッフィーぽくなりました。さらに並行して作っていた「ふなっしー」がうさぎのように見えたのでくっつけてみたらミッフィーになりました。「ナインチェ」はミッフィーの国オランダでの呼び方で、「小さなうさぎ」という意味です。(作者)

使用枚数…2枚(同じ大きさ) / 正方形

2014年6月12日 投稿

頭 Head

この作品について

15cm角の大きさの紙で2枚で折ると、身長14cmになります。「ミッフィー(うさこちゃん)」が『月刊おりがみ』で紹介されるのは今回で3作品目で、先の2作はノアブックスに収録されています。下村奈美さん作(『281号』掲載)のものが『おりがみ傑作選4』、川内尚子さん作(『296号』掲載)が『おりがみでクリスマス2』です。

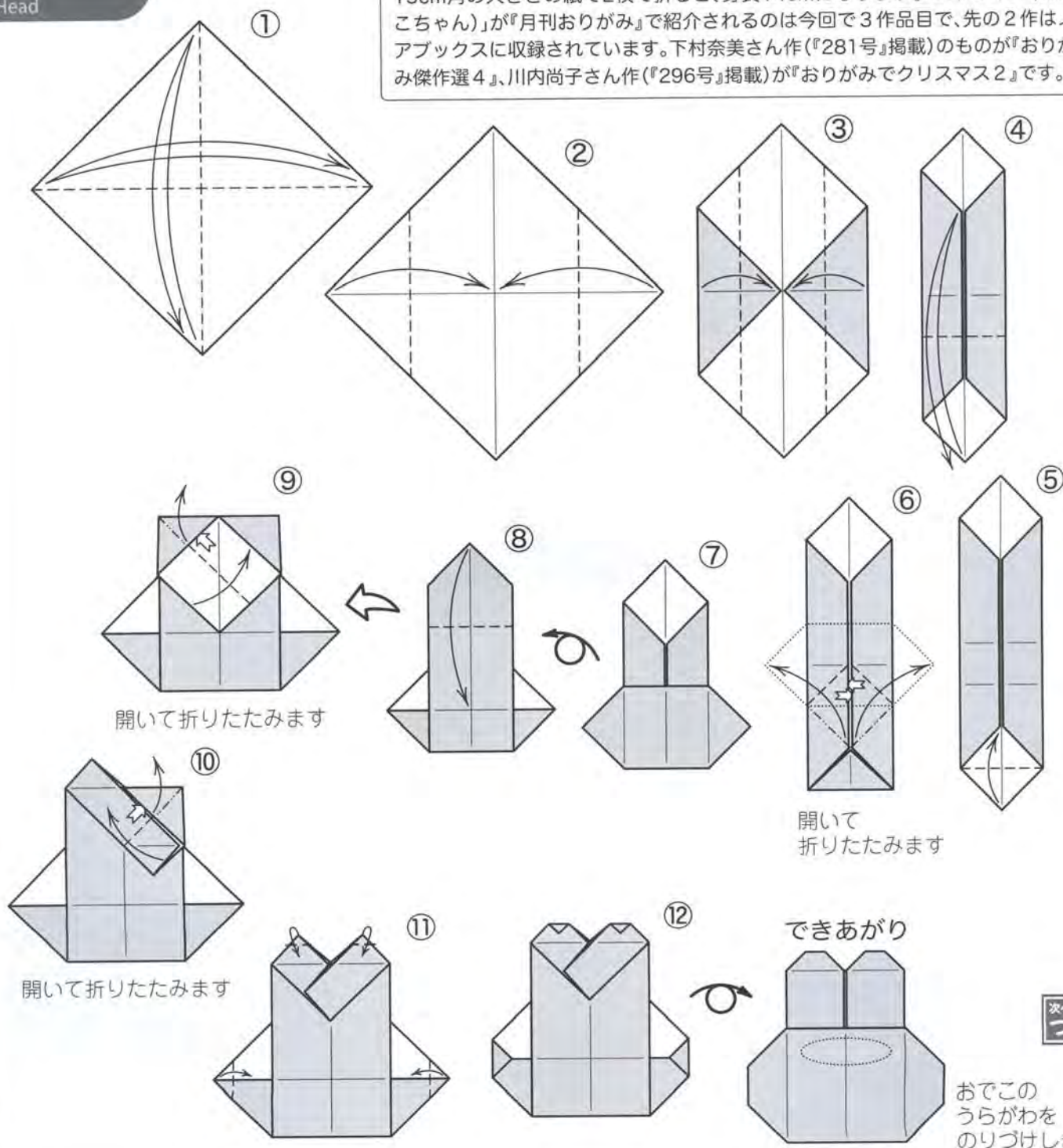

二そう舟基本形 W-Boat Base

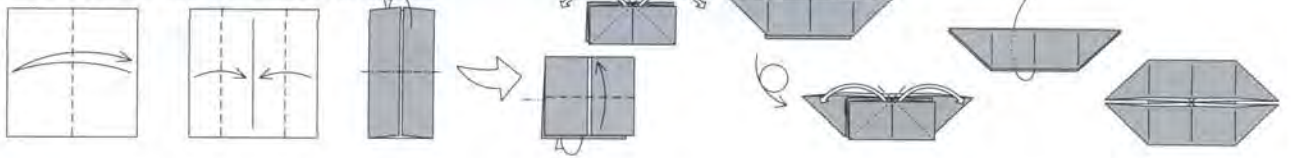

前ページから
つづく

体
Body

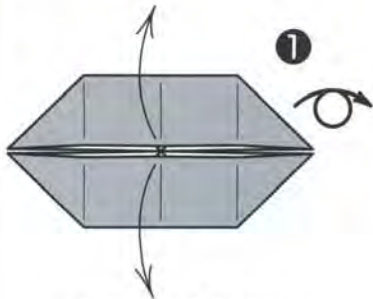

二そう舟基本形より
開きます

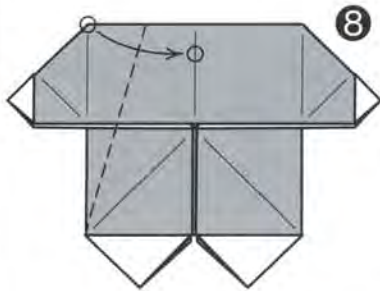
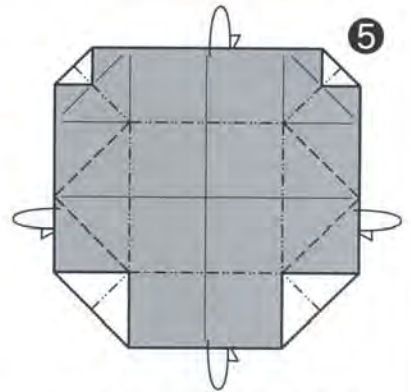
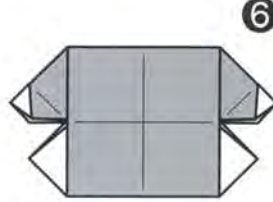
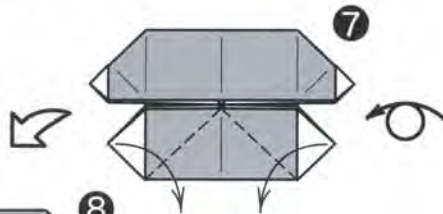
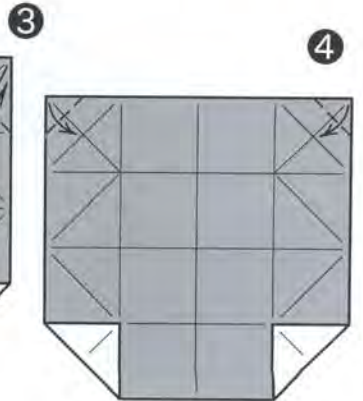
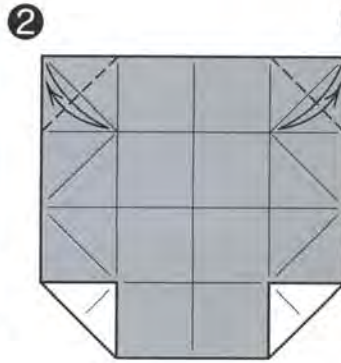
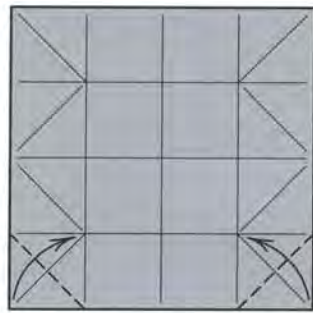

○と○をあわせて
折ります

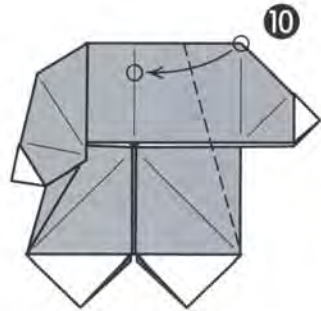

89と同じように
折ります

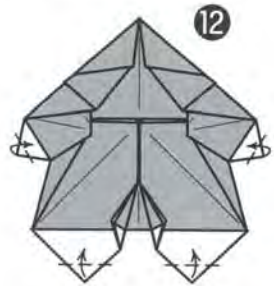

4つのかどを折ったままで
1の形にもどします

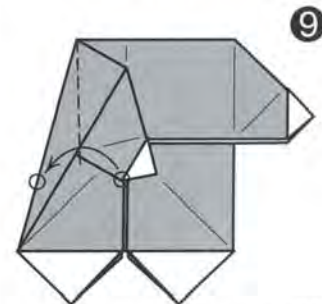

○と○をあわせて
折ります

●くみあわせかた●

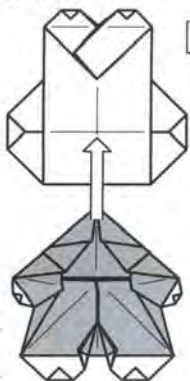

顔のうらがわに
体を
のりづけします

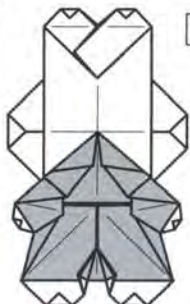

できあがり

目と口をかきましょう

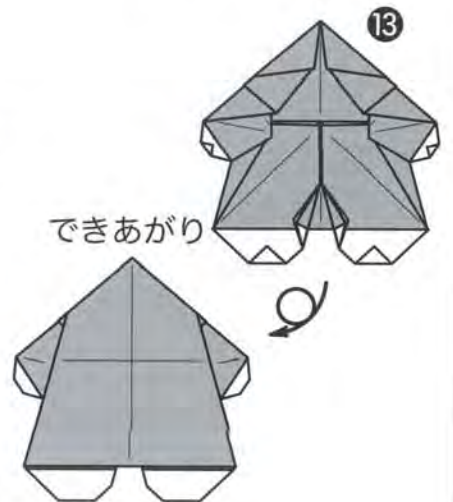

できあがり

ウサちゃんのメモスタンド

Rabbit memo holder by Ms. Ayako KAWATE

かわて あやこ
川手 章子

表と裏側にウサちゃんのお顔がついたメモスタンドです。お顔の表情を変えても楽しそう。折って楽しんでいただけたらと思います。(作者)

使用枚数...2枚/正方形

2007年3月10日 投稿

この作品について

15cm角の大きさの紙で折ると、高さ5cmのメモスタンドができます。

●紙の大きさのわりあい●

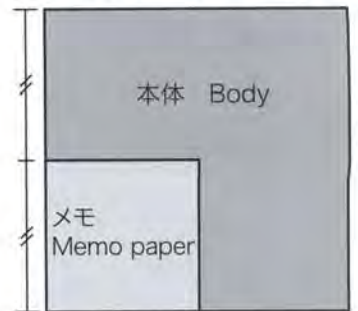

本体 Body

たこの基本形
Kite Base

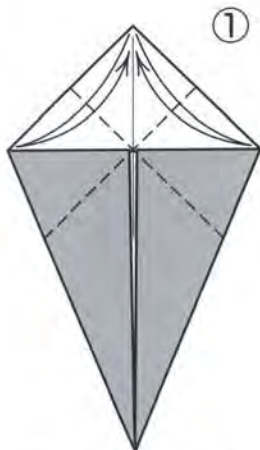
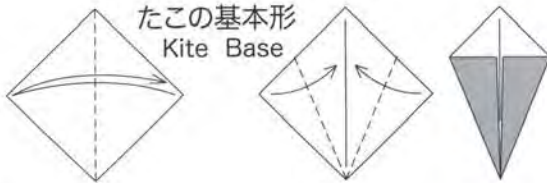

たこの基本形より

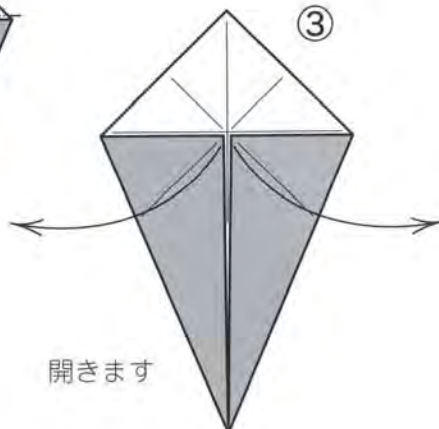
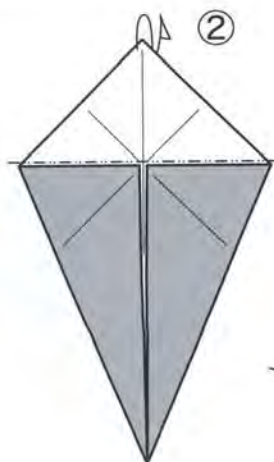

開きます

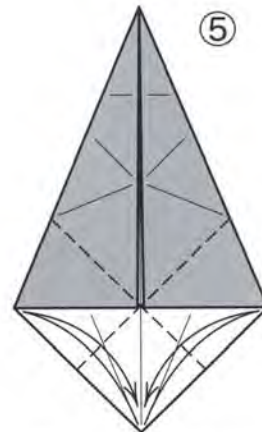
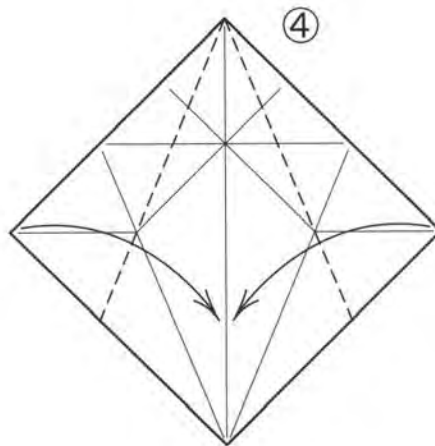

①②と同じように
折ります

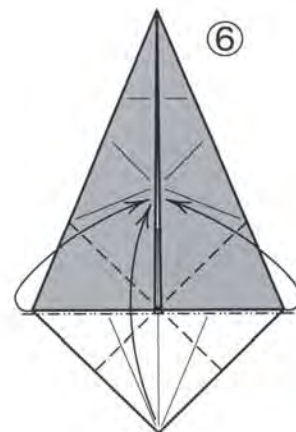

よせるように
折りたたみます

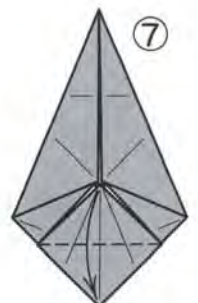

次ページへ
つづく

前ページから
つづく

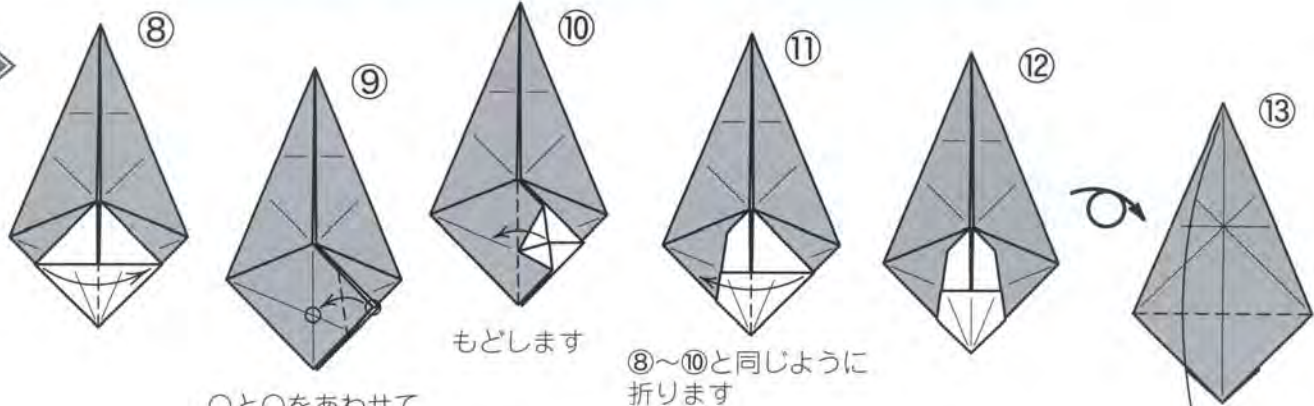

○と○をあわせて
折ります

もどします

⑧~⑩と同じように
折ります

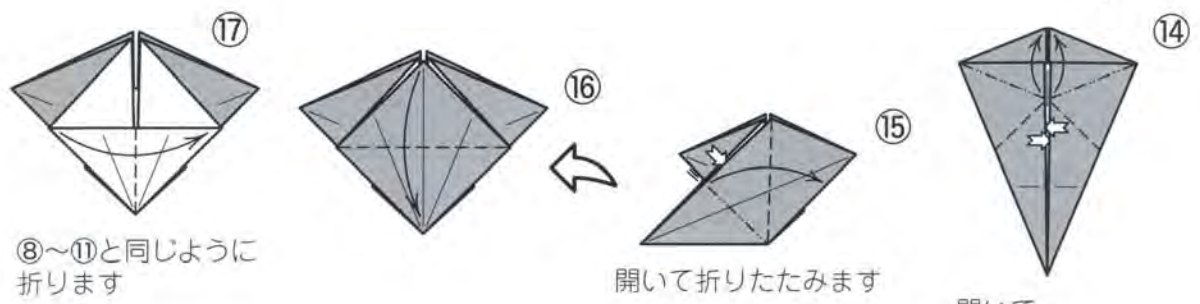

⑧~⑩と同じように
折ります

開いて折りたたみます

開いて
折りたたみます

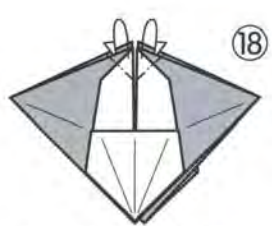

うちがわに折ります
うらがわも同じ

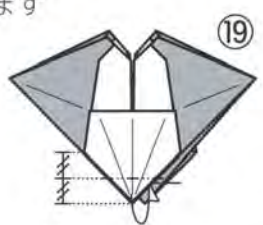

2枚いっしょに
うちがわに折ります
うらがわも同じ

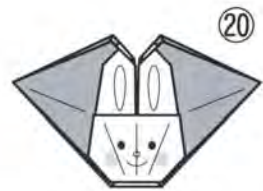

顔をかきます
うらがわも同じ

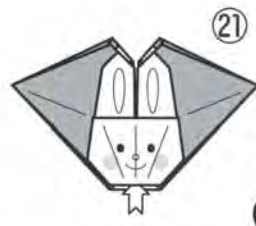

少し開きます



できあがり

メモ

Memo paper

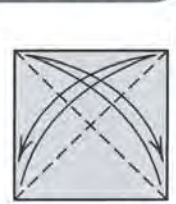

①



②



③



できあがり

●使いかた●

できあがり

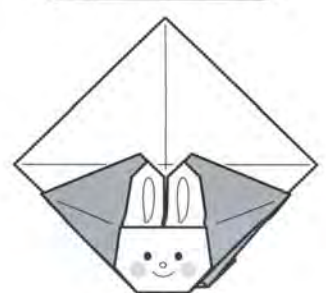

本体にメモを
さしこみます

四葉のクローバーの箸袋

Chopsticks' envelope with a four leaved clover by Mr. Katsuhisa YAMADA

やまだ かつひさ
山田 勝久



2019年の折紙講師勉強会で講習した作品です。工程数が多いですが、茎付きの四葉のクローバーが箸袋に折り出せます。メッセージ用の封筒や菜^{しおり}としても使えます。(作者)

使用枚数...1枚/正方形

※この作品は、『おりがみハッピー箸袋』(山田勝久 著)に収録されたものです。

この作品について

15cm角の大きさの紙で折ると、3.75cm×11.25cmで、一般的な割り箸がちょうど入る大きさです。

かんのん基本形 Door Base

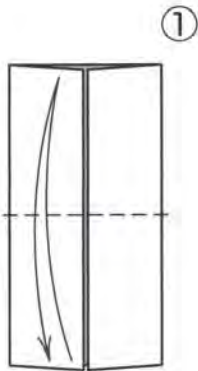

①

かんのん基本形
より

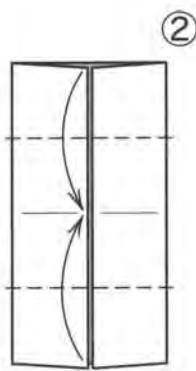

②

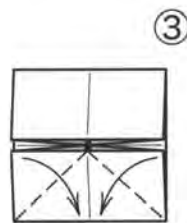

③

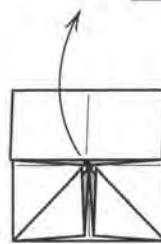

開きます

④

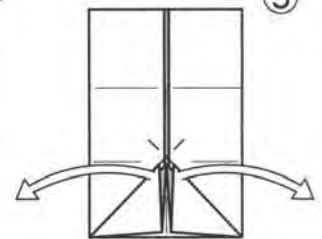

⑤

上の1枚をつまんで
引き出して折ります

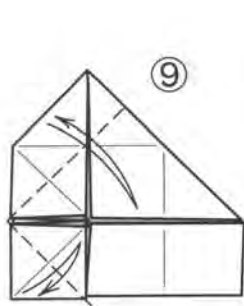

⑨

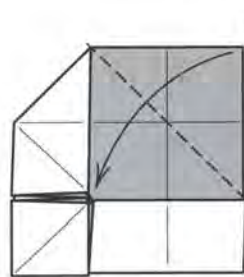

⑧

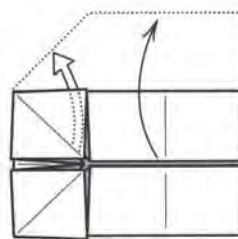

中の部分を出して
折りたたみ直します

⑦



⑥

開いて
折りたたみます

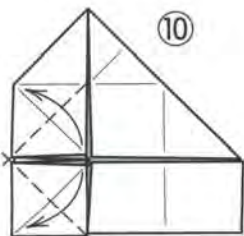

⑩

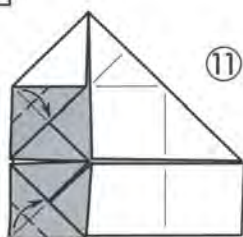

⑪

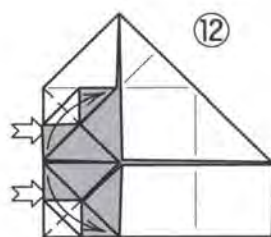

⑫

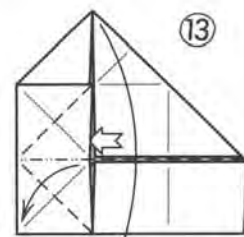

⑬

開いて
折りたたみます

次ページへ
つづく

前ページから
つづく

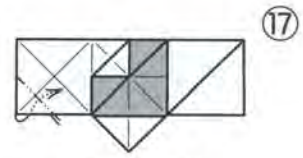
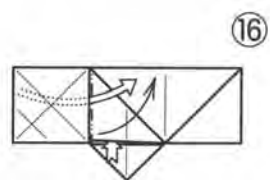
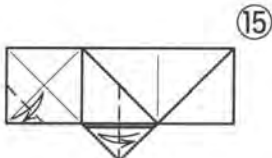
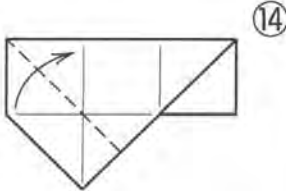

中の部分を
ずらすように引き出して
折りたたみます

上のすきまで
中わり折り

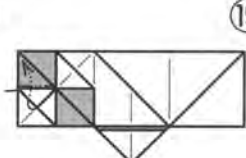
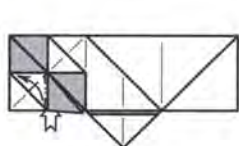
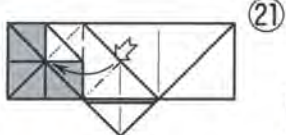
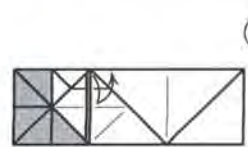
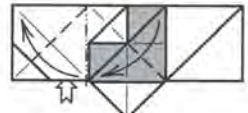

開いて
折りたたみます

開いて
折りたたみます

開いて
折りたたみます

上のすきまで
中わり折り

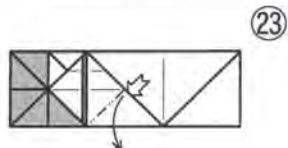

開いて
折りたたみます

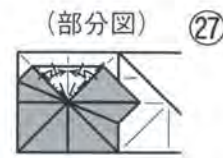
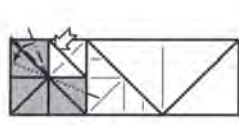
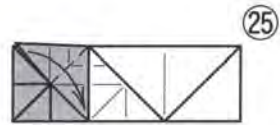

ずらすように
開いて折りたたみます

よせるように
折りたたみます

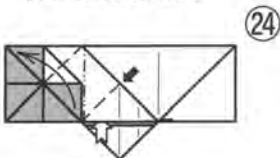

開きながら
折りたたみます

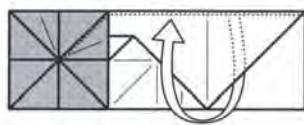

中の部分を出して
かぶせます

中の部分を
中わり折り

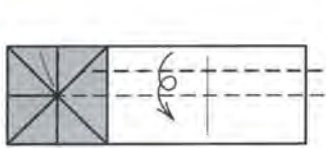

まくように折ります

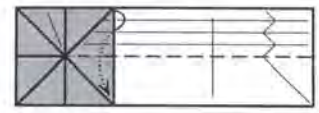
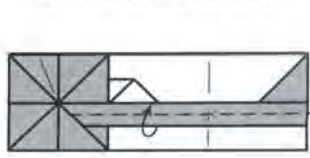

中わり折り

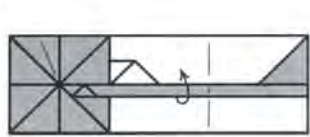

おこします

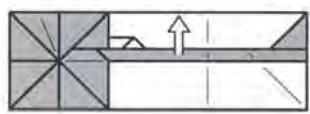
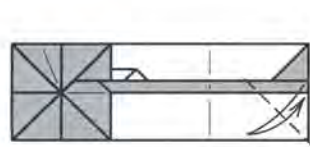

開きます

次ページへ
つづく

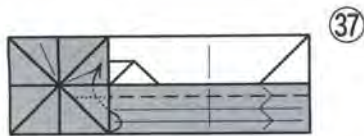

中で
中わり折り



まくように折ります
(左がわはさしこみます)

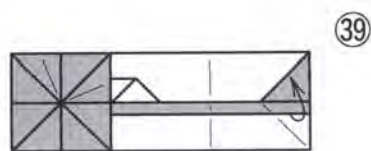

おこします

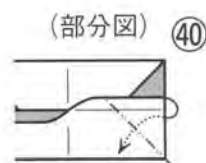

中わり折り

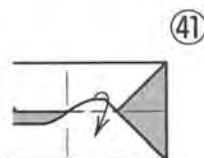

もどします

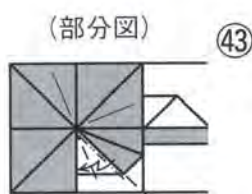

段折り

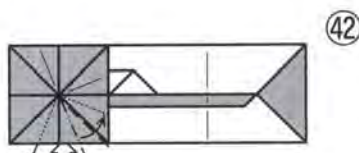

ずらすように
開いて折りたたみます

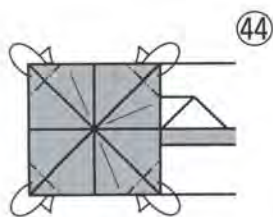

右上は
2枚いっしょに
折ります

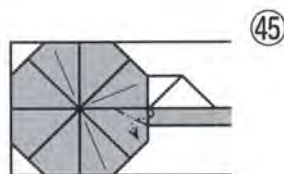

中わり折り

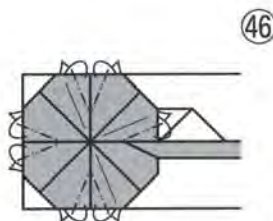

できあがり

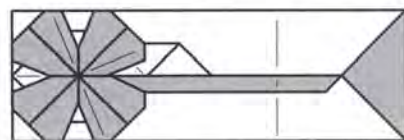

【お知らせ】



「おりがみ畑ショップ」は山田勝久さんのインターネット販売店です。独自で印刷し受注に応じて、少部数での製造販売となっています。創作折り紙の折り図が掲載されているテキスト冊子のほかにも、プリントおりがみキット、折り紙箸袋キット、おりがみ(用紙)など、すべて作者オリジナル。ぜひご来店ください。

おりがみ畑ショップヤフー店

<https://store.shopping.yahoo.co.jp/origamibatake/>



▲作者のユニークな創作折り紙箸袋が掲載されている「おりがみ箸袋テキスト」シリーズより、「フルーツ箸袋」「ハッピー箸袋」「恐竜でおもてなし2」

(各/税込み定価550円)

カメ

Tortoise by Mr. Nobuyoshi ENOMOTO



えのもと のぶよし
榎本 宣吉

作者の榎本さんは、このカメのような折り方から恐竜や動物など色々な作品を創作されています。

使用枚数: 2枚(同じ大きさ) / 正方形

※この作品は、『たのしいおりがみ135』(1992年 永岡書店発行)に収録されたものです。

体 Body

かんのん基本形 Door Base

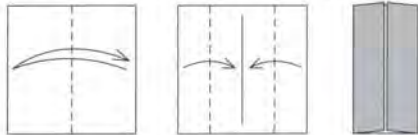

この作品について

15cm角の大きさの紙2枚で折ると、鼻先から尾の先まで12.5cmになります。

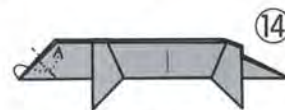
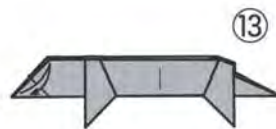
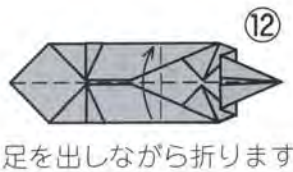
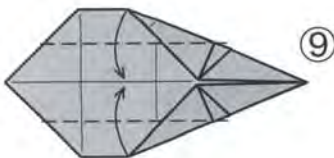
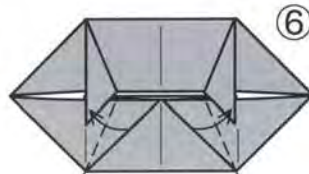
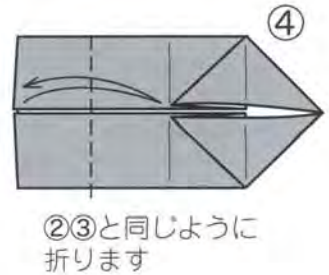
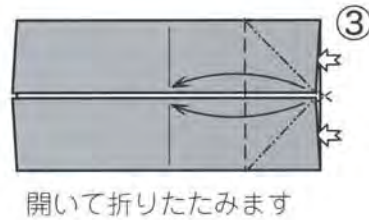
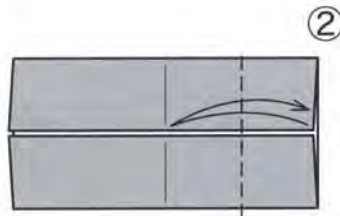
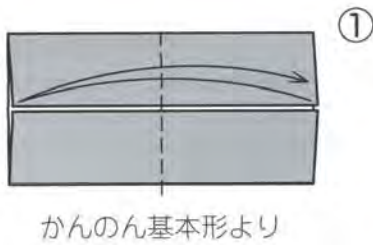

こうら
甲羅
Shell

前ページから
つづく

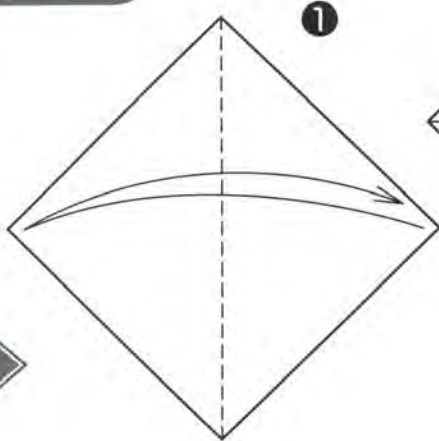

1

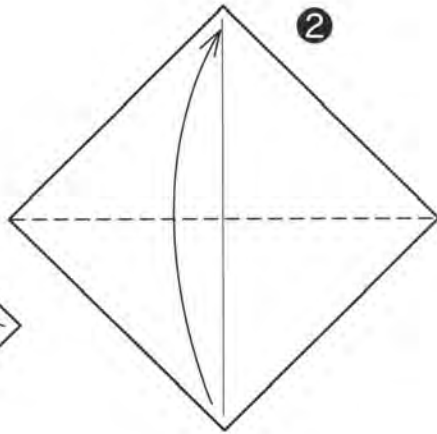

2

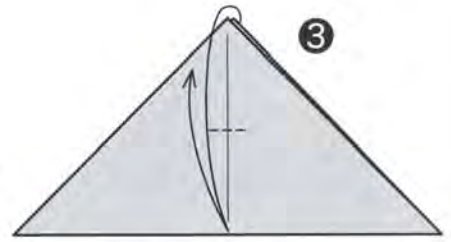

3

ぜんぶいっしょに
折ってしるしをつけます

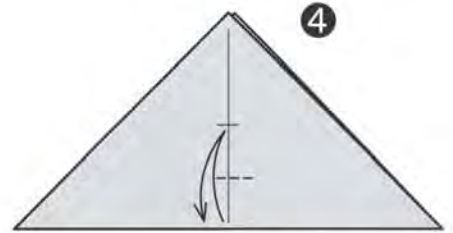

4

ぜんぶいっしょに
折ってしるしをつけます

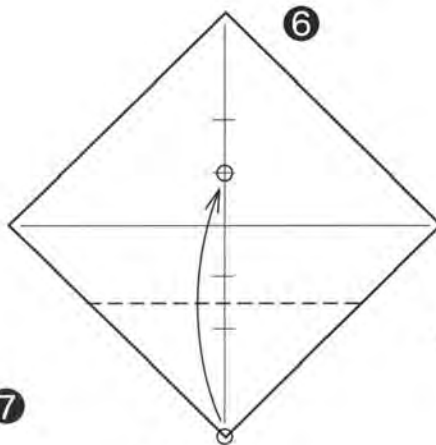

6

○と○を
あわせて折ります



5

開きます

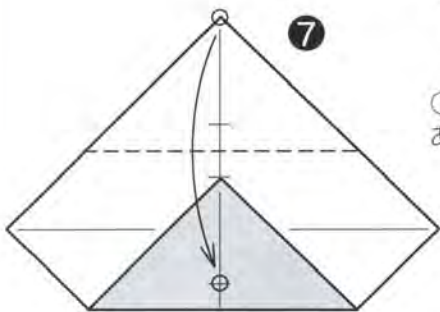

7

○と○を
あわせて折ります

次ページへ
つづく

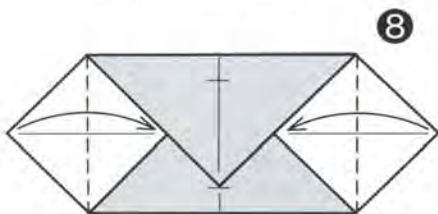

8

できあがり

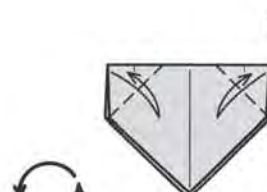

11



12

中わり折り

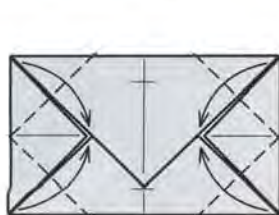

9

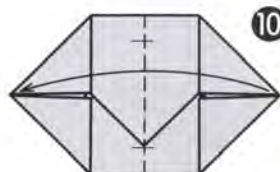

10

●くみあわせかた●

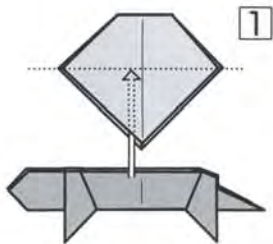

甲羅に体を
さしこみます

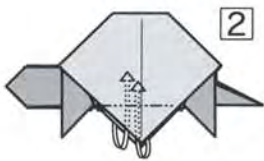

すぐ下の部分を
くるむように
折ってさしこみます
うらがわも同じ

できあがり

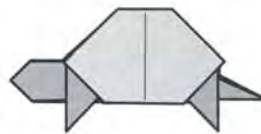

作者:榎本宣吉(えのもと のぶよし)
1954年東京都生まれ。
保育士のかたわら、折り紙作家、日本折紙協会会員として、折紙シンポジウム創作部会コーディネーター、「世界のおりがみ展」制作協力、『月刊おりがみ』1991年「変身! おりがみ」連載など幅広く活躍。創作折り紙著書多数。
2002年6月なくなられました。



今月号の「カメ」創作のきっかけとなった『'91子ども安全カレンダー』の12か月の場面は、『183号』『184号』の「おりがみギャラリー」で紹介されました。カメは9月に登場、頭の折り出し方を変えてあります ▶



ダイヤのタイヤ

Tire with diamonds by Mr. Manabu ICHIKAWA

いちかわ まなぶ
市川 学

もともとはハートとクローバの手まり(『519号』掲載)のバリエーションで、右の写真のように6枚組みの球状のユニット作品でした。今回、「組み方を少し変更してタイヤ状にしたい」との編集部要望にこたえました。(作者)



使用枚数: 6枚(同じ大きさ) / 正方形

2018年11月7日 投稿

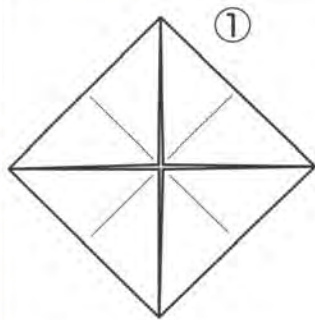

ざぶとん基本形 Blintz Base

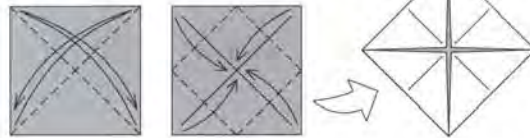

この作品について

15cm角6枚で作ると直径7cm、幅3.75cmのタイヤができます。タイヤ状にすることで、右ページのくみあわせかた③④のようにさしこみの部分が少なくなるのではずれやすくなります。のりづけしながら組むとよいでしょう。

ざぶとん基本形より

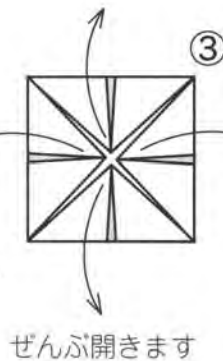
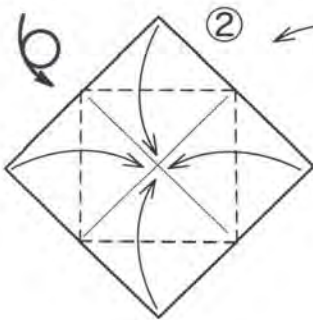

ぜんぶ開きます

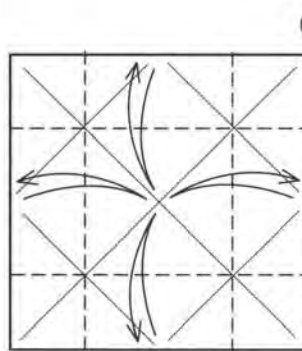

折りすじをつけ直します

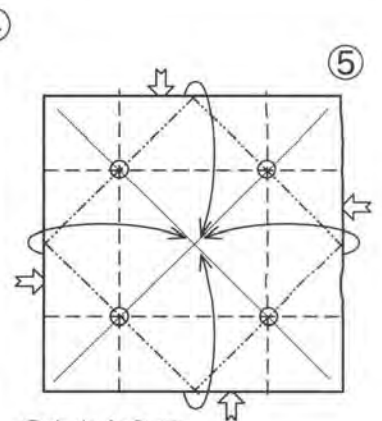

○をおさえてよせるように折りたたみます

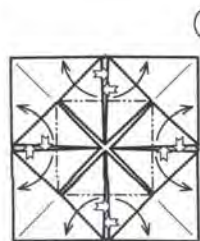

開いて折りたたみます

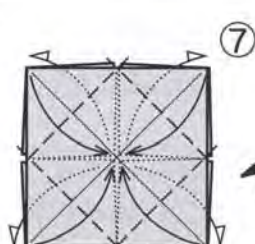
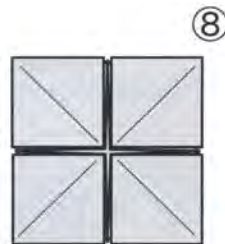

うしろの部分を出しながら折ります



(伝承の百面相: 模様折りの基礎)

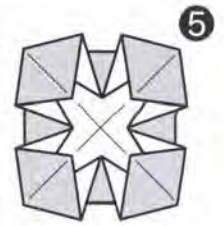

(途中図)

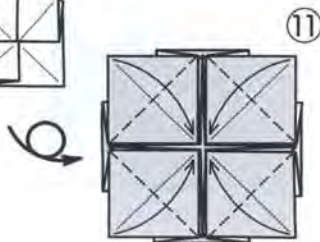
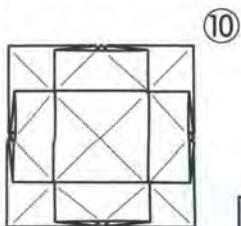

しっかり折ってもどします

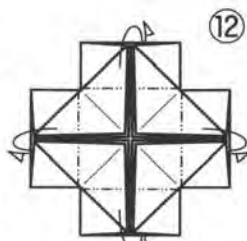

開きます

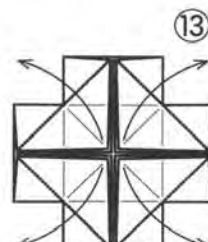

○をとる線で上の1枚を折ります

次ページへつづく

このページの作品は、日本折紙協会認定講師による「折り紙教室」の範囲内のコピー利用を認めています。「折り図の見方」の指導と学習のために、ご活用ください。
〈注〉コピーの際、折紙講師は右欄に署名をお願いします(署名なきものは認められません)。また、二次利用(講師の管理下でない転載、二重複写)はおやめください。

前ページから
つづく

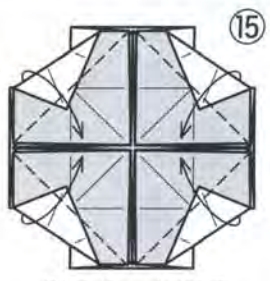

⑮で折った線で
折ります

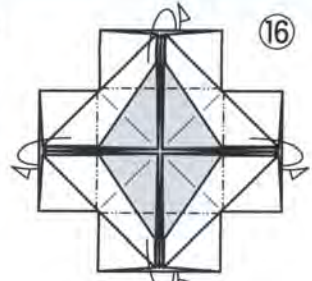

しっかり
折りすじを
つけ直します



単体
できあがり
同じものを
6こ作ります

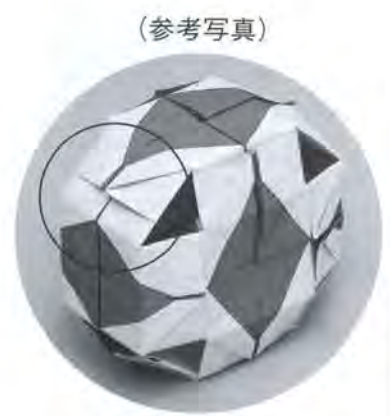

(参考写真)

○の部分
奥までさしこむと
(4か所)
球状になります

●くみあわせかた●

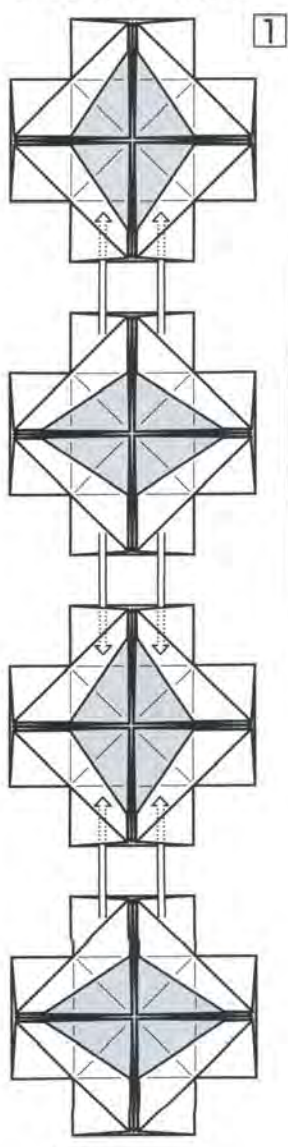

4こを
向きに注意して
さしこみます

(ダイヤの模様を
かくさないようにします)

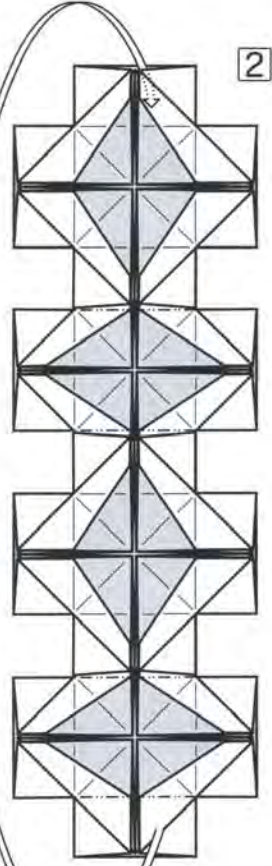

さしこんで
立体にします

できあがり

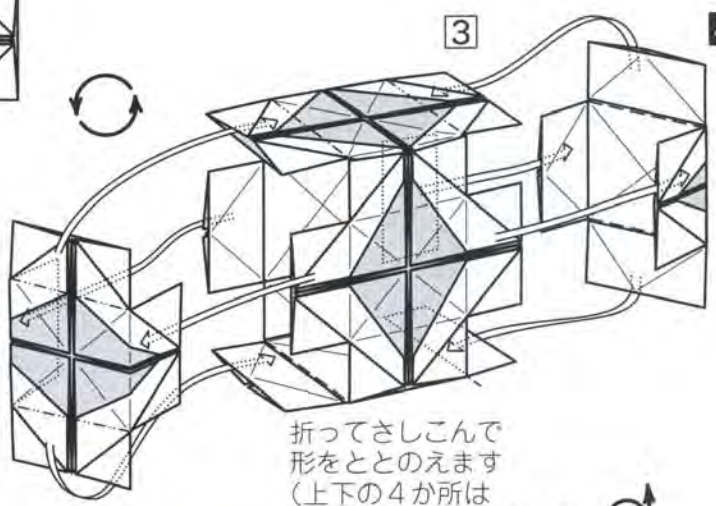

折ってさしこんで
形をととのえます
(上下の4か所は
奥までさしこみません)

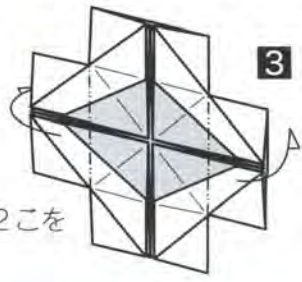

のこりの2こを
折ります

次ページへ
つづく

このページの作品は、日本折紙協会認定講師による「折り紙教室」の範囲内のコピー利用を認めています。「折り図の見方」の指導と学習のために、ご活用ください。
〈注〉コピーの際、折紙講師は右欄に署名をお願いします(署名なきものは認められません)。また、二次利用(講師の管理下でない転載、二重複写)はおやめください。

さくらのリース

Cherry blossom wreath by Ms. Noriko NAGATA

ながた のりこ
永田 紀子

工程がシンプルな桜のリースができました。糊なしのリースは紙が浮きやすいので、できあがり後しばらく重石をして平らにさせていただくと仕上がりがきれいです。2020にふさわしい「五輪マーク」としても利用できます。

(作者)

使用枚数: 8枚(同じ大きさ) / 正方形

2019年10月1日 投稿

この作品について

15cm角8枚で作ると直径14cmのリースができます。このリースは、のりしろの部分がないので、裏張りしてのりづけします。

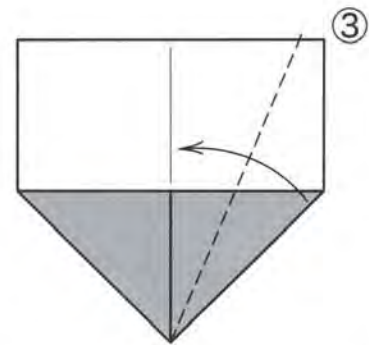
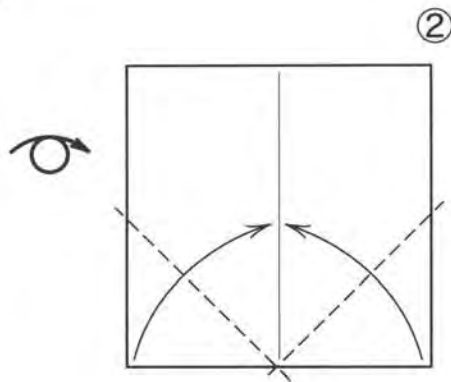
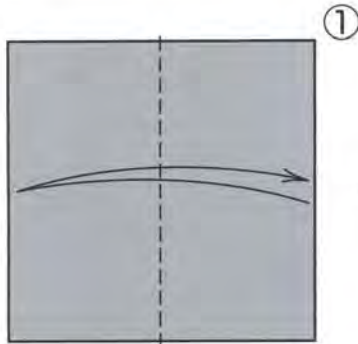

単体
できあがり



同じものを
8こ作ります
(5つの輪に
するときは40こ作ります)

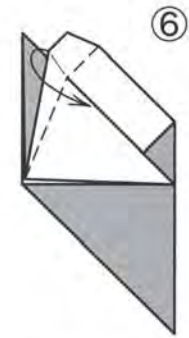

折りたたみます

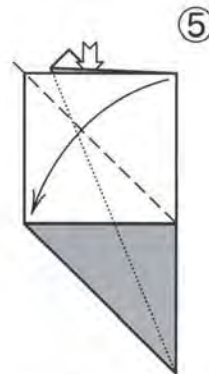

折って開きます

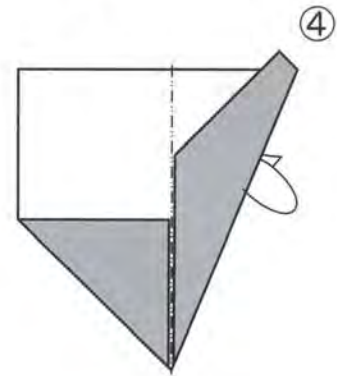

●くみあわせかた●

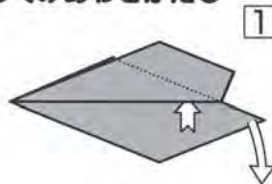

開きます

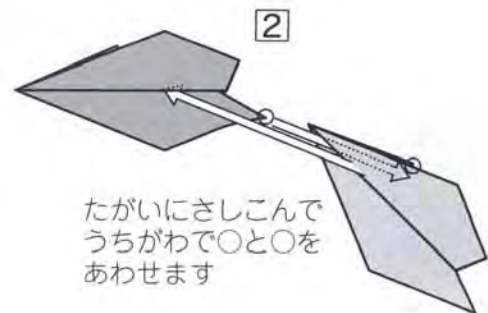

たがいにさしこんで
うちがわで○と○を
あわせませす

次ページへ
つづく

前ページから
つづく

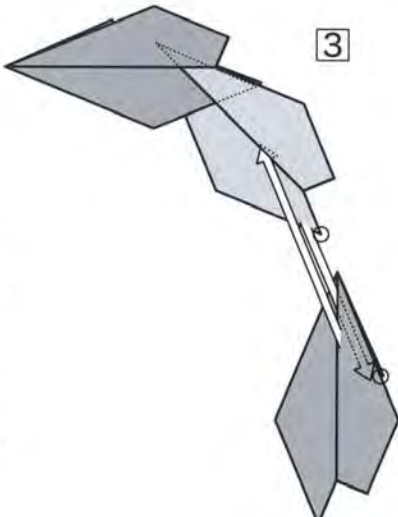
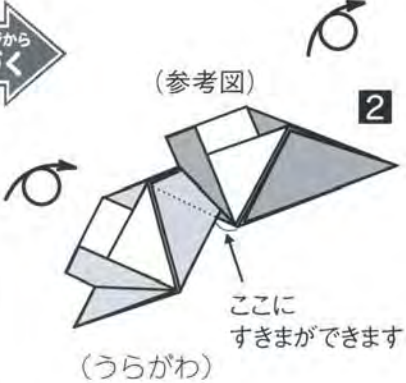

できあがり

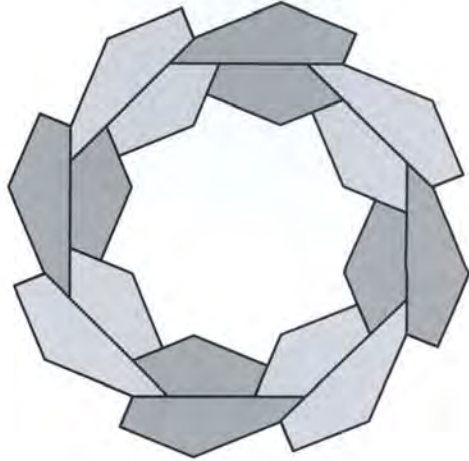

のこりの6こも
じゅんに同じように
くみあわせませす

● 5つの輪のくみあわせかた ●

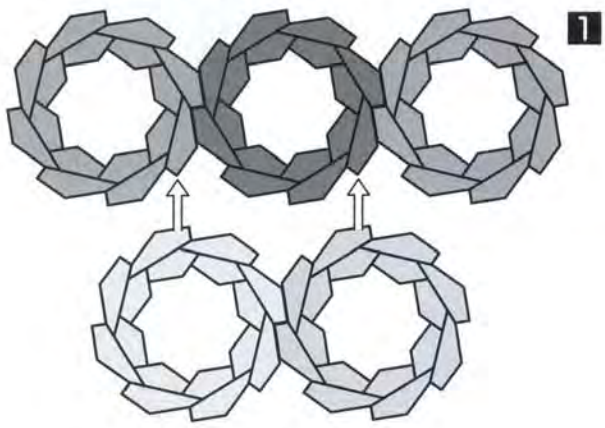

できあがり

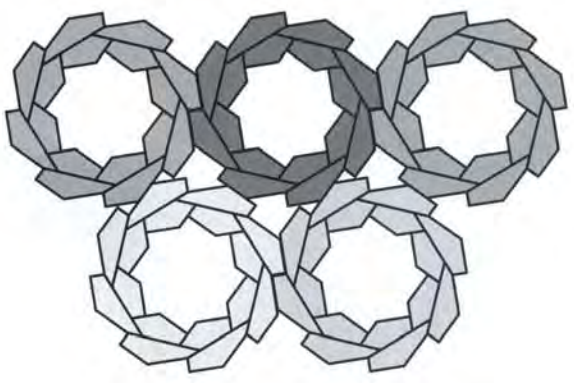

リースのうらがわを
セロテープなどで
のりづけします

(参考写真)



5つの輪をのりづけしたもの

バスケット

Basket by Ms. Ayako KAWATE

かわて あやこ
川手 章子

持ち手の部分を折るところが楽しく思われました。好きなものを入れてピクニックへ。大きな紙で折ると、実用として使えそうです。(作者)

使用枚数: 1枚 / 正方形

2019年10月17日 投稿

ざぶとん基本形 Blintz Base

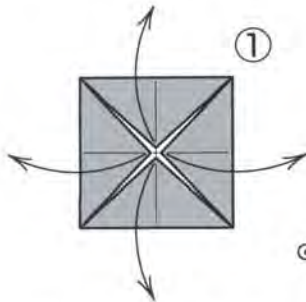
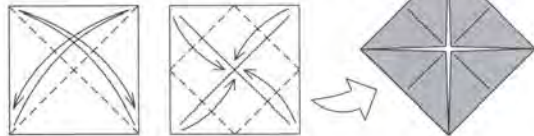

①

ざぶとん基本形より開きます

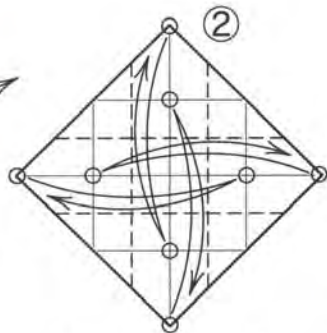

②

○と○をあわせて折りすじをつけます

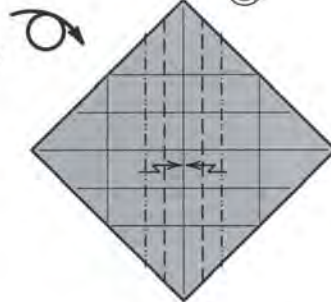

③

段折り

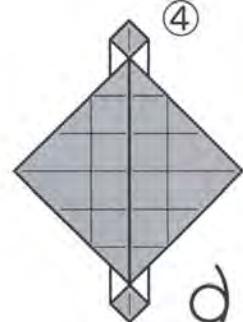

④

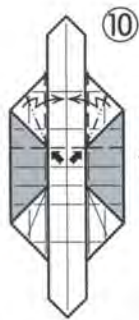

⑩

よせるように折りたたんで立体にします



⑨



⑧

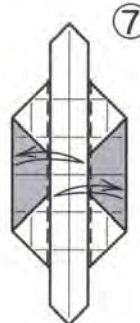

⑦

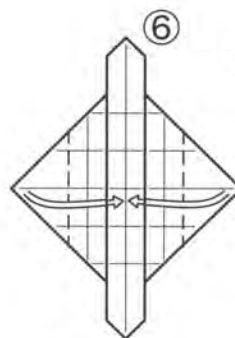

⑥

折ってさしこみます

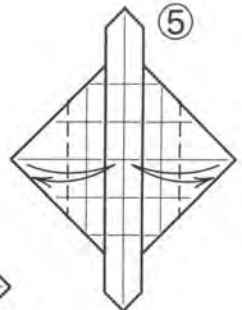

⑤

(部分図)

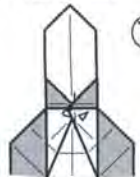

⑪

かどを山折りします

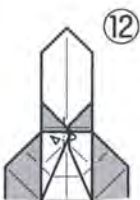

⑫

かどを山折りします

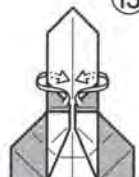

⑬

うちがわにさしこみます

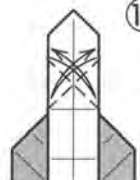

⑭

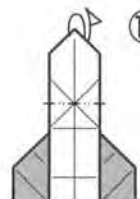

⑮

はんたいがわも⑩～⑮と同じように折ります

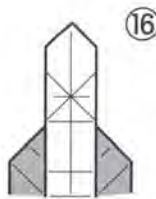

⑯

次ページへ
つづく

前ページからつづく

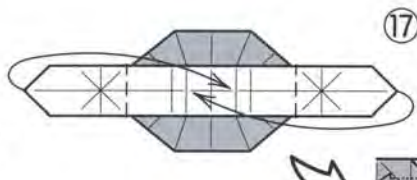

①⑦

(部分図)

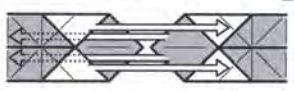

①⑧

さしこみます

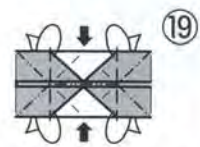

①⑨

つぶすようにして形をととのえます

(参考写真) ①⑨-1



①⑨-2



この作品について

15cm角の大きさの紙で折ると、横幅6.5cm、高さ5cmのバスケットができます。川手さんは④の形からバスケットやケースや入れ物など、たくさんの作品を創作、投稿されています。

(参考写真)



できあがり

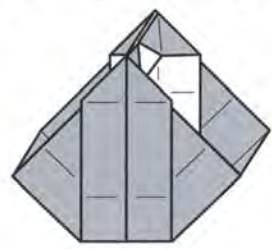

①⑩



①⑨-3

伝承作品紹介

うさぎの顔 face of rabbit

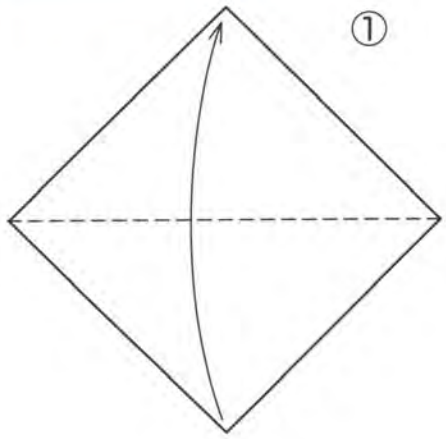

①

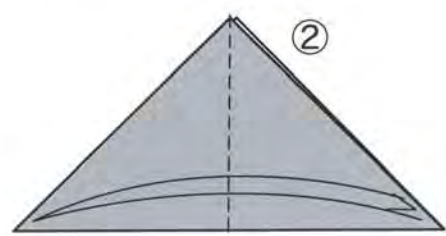

②

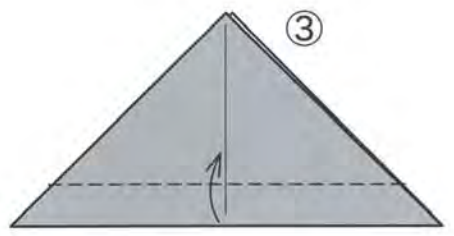

③

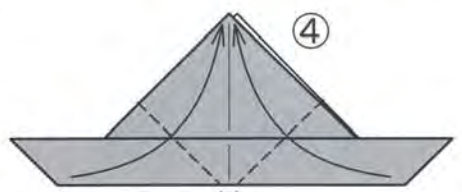

④

少しあげる

できあがり

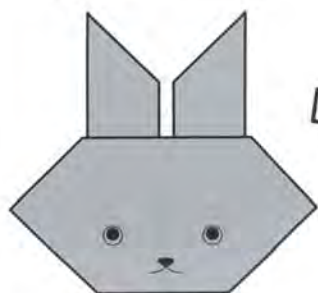

顔を かきましょう

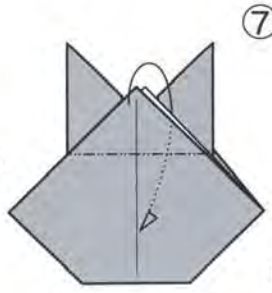

⑦

2枚いっしょに山折り

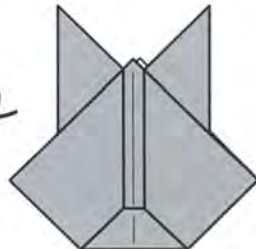

⑥

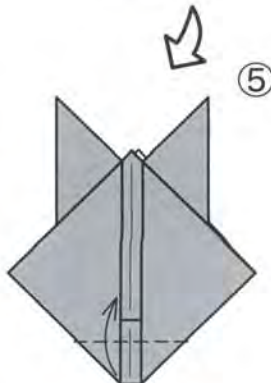

⑤

八重桜のお皿、たんぽぽのお皿

Double cherry blossom dish and Dandelion dish by Ms. Shōko AOYAGI

あおやぎ しょうこ
青柳 祥子

ユニットの八重桜とタンポポのお皿です。ピンクの和紙で折るととても上品に仕上がります。模様の紙で折ると右の写真のような感じでおしゃれです。タンポポのお皿も気に入っています。折ってみてくださいね。(作者) シジュウカラは『476号』に掲載▶



使用枚数:各8枚(同じ大きさ)/正方形

2019年10月17日 投稿

八重桜のお皿

Double cherry blossom dish

この作品について

15cm角の大きさの紙8枚で折ると、直径11cmのお皿ができます。

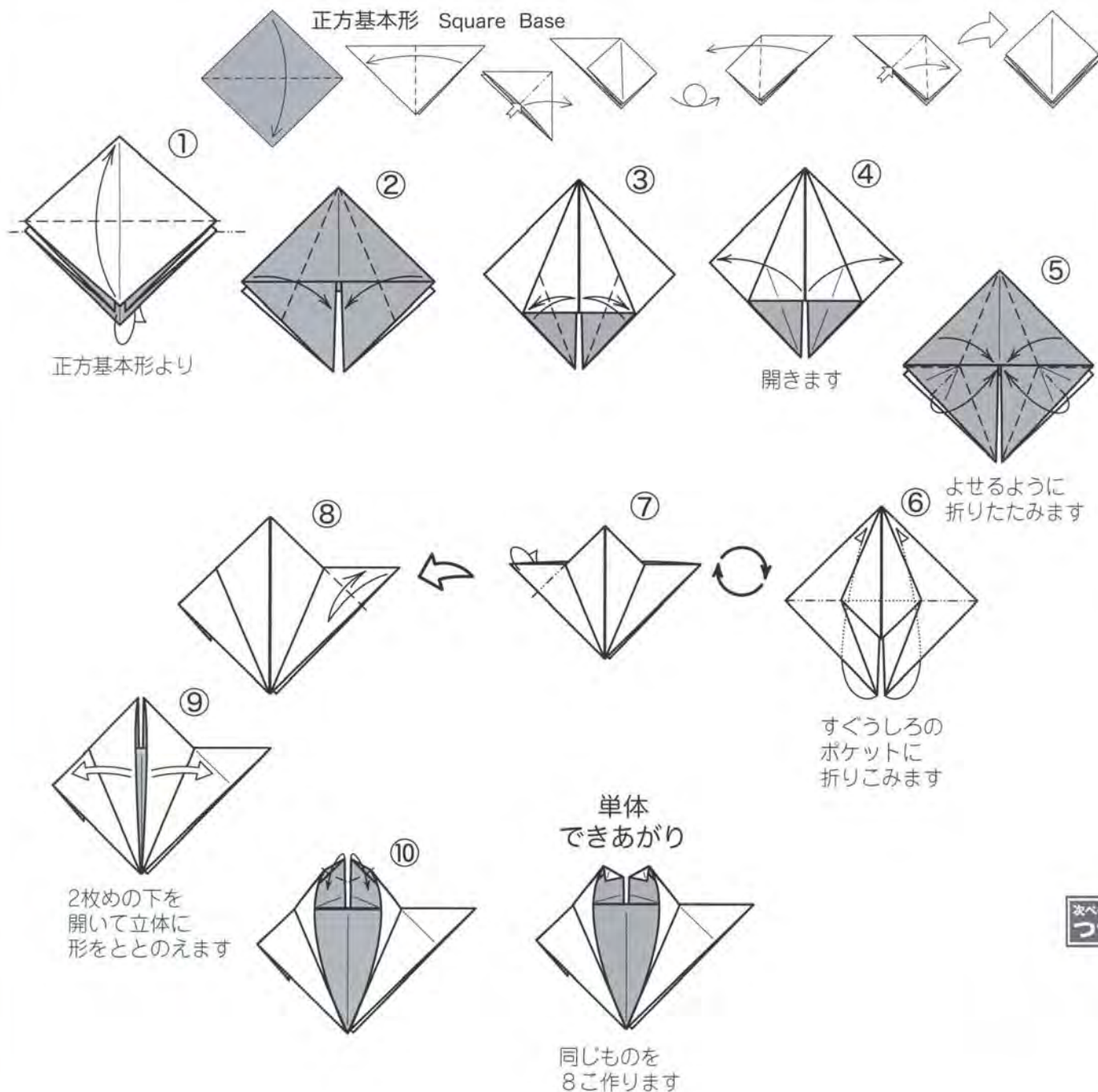

●くみあわせかた●

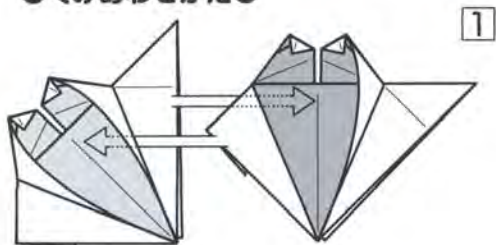

1

さしこみます

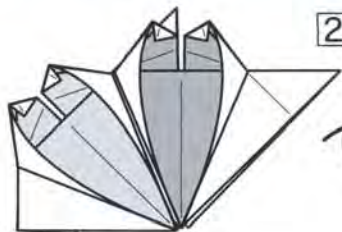

2

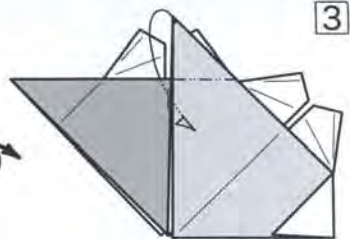

3

折ってさしこみます

前ページから
つづく

できあがり

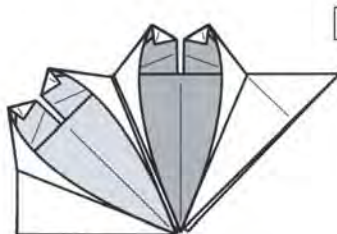
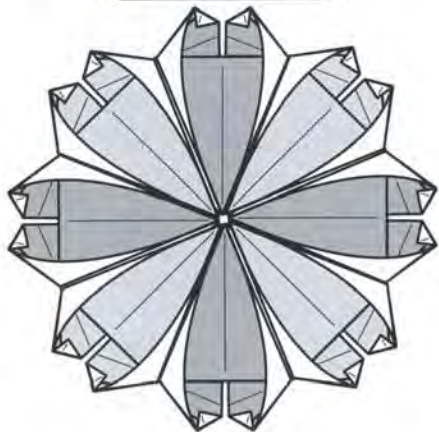

5

のこりの6こも①~③と
同じようにくみあわせます

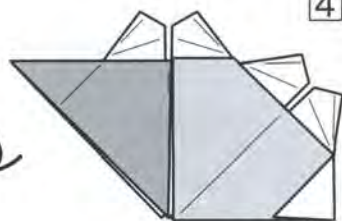

4

たんぽぽのお皿

Dandelion dish



1

おもてとうらをぎやくにして
八重桜のお皿の①~⑥を
折ってから始めます
1枚目の下を開いて
折りたたみます

できあがり

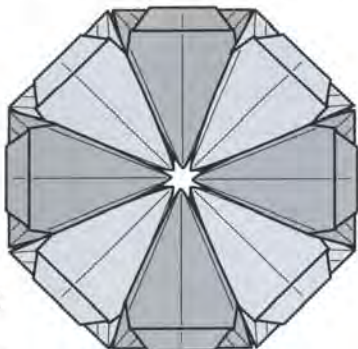

八重桜のお皿と
同じように
くみあわせます

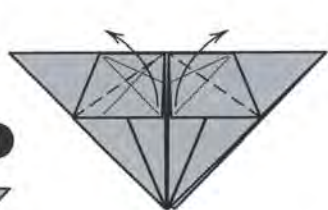

2

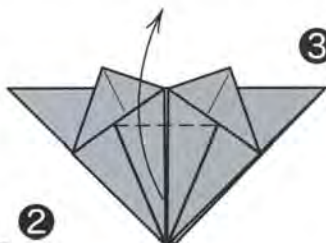

3

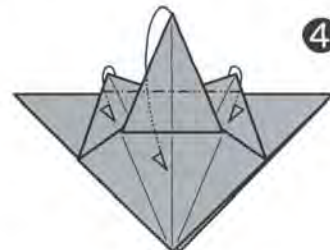

4

うしろに折ってさしこみます



5

開いて折って立体にします

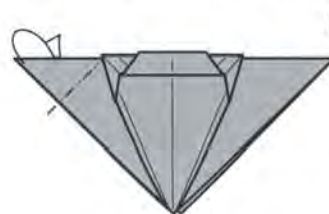

6

単体
できあがり

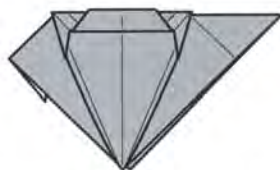

同じものを8こ作ります



7



NOA Information

会費継続のご案内

130-0004 1 - 00513 #
東京都墨田区〇〇丁目〇〇-〇〇-〇

料金後納

折紙のあ様

ゆうメール

会員番号 08040000 530号まで
今回分で会費切れとなります。 1部

※二つ折り厳禁

a 162135000513 a

【差出人・返還先】
MSC 〒353-0001 埼玉県志木市上宗岡3-20-5

宛名ラベルシール

(中に月刊「おりがみ」)
透明な封筒

会費期限の最終号に
印字されます

日ごろより『月刊おりがみ』ご愛読、誠にありがとうございます。日本折紙協会は会員の皆さんの会費によってその活動が支えられています。引き続き次年度も会費のご納入をよろしくお願いいたします。

会費の期限は会員証に記載されていますが、最終号をお届けする宛名ラベルには「今回分で会費切れとなります。」と印字されます。折り込みP8の「振替用紙記入方法」をご覧の上、継続の欄にチェックをしてご送金ください。複数年の割り引きもありますので、合わせてご利用ください。

■日本折紙協会は全国に支部があり、活動しています

支部一覧 2020.1月現在 / 地域別に掲載。数字は設立の順番です(休止による欠番があります)

支部名	(支部長名・敬称略)	支部名	(支部長名・敬称略)	支部名	(支部長名・敬称略)
札幌支部『ライラック』	(宮本まり代) 23	湘南支部『TUTTI (トゥッティ)』	(吉田淳子) 47	奈良支部『あきしの』	(竹尾篤子) 36
岩手盛岡支部『さくら会』	(丹野恵美子) 56	新潟支部『はまなす』	(杵藤悦子) 5	和歌山支部『和歌山折紙の会』	(平野公美子) 31
秋田支部『なまはげの会』	(畠山久子) 49	富山県支部『遊々』	(高山三千江) 71	広島支部『アトムクラブ』	(佐藤 恵) 34
米沢支部『さくら会』	(野村綾子) 57	金沢支部『金沢おりがみの会』	(田中稔恵) 18	いなば支部『因州和紙の里』	(房安寿美枝) 38
いわき支部『いわきおりがみ会』	(鈴木智子) 30	越前和紙の里支部『かたかご』	(山本勝博) 48	香川支部『おりがみ KAGAWA』	(四角整子) 52
栃木県支部『とちおとめ』	(小の林知恵美) 50	信濃支部『りんどう』	(成田光昭) 22	讃岐支部『さぬき折り紙会』	(香西康子) 54
栃木県北支部『折鶴』	(宇佐美 健) 73	京都支部『古都折紙倶楽部』	(山下 明) 53	徳島支部『藍の香』	(山西三哲子) 26
さいたま支部『さくらそらクラブ』	(植森豊子) 13	宇治支部『茶団子折紙倶楽部』	(井上ふみ子) 60	高知支部『おりづる高知』	(森 洋芳) 40
草加越谷支部『しらこぼと』	(中島 進) 17	京都洛北支部『大宮折紙倶楽部』	(畠山千恵子) 61	愛媛松山支部『おりがみ椿』	(宇野綾子) 74
桶川支部『べにばな』	(齊藤恵美子) 24	京田辺支部『京田辺折紙倶楽部』	(米澤修司) 70	福岡支部	(池田紀子) 8
川越支部『ノア・はつかり』	(根津弘美) 25	綾部支部『おりがみ由良川』	(沼田佐恵) 62	筑後支部『NOA ちくご』	(伊藤晴美) 14
西南支部『折り紙夢工房』	(金杉優子) 33	舞鶴支部『おりがみ舞鶴』	(見附節子) 63	宗像支部『かのこゆり』	(樋口雷砂子) 19
千葉習志野船橋支部『はぐくみ会』	(北橋邦子) 12	京都洛南支部『伏見桃山折紙倶楽部』	(吉本加代子) 64	佐賀支部『おりがみ SAGA』	(青柳伊都子) 9
船橋支部『綾の会』	(青木明子) 29	京都洛西支部『洛西折紙倶楽部』	(入江尚志) 65	長崎支部『おりがみ伝承の会』	(宮本真理子) 77
上総西部支部『アクアラインクラブ』	(高嶋恵子) 16	京都洛東支部『音羽折紙倶楽部』	(細辻シツ子) 66	熊本支部『火の国』	(中田武美) 11
練馬支部『ノア・こぶし会』	(服部周平) 1	亀岡支部『亀岡折紙倶楽部』	(藤並幸伸) 72	鹿児島支部『折遊かごしま』	(江口年哉) 4
豊島支部『折り紙レインボウ』	(坂間寛世子) 20	上賀茂支部『上賀茂折紙倶楽部』	(高元登世美) 75	沖縄支部『おりがみ麗彩』	(喜友名愛子) 27
墨田支部『折り友すみだ』	(中村桂一) 37	滋賀支部『近江おりがみの会』	(杉本茂樹) 58	琉球支部『月桃の会』	(比嘉邦子) 51
城南支部『おりがみトップス』	(小宮はじめ) 67	滋賀おりがみびわこ	(池田明美) 78	韓国支部『折紙国際交流クラブ』	(李銀玉) 2
多摩支部『山鳩』	(瀬田美恵子) 21	大阪支部『日本折紙協会なにわみおつくし会』	(梅本吉広) 35	ソウル支部『韓国折り紙国際交流クラブ』	3
町田支部『玉川』	(田中佳代) 46	吹田支部『折り紙玉手箱』	(渡辺真寿美) 39	スリランカ支部 (De Silva Kadupitige Kapila Jayadewa) 69	
馬車道支部『かりようびん』	(永田文夫) 7	神戸支部『おりがみ かわべ』	(柴本厚子) 42	イラン支部『ロウシャナー折り紙ランド』	(山口雅代) 68
相模支部『夢折紙』	(橋 由美子) 28	のじぎく兵庫支部『神戸国際おりがみ会』	(石橋美奈子) 55	台湾台北支部	(呂淑媛) 76
西横浜支部『横浜 子どもに夢を』	(柏優美枝子) 43	加古川支部『おりひめ会』	(*) 45		

* (加古川支部)申請待ち

日本折紙協会支部(サークル)設置規定

- 1) 支部(サークル)は、日本折紙協会会員最低5名以上によって組織できる。なお、支部名は自由であるが、実態に合わないものや既にあるもの、あるいはそれと紛らわしいものは避ける。
 - 2) 組織の母体は地域、職場、病院、学校・園、公民館など自由とする。
 - 3) 支部(サークル)は、その規約をつくり、支部名(会名)、規約、会員・役員名簿を日本折紙協会に提出し、それらが認定されて発足できる。
 - 4) 役員は、支部長(会長)、副支部長(副会長)、事務局、会計、監事のほか、その実態に合わせて他の役員をおくことができる。
 - 5) 支部(サークル)は毎年、年度当初、役員と会員名簿、新年度事業計画書を日本折紙協会に提出する。その主な事業計画は月刊『おりがみ』に掲載し相互の交流がはかれるようにする。
 - 6) 支部長(会長)は、折紙講師以上の資格者で、正会員であることを条件とする。
 - 7) 支部長(会長)は、支部(サークル)会員の折紙講師資格申請の推薦者となることができる。
 - 8) 支部(サークル)会費は、各支部ごとに決定し、会計年度は4月1日から次年3月31日までとする。年度ごとの事業報告、決算報告、事業計画、予算等については各組織の責任において行う。
 - 9) 支部(サークル)は日本折紙協会が行う講習会やさまざまなイベントに協力する。
 - 10) 日本折紙協会が依頼する支部(サークル)活動の経費は、協会ができるだけ援助する。
 - 11) 支部(サークル)維持に必要な上記の条件を欠くとき、日本折紙協会の支部(サークル)としての資格を失う。
- 付則
- 1) この規定は日本の国内に関するもので外国に関しては別に定める。
 - 2) この規定は平成9年4月1日より施行する。
 - 3) この規定は平成12年4月1日より改定する。
- (以上)

日本折紙協会事務局

東京おりがみミュージアムのご案内

TEL.03-3625-1161 FAX.03-3625-1162
〒130-0004 東京都墨田区本所 1-31-5

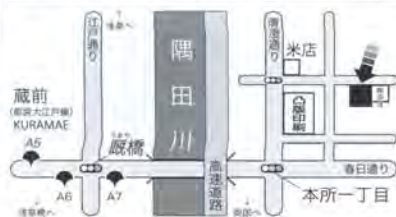

「東京おりがみミュージアム」にはギャラリー・ショップ、資料室、講習室があります。どうぞお越しください。

【2020年3月の休館日・休業日】
▼東京おりがみミュージアム:
*3月20日(金・祝)、
▼日本折紙協会事務局:
*土・日・祝日・振替休日

交通▶地下鉄都営大江戸線・浅草線「蔵前」駅下車、徒歩約12分(浅草駅も利用可)
営業時間▶9:30 ~ 17:30 こ来局、お電話でのお問い合わせは、営業時間内にお願いたします。
休業日▶土・日・祝日・振替休日/東京おりがみミュージアムは土・日でない祝日、振替休日12/30~1/4(その他臨時休業あり)

ホームページのご案内

[ホームページ URL]

<http://www.origami-noa.jp/>

本誌よりひと足早い折り紙情報
報は Facebook で。
ノアブックスや折り紙(用紙)の
通販ショッピングサイト*
もご利用ください
※会員価格は適用されません

会員専用ページのパスワード
uki 有効期間3/2(月)~3/31(火)

【電子メールアドレス】
info@origami-noa.com (事務局)
▶ 講師関連・商品の問い合わせ・イベントなど
henshubu@origami-noa.com (編集部)

《お知らせ》

日本折紙協会の公式ウェブサイト内「おりがみのトニー専用ショップ」は日本折紙協会では取り扱いのない商品もネット販売しています。

<http://origami-noa.ocnk.net>

会員証について

8けたの会員番号。会費有効期限の照会など、お問い合わせの際にご利用ください

上段は会員期間、下段は購読号数。会員期間に記載の12月は「月刊おりがみ」の1月号発売月、というように、会員期間の月は「〇月号」に対応していません(ひと月ずれる)のでご注意ください



最後の号が届いたら、折り込みの「払込取扱票」で継続のため、送金ください

「購読会員証」は青「正会員証」は赤です(実物大)

折紙講師・師範資格をお持ちの方は、有効期限が記載されています



ハガキです。情報をシールでかくしてそのまま郵送の場合、封筒に月刊誌といっしょに郵送の場合があります

この部分が「会員証」です。切り取ると、運転免許証などと共通のカードサイズとなります

正会員について

※購読会員からの切り替えは、正会員期間の都合により、翌年度分より受け付けております。ご希望の方は、年度末(3月ごろ)に、ご連絡ください。

月刊『おりがみ』をご購読いただいている購読会員(年会費9,100円)とは別に、日本折紙協会の活動目的にご賛同いただく『正会員』を設定しています(正会員の年会費は来期より13,100円です)。正会員の期間は毎年4月からその翌年の3月までの年度ごと(『おりがみ』は5月号から翌年4月号)になります。広報活動や、世界折紙センター(W.O.C.)の設立などにご協力いただくほか、商品の正会員価格割引、定時総会への参加資格、折紙師範・上級折紙師範の申請資格などの特典があります。

(プレゼント終了のお知らせ)

正会員費お支払い時の(ファイルまたはテキストの)プレゼントは、2018年度の定時総会の決議により廃止されましたのでご了承ください。なお、2019年4月1日より、『おりがみ4か国語テキスト100』の正会員価格を本体700円に改定(値下げ)しました。10%税込み770円(送料360円)となります。(購読会員は定価)



入会・その他のお申し込みご案内

月刊『おりがみ』定期購読のお申し込みで、あなたも会員になれます。ご入金された月から、毎月1冊1年間、月刊『おりがみ』をお届けします。(定期購読で誌代は割引、送料はサービスです) ※2年以上の割引は過去に遡る適用はできません

- 個人会費(税込み) 国内在住の方は以下のとおりです。
正会員▶日本折紙協会の活動目的に賛同され、正会費を払われる個人
1年分 = ¥13,100 (月刊『おりがみ』年間購読料を含む)
※2年分まとめた会費は25,200円、3年分は37,300円

- 購読会員▶月刊『おりがみ』を購読される個人または団体
1年分 = ¥9,100 (月刊『おりがみ』年間購読料)
※2年分まとめたご入金の場合、500円引きの17,700円、3年分まとめた場合、1,000円引きの26,300円となります。
※海外在住の方は、海外から入金の場合、1年分=14,200円、国内から入金の場合、1年分=10,200円となります。(船便)

- 賛助会員▶日本折紙協会の事業を賛助される団体
1年分(税込み) = 1口…年額 ¥36,400 (1口以上)

送金方法 ※ご送金の際の振込手数料はご負担ください。

- 1 郵便振替 (00110-6-188035) ※折り込み添付の用紙をお使いください。
- 2 現金書留
※海外からの入金…
三菱UFJ銀行市ヶ谷支店(普) 1187799
(金額は下欄 Bank 参照)
または、国際郵便為替(下欄 Post office 参照)をご利用ください。

- バックナンバーや書籍のご注文は郵便振替で…
本誌折り込み添付の郵便振替用紙(または郵便局備え付けの振替用紙)で(00110-6-188035) 日本折紙協会にご送金ください。
- 書店にご注文の場合 ※会員割引、特典などは適用されません。
日本折紙協会発行の書籍(月刊誌・単行本)は、ご注文の際に「地方・小出版流通センター扱い」と付け加えてご注文ください。

購読会費の

『口座振替サービス』のご案内

口座振替をお申込みいただいた方は、特典として、初回振替の会費のみを200円割引します(8,900円)。一度お申し込みいただきますと、以後は毎年1回、購読会費(9,100円)が自動的にご指定口座から引き落とされます。手数料などのご負担は一切ありません。全国ほぼすべての金融機関がお使いになれます。ご希望の方は、事務局へご連絡ください。必要書類をお送りします。 ※口座の登録事務が完了次第、会員期間を更新します。 ※口座の登録事務が不備なく完了した場合は、必要書類を返送いただいた月の翌々月27日に8,900円が引き落とされます。 ※翌年以降、会員期間が終了する月の前月27日に9,100円をお引き落としいたします。 ※口座振替を中止する場合は会員期間終了月の前々月5日までにご連絡ください。

みんなでふやそう おりがみなかま! にここにネットワーク

新規会員3名をご紹介くださった方に『おりがみ4か国語テキスト100』1冊をさしあげております。あなたのまわりの楽しいおりがみ仲間をふやしてください!

世界折紙センター(W.O.C.)建設基金
～募金を受け付けております～

●法人1口10万円(1口以上) ●個人1口1万円(1口以上)

郵便振替口座 00130-5-724996

▲折り込みの郵便振替用紙の番号とは異なりますのでご注意ください

折り紙の輪を広げるために、私たちも協力しています

エヒメ紙工(株) / ㈱紙大倉 / ㈱韓国ゾンイジョブギ協会 / 韓国PAPER CULTURE FOUNDATION / ㈱クラサワ / ㈱小松原梱包 / 秀文社印刷(株) / ショウワゲリム(株) / ㈱スズキ紙工業 / ㈱竹尾 / ㈱トーヨー / 中村紙工(有) / 一般社団法人 PRAY for ONE / ㈱ビー・ウィッシュ / ㈱平凡社 / 北越紀州製紙(株) / 武蔵野冷蔵(株) / 望月印刷(株) / ㈱ゆしまの小林 / 吉森ホイイル(株)

(以上、賛助会員の団体です。50音順で掲載しています)



※価格表記は消費税込み(2019年10月からの税率10%)になっています。



NOA Information

講師講習会(Aコース)のご案内(春期/東京会場)

対象/折紙講師・折紙師範資格取得希望者対象講習会
 日程/5月30日(土)13:30~16:30
 内容/Aコース(基本形・記号の名称と作図法、実技:作図)
 会場/本所地域プラザBIG SHIP(ビッグシップ)
 【〒130-0004 東京都墨田区本所1-13-4】
 交通/浅草・蔵前・両国・本所吾妻橋 各駅より徒歩約15分、東京おりがみミュージアムより徒歩3分
 講師/青木伸雄(日本折紙協会編集長)

対象/折紙講師・折紙師範資格所得者(バッジ着用または資格証携帯のこと)
 定員/50名(先着順。定員になり次第締め切り)
 受講料/4,000円(税込み)

※お申し込みは…本誌折り込み振替用紙で受講料4,000円を日本折紙協会までお振り込みください。必ず講座名:「講習会(東京)」を明記してください。後日(開講日の1週間前ごろ)、受講資料を送付いたします。

NOA BOOKS 新刊書

電子版
まもなく配信

■おりがみブローチの花たち 竹尾篤子 著

おりがみブローチづくりの人気講師がおくる無数のバリエーション。(裏表紙広告をご覧ください)



- ◆定価:1,430円(税込み)送料310円
- ◆購読会員価格1,287円(税込み)送料155円
- ◆正会員価格1,144円(税込み)送料155円

2020 NOA イベント日程と会場(予定)

《講師講習会Aコース》
 (春期)5月30日(土)/本所地域プラザBIG SHIP
 (秋期)9月下旬/会場未定(西日本)
 《講師勉強会》
 (春期)6月中旬~7月上旬/グランキューブ大阪
 (秋期)11月7日(土)/本所地域プラザBIG SHIP
 《折紙シンポジウム》
 9月13日(日)~15日(火)/安芸グランドホテル
 《おりがみカーニバル》(11月11日「おりがみの日」関連行事)
 10月30日(金)~11月11日(水)/東京スカイツリータウン・ソラマチ5階産業観光プラザすみだまち処
 《おりがみカーニバル表彰式/懇親会》
 11月8日(日)/リッチモンドホテルプレミア東京押上
 《キッズおりがみフェスタ》
 10月31日(土)~11月3日(火/祝)/東京スカイツリータウン・スペース634
 *予定は予告なく変更される場合がありますので最新号の情報をご覧ください

NOA グッズ 《好評発売中》

■ノアちゃんバッジ

お気に入りの小物につければ、いつでもどこでもノアちゃんといっしょ。
 定価:550円(税込み)
 送料120円 (会員割引はありません)



カラー写真は裏表紙右下にあります

◀実物大(表、裏)

折紙講師・折紙師範用 名刺

住所、氏名、電話番号などを、日本語とローマ字(裏面用)で明記の上、お申し込みください。折紙講師または折紙師範資格をお持ちの方に限ります(写真や画像を印刷ご希望の方は別途ご相談ください。料金は変わりません)

■定価:3,300円(税込み)送料250円
 横書き/地色クリーム(100枚) *95g

NIPPON ORIGAMI ASSOCIATION
 日本折紙協会 URL: <http://www.origami-noa.jp>

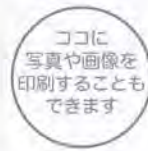

折紙講師 あなたの お名前
 E-mail: あなたの ご住所、お電話、電子メールアドレスなど

〒130-0004 東京都墨田区本所1丁目31-5
 TEL.03-3625-1161 FAX.03-3625-1162

●裏面に英文表記します●

ゴールデンウィーク 2020 GW/ソラマチ「おりがみワークショップ」の講師募集!

毎年、ゴールデンウィーク期間中、協会2階講習室で教室開催講師の出張教室を、スカイツリータウン・ソラマチで実施しています。今年は期間が長いので、折紙講師資格をお持ちの皆様から、おりがみワークショップの講師を公募いたします。

◆イベント名「おりがみワークショップと折り紙関連商品販売」

◇会場

東京スカイツリータウン・ソラマチ5階「産業観光プラザすみだまち処」
 【東京都墨田区押上1-1-2 ☎03-6796-6341】

《交通》東京メトロ半蔵門線・都営浅草線・京成押上線 押上(スカイツリー前)駅、東武スカイツリーライン「とうきょうスカイツリー」駅下車すぐ

◇開催期間/2020年5月1日(金)~5月13日(水)の13日間/10:00~18:00

◆おりがみワークショップ(日程は変更の場合があります)

◇日時/5月2日(土)~6日(水/休)、9日(土)・10日(日) 11:00~17:30



▲ワークショップのイメージ。山田勝久先生

▼詳細は事務局までお問い合わせください。

☎03-3625-1161 Fax.03-3625-1162

※電話は月~金(祝日除く)9:30~17:30

電子メール: info@origami-noa.com

お知らせ



日本折紙協会 折紙資格認定制度

折紙資格認定制度として、折紙講師資格、より上位の資格として折紙師範、さらにその上位の資格として上級折紙師範の制度を設けております。

1 折紙講師 ……16歳以上の日本折紙協会会員であることが前提です

※金額はすべて2019年10月1日からの消費税(10%)込み表示です



『おりがみ4か国語テキスト100』掲載全作品を、申請書と、申請料3,300円(税10%込み)を添えて事務局までお送りください(詳しくは本誌折り込み添付「折紙講師認定制度のご案内」をご覧ください)。審査会で作品審査(場合により折り直し、再提出)を経た後、事務局より認定通知が送付されます。認定登録料16,500円(税10%込み)を納入してください。「認定証」と「資格証」を発行します。

◀ご注文は本誌折り込み振替用紙で、折紙講師資格申請書が添付されています。なお、表紙が青色の「おりがみ4か国語テキスト」での申請は2016年9月30日で終了しました。



◀2009年6月21日申請受け付け分より、「折紙講師」認定時には、冊子「折紙講師指導の手引き」を配布、講師バッジは希望される方に別途販売しています

*資格申請の際の提出作品や書類は返却いたしませんのでご了承ください。

※価格表記は2019年10月からの10%消費税率込みのものになっています。

『2020商品カタログ』
ご利用ください

『534号』とともに送付のカタログ(訂正チラシ『535号』同封)。FAX注文書つきです。商品廃版情報などは随時お知らせします。



東京おりがみミュージアムの
略称がTOMに
決まりました

『534号』でお知らせのとおり、東京おりがみミュージアムの略称をTOM(読み: トム)として、正式に活動を始めました。あわせてノアちゃんのお友だちの男の子の名前も正式に「トムくん」となりました。これからもNOAとTOMをよろしく願いいたします。



おりがみ追記

『535号』P36-37の川手章子さん作「回るコースター」は伝承の糸入れからの単体2枚をくみあわせる作品でした。高濱利恵さんが「暮らしをかざるおりがみ」(1969年マコー社発行)で、「回るコースター」とほぼ同じ単体の形を和紙に並べてのりづけして「テーブルセンター」という作品名で発表されています。

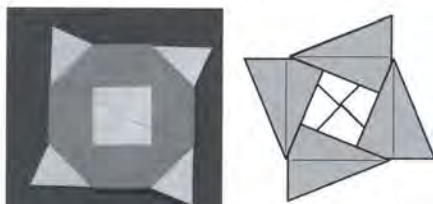

▲「回るコースター」(写真)とその単体(右図)

同じ単体でも重ねたものと並べたもので大きく印象が変わる例です。

【お詫びと訂正】

・『532号』P36川手章子さん作「ツーピースのお洋服」の折り図の後半に作図の誤りがありました。⑫と、⑮～できあがりのまん中の部分には、正しくは右図のように細い線の「折らずじ」がつきます。



・『535号』P27宮田 弘さん作「おひなさま」のタイトル英文表記で、作者の敬称が女性のMs.となっていました。正しい表記は Hina dolls by Mr. Hiroshi MIYATA です。



以上、ご迷惑をおかけし、申し訳ありませんでした。(編)

大人気商品

《折紙 干支(十二支) PINS》

十二支の動物がかわいいピンバッジになって登場！それぞれ折り図つきです

制作・販売元: (株)ソニア
定価: (1個)660円(税込み)
(会員割引はありません)
送料250円(12個まで一律)
*品番と動物をご指定ください

*協会取り扱い商品のお申し込みは、本誌折り込み郵便振替用紙で、税込み定価+送料総額をご送金ください



品番▶1子(ねずみ)、2丑(うし)、3寅(とら)、4卯(うさぎ)、5辰(たつ)、6巳(へび)、7午(うま)、8未(ひつじ)、9申(さる)、10酉(とり)、11戌(いぬ)、12亥(いのしし)

(実物大 / 本体重量4g)

*パッケージサイズ H81mm×W60mm

JAPANESE FORTUNE
PAPER PINS

それぞれ折り図がついています (パッケージ裏面より)

ノアボックス「干支とかぶとを折る」松野幸彦おりがみ作品集がデザインモチーフです

NOA BOOKS



日本折紙協会編集・発行の単行本
「ノアボックス」のご案内

たのしい作品がいっぱいです。あなたのレパートリーに、ぜひ加えてください！

えと
干支とかぶとを折る

～松野幸彦おりがみ作品集～

新作家シリーズ待望の4冊目
折って楽しく、飾って楽しい動物たち
干支にまつわるおはなしや
折り紙の基本形や技法、
そして、作者の創作のヒミツがいっぱい詰まった一冊です

<収録作品>

- ・十二支の動物+3匹(お楽しみ)
- ・かぶと(三種)、収納台



(B5判・64頁)
ISBN978-4-931297-99-9 ※240g

2018.12~2019.3

東京 六本木の「とらや」で
本書収録の十二支の折り紙
作品が展示されました



一枚なんだって クワガタ長いね



- ◆定 価: 1,760円(税込み)送料310円
- ◆購読会員価格1,584円(税込み)送料155円
- ◆正会員価格1,408円(税込み)送料155円

Piazza NOA

読者の広場

"Piazza"はイタリア語で「広場」。
ピアッツァ・ノアは会員の皆さんの
交流の場です。

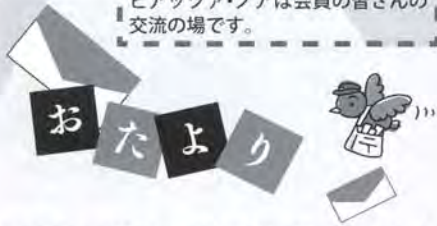

『533号』(特集：お正月)宛てにいた いたお便りをご紹介します

連載「こどもとともに飾れる壁面12
か月」、「大根」、「ねずみ」がよかったです。門松と大根とねずみを飾って、
楽しいお正月を過ごすことができました。同封の作品は「おりがみ頭の体操」
の答えになっていません。問題に誤り
があると考えられますのでご確認ください。横浜市港北区から川崎市高津区
までの近辺の方々と支部を作ることを
希望しています。ご賛同いただける会
員の方は3月25日ごろまでに

yamanami.yuhi@gmail.com
メールで連絡をお願いします。

神奈川県 高橋 実さん

～『533号』の「おりがみ頭の体操」の出版
に誤りがありました。皆さん、大変申し
訳ありませんでした。(編)

「ねずみ君」、「ねずみ」、「ねずみ(子)」、
「1月おめでとう」、「四角たたみ紙」が
よかったです。「折紙シンポジウム in
東京」、写真で紹介していただけると雰
囲気がよくわかっていいですね。国際
クラスの小4のペルーの男の子に、恐
竜の折り紙を作るのを手伝ったら、習っ
たばかりのひらがなでお礼のカードを
プレゼントしてくれました。折り紙が
大好きになったそうです。うれしな
かったです。「頭の体操」は問題の形になら
なかったため、予想される形を2通り
折ってみました。

神奈川県 高野晴海さん

北村恵司さんの「ねずみ」、笠原邦彦
さんの「ねずみ」、「大根」、「四角たた
み紙」をまとめて透明のケースに入れ
て飾っています。「大根とねずみが縁
起のよい絵柄」というのは初耳でした。
クイズは年末までがんばりましたがな
かなか完成にいたらず、年を越すこと
になりそうです。なんとなくですが、
裏表の色が合わないような気も…?

青森県 原子睦子さん

伝承の「星型の包み」の折り図で③
から④になるときの図が、慣れないと
分かりにくいように思います。以前私
が習ったときは③からすぐ折りすじの

通りに折りたたんでいくと同じ形にな
ります。折り図の順序にとらわれずに
やりやすい方法でやることも大切なの
かなと思いました。クイズの答えがで
きませんでした。ずーっと考えていて
年が明けてしまいました。

東京都 磯野昌子さん

今月号はねずみの作品が多く、がん
ばって折りたいと思います。今月号の
クイズは何度考えても図柄が反対にな
りました。正解ではないと思いましたが、
送ることにしました。

大阪府 内藤 博さん

「着物」がよかったです。クイズ、最
後に折ったところが問題の色と裏表反
対になってしまいました。何度か折り
なおしてみましたが、色が反転しても
のしか折れませんでしたがお送りしま
す。【問題】のカラーがまちがっていな
いでしょうか?

大阪府 井上美土里さん

いろいろの「ねずみ」は参考になり
ました。「おりがみ頭の体操」は簡単
そうに見えて意外に手間取りました。こ
れを考えた人はすごいと思いました。

広島県 絹原秀夫さん

～いやはやこの話題で持ちきりですね…。
新年(号)早々皆さんを悩ませてしまい、
重ねてお詫び申し上げます。(編)

今月号は連載「折り図のヒミツ」が
グレードアップしましたね。手描きの

2019年12月にご入会いただいた方々です。ありがとうございます。

▼北海道
鈴木博子
米田直生
古道廣子
梶 洋斗
▼山形県
今野倫太郎
▼福島県
橋本美紀
齋藤美喜
廣瀬和行
▼茨城県
塚田祝子
▼栃木県
今宮朝生
▼群馬県
鈴木ゆきの
▼埼玉県
丹野詩子
菅野浩子
岡田理来

田中真悠
▼東京都
丸山万里子
篠原昂太
細田美世
丹波あかね
苫米地雅子
上村真弓
鯨岡 光
▼神奈川県
有馬朱音
瀬戸弘司
真輪かずみ
富澤小夜子
筒井優衣
小宮山恵美子
大田久子
▼新潟県
若木千花子
武田広美
二宮 薫

▼石川県
浮田京佑
▼山梨県
原田真喜子
▼岐阜県
楠元千里
▼静岡県
谷口けい子
▼愛知県
鈴木花佳
立木通気
勝田みつき
桐生美和子
▼滋賀県
宮崎爽羽
▼京都府
前田優陽
有馬八重野
今井恵子
▼大阪府
波多野昇子

松田聡子
岩井 誠
青野香里
岡崎和代
▼兵庫県
杉野佳世
岩崎あかり
▼奈良県
佐藤仁笑子
仲林参代
▼鳥取県
西村美保子

▼香川県
西 佑介
▼福岡県
川久保 円
立花凌牙
坂本弥生
▼佐賀県
原 くに子
前田めぐみ
▼大分県
宿利真美
▼鹿児島県

高城 修
▼アメリカ
Junko Shuster
▼カナダ
Seo-Anthony Yukija
▼ドイツ
Lyons Christine

以上 65 名
(敬称略)

おりがみ級制度：進級された皆さん 2019年12月1日～12月31日

山田こころ(1,2級)
作田光志朗(2級)
大淵晴也(7級)
井上沙南(8級)
山口湧志(8級)

長谷川喜代子(9級)
入谷彩友(10級)
村岡尚春(10級)

以上8名(敬称略)

折紙講師に認定された皆さん 2019年12月1日～12月31日

▼北海道
山田千歳
三上夕介
▼福島県
坂本桂子
▼茨城県
丸山千恵子
▼埼玉県
三上弘美
奥野未奈子
菅野浩子
▼千葉県
飯島和美
▼東京都
渥美ウメヨ
浅賀知子
中島 清
浦里恵美
丹波あかね

▼神奈川県
早川亜由美
小宮山恵美子
▼新潟県
笠松朋美
▼長野県
依田喜久枝
西澤みわ
▼岐阜県
平良裕代
▼静岡県
白鳥尚枝
谷口けい子
▼愛知県
竹鷹やよい
▼大阪府
松田聡子
▼兵庫県
山田和美

▼島根県
佐伯ノブ子
▼山口県
八木洋子
▼徳島県
佐々木美紀

以上 27 名
(敬称略)



線も好きですが…「折紙シンポジウム」の作品はどれも手が込んでいて見ごたえがあります。「高木智氏収蔵資料より」では、「遊君きやらとめふう」は香の香りがただよってきます。

福岡県 田村真知子さん

～グレードアップと云ってくださるとありがたいのですが、自己中かつ専門的すぎやしないかとヒヤヒヤものです。(編)

来年の干支「ねずみ」、向きによっていろいろな表情があり、楽しく折ることができました。

茨城県 野島美登里さん

(編集部からの連絡で)「今月号はボクの作品の折り図が載る!」とワクワクしていました。届いて封筒から出したらなんと!表紙にでっかく「子」が出ていてビックリしました!!(●D●)3いや～うれしいですね!まさかメインになっていたとは。ありがとう!めっちゃ縁起いいです。2020年もいっぱい作品を折りあげます。

兵庫県 伊達光一さん

「高木智氏収蔵資料より」,「着物」がよかった。

東京都 千葉麻里さん

十二支の最初の「子」の年ですね。12年前は何をしていたかな～?!と思い、12年前の月刊誌(『389号/絶版』)を出

して見えています。日本折紙協会事務局も前の場所(千代田区)なんですね。「頭の体操」も「言葉の体操」だったのです。北村恵司先生、小倉隆子先生の「ねずみ」、土戸英二先生の「招き猫」…楽しく折ってしまいました。ときどきかえりみるのもいいですね。

埼玉県 原 嘉子さん

～『533号』も12年後見返していただけたら幸甚に存じます。なお『533号』はお陰様で絶版となりました。(編)

新年を迎える作品が多く、この1年また楽しく取り組んでいこうと思いました。「ねずみ」の作品はいろいろな表情が出ていて、とても楽しく思いました。2～3年前、我が家はねずみに悩まされ苦労しました。しかし今年は事始めに適しているということなので、仕事や趣味がもっと発展してくれるよう願っています。今年は雪のないお正月となりました。

新潟県 栗山祥子さん

「ねずみ君」と「鶴亀」、連載「こどもとともに飾れる壁面12か月」の「竹」がよかったです。「竹」は難しくなく、楽しめながら作れました。「ねずみ君」は絵が苦手な私にはちょっと大変でしたが、かわいい作品でした。近所のお友達に「竹」と一緒に差し上げました。

神奈川県 宮本節子さん

「鶴亀」、「ねずみ君」などいくつも折っ

てしまいました。楽しい折り紙作品がいっぱい!スタックドできる(積み重ねられる)立体作品がありましたら教えてください。「佐藤ローズ」で「四角バラ」に挑戦中です。

鹿児島県 佐野由美子さん

きれいな新年号をありがとうございました。表紙の「子」の字が見事です。いつもむずかしいので手が出なかった漢字折りに挑戦し、あらためてそのすごさに敬服です。「ねずみ君」はバリエーションが多くて楽しく、耳の折り方は名人ですね。ドイツの会合で好評だったという「着物」は圧巻!無地で紋付にしたら気品がありますね。「招き猫」は「子」と同じくかぶせ折りで、口はどうなるのかな?と書いていたら出てきました。(P45にカラー写真あり)

栃木県 鶴見茂文さん

「子」、「竹輪」が好きです。折紙シンポジウムに参加できなかったので報告記事を楽しく拝見しました。ペンネームや匿名での掲載を希望者にはしてほしいです。本を持ち歩くのが大変なので電子書籍化がもっと進むとうれしいです。

東京都 江森陽子さん

おたより
待ってま～す!



【日本折紙協会推薦図書】



origami taiheiki

■おりがみ太平記

日本折紙協会理事長
黒岩琢磨 編集執筆

～折り紙がいざなう
“かけがえのない地球”の物語。～
江戸時代を舞台に折り紙が大活躍する、空想冒険時代活劇。後半は物語に登場する約100種の伝承折り紙の折り図を紹介しています。

(2003年2月初版発行)

*2003年4月発行の第2版を事務局で取り扱っています。お申し込みは本誌折り込み郵便振替用紙で、税込み定価+送料総額をご送金ください。

◆定価1,760円(本体1,600円+税) 送料360円 ※490g

■おりがみ太平記 電子版 (E-book)

(2019年、NOA BOOKSとして電子書籍化しました)



電子書籍は紙の本ではありません。タブレットパソコンやスマートフォンなどの端末で読むことができます。インターネット上の書店からダウンロードし、購入してください。

◆電子版の価格はWeb書店で確認してください

▶購入はWeb書店で

※閲覧イメージ)

※この書籍は固定レイアウトで作成されており、タブレットなど大きなディスプレイを備えた端末で読むことに適しています。また、文字列のハイライトや検索、辞書の参照、引用などの機能が使用できません。ファイルサイズが大きいので、ダウンロードに時間がかかる場合があります。Kindle端末では、この本を3G接続でダウンロードすることができませんので、Wi-Fiネットワークをご利用ください

岡村康裕 切り絵展

日程/2020年2月15日(土)~3月15日(日)
10:00~16:00 (月曜休館)

会場/尼信会館3階展示室

【〒660-0864 兵庫県尼崎市東桜木町3番地
☎06-6413-1121】

交通/阪神「尼崎駅」西改札口から南西へ
徒歩約5分

お問い合わせ/☎072-772-3655 岡村康裕
自宅工房



発信者:岡村康裕

のじぎく兵庫支部(神戸国際おりがみ会)作品展のご案内

日程/2020年3月20日(金/祝)12:00~17:00

21日(土)10:00~17:00

22日(日)10:00~16:00

会場/兵庫県民会館2階小展示室

〒650-0011 神戸市中央区下山手通4-16-3
☎078-321-2131(兵庫県民会館代表)

交通/地下鉄山手線「県庁前駅」下車すぐ

お問い合わせ/☎072-752-5781 石橋美奈子
発信者:石橋美奈子

3日間とも
14:00~
15:30
無料講習
実施

中村屋サロン美術館アーティストリレー第10回 布施知子展「折り紙、その向こうへ」

日程/2020年4月11日(土)~5月10日(日) 10:30~19:00

※火曜休館(火曜が祝祭日の場合は開館、翌日休館)

会場/中村屋サロン美術館 東京都新宿区新宿3-26-13

<https://www.nakamuraya.co.jp/museum/>

交通/JR新宿駅より徒歩3分、東京メトロ丸の内線新宿駅A6出口直結
入館料/300円

内容/人気のスネークや箱シリーズ、平折り(織り)を展開

※4月21日(火)、布施知子さんによるワークショップ開催
(要予約、ハガキで申し込み) 発信者:信濃支部

作品募集(特集予定) 特集予定以外の作品も大歓迎です!

皆さんの自信作をどしどしお寄せください。
(折り込み添付の投稿作品記録用紙および作品投稿の注意事項参照)

- 540号(8月号)→3月15日締め切り
夏休み、虫、花火、お盆、夏の風物、東京、スポーツ
- 541号(9月号)→4月15日締め切り
お月見、敬老の日、重陽(菊)の節供、お彼岸、広島、宇宙
- 542号(10月号)→5月15日締め切り
ハロウィン、恐竜、秋の花、食べ物

今月号に作品などが掲載されている方々

- | | |
|-----------------|------------|
| 川手章子(〒396-0025) | 市川 学(千葉県) |
| 伊那市荒井 3480 | 宮本真理子(長崎県) |
| 梨本竜子(新潟県) | 永田紀子(神奈川県) |
| 青柳祥子(埼玉県) | 斎藤静夫(秋田県) |
| 木村スエヒロ(東京都) | 岡村昌夫(東京都) |
| 草柳公子(神奈川県) | 榎本宣言(故人) |
| 山田勝久(神奈川県) | |

上記のご住所は、作者了解の上で掲載しています。当欄を「折り紙の交流」以外の目的で使用することはおやめくださいますよう、お願いいたします。(編)

おりがみ頭の体操

毎月、正解者の中から抽選で5名の方に「きれいな折り紙セット」をプレゼント!
ご応募お待ちしております!

【問題】

1枚の正方形で、「模様折りの基礎」(伝承の「百面相」)を折ってから、右の図の形のように折ってください。(ハガキにしっかりと貼るか、封書で送ってください)

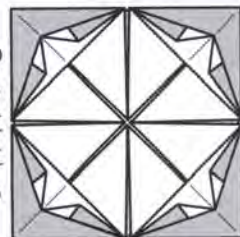

※ドイツの教育者フリードリッヒ・フレーベル(1782~1852)が幼児教育のために導入した、模様折りのバリエーションを紹介し、「百面相」の折り図は「アブックス」おりがみ4か国語テキスト100に掲載されています

■応募方法/ハガキか封書で、クイズの答えの折り紙と、(1)今月号の中でよかったと思う作品や記事、(2)今月号の感想と本誌への要望、(3)今、興味を持っていること、最近面白かったことなど(おたよりに掲載の場合あり)を書いたものをお送りください。(※郵便番号・都道府県名からの住所・氏名・電話番号・会員番号をご記入ください)

■宛て先/〒130-0004 東京都墨田区本所1-31-5

日本折紙協会編集部頭の体操536号の係

■締め切り/4月5日(消印有効) ■当選者発表/539号

お詫びと訂正

『533号』の「おりがみ頭の体操」の出題に色の塗り分けの誤りがあり、再現不可能の問題となってしまいました。ご応募いただいた方全員を正解とした上で、当選者を抽選していますので何卒ご了承ください。今月号で、正しい色分けのものを、再度出題しています。

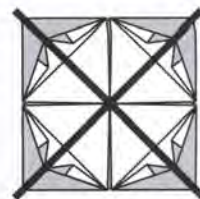

- 当選者/宮本節子(神奈川県) 井上美土里(大阪府)
- 栗山祥子(新潟県) 絹原秀夫(広島県)
- 田村真知子(福岡県) (敬称略)

支部や教室での展示、個展など、皆さんの折り紙作品展の開催予定内容を誌上(みんなの伝言板)で告知いたします。日程・会場などの情報をお知らせください。

来月号のおしらせ

537号

特集「こどもの日」

Children's Day

端午の節供の飾りをはじめ、こどもたちへのプレゼントとして楽しい作品も紹介します!

おむすびBOX▶



【編集雑記】海のウキ釣りは上級者向けのイメージがあつて、なかなか手が出なかったのですが、『うきうき堤防五目』なるセットは「コンパクトロード対応」とあり、思わず買って試してみました(早々にロスト…やっぱり無理があるのか、いやウデのせい)。仕掛けの商品名やパッケージデザインはどれも楽しく、その予定もないのに釣具店に立ち寄りたりしています。

●新年号より色紙を4点作ってみました

鶴見茂文さん(栃木県)



▲P43「おたより」本文をご覧ください。『533号』絶版「より」原作出典・鈴(荒木京、絵馬型パッケージ)(川手章子、漢字の子(伊達光二)、竹環(くわはらさよこ)、招き猫(半田文直)、大根(田中具子)、ねずみ(北村恵司、笠原邦彦)、ねずみ君(高山三千江)、門松(斎藤静夫)、鶴亀・着物(高木ひろみ)

●歌川広重 名所江戸百景「上野山月内のまつ」

佐々木眞由美さん(千葉県)



2017年4月、桜の季節にふさわしいと、歌川広重の『上野山月内のまつ』を折り紙作品にしました。清水観音堂の瓦に工夫しました。満開の桜の下に和紙を貼りました。

高さ約120cm、幅約80cm、4名による力作で、千葉市内のデイケア施設に飾っていただきました。

～作品の写真(A4判)をお送りいただきました。(編)

●タンク☆ポップ越谷ねぎLIVE

「折り紙ねぎ」でお祝い



▲小宮はじめさんとタンク☆ポップのお二人。折り紙ねぎの贈呈式(?)。壁には書道家より贈られた「葱」の書が



▲創作折り紙ねぎは筒状の容器になっています

1月26日(日)18:00より、埼玉県越谷市の「地酒とワイン谷塚屋」2階 Noeud で『タンク☆ポップ越谷ねぎ LIVE』が行われました。wakko と kakkun の元気楽天ユニット「タンク☆ポップ」は、2016年『越谷の葱/元氣玉』でCDデビュー、越谷市のKIDレコード所属というご当地アーティストです。

このライブに、折り紙、書道、絵画などの芸術家が招待されました。折り紙作家で城南支部長の小宮はじめさんが、ライブ開催を祝して「折り紙ねぎ」を創作、会場でお二人に贈呈しました。「ねぎの折り紙なんて今まで見たことがない。なんでもできちゃうんですねえ!」と大感激の wakko さんでした。



折り紙ねぎを手に「越谷の葱」を熱唱 ▶



◀こちらも地元、草加越谷支部「しらこぼと」支部長の中島進さんも、即興の折り紙講習「おしゃべりクチビル」(原作: Talking lips/李英順、『438号』掲載)で激励

新刊書紹介 NEW BOOK

*下記は事務局で取り扱っています

12か月の楽しい折り紙 かわいい人形や動物たち 木村良寿 著

B5変型 96頁 日貿出版社刊
定価1,650円(税込み)送料310円 ※340g
ISBN978-4-8170-8260-2

お正月、節分、ひな祭り、こどもの日、ハロウィン、クリスマスなど、12か月の季節行事がテーマの創作作品27点を収録。すべてここ2、3年の新作とのこと。立体作品が多いので、そのまま飾って楽しめます。



おりがみマスク 山田勝久 著

A4判 16頁
定価550円(税込み)送料250円 ※85g
「おりがみテキスト」シリーズNo.25は、鬼、河童、おかめ、ひょっとこ、はんにゃ、天狗の6種類の和風人気キャラクターが、紙の表裏を活かしながら立体的なお面(マスク)型に表現されています。



*お申し込みは本誌折り込み郵便振替用紙で、税込み定価+送料総額をご送金ください。ノアグッズ、折り紙、書籍を複数お申し込みの場合の送料は、折り込みP6を参照してください。(総重量に梱包量150gを加算してください)

日本折紙協会は支部設立を応援しています！
このコーナーでは各地で活動中の支部の情報をお待ちしております

第22回九州折紙コンベンション熊本大会報告

熊本支部「火の国」(支部長 中田武美) 文:事務局長 川合 勇/熊本県



▲全体講習会



▲玉名市立歴史博物館「こころピア」で金栗四三展を見学

2019年11月9日(土)、第22回九州折紙コンベンション熊本大会を、復興再建が進む熊本城(天守閣はほぼ完成)をロビーの窓越しに臨む「くまもと県民交流館パレア」で開催しました。

90名余の参加者が3年ぶりの大会に「待ってました」の声が聞こえるなか奈良支部長の竹尾篤子先生の「バラのプローチ」の講習が午前中に行われました。できあがった作品に皆大満足！でした。午後からは15教室での講習があり、参加者の皆さんが折り紙に挑戦していました。

今回の大会準備は5月25日(土)に長崎支部の宮本真理子先生、筑後支部の伊藤晴美先生のご協力のもとスタートしました。熊本支部だけでは到底できなかったことを各先生から適切なアドバイスをいただき90余名の参加者と15名の講師の先生方をお呼びし開催することができました。特に講師の先生にあっては埼玉から日

帰りで、長野から夜行バスの往復で、とハードスケジュールでの講習をしていただきました。参加者の皆様も諸先生の講習をお受けになり満足されたと思います。また竹尾先生には午前に引き続いて午後からの講習も受け持っていただきました。皆さまもきっと楽しい大会に参加できたと思われたことでしょう。

翌10日(日)は「竹尾先生と行く^{たま}玉名おりがみツアー」がありました(宮本先生企画、17名参加)。熊本城天守閣特別公開を見学後、玉名市立歴史博物館こころピアで開催の「金栗四三^{しやう}展」の見学。2019年のNHK大河ドラマ「いだてん」の主人公の一人でもあります。1912(明治45)年スウェーデンの第5回オリンピックストックホルム大会マラソンに日本人初出場し、途中行方不明扱い(棄権ではない)になってしまいました。大会はそのまま終わりましたが金栗四三

の記録は続いていました。それから半世紀、1967(昭和42)年ストックホルムを訪問、コースの残り分を走り42.195kmを54年8か月6日5時間32分20秒3の記録でゴールし、これで正式にストックホルム大会は閉会したそうです。昨年、スウェーデン在住の鳥本 範先生が当館を訪れゴールテープを切る写真を見られ、折り紙で高さ約20cm位の作品にされ寄贈されました。博物館の展示はすでに終わっていたのですが、関係者にこのツアーの目的を説明し特別展示していただきました。また撮影禁止のところ、これも特別に許可していただき全員で記念写真を撮ることができました。熊本大会からツアーまでいろいろな方のご協力で無事に終わることができました。これからも折り紙を通じて皆さまと一緒に楽しめたらいいなと思います。本当にありがとうございました。

◇◇◇日本折紙協会では支部設立を応援しています！◇◇◇

日本折紙協会の会員の輪は、国内はもとより海外にまで広がっています。その活動は多岐にわたり、会員の皆さんの交流の場を提供したい、との思いから、日本折紙協会では支部設立を皆さんにお願いし、応援しています。

会員5名以上で支部を設立できます。ほか詳しくはP38の「日本折紙協会サークル(支部)設置規定」をお読みの上、お気軽に事務局までお問い合わせください。



みんなのおたより
待ってま〜す！

支部やサークルの発表会、個展など、折り紙の展示や教室、交流活動を誌上で報告してみませんか。編集部宛て郵送または電子メールで(henshubu@origami-noa.com)

山田勝久先生をお迎えして

多摩支部「山鳩」支部長 瀬田美恵子／東京都



▲山田勝久先生

2019年11月15日(金)、折り紙作家の山田勝久先生が「山鳩」に来てくださいました。2007年以来、2度目の講習会です。今回は参加者のみなさんに先生の創作作品の折り図を配り、それを見ながらの講習となりました。[一部]では工程数の少ない作品に挑戦。まずは「きつね」です。胴体を折り、太くてフサフサした尻尾、そして最後にあのキュートな面長の

顔を折ってできあがり！首から腹にかけての白い胸毛も知らないうちにできあがりました。何が生まれるか想像しながらゆっくり折りすすめてできる形。途中で「きつね」の姿が見えてきたら、しめたもの!!「ぺんぎん」、「せいうち」、「でめきん」、それから「ソフトクリーム」。頭を自由にして折る動物たちはそれらしく、「ソフトクリーム」は溶けそうで早くなめたくなります。[二部]ではもう少し工程数



▲折り図を見ながら講習

の多い、今年の干支の「ネズミ」を折りました。とても利口そうなネズミです。折り図を見てすすむうちに迷子になりそうになり、手がハタッと止まることがあります。「1つ先の形を見比べて折りましょう!」、有効なヒントです。また折った後の形なども教えてくれる「仮想線」は縁の下の力持ち。ゆっくりやさしい語り口です。すすめてくださった山田勝久先生、勉強になりました。ありがとうございました。



《お知らせ》案内書をご利用ください

日本折紙協会のパンフレット(郵便振替用紙つき入会案内)は、部数にかかわらず無料でお送りしています。折り紙教室や作品展で、折り紙の輪を広げましょう。お気軽にお申しつけください。(事務局より)



▲ノアちゃんとトムくんの折り図つきです



山田先生
の作品▶



▲山田先生を囲んで(向かって右隣が筆者)

みんなの作品展

川口市立グリーンセンターで「新春を飾る折り紙展」開催 朝日 勇(埼玉県)



▲ネズミの花

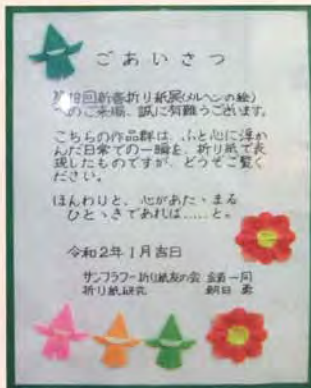

2020年1月3日(金)～10日(金)、埼玉県川口市立グリーンセンターの緑のアトリエにて、恒例の「新春を飾る折り紙展」が開催されました。▲「緑のアトリエ」期間中、遠くは関東前以西や信越方面などからの方々を含め多数のご来展をいただき、誠に有難うございました。

さてここで、謹んでのお知らせをさせていただきますが、市立グリーンセンターは開園52周年の大整備事業開始のため、新年度から園内事業の多くが相当期間中止となりました。したがって18回目の今回が数々の良き思い出を残しつつの最終展でした。

終わりに臨み、永年会場をご提供いただいた川口市並びにご支援くださった日本折紙協会、ご来展いただいた皆様方に重ねてお礼を申し上げます。

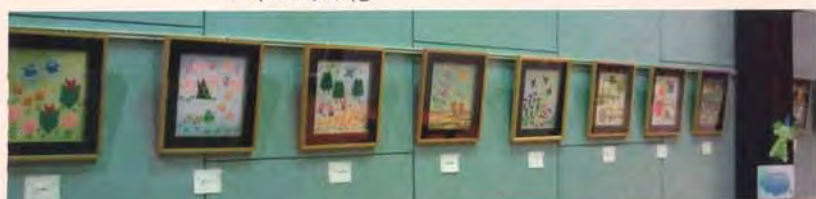

▶大色紙額装作品



◀一人の子どもが積み上げた!!(二色のつみ木)



▲サンフラワー折り紙友の会制作のパネル作品



◀オジイちゃんもうれしそう!!

▲大勢の子どもたち



▲さわって遊べるおりがみコーナー



▲同時出展の「サンフラワー折り紙友の会」会員と(1名欠席)

高木智氏収蔵資料より

監修 岡村昌夫

日本折紙協会の理事を務められた故 高木 智氏が遺された膨大で貴重な資料を写真で紹介します。折紙歴史研究家の岡村昌夫さんが監修します。

着物の柄に「荷舟」が描かれている浮世絵の資料を2点紹介します。どちらも鳥居清満(1735:享保20年-1785:天明5年)の筆によるものです。清満は、先月号で取り上げた鳥居

清長(1752-1815)の師匠にあたり、鳥居家三代目の当主として、江戸時代中期に活躍した浮世絵師です。

参考図書:『折るころ 折紙の歴史』執筆 岡村昌夫・1999年 龍野市歴史文化資料館(現:たつの市立龍野歴史文化資料館)発行、『原色浮世絵大百科事典』1982年大修館書店発行、『浮世絵事典』1974年画文堂発行、『浮世絵大事典』2008年東京堂出版

【資料 23】



制作年:江戸時代 18世紀

制作地:江戸(現在の東京都)

版元:奥村屋

絵師:鳥居清満



◀舟の柄の着物を拡大したものと

右端の女性が荷舟の柄の着物です。この絵のような、真ん中の三角の突き出た部分を船の荷に見立てた「荷舟」や「宝船」など数種類の船の折り紙のデザインは、着物

の柄として人気を呼びました。

なお、手紙で紙船を折ることは広くおこなわれていたようです。

【資料 24】浮絵 新吉原之図(うきえ しんよしはらのず)



制作年:江戸時代 18世紀

制作地:江戸(現在の東京都)

版元:西村屋

ジャンル:大判錦絵

絵師:鳥居清満

大きさ:31.3cm × 44.4cm



◀舟の柄の着物を拡大したものと

透視画法(浮絵)で遠近感を強調した画面を背景に、新吉原の大門口の賑わいが描かれています。よく見ると、

右端の男性の着物が荷舟の柄です。

おりがみ ガーデン

みんなの投稿作品



◇ サンタクロースと袋、トナカイ
／児玉 功



◇ ハートのハイヒール／二渡昌子



◇ 桜皿／武井春美



◇ 四角鬼と丸鬼／武井春美



◇ 霞富士／華輪喜彦

作品をお寄せくださった皆さん

2019年12月受け付け分投稿作品一覧です。
ご投稿ありがとうございます

市川 学・千葉県／大きな口、最大の口
住田則子・広島県／チューリップのリボン(名札)
平野結大・神奈川県／シカ、ワシ
川手章子・長野県／クマちゃんのメモホルダー、結び目包み、小粋なケース、角鉢
小宮はじめ・東京都／ワンイヤーマウス
武井春美・長野県／サンタとツリー、四角ツリーと三角ツリーと二等辺三角形ツリー、こいのぼりBox、Toblerone Box、ライオンリング、ライオンBox、ちょうちよ
海野由佳・愛知県／おすわりアンパンマン、おすわりバイキンマン、おすわりドキンちゃん
梅岡千佳・東京都／星かざり、はちかくのこまい・る・は、舟の器
御手洗 伸・東京都／練馬区章
青柳祥子・埼玉県／角香箱よりペンギン、パタパタペンギン

東海林伸嘉・東京都／あやめ、ジャック・オ・ランタン
浅井かつゑ・大阪府／いちごのぼち袋
岩佐明直・愛知県／ブラックバード
田中稔憲・石川県／三日月兜、カトリア、クレマチス
岡崎初江・埼玉県／羽を休めた鶴
陳 章霖・台湾／Santa Claus

会員の皆さんからの創作作品の投稿を お待ちしております

この『月刊おりがみ』のまん中(P27の左)に折り込まれている「おりがみガーデン」作品投稿の注意事項をお読みのうえ、「投稿作品記録用紙」と合わせて、以下の住所にお送りください。

〒130-0004
東京都墨田区本所 1-31-5
日本折紙協会「おりがみガーデン係」

2019
クリスマスカード
2020
年賀状

Greetings

折り紙で構成された
2019年クリスマスカードと
2020年 年賀状を紹介します。
ご応募、ありがとうございました



①米地 恵

原作…雪の結晶2b(布施知子)、ソリ・サンタ(酒井早苗)、トナカイ(丹羽兎子)、煙突と階段のある家(朝日 勇)、木(アンドレア ペジオン)、リボンのメッセージカード入れ(小倉隆子)、ギフトボックスのカード(青柳祥子)、手ぶくろ(山梨明子)

②木本喜美子

原作…サンタクロース(水野政雄、小の林知恵美、AKOチャンネル)、もみの木(カミキイ)、くまさん(YouTubeよりアレンジ)、くつ下・リボン・ハート(山口 真)

③喜友名愛子

原作…なかよしサンタ・ハートのツリー・星(朝日 勇)



▲クリスマス祝と年賀状のリパーシブル折り紙です。(作者)



1)市川一幸 原作…ねずみ(北村恵司)、鈴(荒木 京)
2)樋爪真弓 創作
3)佐々木和己 原作…ねずみ(中島種二)
4)武内 睦 創作
5)大野正江 伝承
6)廣田喜美子 原作…ねずみ(中島種二)
7)渡辺真寿美 創作
8)丹羽兎子 創作

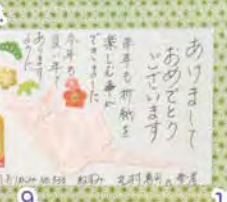

1)田村真知子 原作…鈴(荒木 京)、大根(田中具子)、ねずみ(北村恵司)、絵馬型パッケージ(川手章子)、竹環(くわばらさよこ)、招き猫(半田丈直)、門松(斎藤静夫)
2)内藤 博 原作…竹環(くわばらさよこ)、ねずみ(高山三千江)
3)都築純子、佐々ゆり子 原作…おしゃべりしているねずみさん(岡 一郎)、さくらのリース(永田紀子)

1.城戸桃代 原作…ねずみ(竹尾篤子)、田中ねずみ(田中将司)
2.小の林知恵美 創作
3.吉田淳子 原作…ねずみ(竹尾篤子)、漢字の子(伊達光一)、門松(朝日 勇)
4.島田幸子 原作…ねずみ(中島 進 紹介)
5.柴本厚子 創作

6.森口順子 原作…ねずみ(北村恵司)
7.小林沢枝 原作…福面と鬼面(斎藤静夫)
8.市川千代子 原作…ねずみ(中島 進 紹介)
9.鶴見茂文 原作…ねずみ君(高山三千江)、創作…胡蝶ラン
10.竹尾篤子 創作
11.中澤信子 原作…ねずみ(北村恵司)、創作…小畑

12.竹阪京子 原作…ねずみ(北村恵司)
13.村澤美代 原作…ねずみ(内山興正)、巾着(不明)
14.熊田スナホ 原作…ねずみの頭(中島 進 紹介)、着物(山科節子)
15.白井和子 原作…ねずみ(北村恵司)、創作…絵馬
16.武井春美 創作



NOA BOOKS 日本折紙協会編集・発行の
単行本「ノアブックス」
のご案内

新刊書

『**おりがみブローチの花たち**』

竹尾篤子 Origami flower brooch by Ms. Atsuko TAKEO

おりがみブローチ
づくりの
人気講師がおくる
少ないパターンで
無数の
アクセサリ



- 第1章/ウォーミングアップ。昔から伝わる作品で指慣らし、頭慣らし
- 第2章/手とり足とりのおりがみブローチ教室。八角形でブローチを作りましょう
- 第3章/正方形で作るおりがみブローチ
- 第4章/ユニットおりがみで作るおりがみブローチ
- 第5章/つまみ細工風おりがみブローチ
- 第6章/六角形で作るおりがみブローチ
- 第7章/ぶらぶらアクセサリ用おりがみチャーム
- 第8章/リボン折り紙で作るブローチ
- 第9章/花のまわりで

30作品とそのバリエーション+「トライ!」6作品収録。パーツや道具の説明つき

(B5判・96頁オールカラー)
ISBN978-4-86540-090-8 ※275g

従来より20%以上軽い製本で持ち運びに便利



今年の干支「ねずみ」もかわいいブローチに



- ◆定 価: 1,430円(本体1,300円+税)送料310円*
- ◆購読会員価格1,287円(本体1,170円+税)送料155円*
- ◆正会員価格1,144円(本体1,040円+税)送料155円*

*お申し込みは本誌折り込み郵便振替用紙で、**本代+送料の総額**をご送金ください。

※代引きの場合は送料400円+代引手数料330円が必要です

※価格表記はすべて2019年10月1日からの税率10%のものです。



ISBN978-4-86540-086-1
C2076 ¥728E

《日本折紙協会 2階講習室 定期講習会のご案内》

まん中折り込みP4をご覧ください



日本折紙協会発行
定価 本体728円+税



〒130-0004
東京都墨田区本所1-31-5
☎ 03-3625-1161



印刷 錦明印刷株