

やさしさの輪をひろげる

Spreading the kindness

Monthly **ORIGAMI** Magazine

February

月刊

おりがみ

No. **534**

ISSN 1348-4834

特集 **春よ来い**

WINTER ALWAYS TURNS TO SPRING

2020. **2**月号





特集 春よ来い

WINTER ALWAYS TURNS TO SPRING

	五角鶴と扇 高木ひろみ	13-15
	桜の花 染谷淳一郎	16-17
	節分BOX 児玉 功	18-19
	福ふく包み 川手章子	20-21
	漢字の「上」 伊達光一	22-23
	ひらがなの「の」「り」 伊達光一	24-26
	王冠(ティアラ) 半田丈直	28-29
	こうのとりの 笠原邦彦	30-31
	ハートのダブルペーパークリップ 青柳祥子	34-35
	手提げ 青木 良	36-37

ノアちゃんとトムくん(原作:内山興正「紙子ちゃん」) 27

★…おりがみ級制度規定作品:P10-11「福面」、P30-31「こうのとりの」、P32-33「マイハート」

□…コピーフリー作品ページ(P22-23漢字の「上」、P24-26ひらがなの「の」「り」)

『452号』より、日本折紙協会認定の折紙講師(師範)による教室での使用に限り、特定作品のコピー配布を認めています。コピーに関しては条件(制限)がありますので、指定ページ下段欄内記載をご覧ください。

《連載》

こどもとともに飾れる壁面12か月
(2) 2月 春をよぶ
構成・創作:斎藤静夫 10-12

英語でオリガミしよう(51)

★  **マイハート**
高木ひろみ 32-33

おりがみギャラリーNo.349
2019おりがみカーニバル入賞作品紹介・1 6-7

折り図のヒミツ(33) 9

NOA Information 38-41

ピアッツァ ノア
Piazza NOA(読者の広場) 42-45

2019「おりがみの日」記念イベントレポート 46-47

支部だより 48

ワールド オリガミ レポート
World Origami Report 49

高木 智氏 収蔵資料紹介19 解説:岡村昌夫 50

おりがみガーデン 51

折り方の記号	1
『月刊おりがみ』バックナンバーのお知らせ	2-3
日本折紙協会 定期講習会案内	4
日本折紙協会案内・周辺地図	5
消費税率改定のお知らせ(改定価格一覧)	6
入会その他お申し込みご案内	7

投稿作品記録用紙	9-10
おりがみ級制度のご案内	11
振替用紙記入例	12
払込取扱票	添付

おりがみ 第46巻第2号 通巻534号 2020年2月1日発行(2020年1月1日発売)

発行/日本折紙協会
 発行人/黒岩琢磨
 住所/〒130-0004 東京都墨田区本所 1-31-5
 TEL/03-3625-1161 FAX/03-3625-1162
 URL <http://www.origami-noa.jp/>

e-mail:
 info@origami-noa.com(事務局)
 henshubu@origami-noa.com(編集部)

折り図/藤本祐子・青木良・伊藤由磨・編集部
 印刷・製本/錦明印刷(株)
 定価/本体 728円+税

© 2020 NIPPON ORIGAMI ASSOCIATION

本書に掲載されている折り図、写真、記事等を無断で複写(コピー)複製・転載することは、著作者および出版者の権利の侵害となりますので、固く禁じます。

No part of this publication may be copied or reproduced by any means without the express written permission of the publisher and the authors.

特集 春よ来い

2月は1年でもっとも寒い季節。旧暦二月を「如月」というのは着物をさらにたくさん重ね着するという「衣更着」に由来するという説もあるほどです。

受験などの厳しい試練もあります。折り紙でのりこえましょう。「福」をよびこみましょう。春よ来い！

連載

こどもとともに飾れる
壁面12か月

〈2月 春をよぶ〉
(P10-12)



2月3日は節分です

お福さんの
‘スマイルビーム’と‘スマイルビーンズ’で
オニはらい



●節分BOX (P18-19)

かたがわにお福さん、
はんたいがわに鬼がついている箱です



●福ふく包み (P20-21)

中を開くと、小さなお福さんがいます！
お守り入れやメッセージ入れにしましょう

受験シーズン



●五角鶴と扇(P13-15) 五角のごろあわせで

合格を願って 五角の羽を持つ鶴です



運気は上々!

●漢字の「上」(P22-23)



バッチリ!

バッチりにりがついて
バッチリ

●ひらがなの「り」(P24-26)

桜咲く!



●桜の花(P16-17)

栄冠は輝く



●王冠(P28-29)

※銀色の王冠はフチを外がわに折ってあります



●このとり
(P30-31)

幸福を運ぶ鳥です

2月14日はバレンタインデー



カードをたくさんつなぐことができます

●ハートのダブルペーパークリップ (P34-35) やっこさんから折るハートのクリップ。1つに2枚はさめます



●手提げ (P36-37) チョコを入れて

顔を描くと「ねこの手提げ」。2月22日「猫の日」に

〔連載〕英語でオリガミしよう

Lesson51

●マイハート (P32-33)



前後にポケットのあるハートです。ひもをかけて使っても楽しいです

●ひらがなの「の」 (P24-26)

『の』という題名の絵本が人気です

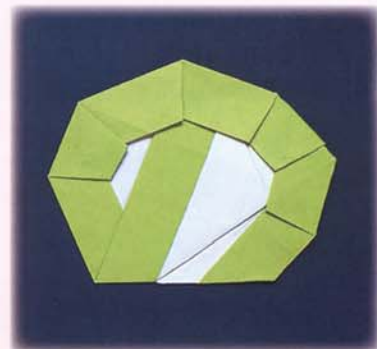

2月6日は ^{のり}海苔の日



節分の恵方巻きに使う…

2019 おりがみカーニバル 入賞作品紹介・1

下中邦彦賞

《ベートーヴェン 交響曲第3番「英雄」にチャレンジ》
ひょうご夢づくり工房(兵庫県)



ベートーヴェン 交響曲 第3番「英雄」

ひょうご夢づくり工房

▶私は、折り紙でオーケストラを作ることが夢でした。1枚の紙で、燕尾服とドレスの演奏者を折ることが難しく手をつけずにきました。今回チャレンジし、イメージどおりに折ることができました。ひょうご夢づくりオーケストラが、ベートーヴェンの英雄にチャレンジ!! 荘厳なメロディーが、ホール全体に響きわたります。

(3名共作、代表:有本まゆみ)



《創作/応用》

原作:反響板(Yuri Shumakov)、ヴァイオリン、ヴィオラ、チェロ、コントラバス:さんにかんじょ・はな(高橋春雄)アレンジ、指揮者の台・演奏者のイス(伝承アレンジ)、ティンパニー(鶴の基本形アレンジ)、指揮者と演奏者は創作

〈お詫びと訂正〉

『533号』当コーナー「2019折紙シンポジウムin東京 作品展示コーナーより」で、P7掲載の高橋正さんの講習作品ギアキューブ(川村みゆきさん創作、写真右)の表記に誤りがありました。正しい表記は以下になります。創作者、講師とも、ご迷惑をお掛けし、大変申し訳ありませんでした。

(なお、会場での作品名札などの表示物は間違いありませんでした)

ギアキューブ/
講師:高橋 正
(創作:川村みゆき Gear Cube)



佐野康博賞

《バラの奏でるメロディ》^{よわじ} 米地 ^{めくみ} 恵(大阪府)



▶立体のバラは憧れで、今は五角形のバラに挑戦中！今までに折れるようになったバラと、学生時代に初歩から頑張ったピアノとのコラボで表現しました。構想を練る過程で創作作品が誕生したのは嬉しい収穫です。ピアノと同様に少しずつレベルアップを目指し、美しいメロディを奏でるように美しいバラを咲かせたいです。
《創作/応用》

原作: グランドピアノ/BOX・8分音符のハタとぼう(創作)、カワサキローズ他バラ各種(川崎敏和)、シンプルローズ他バラ各種(佐藤直幹)、マコトローズ(山口 真)、ツイストローズNo.2(鈴木恵美子)、おむむたるーず(新宮文明)、あじさい・葉(伝承)

長野耕平賞

《ピワイチMAP》^{くしろ} 久代一ニ(滋賀県)



▲各円の直径は5.5cmです

▶滋賀に住んで20年余、元気なうちに自転車で琵琶湖を一周してみたい！そこで琵琶湖周辺の名所・特産品を折り、ピワイチMAPを作りました。名所・特産品はおりがみの日を意識して11箇所にしました。また、クリアな板を台として用いることで湖の透明感を表現しました。どうですか、皆さんもチャレンジしませんか？
《応用》

原作: ミニサイクル(桃谷好英)、スプリンター(御手洗 伸)、馬(千野利雄)、骑手・鷹(笠原邦彦)、建物(神尾 音)、建物(蔵)(永田紀子)、船(桃谷好英・澄子)、たいこ橋(岡野京子)、牛・日本家屋・クルーザー(松野幸彦)、牛・ヨット・水上バイク(青木 良)、垣・鳥居(小)(朝日 勇)、ヘリコプター(西川誠司)、ひこうき(吉沢 章)、白鳥(津田良夫)、木・鳥居(大)(前川 淳)、桜(不明)、スキーヤー(Robert Harbin)、木(不明)、扇(大)(川手章子)、扇(小)(小林隆子)、ノアちゃん(内山興正)、二枚貝(山梨明子)、二枚貝(児玉 功)、指輪ケース(小谷野照代)、ミレニアムリング(梅本吉広)



1) 粟東(粟東トレーニングセンター) 2) 近江八幡市(八幡堀めぐり) 施設見学でG1馬に会える? 近江商人発祥の地を船で堪能

3) 愛知(近江牛) 4) 彦根(松原水泳場)(鳥人間コンテスト) 5) 長浜市(湖北野鳥センター) ジューシーで美味しい! 夏の風物詩 オオワシに会える?

6) 高島市(海津大橋の桜) 7) 高島市(箱館山スキー場) 8) 高島市(扇子) 日本のさくら名所100選の一つ 琵琶湖を一望できるスキー場 竹製扇骨で全国シェア9割

9) 高島市(白髭神社) 10) 大津市(ヤマハリナナ琵琶湖) 11) 大津市(淡水真珠) 白髭神社の総本社、鳥居の姿 マリナーレジャーを楽しもう! イケチョウガイが作る芸術品から「近江の敵島」

▶2019おりがみの日記念イベントレポートはP46-47をご覧ください



月刊 **おりがみ**



特集 春よ来い

WINTER ALWAYS TURNS TO SPRING



今日は節分。鬼は～外！ 福は～内！の声があちこちで聞こえます。…オヤ、ここには鬼がいませんね。

「こんな冬の夜、鬼さんたちもきっと外でも寒い思いをしてるに違いないわ」

『みんな鬼さんに対して冷たいなあ。かわいそうに。それじゃあ、今年は豆まきは中止にしよう。そのかわり、鬼さんに笑顔の“スマイルビーム”光線を浴びせてあげよう』

「今年から、わたし、節分の豆まきを、“ハッピースマイルビーン”って言うことにする！ビームとビーン(豆)が、シャレになっておもしろい！」

『鬼さんだって、もとはお福さんのように笑顔だったかもしれないし。逆にお福さんも、何かのキッカケでツノが生えて鬼へと変わってしまうかもしれないし』

「まあ、とにかく争いごとはやめて、ゆるみましょう、ってことね。じゃあ、さっそく鬼さんたちに、暖かいお家に上がってもらったら？」

『えっ、それはちょっと、心の準備が』

日本 世界最大の折紙ミュージアム

折紙博物館

NIPPON ORIGAMI MUSEUM



▲世界のおりがみ展「護ろう世界遺産」展示中(2017年11月～)

加賀菓子処/名物加賀福本舗
御菓子城 加賀藩 2階

■開館時間:午前8時～午後5時

■入館料:大人500円 中学・高校生400円 小学生以下300円 3歳未満無料

※会員証持参のNOA 会員は無料

■住所:〒922-0241 石川県加賀市加茂町ハ90番地1

☎/FAX. 0761-77-2500 電子メール: info@origami-hakubutsukan.ne.jp

御菓子城加賀藩/日本折紙博物館 <http://www.kagahan.co.jp/>

■別館・成田空港店は2017年2月末日をもって営業を終了いたしました。長年のご愛顧ありがとうございました

折り図のヒミツ

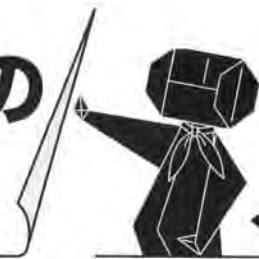

Episode33 ~折り図を描いてみよう(9)~ (パソコン編)図間の記号を準備しよう

折り図が苦手なあなたに贈る折り図コラム。

◀ヒミツの先生に師事し、折り紙の歴史を学んだらしい?

(ヒミツ：以下ヒ)ドローソフトの、ペンツール。その独特の使用感にも、練習のかいあってだいぶ慣れてきたし、もう準備万端、さあ折り図さん、いつでもかかっているじゃない!

(ミカタ：以下ミ)…と、行きたいところだけど。
(ヒ)ええっ、まだ何かあるの? 

(ミ)いや、これも「折り図を描くこと」の一つではあるんだけどね。今回は「記号」を描いてみようかなと。

(ヒ)記号?…外形線とか谷折り線とか矢印線も記号でしょ? それなら、ホラ、このとおり、ペンツールでクリック、ドラッグ、線と塗り、ってなもんで、すっかりお手の物。

(ミ)何か忘れてない? 折り紙 おもな図間記号
は、紙を「折る」「たたむ」だけなのかい?

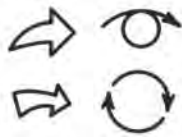

(ヒ)違うの?…あ、そうか。折り方(手順)っていうのは、「折ること」だけじゃなく、「うらがえす」とか「回転させる(位置の転換)」とか、紙を動かしたり視点を変えたりすることがしょっちゅう。折り図には、一部を拡大・縮小する表現もある!

(ミ)そのとおり。谷折り、山折りは、「折り」そのものだからそりゃあ大事だが、図と図の間にある記号も同じように大事なんだ。折り図というのは、結局は「次の形になるにはどうすればいいのか、そこで何が起きているのか」を表現する、その繰り返しだからね。

(ヒ)図と図の間の記号も、前回学んだドローソフトで描いた「オブジェクト」の一つというわけね。

(ミ)最初にしっかり記号を描き揃えておけば、コピー&ペーストで流用できるのも、パソコン折り図のいいところ。というわけで、やってみよう。どれでも好きなものから。

(ヒ)わかったわ。じゃあ最初は…簡単そうな「拡大」の記号から。ペンツールでカチ、カチ、グーッときて、カチ、っと。どう?



(ミ)おお、いいねえ。少々ゆがんでるのも、愛嬌があってよろしいのではないかな。

(ヒ)ゆがんでるのは本意ではありません。あとで直せるのも、ドローソフトのいいところ、なんでしょう?

(ミ)おっと失礼。そう、気に入らなかつたら一から描きなおすんじゃなくて、クリックした部分や曲線のアンカーポイントを、あとから動かしたりできるんだ。気のすむまで修正するがよい。

(ヒ)続いて「縮小」。形は違うけど同じ要領ね。
(ミ)おお、これもなかなかいいねえ。愛嬌があって。

(ヒ)だからあとで直しますって。
(ミ)これまた失礼。というわけで、いかにペンツールの使い方に慣れたとしても、納得いく形にするまでには後々修正が必要なんだ。ところで、手描きの回に出てきた「方眼

紙」を覚えているかな?
(ヒ)もちろん。スーパーお助けアイテムだった。
(ミ)パソコンでも、画面の上で方眼紙に描くようなことができるから、やってみようか。
(ヒ)ええっ、それ、先に言ってよ!
(ミ)画面に「グリッドを表示」させると、背景が方眼(格子)状になる。その上で描いてみるといいぞ。
(ヒ)こう?…なあんた、ホントだ。折り図の「分岐」や「次ページへつづく」に使われる大きな矢印なんて、これなら、あとで直さなくてもよさそうなくオリティでスイスイ描けるわ。
(ミ)矢印部分の形が整然としているような、拡大記号もだけど、そんな記号は、このようにグリッドやガイドを使って描くのが、ひとまず、やりやすいだろう。
(ヒ)「ひとまず」って、何かまた出し惜しみがあるんじゃない?
(ミ)いやいや、それもこれも、まずはペンツールそのものの使用感に慣れてほしかっただけで…出し惜しみ、ってワケじゃないので念のため。そこでもうひとつ。出来合いの記号をスキャナーで取り込んで、トレースする(なぞる)という方法がある。
(ヒ)ほら、あるんじゃない。きれいな記号を下絵にして、その上をなぞればいいのね。これもその場で直しながら描けそうで、とても便利。小さい頃にやった、ひらがなの練習帳がこんな感じだったっけ。懐かしいなあ。
(ミ)どの記号も、きれいに見せるには、大きめに描いて、あとで縮小するのが、コツといえばコツだ。
(ヒ)ハイ、ちょっといいですか。方眼グリッドや下絵などを使って、今まで習った方法で「うらがえす」と「位置の転換」を、なんとか描いてみたけど、右図のように、なかなかうまくいかなかった。
『おりがみ』誌面の記号はキレイなのに…またほかにもいい方法を隠し持ってるんじゃないの? もう出し惜しみしないで、お助けツールさんみんな出てらっしゃい!
(ミ)まあそう熱くならず。さっきも言ったように、出し惜しみじゃなく後回しにしてただけだからね。例えばさっきの「大きな矢印」は、「長方形ツール」を 正方形+ 使って描いた正方形と直角二等辺三角 直角二等辺三角形 形をくっつけば、その形になるね?

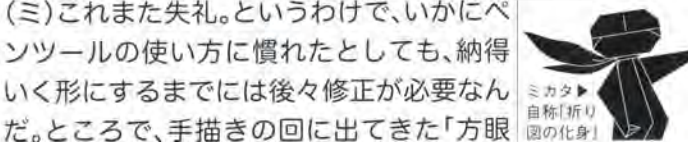

ミカタ▶
自称「折り図の化身」

まん中
折り込みの
「折り方の記号」
も見てね!
(ヒ)ああ、ホントだ。
(ミ)次回、応用&各種補助記号編につづく。
(ヒ)ずいぶん引っぱるわね…。
◆この連載の感想をお待ちしています◆



こどもとともに飾れる 壁面12か月

Month Wall Decoration with Children by Mr. Shizuo SAITO

構成 さいとう しずお
創作 斎藤 静夫

第2回 2月 春をよぶ

Welcome spring

先月号から始めたこの連載、幼稚園や保育園では教材として、家庭では親子が楽しく共同作業できればと思いながらの作品です。

1回目の「おめでとう」を見て、「簡単過ぎた」「年賀状に使った」「使用枚数が多過ぎた」などなどいろいろな意見があるかと思いましたが、その場その場でアレンジして創造性を生かしていただければ作品は生きてくるのではないかとも思っているところでもあります。

2月は、「春をよぶ」としましたが、現代社会では機能的な面は素晴らしい発展を見せてはいますが、昔からの行事や、身近な移りゆく四季などへの関心が薄くなっているような気がしています。日本の環境の素晴らしさや、諸行事の由来などに関心を持ってもらいたいと思い、節分の豆まきを取り上げました。

制作にあたっては福面も鬼面も15cm角の折り紙で、鬼面の角は7.5cm角を使用しました。また、目やほっぺたは描いてもよいし、子どもたちが好きなシールを使ってもよいかと思えます。バックの豆は全体のバランスを考えながらシールを貼ったり、描いていくのも楽しいのではないかと思います。今回の作品には9mm～12mmの金銀の円形シールを貼っています。(斎藤静夫)

福面：15cm×15cm (1枚)、鬼面：顔…15cm×15cm (2枚)、角…7.5cm×7.5cm (4枚)、顔用と豆用の円形シール
台紙：八つ切りの画用紙…392mm×271mm

福面 ★ Ofuku mask

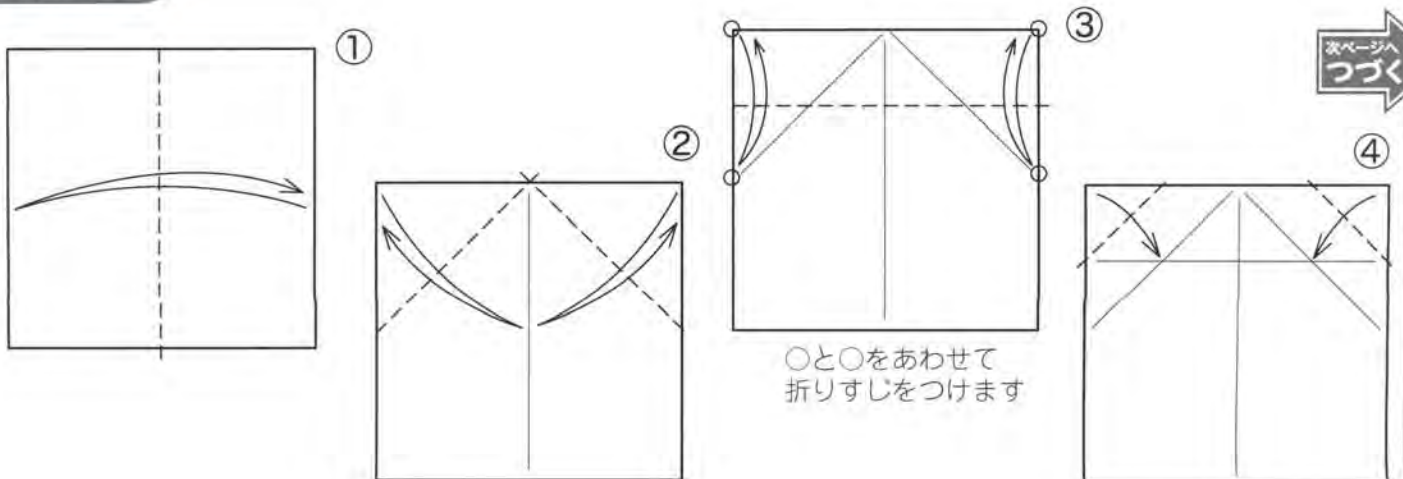

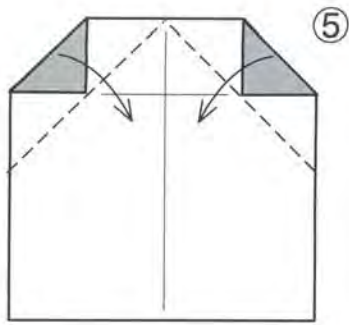

⑤

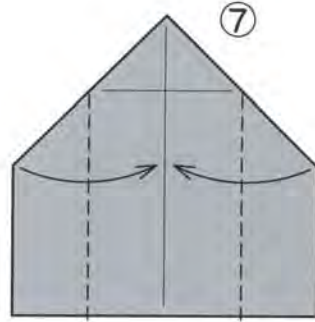

⑦

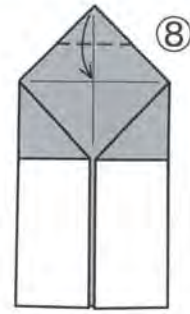

⑧

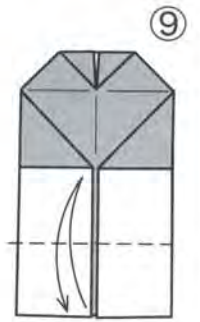

⑨

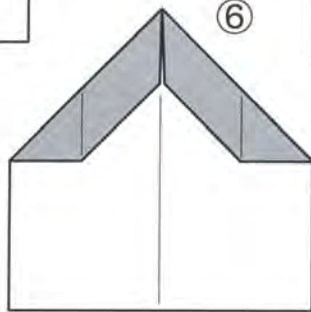

⑥

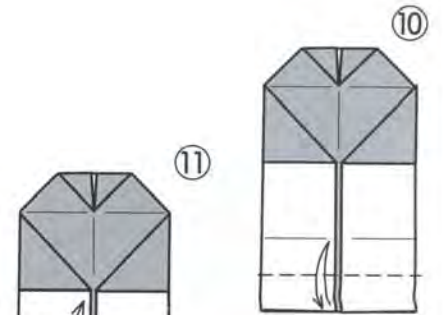

⑩

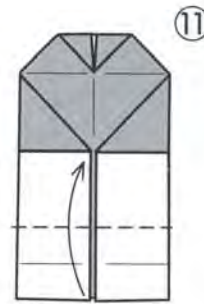

⑪

できあがり



⑬

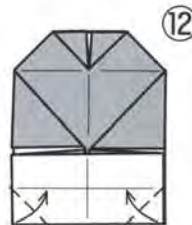

⑫

鬼面

Oni mask

まるシールを
はりましょう
(12mmの黒を
はんぶん
に切って目、
15mmの赤で
ほっぺにします)

顔

Face

●紙の大きさのわりあい●

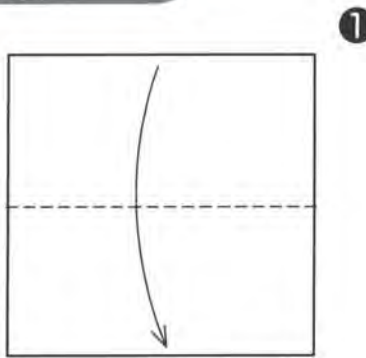

①

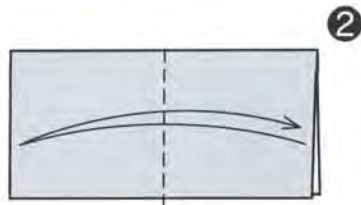

②

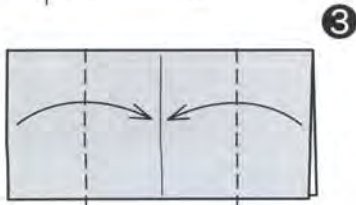

③



④

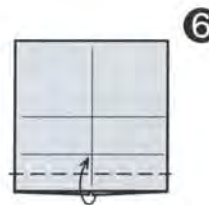

⑤



⑥

上から3枚目の紙の下を
開いて折りたたみます

できあがり



角 Horn

前ページから
つづく

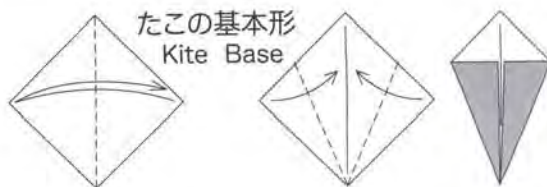
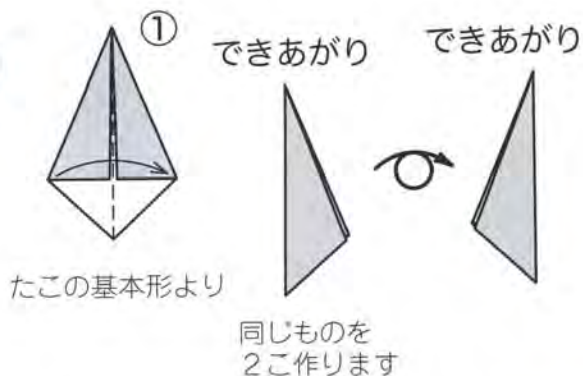

できあがり

●くみあわせかた●

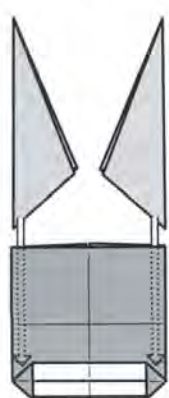

1

できあがり



10mmの黒まるシールをはります
同じものを2こ作ります

顔に角をさしこんでのりづけします



福面と鬼面と豆を形よくはりましょう

ミニ知識

◇節分…節分は季節の分かれ目のことで、もともとは立春、立夏、立秋、立冬のそれぞれの前日ですが、立春が、正月と同じように新年の始まりとして大切にされたので、現在まで行事が残っています。豆をまいて鬼を厄に見立ててはらいますが、これは奈良時代、中国から宮廷に伝えられた「追儺」が起源とされています。豆まきではなく、桃の木で作った弓、葦の矢で鬼を追いはらうというものでした。豆をまくようになったのは南北朝時代（1336～92年。日本の朝廷が京都の北朝と吉野の南朝に分かれた時代）からで、庶民に広まったのは江戸時代です。

◇バレンタインデー…2月14日。もともと愛の守護聖人バレンタインにあやかったキリスト教徒の祭日で、恋人どうして愛を伝え、カードや贈り物をしあう日です。日本では女性が男性にチョコレートを贈り、思いを伝える日として、百貨店がチョコレートメーカーと協力してキャンペーンをしたのが始まりとされています。

◇海苔…「のり」は「ぬるぬるする」という意味の「ぬら」からなまった言葉とされています。なお、干し海苔の製法は紙の流し漉きとまったく同じです。

◇海苔の日…2月6日。海からの贈り物である海苔に対する感謝の気持ちを込めて、全国海苔貝類漁業協同組合連合会によ

て、1966（昭和41）年に制定されました。701（大宝元）年に制定された「大宝律令」（日本最古の成文法典）によると29種類の海産物が租税として納められていました。そのうち8種類が海藻で、海苔がその一つとして記載されています。この史実に基づき、「大宝律令」が施行された大宝2年1月1日を西暦に換算すると702年2月6日となることから、この日に定められました。

◇猫の日…2が3つで「ニャン、ニャン、ニャン」の猫の鳴き声の語呂合わせで、2月22日です。ペットフード工業会（現一般社団法人ペットフード協会）などペット関連の6団体が、1987年に制定しました。同じ年に「ワン、ワン、ワン」という、鳴き声の語呂合わせで11月1日の「犬の日」も制定されています。なお、2017年にペットフード協会の調査で、全国の犬と猫の推計飼育数が1994年の調査開始以来、初めて猫が犬を上回ったことがニュースになっていました。

●ミニ知識参考図書：『きみの町にコウノトリがやってくる』（くもん出版）、『京都のご利益めぐり』（ナツメ社）、『縁起物』（自由国民社）、『世界の開運案内』（アルマツ編集部）、『にほんのお福分け歳時記』（主婦の友インフォス情報社）、『絵でつづるやさしい暮らし歳時記』（日本文芸社）、『和のしきたり』（日本文芸社）、『記念日・祝日の事典』

（東京堂出版）、『日本の生きもの図鑑』（講談社）、『カエデ（モミジ）の絵本』（農文協）、『みぢかな樹木の絵本』（ポプラ社）、『世界大百科事典』（平凡社）、『朝日新聞』（朝日新聞社）

五角鶴と扇

Crane having a pentagon figure by Ms. Hiromi TAKAGI

たかぎ
高木 ひろみ

「五角鶴」は「合格する」とかけてみました。五角形の翼を持った鶴です。五角形の部分はポケットになっています。できあがり2はうらがわの角を折ると、扇などを立てて飾ることもできます。できあがり3と4はポケットをひっくり返して鶴の体を内側に入れました。(作者)

使用枚数…各1枚/正方形

2019年6月26日 投稿

この作品について

15cm角の大きさの紙で折ると、五角形の高さ6cmになります。扇は五角鶴の4分の1の大きさの紙で折るとぴったりあいます。

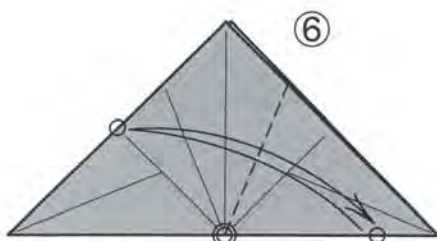
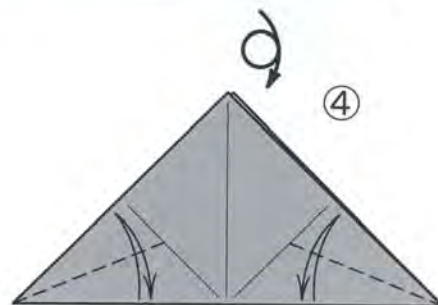
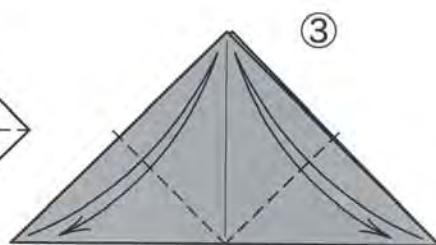
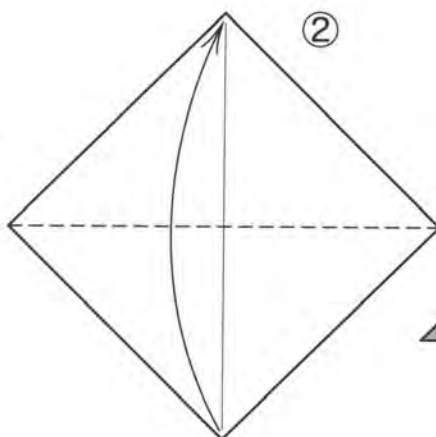
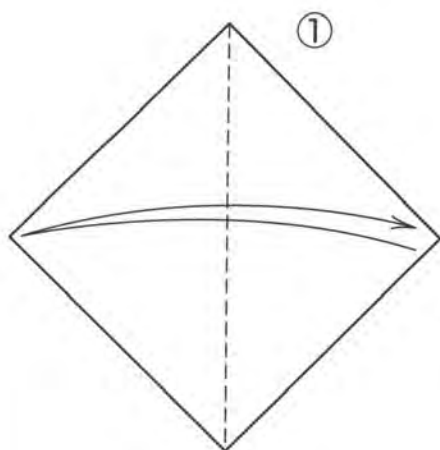

◎をとる線で○と○をあわせて
折りすじをつけます

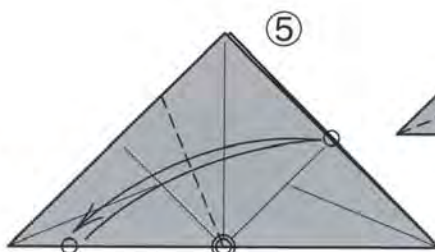

◎をとる線で○と○をあわせて
折りすじをつけます

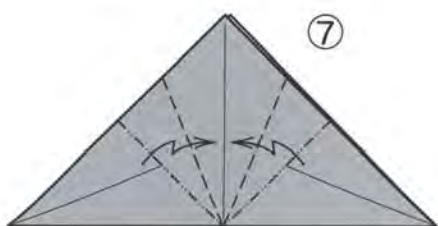

段折り

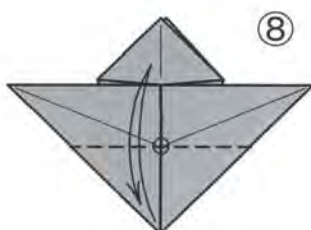

○をとる線で
折りすじをつけます

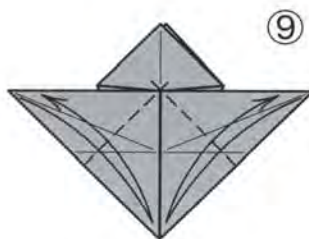

よせるように
折りたたみます



次ページへ
つづく

前ページから
つづく

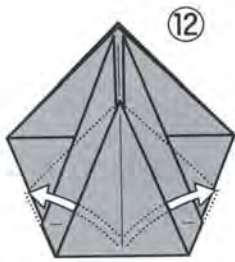

中の部分を
引き出して
折ります

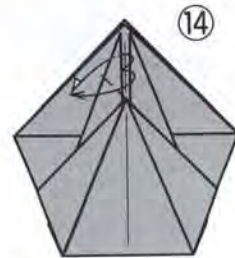
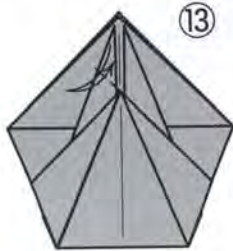

上のすきまを開いて
かぶせ折り

できあがり1

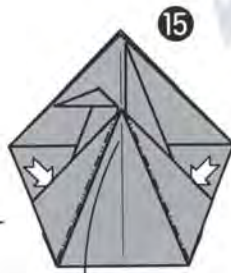
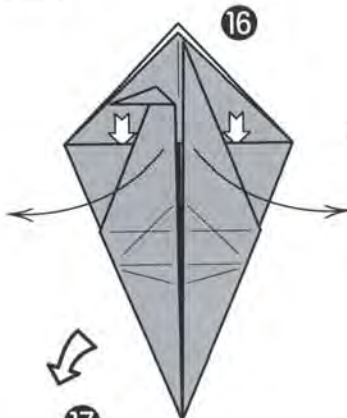

開いて
折りたたみます
(⑫の形にもどします)

できあがり2

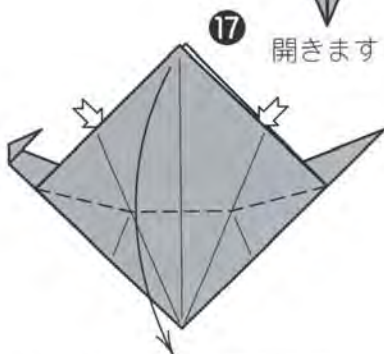

開きます

できあがり2は
うらがわのかどを
折ると
立たせることが
できます



上の1枚を折って開きます

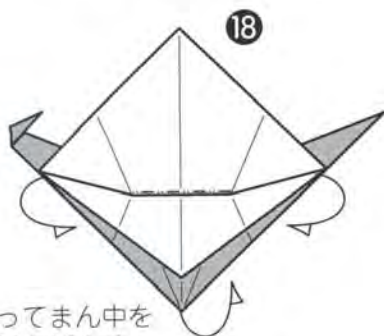

折ってまん中を
もりあげます

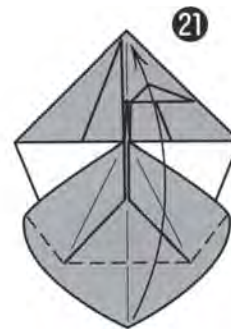

折りたたみます

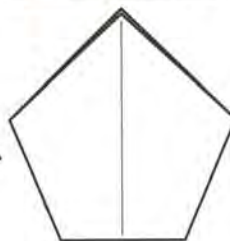

22

できあがり4

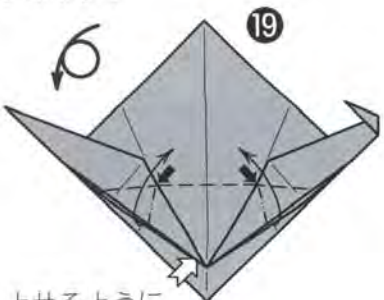
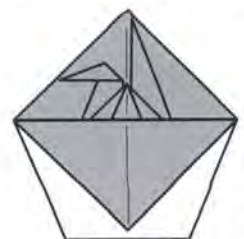

よせるように
折ります

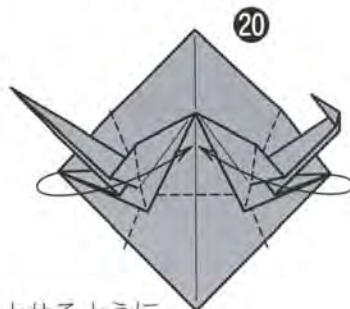

よせるように
折りたたみます

次ページへ
つづく

●紙の大きさのわりあい● (扇のできあがりIを五角鶴にさしこむとき)



扇
Folding fan

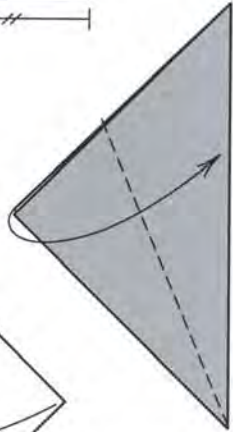
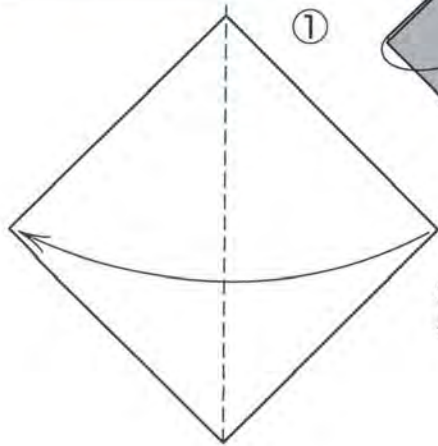

2枚いっしょに折ります

上の2枚をいっしょに折ります

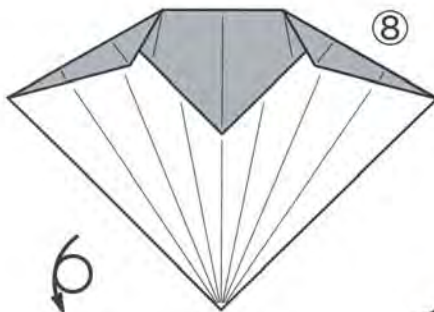
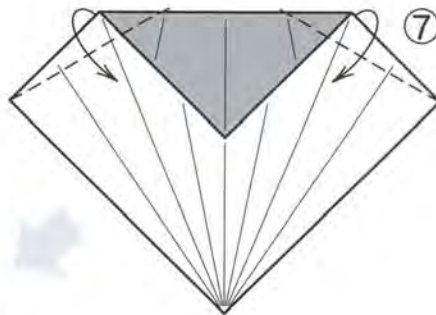

できあがり1

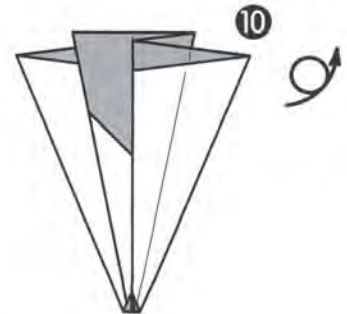
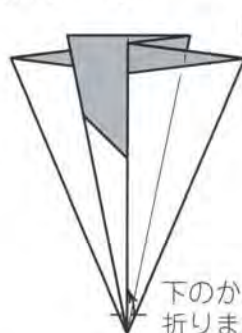
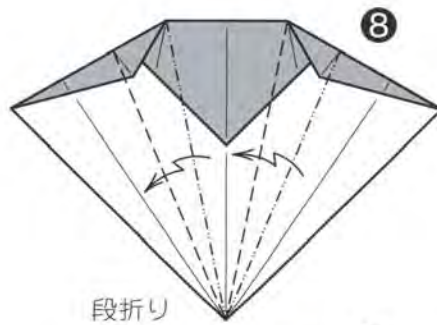
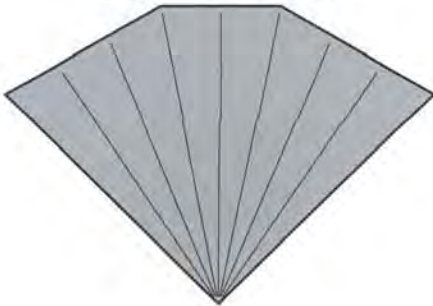

できあがり2

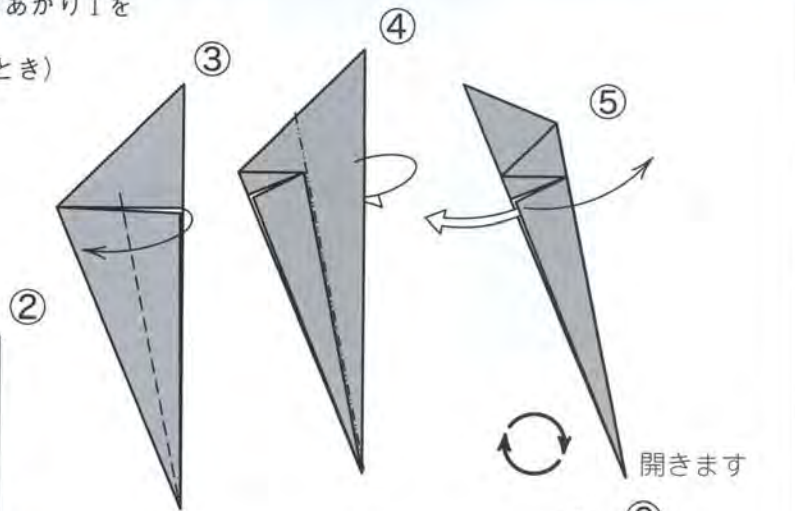

開きます

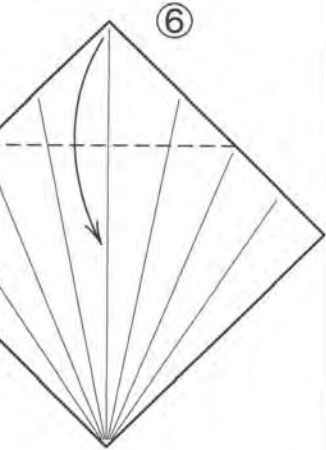

できあがり2

桜の花

Cherry blossom by Mr. Jun'ichirō SOMEYA

そめや じゅんいちろう
染谷 淳一郎

正五角形は先達の作図や折り方を参考にできるだけ簡便に作るよう心がけました。桜の花は、2008年に、ブラジルでのイベントの募集に応じて作った作品です。自分としては正五角形を「切って」作りたくないのですが(余分を折り込むとよい)、花の仕上がりは、切った方がよくなるでしょう。(作者)

使用枚数...1枚 / 正方形から作った正五角形

2017年5月11日 投稿

正五角形

Pentagon

この作品について

15cm角の大きさの紙で作った五角形を折ると、タテ9.3cm、ヨコ9.3cmになります。右の写真は投稿時のもので、かなり立体的にととのえられています。



▲作者の投稿作品。花びらのととのえ方が少しずつ異なります

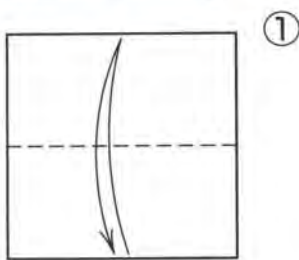

①

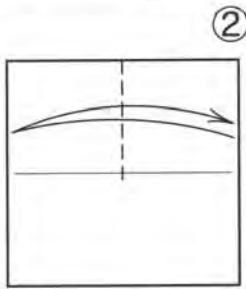

②

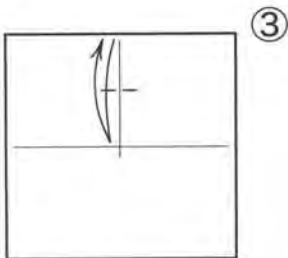

③

折ってしるしをつけます

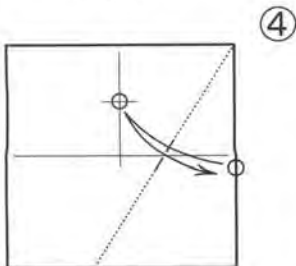

④

○と○をあわせて折ってしるしをつけます

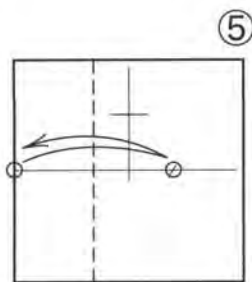

⑤

○と○をあわせて折りすじをつけます

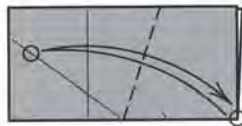

⑦

○と○をあわせて折りすじをつけます

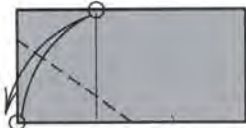

⑧

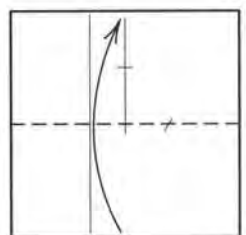

⑨



⑩

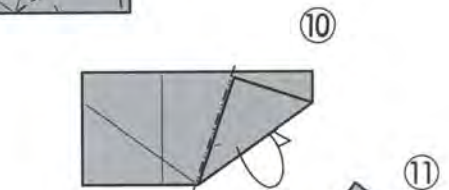

⑪



⑫



⑬

切ります

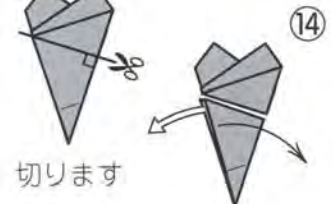

⑭

せんぶ開きます



できあがり

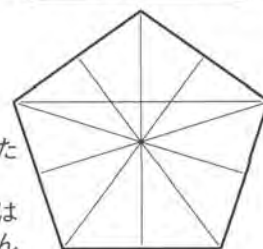

※②③④でつけた折りすじはできあがりにはかいていません



桜の花

Cherry blossom

前ページから
つづく

※P16のできあがりの
折りすじのうち
水平な折りすじは
かいていません

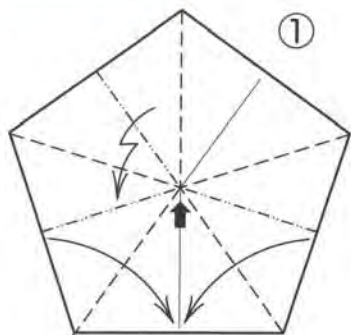

①
正五角形より
よせるように
折りたたみます



②
しっかりと
折りすじを
つけます

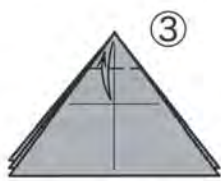

③
しっかりと
折りすじを
つけます

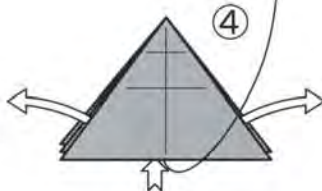

④
ぜんぶ開きます

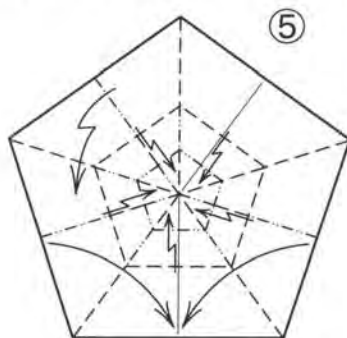

⑤
よせるように
折りたたみます



⑥
開いて
折りたたみます

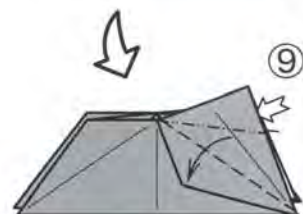

⑧
開いて
折りたたみます

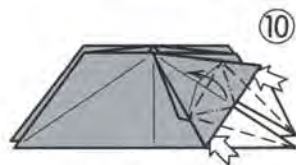

⑨
開いて
折りたたみます



⑩
開いて
折りたたみます

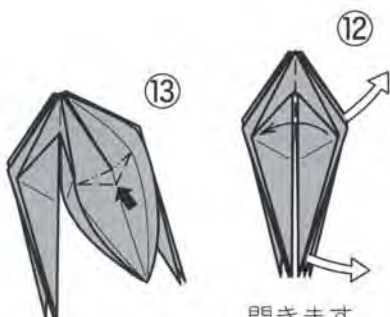

⑪
開きます

⑫
押しこんで
形をととのえます



⑬
のこりの4か所も
同じように
形をととのえます

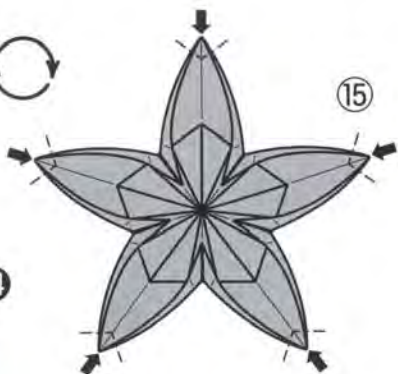

⑭
つぶすように折って
形をととのえます



(参考写真)

(部分/参考図)



(参考写真)

(うらがわ)

できあがり

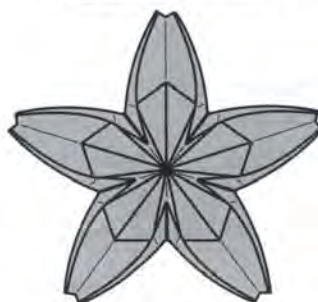



使用枚数...各1枚/正方形

節分BOX

Beans box with the faces of oni and fuku by Mr. Isao KODAMA

こたま いさお
児玉 功

ずいぶん以前に投稿した記憶がありますが、掲載されることになり本当にありがとうございます。地元で節分シーズン(2月頃)に病院に飾らせて頂いていた作品です。表面とウラ面でお福さんと鬼がついていて楽しめる作品となっています。箱ですので豆まき用としてもご活用ください。(作者)

2016年2月15日 投稿

風船基本形 Waterbomb Base



この作品について

15cm角の大きさの紙で折ると、口の部分がタテ5cm、ヨコ5cmになります。

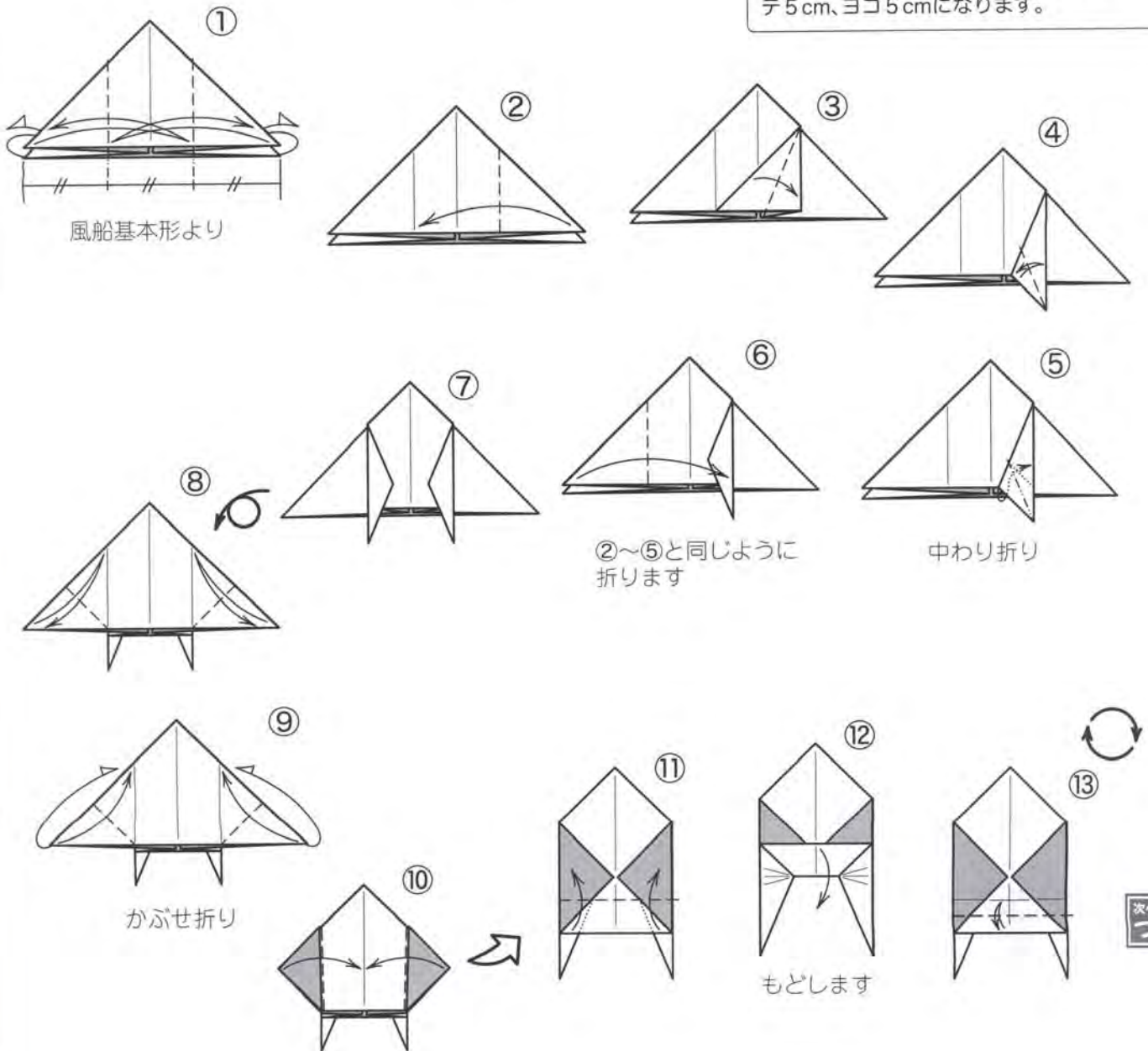

前ページから
つづく

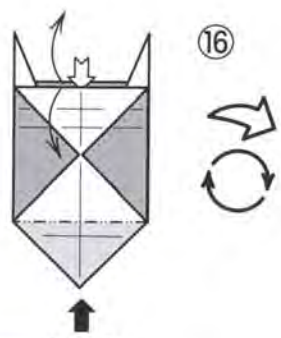
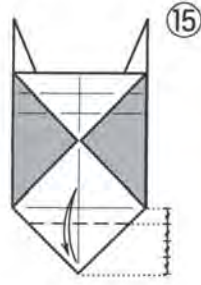
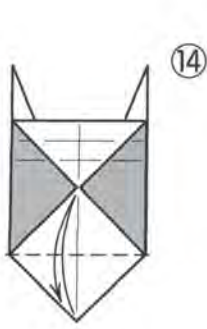

の部分を
たいらにしながら
立体にします

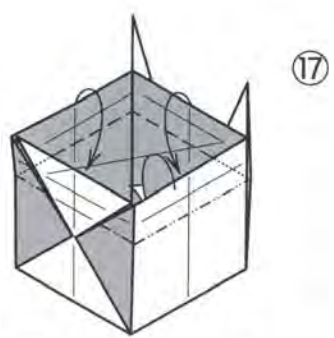

⑪でつけた折りすじで
うちがわに折りこみます

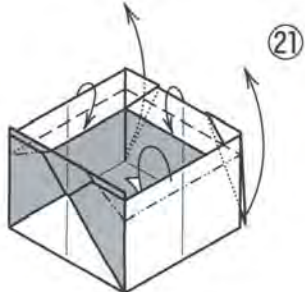

⑬でつけた折りすじで
うちがわに折りこみながら
ツノを出します

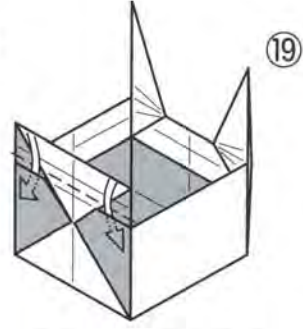
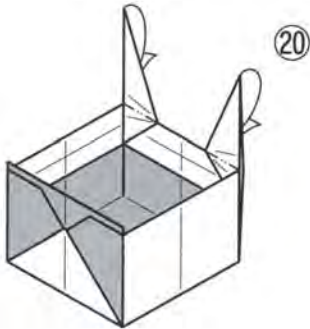

折ってさしこみます

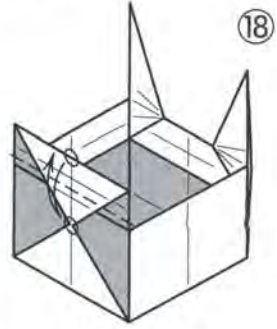

○と○をあわせて
折りすじをつけます

できあがりI

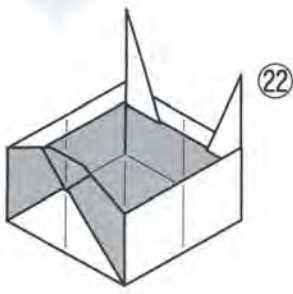
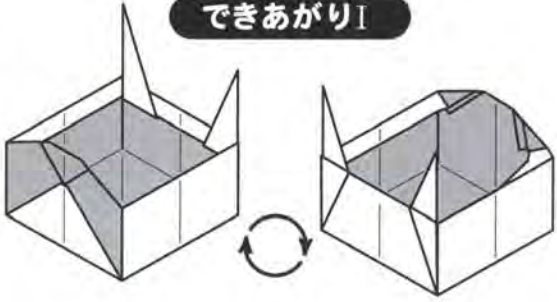

(底を見たところ)

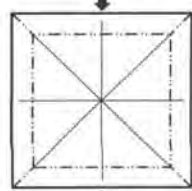

⑮でつけた折りすじで
形をととのえます

できあがりII

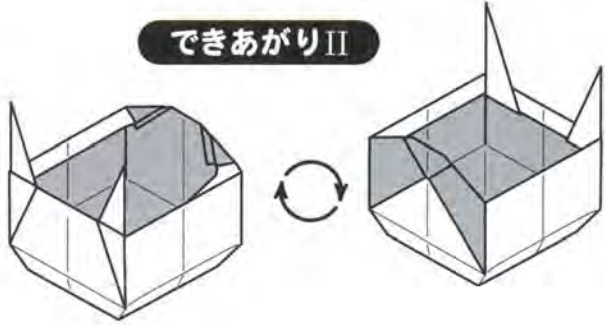

福ふく包み

Envelope with double ofuku's faces by Ms. Ayako KAWATE

かわて あやこ
川手 章子

お福さんがついた封筒を開くとまた小さなお福さんが！おめでたい、楽しい包みができました。お守り入れにしてもいいですね。(作者)

使用枚数…1枚/正方形

2008年6月28日 投稿

この作品について

15cm角の大きさの紙で折ると、タテ3.5cm、ヨコ6.5cmの包みができます。

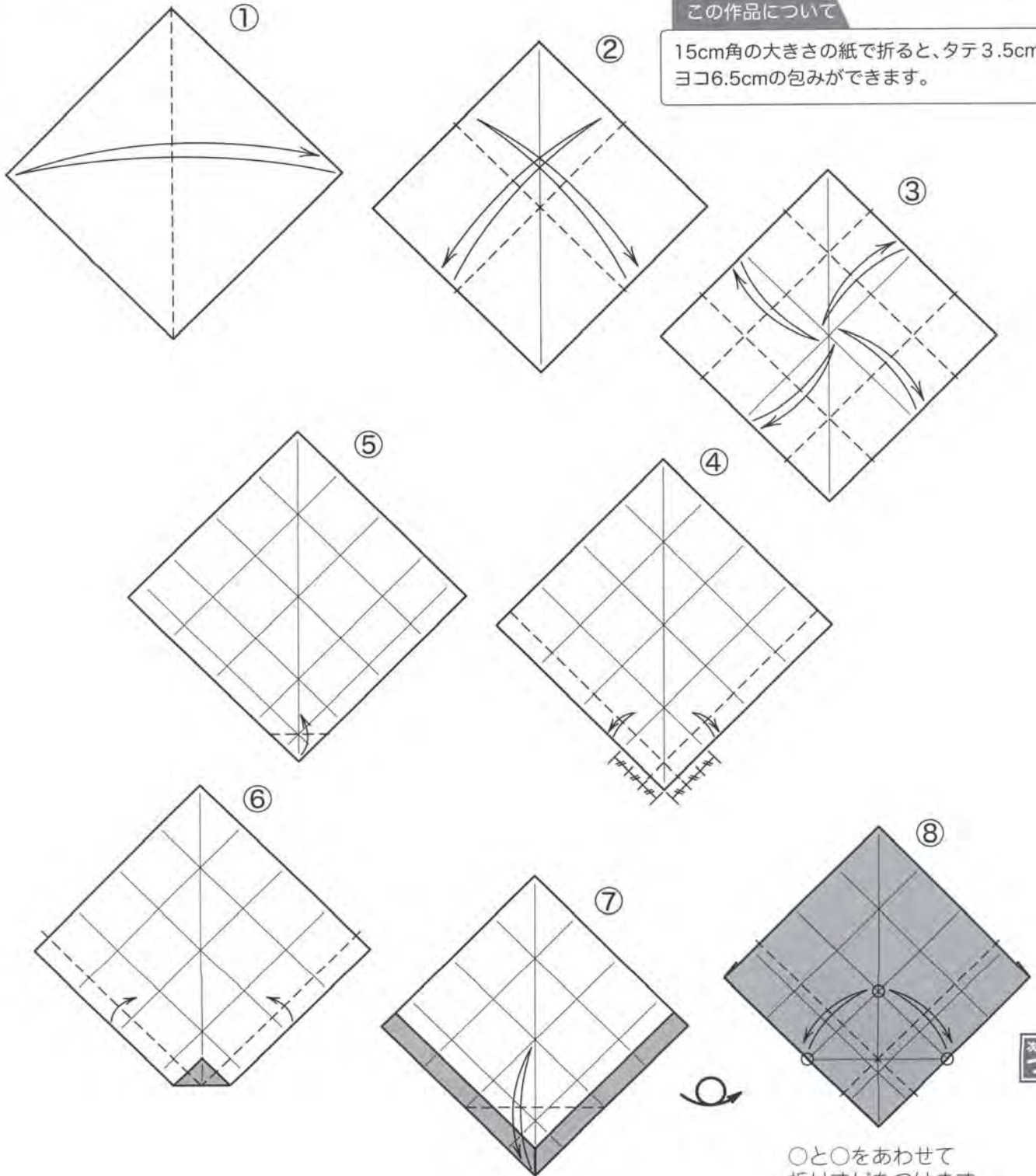

○と○をあわせて
折りすじをつけます



前ページから
つづく

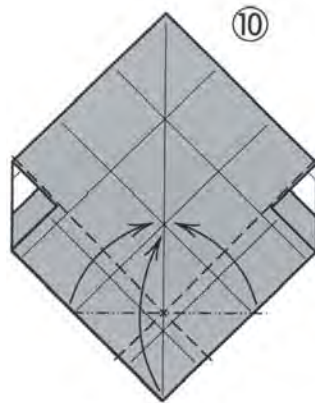
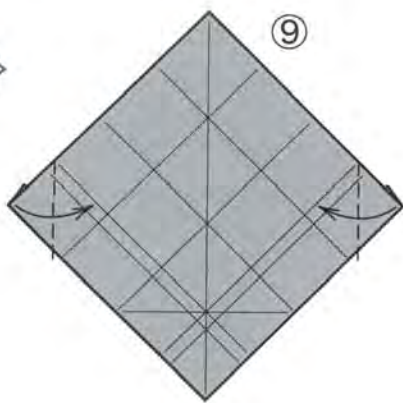

よせるように
折りたたみます

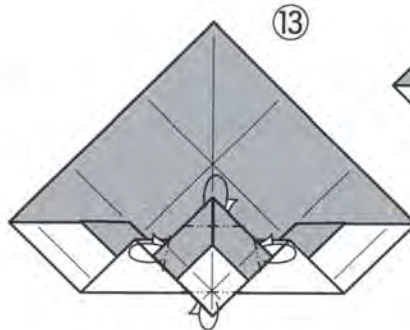
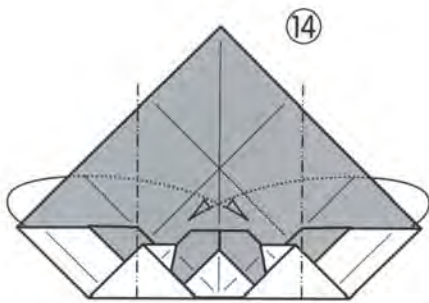
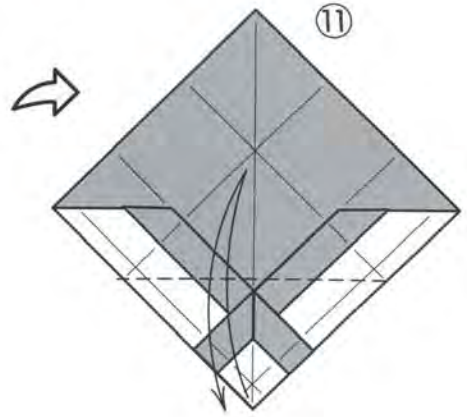

すぐうしろに折ります

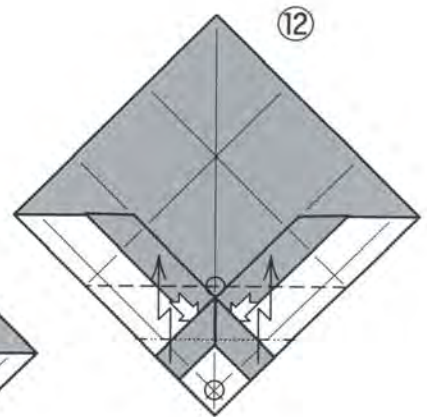

段折りして
○と○をあわせて
折ります

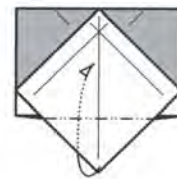
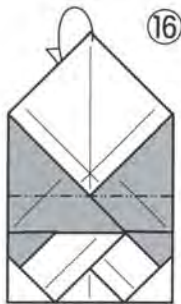
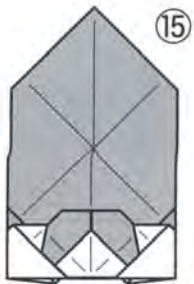

うしろの部分を
くるむように
折ります

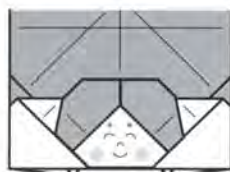
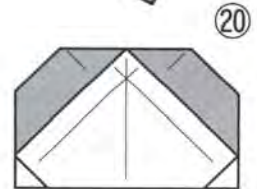
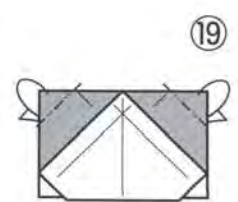

中の部分にも
顔をかきましょう

できあがり



顔をかきましょう

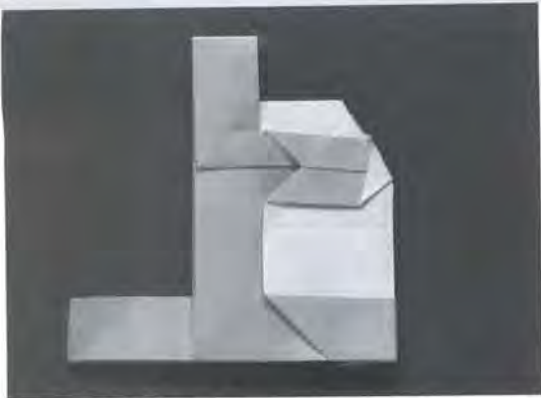

漢字の上

Kanji (Chinese character) 'ue' that represents the higher place by Mr. Kōichi DATE

だて こういち
伊達 光一

はじめに「下」の字(写真右)ができ、それをアレンジして「上」の字が完成しました。試作では「ななめ置き」から始めましたがいまいちだったので本作ではたて置きになっています。2画目を調節するのが少し難しかったです。(作者)



使用枚数...1枚/正方形

2018年5月27日 投稿

この作品について

15cm角の大きさの紙で折ると、タテ9.5cm、ヨコ9.5cmになります。

かんのん基本形 Door Base

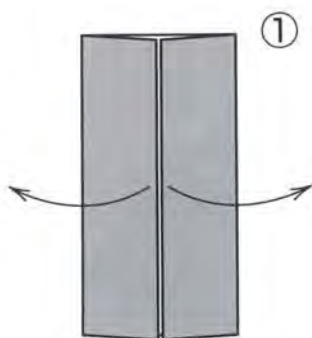
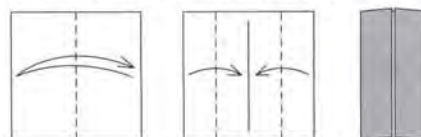

かんのん基本形より開きます

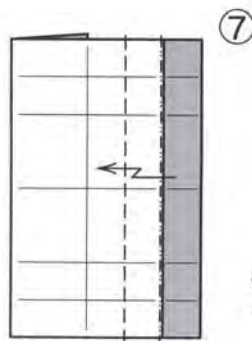
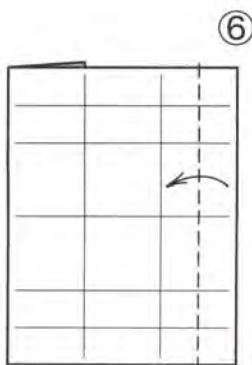
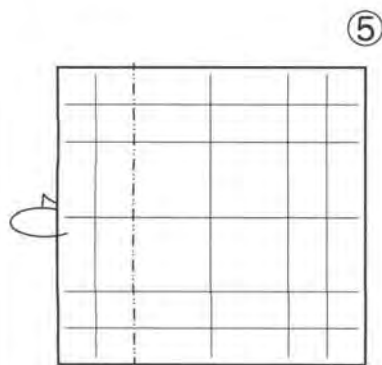
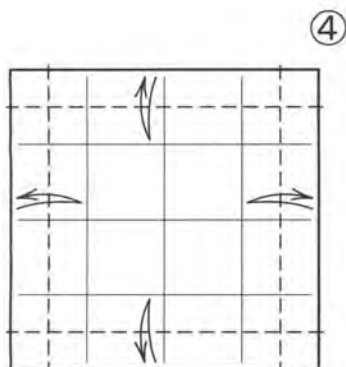
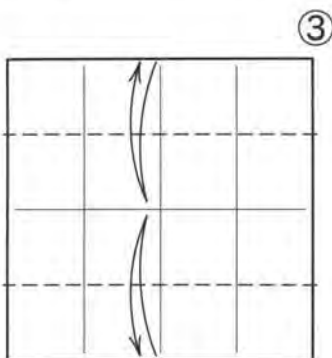
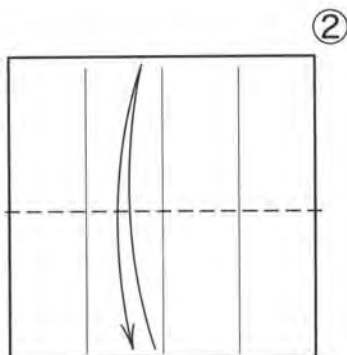

段折り

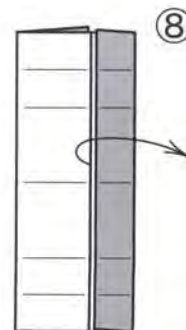

⑦で折ったところはそのまま開きます

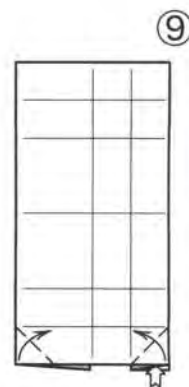

このページの作品は、日本折紙協会認定講師による「折り紙教室」の範囲内のコピー利用を認めています。「折り図の見方」の指導と学習のために、ご活用ください。
〈注〉コピーの際、折紙講師は右欄に署名をお願いします(署名なきものは認められません)。また、二次利用(講師の管理下でない転載、二重複写)はおやめください。

前ページから
つづく

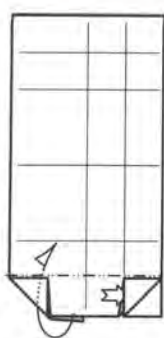

⑩

みぎがわは
うしろにずらすように
折ります

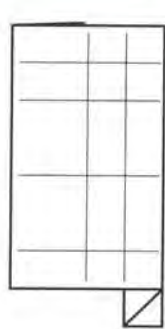

⑪

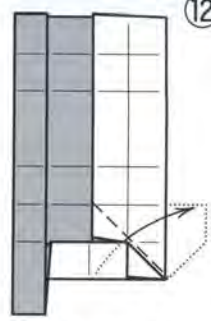

⑫

中の部分を
出して折ります

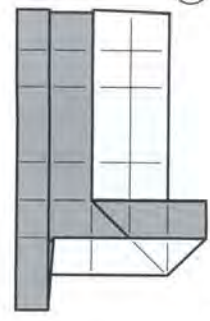

⑬

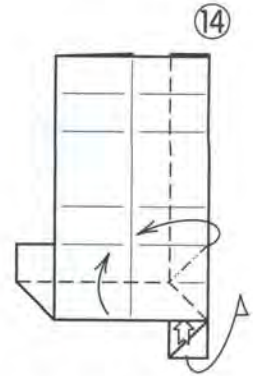

⑭

よせるように
折りたたみます

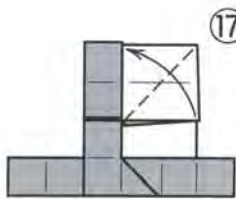

⑮

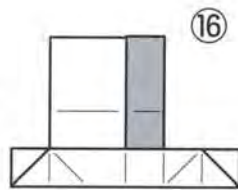

⑯

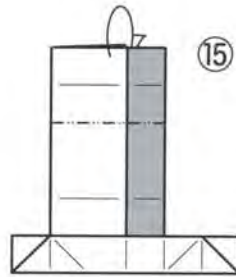

⑰

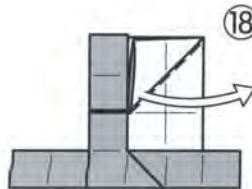

⑱

上の1枚をつまんで
引き出して折ります

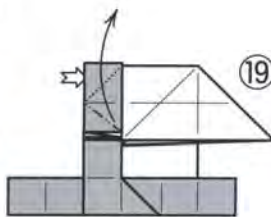

⑲

開いて
中の部分を
折りたたみます



⑳

(途中写真)

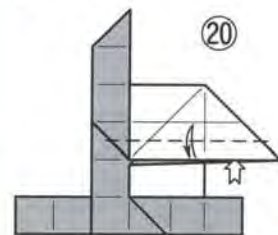

㉑

開いて
折りたたみます

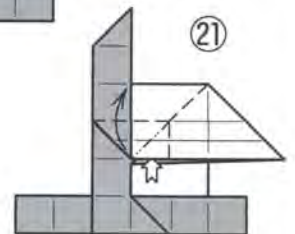

㉒

開いて折りたたみます

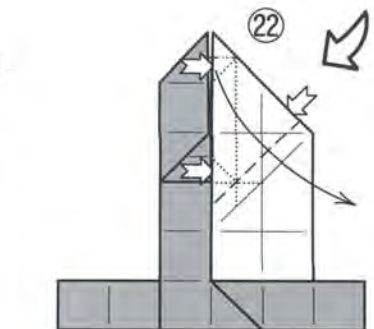

㉓

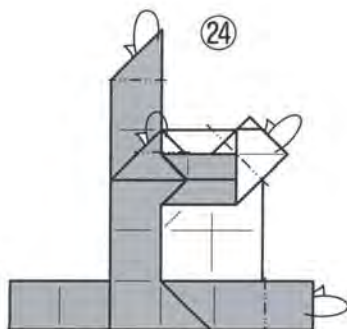

㉔

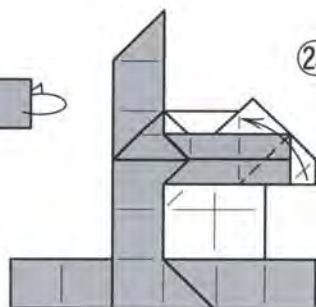

㉕

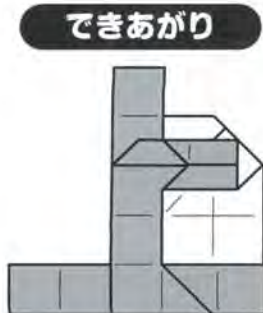

できあがり



ひらがなの「の」と「り」

Hiragana letter "no" and "ri" by Mr. Kōichi DATE

だて こういち
伊達 光一

節分の恵方巻に使われる「のり」のひらがなです。「の」は長谷川太市郎さんの「E」をアレンジしたのですが、一から折り直して「コーナー折り」を利用したものです。一方、「り」は改作により文字部分をスリムにしました。(作者) 2012年3月21日投稿の旧作「り」▶



使用枚数...各1枚 / 正方形

2019年9月19日 投稿

この作品について

15cm角の大きさの紙で折ると、「の」はタテ7.5cm、ヨコ9cmで、「り」はタテ9cm、ヨコ7.5cmです。「の」はカーブの折りが少し難しいので折り図をよく見ながら測ってバランスよく折りましょう。なお、「コーナー折り」は、下図の⑧⑨を同時に行い⑩でとめる、長谷川太市郎さんのアルファベットや数字などの作品にある折り方です。

の
No

かんのん基本形 Door Base

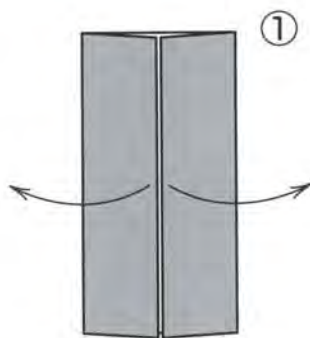
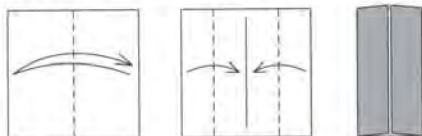

①

かんのん基本形より開きます

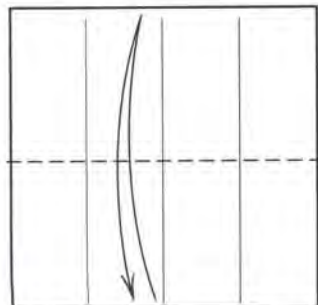

②

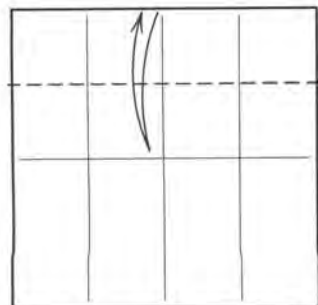

③

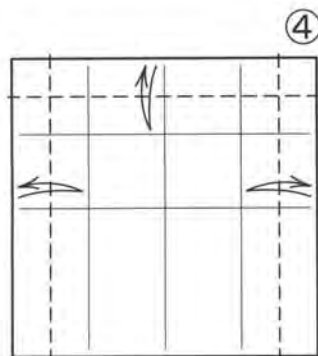

④

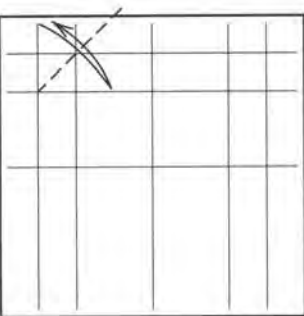

⑤

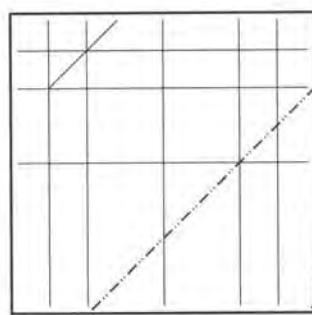

⑥

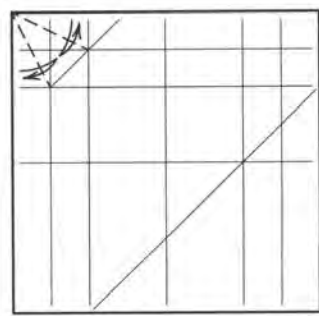

⑦

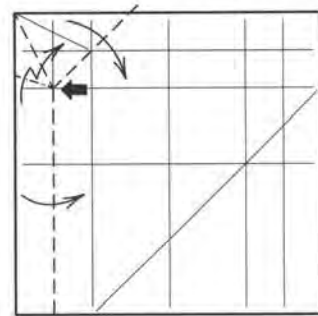

⑧

よせるように折りたたみます

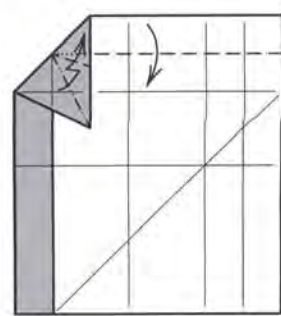

⑨

よせるように折りたたみます



前ページから
つづく

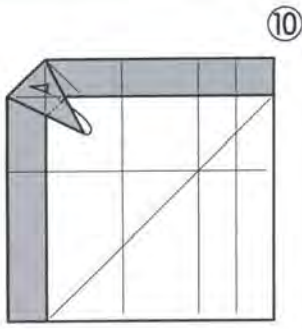

うしろに折ってさしこみます

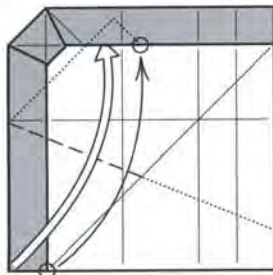

○と○をあわせて
折ってさしこみます

11

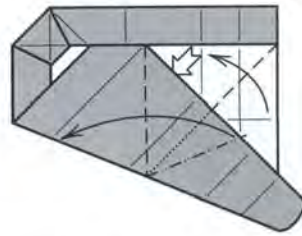

開いて折りたたみます

12

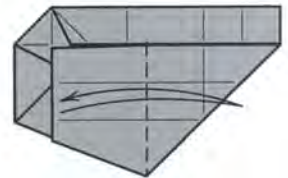

13

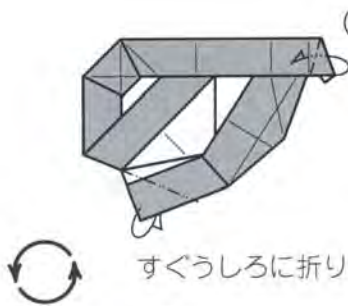

すぐうしろに折ります

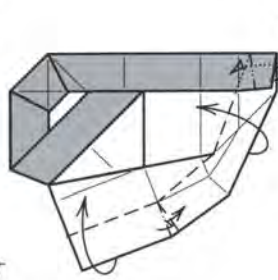

折りたたみます

15

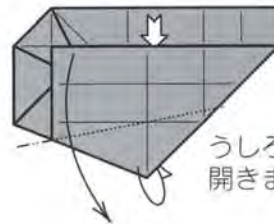

うしろに折って
開きます

14



段折りしながら
ずらすように
折ります

17



段折りしながら
ずらすように
折ります

18



19



20

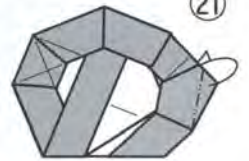

21

できあがり



4マス

5マス

(単位：折りすじのマス目の数)

り
Ri

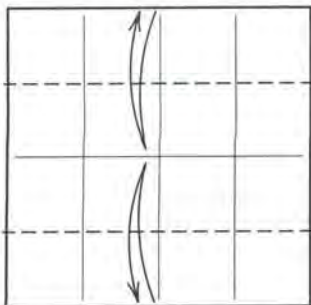

のの②まで
折ってから
始めます

1

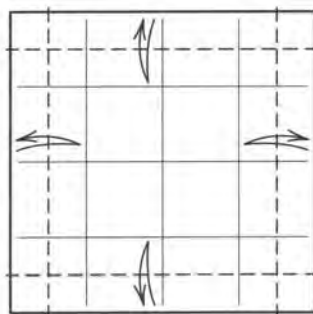

○をとおり線で
折ります

2

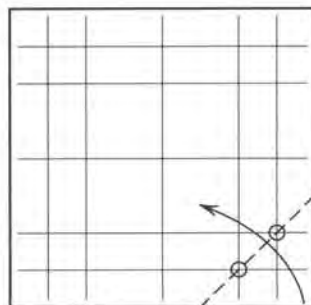

3

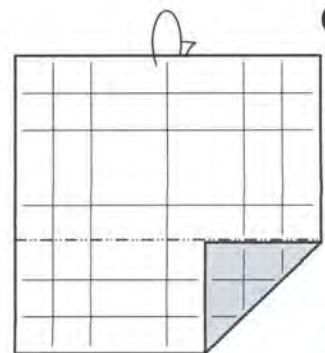

4

次ページへ
つづく

前ページから
つづく

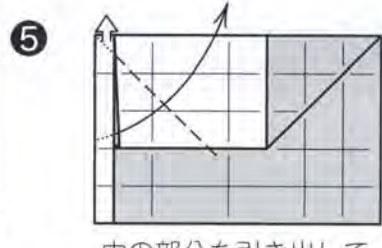
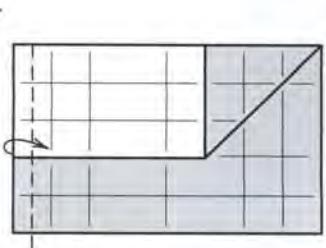

中の部分を引き出して
折ります

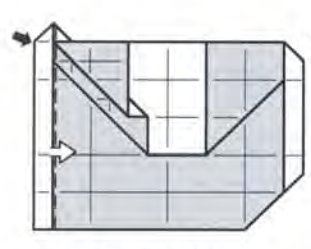
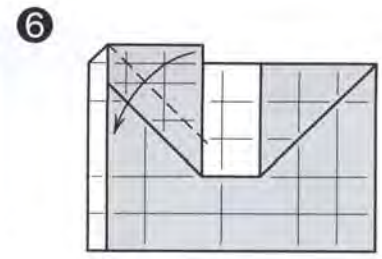

押しこみながら
折ります
(上が少しくみます)

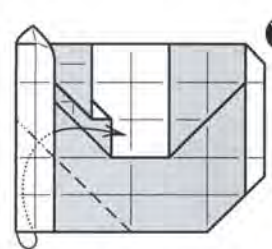
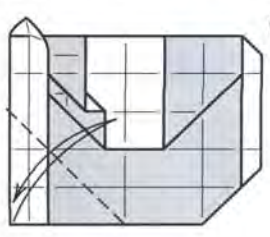
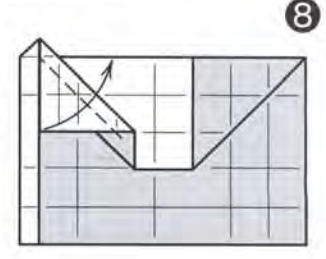
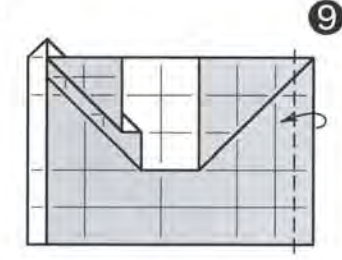
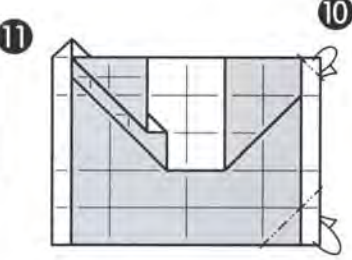

中わり折り

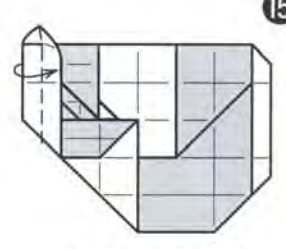
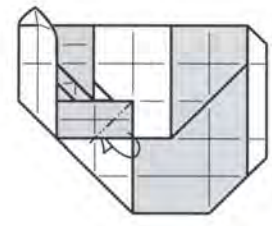

折りたたみます

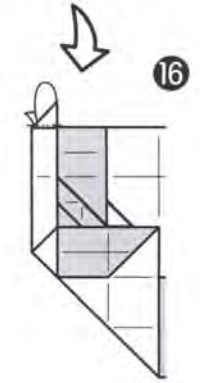
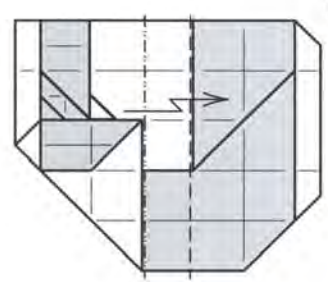
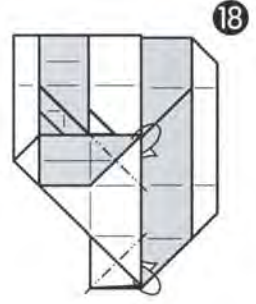
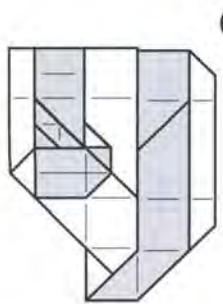

(部分図)

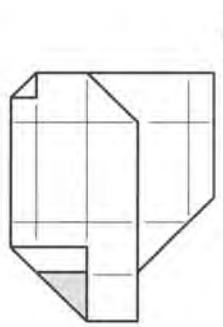
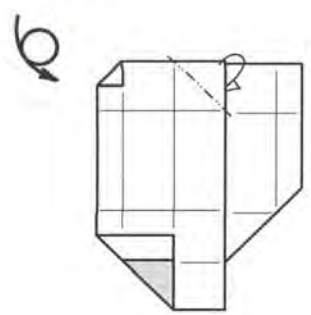

できあがり

ノアちゃんは、日本折紙協会のマスコットです。2019年にはNOAグッズの新商品ノアちゃんピンバッジができました。このたびお友だちの男の子に名前がつけました！



2019年の『月刊おりがみ』より思い出のアルバム

さらに磨きがかかる
名コンビ!?



男の子の名前は(Tokyo)東京(Origami)おりがみ(Museum)ミュージアムの頭文字をとって、**トムくん**です。ノアちゃんとトムくん、これからもよろしく！



NOA グッズ《新商品》

■ノアちゃんバッジ

お気に入りの小物につければ、いつでもどこでもノアちゃんといっしょ。

定価：550円(税込み)

送料120円 (会員割引はありません)

協会取り扱い 高品質のお申し込みは、本誌折り込み郵便 専用紙で、税込み定価+送料総額をご送金ください *台紙込み重量8g



◀ピンバッジです
実物大(表、裏)
カラー写真は裏表紙右下にあります

ノアちゃんとトムくんを折ろう!

原作/内山興正「紙子ちゃん」
アレンジ/日本折紙協会

●使用する紙の 大きさと枚数●
頭(1枚) Head
体(2枚) Body
手(1枚) Arms

●使用する紙の
大きさと枚数●

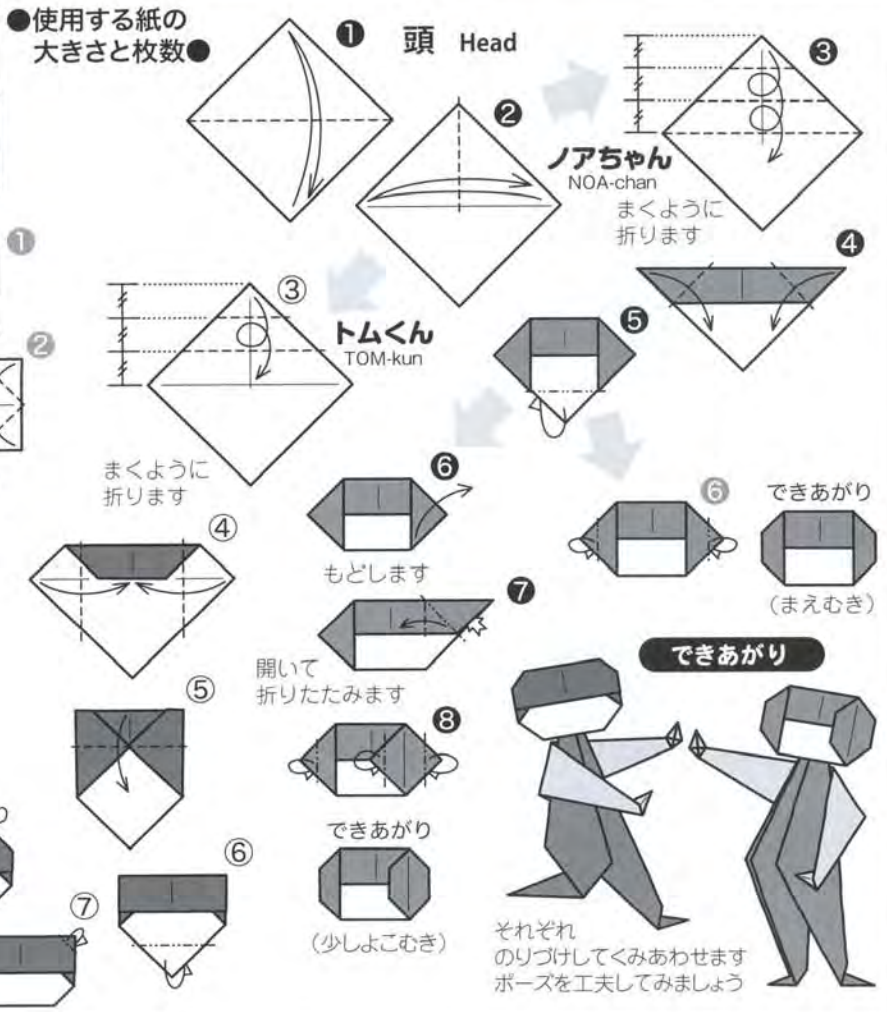
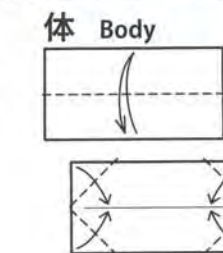
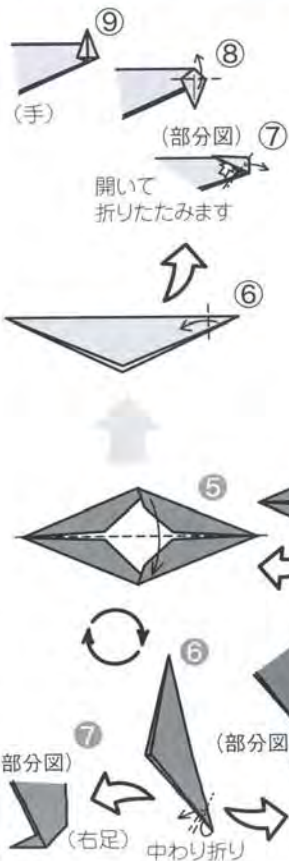



王冠

Crown by Mr. Takenao HANDA

はんだ たけなお
半田 丈直

王冠を英訳すると「クラウン」になります。「クラウン」というと丸みを帯びた形をイメージしますが、今回はミルクの王冠のように尖った部分を折りだしてみました。小さくかわいく折ってちょこんと頭に乗っけてみてください。(作者)

使用枚数:1枚/正方形

2018年9月22日 投稿

正方基本形 Square Base

① ② ③ ④

① ② ③ ④ ⑤ ⑥ ⑦ ⑧ ⑨ ⑩

この作品について
15cm角の直径4cm、高さ3cmの王冠ができます。

正方形基本形より

開いて折りたたみます

のこりの3か所も①②と同じように折ります

開きます

⑥で折ったところはそのまま開きます

そわせて折ります

○と○をあわせて折りすじをつけます

開きます

次ページへつづく

前ページから
つづく

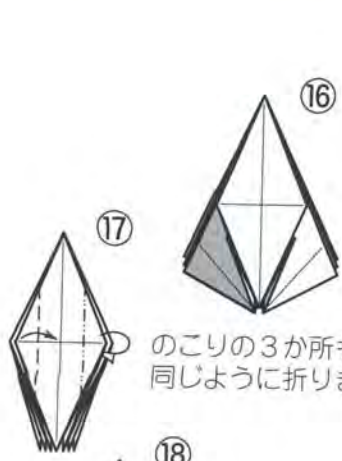
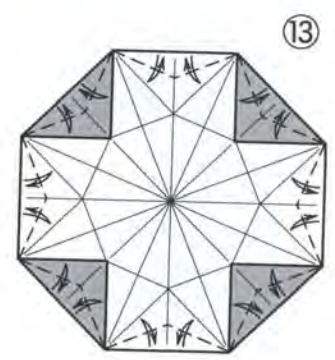
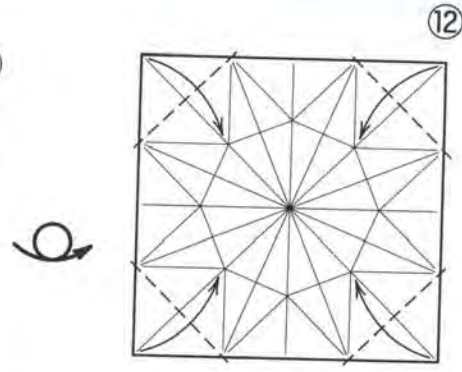
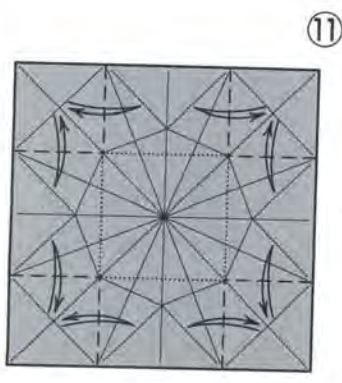

のこりの3か所も
同じように折ります



段折りしながら
中わり折り

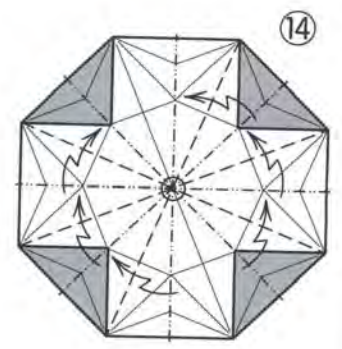

○を出しながら
よせるように
折りたたみます



のこりの
3か所も
同じように
折ります



開いて
立体にします

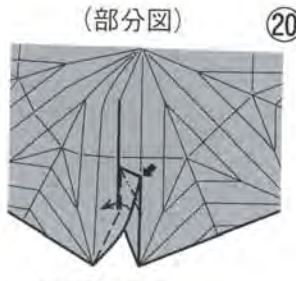

つぶして
折りたたみます

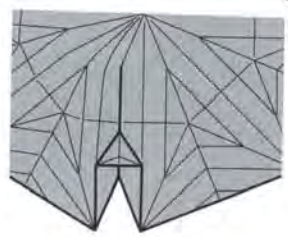

のこりの7か所も
同じように
折ります

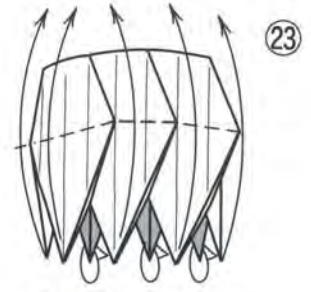
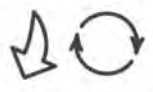

ついているすじで
ひっくりかえすように
折ります

できあがり



うちがわに折って
とめます

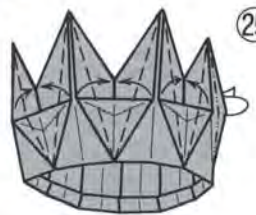

◀②④でそとがわに
折ったもの



こうのとりの(飛び姿)

Stork by Mr. Kunihiko KASAHARA

かさハラ くにひこ
笠原 邦彦

「折り鶴」の美しい形を別の折り方で取り入れて工夫したのが、この「こうのとりの」です。⑩で羽ばたく表現ができていますので、この一羽で折り紙によるアニメーションのいくコマが撮影できます(右ページ写真)。いろいろなポーズのものを作り、モビールにしても楽しいものができます。(作者)

※この作品は、『楽しい紙の造形 創作への折紙』(笠原邦彦 著、1973年日貿出版社 発行)に収録されたものです。

使用枚数：1枚/正方形

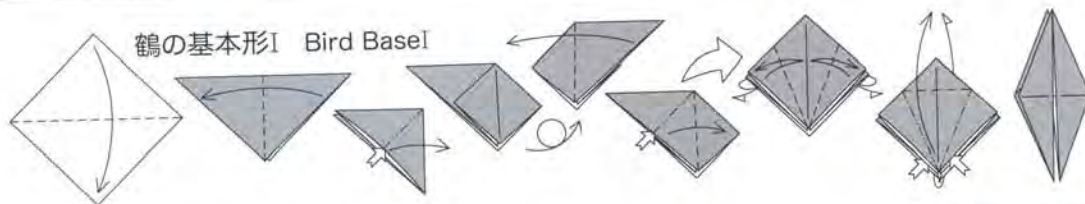

鶴の基本形 Bird Base

この作品について

15cm角の大きさの紙で折ると、クチバシの先から尾まで、11.5cmになります。

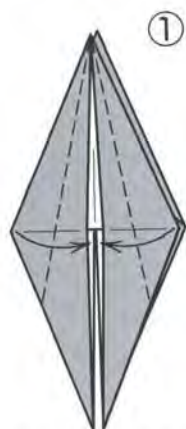

①

鶴の基本形より

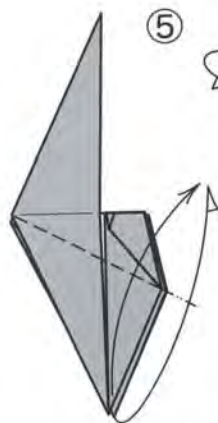

②

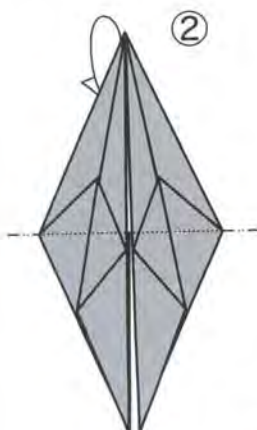

③

開きかえるように折ります

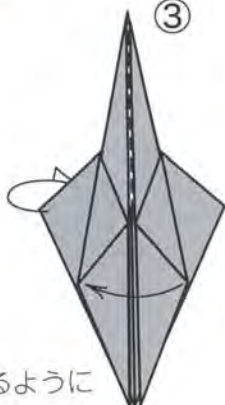

④

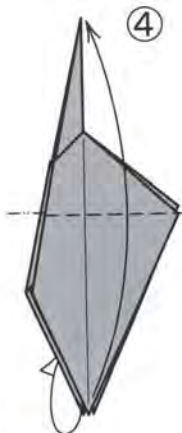

⑤

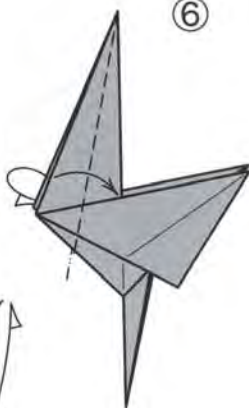

⑥

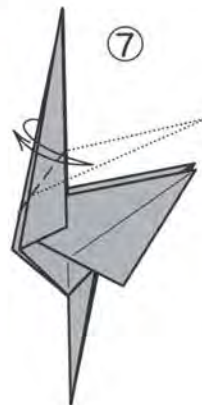

⑦

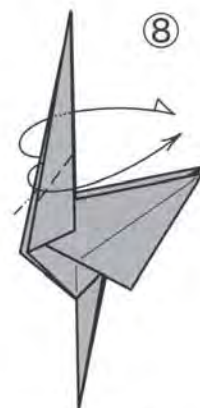

⑧

かぶせ折り



⑨

かぶせ折り



⑩



次ページへ
つづく

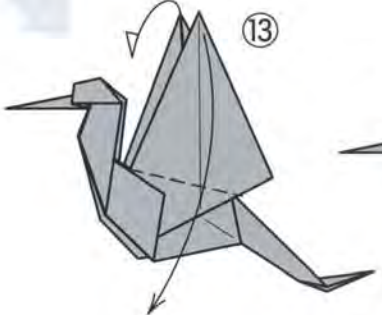
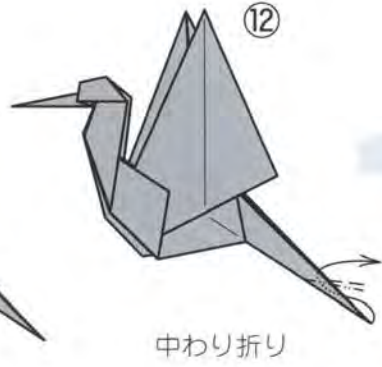
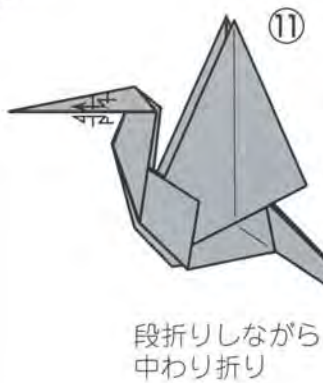

アニメーションの表現の例



ミニ知識

◇コウノトリ…大型の白色の鳥で、羽の先とクチバシが黒く、目のフチが歌舞伎役者の赤い隈取りのようになっているのが特徴です。昔から幸福をもたらす鳥と信じられてきました。「コウノトリが赤ん坊を連れてくる」という言い伝えはヨーロッパのドイツから起こったものですが、ヨーロッパのコウノトリはクチバシが赤く「シュバシコウ（朱嘴鶴）」という和名のコウノトリです。「松上の鶴」と呼ばれ、おめでたいものとされた鳥は実はツルではなくコウノトリでした。ツルは、木の上にとまることができないうえ、助走をしないと飛べないので、木の上からは飛び立つこともできないのです。ツルに間違われることが多いコウノトリですが、「トゥルルー、トゥルルー」と鳴くツルと違って鳴かず、かわりに上下のクチバシをたたき合わせて音を出します。かつて日本や韓国にいた野生のコウノトリは、も

ともと渡り鳥だったのが休憩の途中で気に入すみつくようになった留鳥でした。江戸時代にはたくさんいたコウノトリは明治時代に入って解禁された狩猟により乱獲されました。さらに追い討ちをかけたのが、第二次世界大戦後から水田に使用された強い農業です。卵が汚染されてヒナが育たず、えさの生き物もいなくなって数が激減しました。60年以上も前の1955年からコウノトリを保護して野生に戻す取り組みが始められました。1999年には、国の特別天然記念物コウノトリを保護増殖し、科学の理論に基づいて野生復帰を实践する研究機関として「兵庫県立コウノトリの郷公園」が兵庫県北部の豊岡市内に開園します。ついに2005年、人間が飼育した五羽のコウノトリの放鳥に成功しました。

マイハート 高木 ひろみ



前後にポケットのあるハートです。お菓子を入れたり、封筒として中にメッセージを入れたり、工夫して使ってください。リボンをかけてプレゼントしてもよいと思います。つるす時は、⑩でかどにひもをひっかけてからさしこんでください。(作者)

Here is the heart with pockets on both sides. You can enjoy various usages such as putting sweets inside or using this as an envelope to insert a message.

You may want to tie this heart with a ribbon to give it as a present. To hang it, on step ⑩, put a string under the two flaps and then insert them in the pocket. (Author)

※ 15cm角の大きさの紙で折ると、タテ7cm、ヨコ7cmのハートの形ができます。
 ※ With a 15cm square paper, the height is 7cm and the width is 7cm.

使用枚数: 1枚 / 正方形

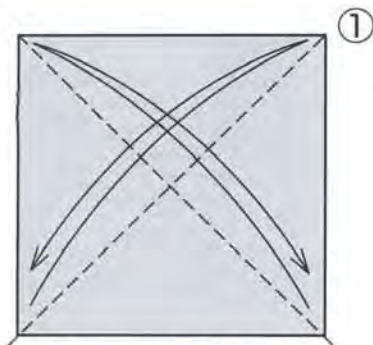

色のついた面を上にして三角に折って折りすじをつけます
 Start with a paper, the color side up. Fold the paper in half to make a triangle and unfold.

うらがえします
 Turn it over.

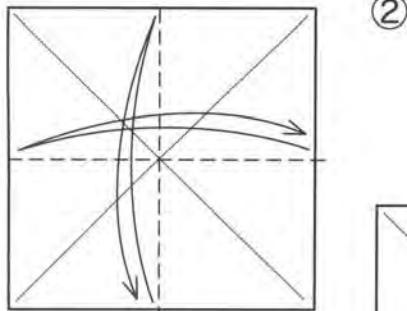

長四角に折って折りすじをつけます
 Fold the paper in half to form a rectangle and unfold.

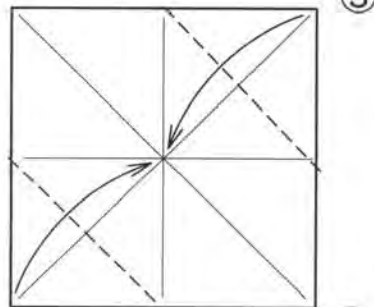

向かいあう2か所のかどをまん中にあわせて折ります
 Fold the two facing corners to the middle.

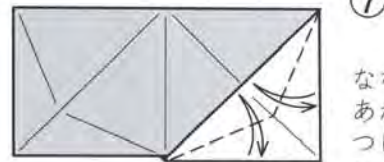

⑦

ななめのキワに2辺をあわせて折りすじをつけます
 Fold each edge to the diagonal line and unfold.

うらがえします
 Turn it over.

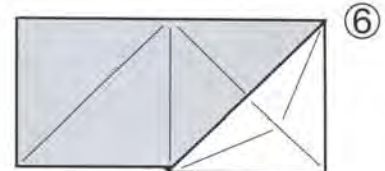

⑥

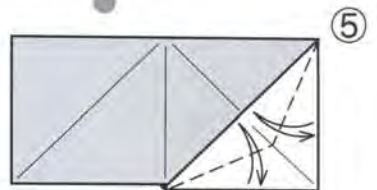

⑤

ななめのキワに2辺をあわせて折りすじをつけます
 Fold each edge to the diagonal line and unfold.

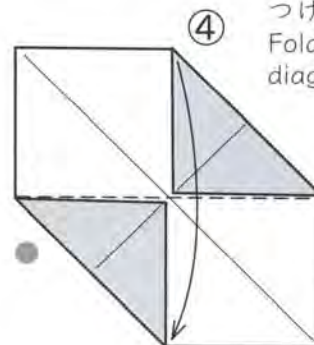

④

はんぶんにつまみます
 Fold the paper in half.



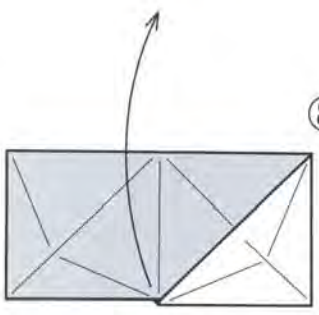

開きます
Open.

⑧ 図を回して
位置をかえます
Flip the paper.

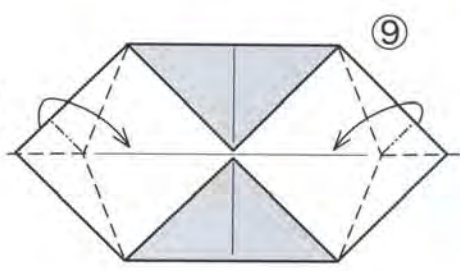

りょうがわとも
よせるように折りたたみます
Fold according to the folded lines
on both sides.

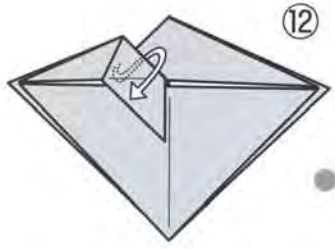

うしろのかどを
出します
Bring the corner
of the triangle
underneath to
the top layer.

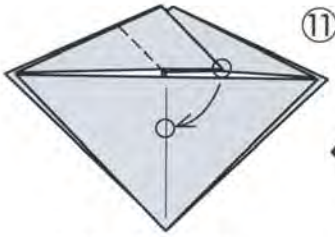

かどとまん中の
折りすじがあうように
折ります
Fold the corner to
the middle line.

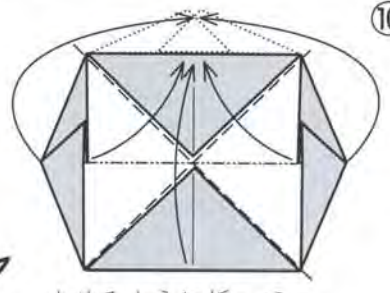

よせるように折って
左右の三角をかさねます
Bring the right and
left sides together and
gently press down to
squash it, overlapping
two triangles.

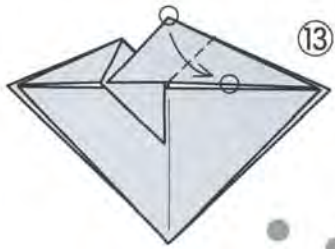

かどとキワが
あうように
折ります
Fold the corner to
the horizontal line.

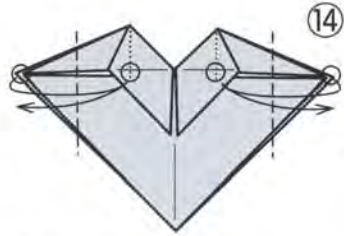

○と○をあわせて
ぜんぶいっしょに
折りすじをつけます
Fold the corners ○ of
two layers to the marks
○ and unfold.

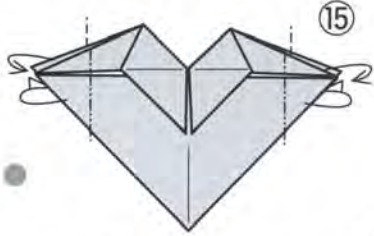

⑭でつけた折りすじて
うちがわに折ります
Fold corners inward along
the lines made on step ⑭.

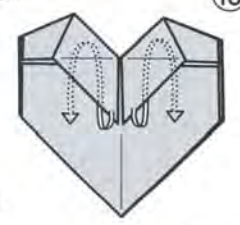

かどをうしろに
さしこみます
Insert two flaps
in the pocket.



ひもをかけたマイハート
My heart with a string

できあがり

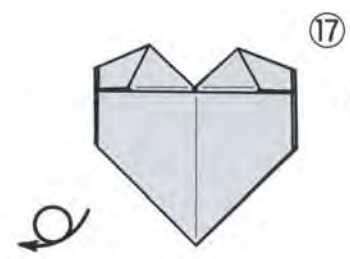
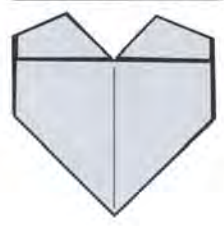

うらがえします
Turn it over.



ハートのダブルペーパークリップ

Double hearted paper holder by Ms. Shōko AOYAGI

あおやぎ しょうこ
青柳 祥子

欲張りな、ペーパークリップができました。1つではなく、2つつな繋がります。ハートなので、なんだかあいあいがさ的な微笑ましいクリップになりました。どんどんつないでも面白いですね。(作者)

使用枚数: 1枚 / 正方形

2019年9月19日 投稿

この作品について

15cm角の大きさの紙で折ると、ヨコ5.5cmのハートができます。⑦の形は伝承のイスになる形ですが、「角木瓜」(かくもっこう。家紋の名前の一つ)などと呼ばれていた作品です。

ざぶとん基本形 Blintz Base

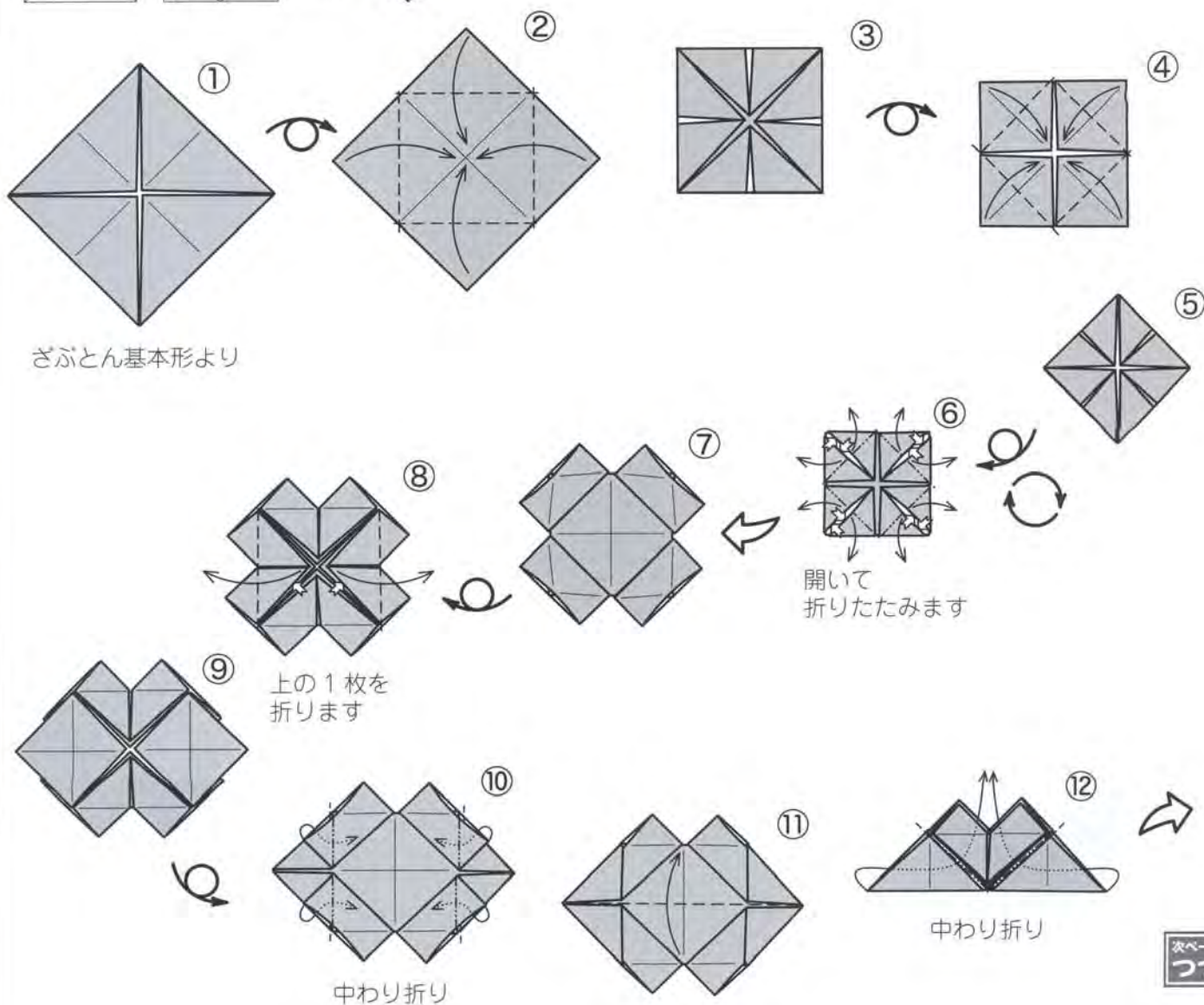
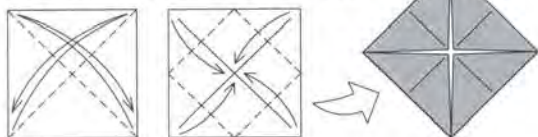

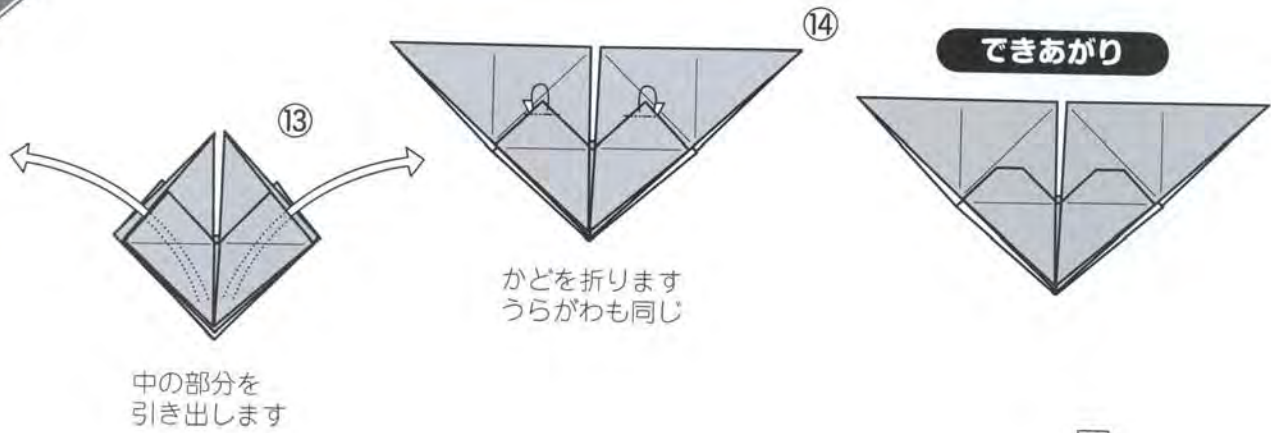

●使いかた●

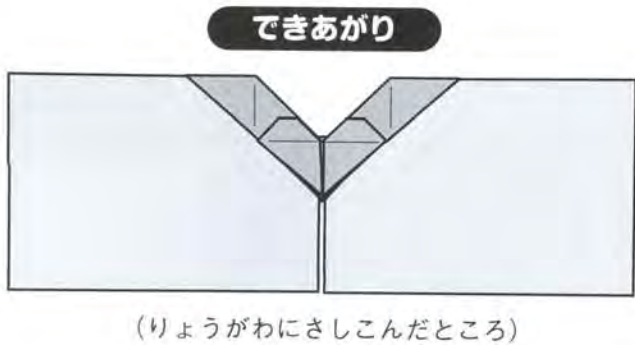
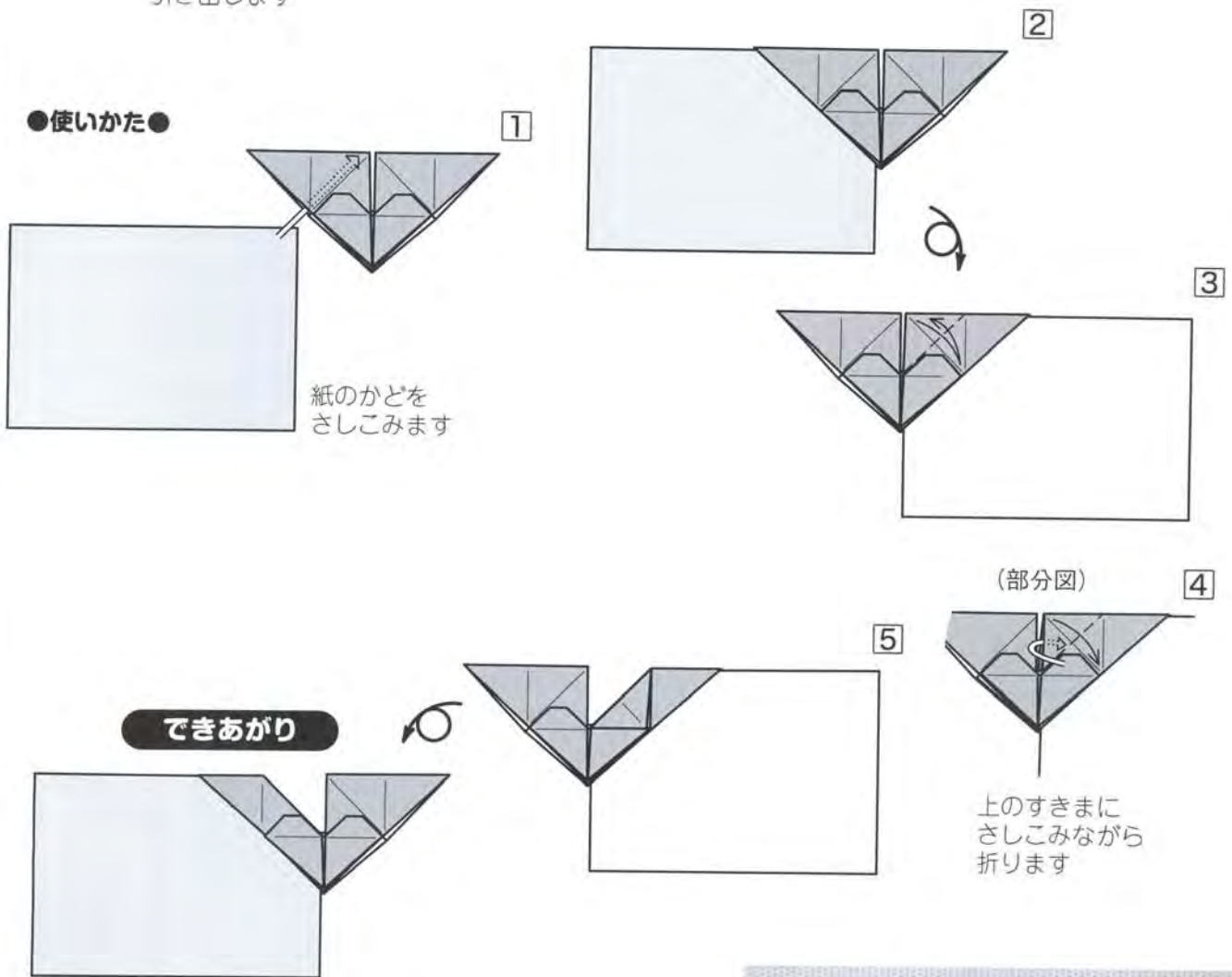

手提げバッグ

Bag by Mr. Ryō AOKI

あおき りょう
青木 良

もともと「ねこのバッグ」(写真右)として創作したものです。
(作者)



使用枚数: 1枚 / 正方形

※この作品は『毎日を彩る実用折り紙雑貨』(1974年学研パブリッシング発行)に収録されていたものです。

この作品について

15cm角で折ると、持ち手から底までのタテ6cm、ヨコ5cmのバッグができます。⑩⑪⑫は難しい折り方ですので、図や写真を見ながらかわいいバッグを折ってください。

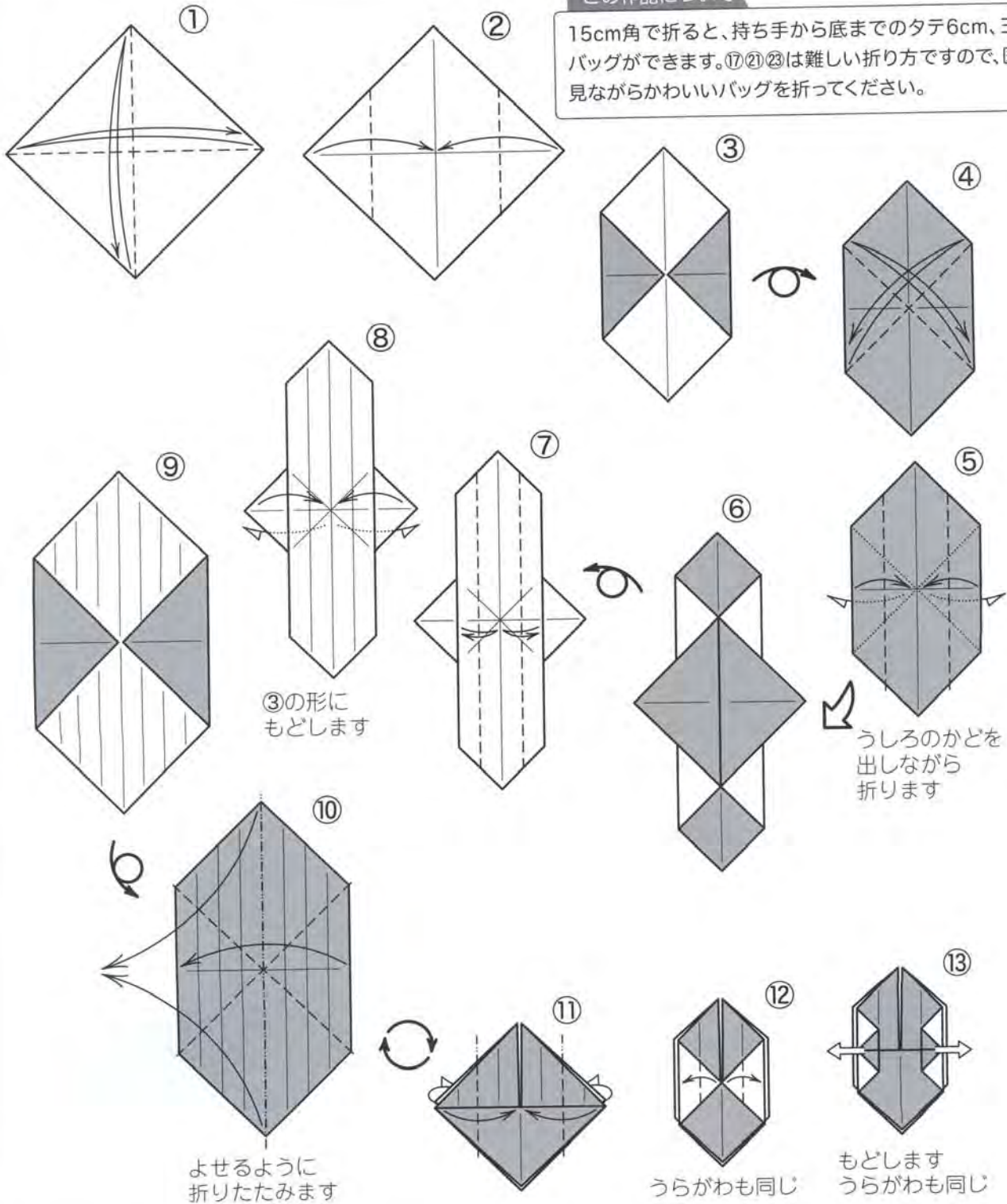

③の形にもどします

うしろのかどを出しながら折ります

よせるように折りたたみます

うらがわも同じ

もどします
うらがわも同じ



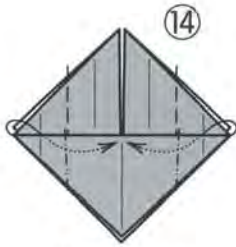

中わり折り



中で折ります

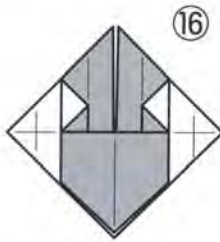

うらがわも
⑭⑮と同じように
折ります

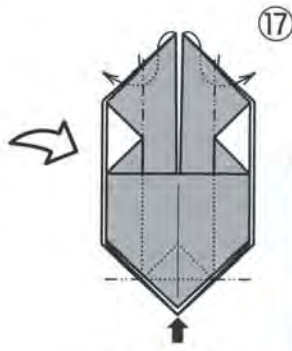

下のかどを
つぶしながら
中わり折り

(参考写真) ⑰

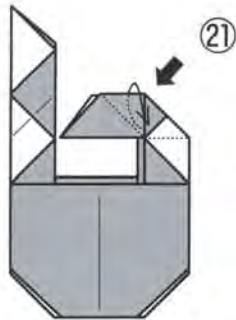

⑲

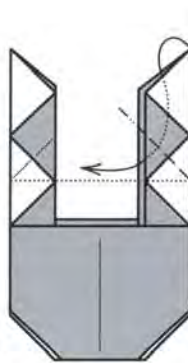

⑲

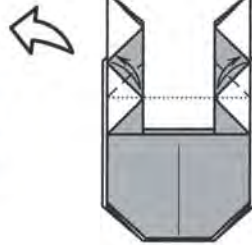

⑲

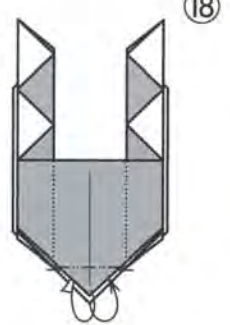

⑲

(参考写真) ⑳



うちがわの部分を出して
ひっくりかえしながら
かぶせます
うらがわも同じ

中わり折り

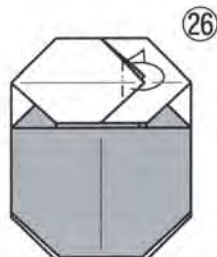

⑳

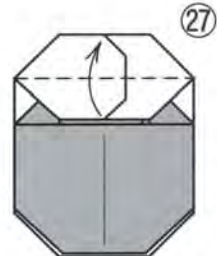

㉑

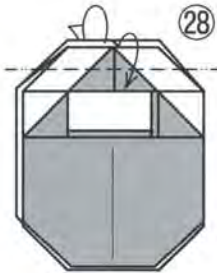

㉑

かどを2枚いっしょに
山折りします

もどします

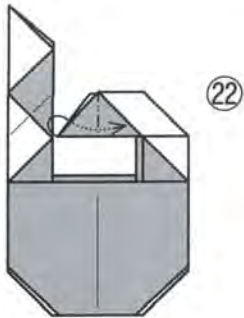

㉑

中わり折り

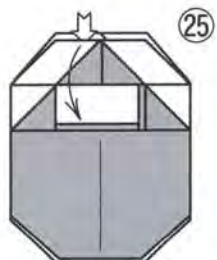

㉑

開きます

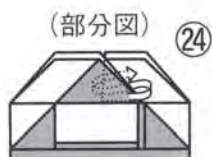

㉑

上のかどを
さしこみます

⑳㉑と同じように
折ります

できあがり



ねこの顔をかいても
たのしいです

できあがり

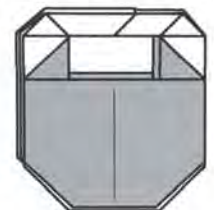



NOA Information

会費継続のご案内

130-0004 1-00513 #
東京都墨田区〇〇丁目〇〇-〇〇-〇

料金後納

ゆうメール

※二つ折り厳禁

【差出人・返還先】
MSC 〒353-0001 埼玉県志木市上宗岡3-20-5

折紙のあ様

会員番号 08040003 530号まで
今回分で会費切れとなります。 1部

a162135000513a

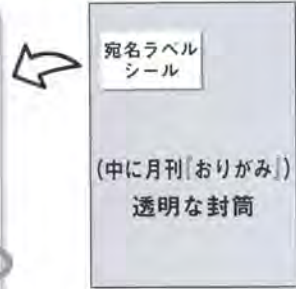

会費期限の最終号に
印字されます

日ごろより『月刊おりがみ』ご愛読、誠にありがとうございます。日本折紙協会は会員の皆さんの会費によってその活動が支えられています。引き続き次年度も会費のご納入をよろしくお願いいたします。

会費の期限は会員証に記載されていますが、最終号をお届けする宛名ラベルには「今回分で会費切れとなります。」と印字されます。折り込みP8の「振替用紙記入方法」をご覧ください。継続の欄にチェックをしてご送金ください。複数年の割り引きもありますので、合わせてご利用ください。

日本折紙協会は全国に支部があり、活動しています

支部一覧 2019.11月現在 / 地域別に掲載、数字は設立の順番です(休止による欠番があります)

支部名	(支部長名:敬称略)	支部名	(支部長名:敬称略)	支部名	(支部長名:敬称略)
札幌支部『ライラック』	(宮本まり代) 23	西横浜支部『横浜 子どもに夢を』	(柏俣美枝子) 43	奈良支部『あきしの』	(竹尾篤子) 36
岩手盛岡支部『さくら会』	(丹野恵美子) 56	湘南支部『TUTTI (トゥッティ)』	(吉田淳子) 47	和歌山支部『和歌山折紙の会』	(平野公美子) 31
秋田支部『なまはげの会』	(嵐山久子) 49	新潟支部『はまなす』	(杵野悦子) 5	広島支部『アトムクラブ』	(佐藤 恵) 34
米沢支部『さくら会』	(野村綾子) 57	富山支部『遊々』	(高山三千江) 71	いなば支部『因州和紙の里』	(房安寿美枝) 38
福島支部『かたくり』	(河野セイ子) 15	金沢支部『金沢おりがみの会』	(田中穂濃) 18	香川支部『おりがみ KAGAWA』	(四角整子) 52
いわき支部『いわきおりがみ会』	(鈴木智子) 30	越前和紙の里支部『かたかこ』	(山本勝博) 48	讃岐支部『さぬき折り紙会』	(香西康子) 54
栃木県央支部『とちおとめ』	(小の林知恵美) 50	信濃支部『りんどう』	(成田光昭) 22	徳島支部『藍の香』	(山西三智子) 26
栃木県北支部『折鶴』	(宇佐美 健) 73	京都支部『古都折紙倶楽部』	(山下 明) 53	高知支部『おりづる高知』	(森 洋分) 40
さいたま支部『さくらそうクラブ』	(植森豊子) 13	宇治支部『茶団子折紙倶楽部』	(井上ふみ子) 60	愛媛松山支部『おりがみ椿』	(宇野綾子) 74
草加越谷支部『しらこぼと』	(中島 進) 17	京都北支部『大宮折紙倶楽部』	(畠山千恵子) 61	福岡支部	(池田紀子) 8
桶川支部『へにばな』	(齊藤恵美子) 24	京田辺支部『京田辺折紙倶楽部』	(米澤修司) 70	筑後支部『NOA ちくご』	(伊藤晴美) 14
川越支部『ノア・はつかり』	(根津弘美) 25	綾部支部『おりがみ由良川』	(片岡愛子) 62	宗像支部『かのこゆり』	(樋口富砂子) 19
武南支部『折り紙夢工房』	(金杉優子) 33	舞鶴支部『おりがみ舞鶴』	(見附節子) 63	佐賀支部『おりがみ SAGA』	(青柳伊都子) 9
千葉習志野船橋支部『はくくみ会』	(北橋邦子) 12	京都洛南支部『伏見桃山折紙倶楽部』	(吉本加代子) 64	長崎支部『おりがみ伝承の会』	(宮本真理子) 77
船橋支部『綾の会』	(青木明子) 29	京都洛西支部『洛西折紙倶楽部』	(入江尚志) 65	熊本支部『火の国』	(中田武美) 11
上総西部支部『アクアラインクラブ』	(高嶋恵子) 16	京都洛東支部『音羽折紙倶楽部』	(細辻シヅ子) 66	鹿児島支部『折遊かこしま』	(江口年哉) 4
練馬支部『ノア・こぶし会』	(服部周平) 1	亀岡支部『亀岡折紙倶楽部』	(藤並幸伸) 72	沖縄支部『おりがみ麗彩』	(喜友名愛子) 27
豊島支部『折り紙レインボウ』	(坂間賢世子) 20	上賀茂支部『上賀茂折紙倶楽部』	(高元登世美) 75	琉球支部『月桃の会』	(比嘉邦子) 51
墨田支部『折り友すみだ』	(中村桂一) 37	滋賀支部『近江おりがみの会』	(杉本茂樹) 58	韓国支部『折紙国際交流クラブ』	(李銀玉) 2
城南支部『おりがみトッパス』	(小宮はじめ) 67	大阪支部『日本折紙協会なわみおつくし会』	(梅本吉広) 35	ソウル支部『韓国折り紙国際交流クラブ』	3
多摩支部『山鳩』	(瀬田美恵子) 21	吹田支部『折り紙玉手箱』	(渡辺眞寿美) 39	スリランカ支部 (De Silva Kadupitige Kapila Jayadewa)	68
町田支部『玉川』	(中村佳代) 46	神戸支部『おりがみ かわべ』	(柴本厚子) 42	イラン支部『ロウシャナー折り紙ランド』	(山口雅代) 69
馬車道支部『かりょうびん』	(永田文夫) 7	のじぎく兵庫支部『神戸国際おりがみ会』	(石橋美奈子) 55	台湾台北支部	(呂淑媛) 76
相模支部『夢折紙』	(橋 由美子) 28	加古川支部『おりがみ会』	(高橋ゆみ子) 45		

新しくできた支部:
滋賀おりがみびわこ (支部長:池田明美) 78

日本折紙協会支部(サークル)設置規定

- 1) 支部(サークル)は、日本折紙協会会員最低5名以上によって組織できる。なお、支部名は自由であるが、実態に合わないものや既にあるもの、あるいはそれと紛らわしいものは避ける。
 - 2) 組織の母体は地域、職場、病院、学校・園、公民館など自由とする。
 - 3) 支部(サークル)は、その規約をつくり、支部名(会名)、規約、会員・役員名簿を日本折紙協会に提出し、それらが認定されて発足できる。
 - 4) 役員は、支部長(会長)、副支部長(副会長)、事務局、会計、監事のほか、その実態に合わせて他の役員をおくことができる。
 - 5) 支部(サークル)は毎年、年度当初、役員と会員名簿、新年度事業計画書を日本折紙協会に提出する。その主な事業計画は月刊『おりがみ』に掲載し相互の交流がはかれるようにする。
 - 6) 支部長(会長)は、折紙講師以上の資格者で、正会員であることを条件とする。
 - 7) 支部長(会長)は、支部(サークル)会員の折紙講師資格申請の推薦者となることができる。
 - 8) 支部(サークル)会費は、各支部ごとに決定し、会計年度は4月1日から次年3月31日までとする。年度ごとの事業報告、決算報告、事業計画、予算等については各組織の責任において行う。
 - 9) 支部(サークル)は日本折紙協会が行う講習会やさまざまなイベントに協力する。
 - 10) 日本折紙協会が依頼する支部(サークル)活動の経費は、協会ができるだけ援助する。
 - 11) 支部(サークル)維持に必要な上記の条件を欠くとき、日本折紙協会の支部(サークル)としての資格を失う。
- 付則
- 1) この規定は日本の国内に関するもので外国に関しては別に定める。
 - 2) この規定は平成9年4月1日より施行する。
 - 3) この規定は平成12年4月1日より改定する。
- (以上)

日本折紙協会事務局 TEL.03-3625-1161 FAX.03-3625-1162
東京おりがみミュージアムのご案内 〒130-0004 東京都墨田区本所 1-31-5

「東京おりがみミュージアム」にはギャラリー、ショップ、資料室、講習室があります。どうぞお越しください。

※年末年始休業(2019-2020)※
・日本折紙協会事務局 12/28(土)～1/5(日)
・東京おりがみミュージアム 12/30(月)～1/4(土)

※年末から年始にかけてご注文の商品は、通常より発送にお時間を頂戴します。あらかじめご了承ください。

交通▶地下鉄都営大江戸線・浅草線「蔵前」駅下車、徒歩約12分(浅草駅も利用可)
営業時間▶9:30～17:30 ご来局、お電話でのお問い合わせは、営業時間内をお願いいたします。
休業日▶土・日・祝日・振替休日/東京おりがみミュージアムは土・日でない祝日、振替休日 12/30～1/4 (その他臨時休業あり)

ホームページのご案内 [ホームページ URL] <http://www.origami-noa.jp/>

本誌よりひと足早い折り紙情報 は Facebook で。
ノアボックスや折り紙(用紙)の通販ショッピングサイトもご利用ください
※会員価格は適用されません

会員専用ページのパスワード haru 有効期間1/6(月)～2/2(日)

【電子メールアドレス】
info@origami-noa.com (事務局)
※講師関連・商品の問い合わせ・イベントなど
henshubu@origami-noa.com (編集部)

《お知らせ》
日本折紙協会の公式ウェブサイト内「おりがみのトヨー専用ショップ」は日本折紙協会では取り扱っていない商品もネット販売しています。
<http://origami-noa.onk.net>

会員証について

8けたの会員番号。会費有効期限の照会など、お問い合わせの際にご利用ください

上段は会員期間、下段は購読号数。会員期間に記載の12月は「月刊おりがみ」の1月号発売月、というように、会員期間の月は「〇月号」に対応していません(ひと月ずれる)のでご注意ください



折紙講師・師範資格をお持ちの方は、有効期限が記載されています

最後の号が届いたら、折り込みの「払込取扱票」で継続のためご送金ください
「購読会員証」は青「正会員証」は赤色です(実物大)



ハガキです。情報をシールでかくしてそのまま郵送の場合と、封筒に月刊誌といっしょに郵送の場合があります

▲この部分が「会員証」です。切り取ると、運転免許証などと共通のカードサイズとなります

正会員について

※購読会員からの切り替えは、正会員期間の都合により、翌年度分より受け付けております。ご希望の方は、年度末(3月ごろ)にご連絡ください。

月刊『おりがみ』をご購読いただいている購読会員(年会費9,100円)とは別に、日本折紙協会の活動目的にご賛同いただく『正会員』を設定しています(正会員の年会費は来期より13,100円です)。正会員の期間は毎年4月からその翌年の3月までの年度ごと(『おりがみ』は5月号から翌年4月号)になります。広報活動や、世界折紙センター(W.O.C.)の設立などにご協力いただくほか、商品の正会員価格割引、定時総会への参加資格、折紙師範・上級折紙師範の申請資格などの特典があります。

(プレゼント終了のお知らせ)

正会員費お支払い時の(ファイルまたはテキストの)プレゼントは、2018年度の定時総会の決議により廃止されましたのでご了承ください。なお、2019年4月1日より、『おりがみ4か国語テキスト100』の正会員価格を本体700円に改定(値下げ)しました。10%税込み770円(送料360円)となります。(購読会員は定価)



入会・その他のお申し込みご案内

月刊『おりがみ』定期購読のお申し込みで、あなたも会員になれます。ご入金された月から、毎月1冊1年間、月刊『おりがみ』をお届けします。(定期購読で誌代は割引、送料はサービスです) ※2年以上の割引は過去に遡る適用はできません

●個人会費(税込み) 国内在住の方は以下のとおりです。
正会員▶日本折紙協会の活動目的に賛同され、正会費を払われる個人

1年分 = ¥13,100 (月刊『おりがみ』年間購読料を含む)
※2年分まとめた会費は25,200円、3年分は37,300円

購読会員▶月刊『おりがみ』を購読される個人または団体

1年分 = ¥9,100 (月刊『おりがみ』年間購読料)
※2年分まとめたご入金の場合、500円引きの17,700円、3年分まとめた場合、1,000円引きの26,300円となります。
※海外在住の方は、海外から入金の場合、1年分=14,200円、国内から入金の場合、1年分=10,200円となります。(船便)

●賛助会員▶日本折紙協会の事業を賛助される団体

1年分(税込み) = 1口・年額 ¥36,400 (1口以上)

送金方法 ※ご送金の際の振込手数料はご負担ください。

1 郵便振替(00110-6-188035) ※折り込み添付の用紙をお使いください。

2 現金書留

※海外からの入金…

三菱UFJ銀行市ヶ谷支店(普) 1187799

(金額は下欄 Bank 参照)

または、国際郵便為替(下欄 Post office 参照)をご利用ください。

●バックナンバーや書籍のご注文は郵便振替で…

本誌折り込み添付の郵便振替用紙(または郵便局備え付けの振替用紙)で(00110-6-188035) 日本折紙協会にご送金ください。

●書店にご注文の場合 ※会員割引、特典などは適用されません。日本折紙協会発行の書籍(月刊誌・単行本)は、ご注文の際に「地方・小出版流通センター扱い」と付け加えてご注文ください。

購読会費の『口座振替サービス』のご案内

口座振替をお申込みいただいた方は、特典として、初回振替の会費のみを200円引きします(8,900円)。

一度お申し込みいただきますと、以後は毎年1回、購読会費(9,100円)が自動的にご指定口座から引き落とされます。

手数料などのご負担は一切ありません。全国ほぼすべての金融機関がお使いになれます。

ご希望の方は、事務局へご連絡ください。必要書類をお送りします。

※口座の登録事務が完了次第、会員期間を更新します。

※口座の登録事務が不備なく完了した場合は、必要書類を返送いただいた月の翌々月27日に8,900円が引き落とされます。

※翌年以降、会員期間が終了する月の前月27日に9,100円をお引き落としいたします。

※口座振替を中止する場合は会員期間終了月の前々月5日までにご連絡ください。

みんなでふやそう おりがみなかま! にここネットワーク

新規会員3名をご紹介くださった方に『おりがみ4か国語テキスト100』1冊をさしあげております。あなたのまわりの楽しいおりがみ仲間をふやしてください!

世界折紙センター(W.O.C.)建設基金

～募金を受け付けております～

●法人1口10万円(1口以上) ●個人1口1万円(1口以上)

郵便振替口座 00130-5-724996

▲折り込みの郵便振替用紙の番号とは異なりますのでご注意ください

折り紙の輪を広げるために、私たちも協力しています

エヒメ紙工(株)/株紙大倉/社韓国ゾンジョブギ協会/韓国PAPER CULTURE FOUNDATION/株クラサワ/株小松原梱包/秀文社印刷(株)/ショウワゲリム(株)/株スズキ紙工業/株竹尾/株トーヨー/中村紙工(有)/一般社団法人 PRAY for ONE/株ビー・ウィッシュ/株平凡社/北越紀州製紙(株)/武蔵野冷蔵(株)/望月印刷(株)/株ゆしまの小林/吉森ホイル(株)

(以上、賛助会員の団体です。50音順で掲載しています)



※価格表記は消費税込み(2019年10月からの税率10%)になっています。



講師講習会(西日本/秋期)開催される

2019年10月12日(土)13:30より、大分駅近くにあるJ:COMホルトホール大分の201会議室で講師講習会(Eコース)が開催されました。

講師は春期・東京の講習会同様、武南支部「折紙紙夢工房」前支部長で折紙師範の金杉登喜子先生。

今回は台風19号の影響で関東、関西など各所交通機関がストップし、開催が危ぶまれましたが、何とか開催することができました。

「学ぶことはまねることである」という素敵な言葉があります」という言葉が



ら講習が始まり、金杉先生が実際に学校で生徒にどのように教えているのかを参加者にそのまま体験していただきました。体験しながら、教えるときの注意点やどのようにすれば生徒がやる気が出るか、集中して話を聞いてくれるかなど、とてもためになるお話を、冗談を交えながら、講習をしていただきました。講習時間3時間内に約19作品というすごい数の作品を教えていただきました。

金杉先生をはじめ、武南支部長の金杉優子さん、折紙紙夢工房の皆様、本当にありがとうございました。

また今回、初の九州での講習会となったのですが、大分の方、そして九州の皆様がたくさんのご助力をいただき、無事に講習会を終えることができました。この場を借りて御礼申し上げます。ありがとうございました。

受講者は23名でした。



▲金杉登喜子先生



▲中央奥は武南支部長の金杉優子さん

日本折紙協会 折紙資格認定制度

折紙資格認定制度として、折紙講師資格、より上位の資格として折紙師範、さらにその上位の資格として上級折紙師範の制度を設けております。

折紙講師 ……16歳以上の日本折紙協会会員であることが前提です

※金額はすべて2019年10月1日からの消費税(10%)込み表示です



『おりがみ4か国語テキスト100』掲載全作品を、申請書と、申請料3,300円(税10%込み)を添えて事務局までお送りください(詳しくは本誌折り込み添付「折紙講師認定制度のご案内」をご覧ください)。審査会で作品審査(場合により折り直し、再提出)を経た後、事務局より認定通知が送付されます。認定登録料16,500円(税10%込み)を納入してください。「認定証」と「資格証」を発行します。

◀ご注文は本誌折り込み振替用紙で。折紙講師資格申請書が添付されています。なお、表紙が青色の「おりがみ4か国語テキスト」での申請は2016年9月30日で終了しました。



◀2009年6月21日申請受け付け分より、「折紙講師」認定時には、冊子「折紙講師指導の手引き」を配布、講師バッジは希望される方に別途販売しています

*資格申請の際の提出作品や書類は返却いたしませんのでご了承ください。

NOA BOOKS



新刊書

2月1日販売開始

『おりがみブローチの花たち』 竹尾篤子

折り紙ブローチづくりの人気講師がおくる
少ないパターンで無数のアクセサリ



新年の干支「ねずみ」もかわいいブローチに

- ◆定 価:1,430円(税込み)送料310円
- ◆購読会員価格1,287円(税込み)送料155円
- ◆正会員価格1,144円(税込み)送料155円



(B5判・96頁オールカラー)
ISBN978-4-86540-090-8



「つかえる」おりがみ
ブローチのいろいろ

◆《電子版》同時発売予定

■東京おりがみミュージアムの

略称がTOMに
決まりました

トム(TOM)
です!



東京おりがみミュージアムの略称をTOM(読み: トム)として、正式に活動を始めることになりました。あわせてノアちゃんのお友だちの男の子の名前も正式に「トムくん」となりました。これからはNOAともどもTOMをよろしく願いたします。P27もご覧ください。

2020 NOA イベント日程と会場(予定)

《講師講習会Aコース》

(春期) 5月30日(土) / 本所地域プラザBIG SHIP

(秋期) 9月下旬 / 会場未定(西日本)

《講師勉強会》

(春期) 6月中旬~7月上旬 / グランキューブ大阪

(秋期) 11月7日(土) / 本所地域プラザBIG SHIP

《折紙シンポジウム》

9月13日(日)~15日(火) / 安芸グランドホテル

《おりがみカーニバル》(11月11日「おりがみの日」関連行事)

10月30日(金)~11月11日(水) / 東京スカイツリータウン・ソラマチ5階 産業観光プラザすみだまち処

《おりがみカーニバル表彰式 / 懇親会》

11月8日(日) / リッチモンドホテルプレミア東京押上

《キッズおりがみフェスタ》

10月31日(土)~11月3日(火) / 東京スカイツリータウン・スペース634

* 予定は予告なく変更される場合がありますので最新号の情報をご覧ください

ゴールデンウィーク

2020 GW/ソラマチ「おりがみワークショップ」の講師募集!

お知らせ

毎年、ゴールデンウィーク期間中、協会2階講習室で教室開催講師の出張教室を、スカイツリータウン・ソラマチで実施しています。今年は期間が長いため、折紙講師資格をお持ちの皆様から、おりがみワークショップの講師を公募いたします。

◆イベント名

「おりがみワークショップと折紙関連商品販売」

◇会場

東京スカイツリータウン・ソラマチ5階「産業観光プラザすみだまち処」

【東京都墨田区押上1-1-2

☎03-6796-6341】

《交通》東京メトロ半蔵門線・都営浅草線・京成押上線 押上(スカイツリー前)駅、東武スカイツリーライン「とうきょうスカイツリー」駅下車すぐ

◇開催期間 / 2020年5月1日(金)~5月13日(水)の13日間 / 10:00AM~18:00PM

◆おりがみワークショップ

◇日時 / 5月2日(土)~6日(水/休)、9日(土)・10日(土) 11:00~17:30



▲ワークショップのイメージ。山田勝久先生

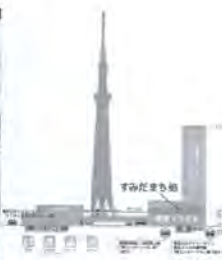

ワークショップの日程は変更の場合があります

▼詳細は事務局までお問い合わせください。
☎03-3625-1161 Fax.03-3625-1162
※電話は月~金(祝日除く)9:30~17:30
電子メール: info@origami-noa.com



2020年 折紙シンポジウム 日程・会場決定!

日程 / 2020年9月13日(日)~15日(火)

* 2泊3日

会場 / 安芸グランドホテル

〒739-0412

広島県廿日市市宮島口西1-1-17

☎0829-56-0111 Fax:0829-56-3348



▲宮島を眼前にのぞみます

URL <https://www.akigh.co.jp>

* 2020年は9月に広島県で開催します(開催時期と日程にご注意ください)。

* 詳しい内容や参加お申し込み方法は『537号』『538号』に掲載予定です。お楽しみに!

■2019シンポジウム折図集 好評販売中

「2019折紙シンポジウムin東京」参加者全員に配布された折図集。作者自身の折り図をそのまま掲載したユニークな一冊。「おりがみ教室」講習作品、2020年の干支

「ねずみ」、海外ゲストのJos Heijeさん紹介によるオランダ折紙協会の作品など多彩な73作品の折り図を収録

定価:1,650円(税込み)送料310円 * 350g

購読会員価格:1,485円(税込み)送料310円

正会員価格:1,320円(税込み)送料310円

"2019 Symposium Diagrams Collection" ¥1,650 (Including tax) (Membership price=¥1,485) Postage by sea=¥430



■『2020商品カタ

ログ』できました

今月号付録です。

FAX注文書つき。ど

うぞご利用くださ

い。



2019年5月26日(日)の第46期定時総会において、役員の退任がありましたので、ここにあらためてお知らせします。

日本折紙協会 役員一覧 (敬称略)

任期 / 平成30年5月27日から2年間

会長	山東昭子	参議院議員
理事長	黒岩琢磨	元 事務局長
専務理事	佐野 友	専務理事
常任理事	田中稔憲	金沢支部長・上級折紙師範
常任理事	曾根泰子	広島支部顧問・上級折紙師範
常任理事	中島 進	草加越谷支部長
常任理事	成田光昭	信濃支部長
常任理事	半田丈直	折り紙作家・児童館館長
理事	宮本まり代	札幌支部長・折紙師範
理事	長谷川太市郎	折り紙研究者
理事	山梨明子	折り紙作家・折紙師範
理事	梅本吉広	大阪支部長・折紙師範
理事	永田文夫	馬車道支部長・折紙師範
理事	小泉光太郎	(株)京都麻業社長
理事	藤本祐子	折り図デザイン・編集者
理事	山下 明	京都支部長
監事	中村桂一	中村紙工(有)社長
監事	眞下安弘	(株)トーヨー社長

退任
(理事)

斎藤静夫 元 短期大学教授

Piazza NOA

読者の広場

「Piazza」はイタリア語で「広場」。
ピアッツァ・ノアは会員の皆さんの
交流の場です。

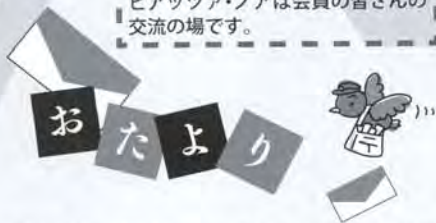

『531号』(特集：ノアおんがく部)宛て にいただいたお便りをご紹介します

よかった作品は、もちろん!!! 川崎敏和さん(博士♡♡♡)の「葉っぱの器」です。私は川崎さんが大大大好きなので、とってもうれしいです!!! 「葉っぱの器」を折っていて気づいたことが。私は普段あまり折り図の文字を読まないのですが、今回折ってみて川崎さんの折り紙に関してはきちんと日本語を読んでいたということがわかりました。びっくり。あまりにも川崎さんが好きすぎて♡♡♡折り紙を始めたきっかけも、私にさまざまな不思議な体験をさせてくれたのも川崎さんの折り紙なんです。いつか川崎さんに直接お会いできるように人として成長して、折り紙や数学について語り合うことが私の夢

です!!

神奈川県 村上真理さん

「八分音符、四分音符」を父と折りました。父は黒い紙で四分音符を作り、自分は白のオリエステルおりがみで八分音符をけっこう戻りながらもしっかりできあがりました。「グランドピアノ」も完成しましたが全く立ちませんでした…(悲)。姉にあげたけど、不吉だと返されたです…。

兵庫県 伊達光一さん

斉藤静夫先生の「壁面12か月」は、折り数が少なくても折り紙の楽しさを伝えてくれる作品でした。「グランドピアノ」、折り数は多いですが思ったより難しくなく折れました。「折り図のヒミツ」の手描きの折り図は温かさが伝わってきました。近々中学2年生に折り紙の話をする事になりました。「高木智氏収蔵資料」を皆に披露したいと思っています。

福岡県 田村真知子さん

～『533号』から齋藤先生の連載が始まりました。これから12か月の間、お楽しみください。(編)

「かちかち山」の「たぬき」と「うさぎ」をさっそく折ってみました。とてもかわいくできました。「オルガン」はしあがりのときに横の支えの部分が前に出てきて、まるで「手品」のような感じでした。写真がたくさんあるので色々柄もわかりやすいです。誌面をむだなく使っているようで、たくさん作品

を見ることができます。月刊誌が届くと好きな作品から折ってみて、完成すると作品のタイトルのところに貼っています。これからもいろいろな作品を楽しみにしています。

東京都 木下久美子さん

「いちょう」や「楓」など季節を感じられる作品、かわいい作品が多くてよかったです。

大阪府 井上美土里さん

「おりがみ日本むかし話シリーズ」がよかったです。今月号からの購読なので、どの記事も楽しく読ませていただきました。スマホでいろいろな折り方が出てくるとためしています。

愛知県 岡部秀美さん

「八分音符、四分音符」、「グランドピアノ」、「オルガン」、「葉っぱの器」がよかったです。ウクレレを習っているので、音符の折り紙は楽譜に貼って楽しんでます。

徳島県 三好里恵子さん

「かわいい女の子」、「かちかち山」がよかったです。「グランドピアノ」、「葉っぱの器」は手がこんでいて、何度も挑戦しました。やっと満足できました。折り紙の種類が多いのにびっくり。新品種を買いあさっています。

静岡県 青木順子さん

「いちょう」や「楓」の緑や黄色が秋

2019年10月にご入会いただいた方々です。ありがとうございます。

▼北海道
廣江美由紀
▼茨城県
浅野祥子
永島良昭
▼埼玉県
蒲谷滋智
小山美子
奥野未奈子
熊本昌江
▼千葉県
宮下慶子
鈴木千鶴
▼東京都
児安俊重
浅賀知子
村岡美香
神崎昭子

神田麻千子
孫田洋子
志鎌由美子
高水優子
中島 済
▼神奈川県
原 久美子
古川美知子
石津ゆかり
山崎素美子
▼新潟県
茂呂沙絵
▼長野県
武田達也
▼岐阜県
平良裕代
▼静岡県
臼井弘美

鈴木惺也
青木弘巳
▼愛知県
富永暖人
▼京都府
石田五月
▼大阪府
小澤邦子
入谷彩友
中村百合
繆 亦雅
森下信子
野口智恵子
▼兵庫県
仲宗根果帆
森崎宗悦
北詰真奈
山田和美

▼和歌山県
影山真奈
▼鳥取県
関本透也
▼広島県
新開康子
▼香川県
塩田かおり
▼福岡県

田中和子
松下ひろ子
▼沖縄県
中村邦枝
▼フランス
Defrance Miyuki

以上48名
(敬称略)



おりがみ級制度：進級された皆さん 2019年10月1日～10月31日

小山海里(5級) 小倉敦子(10級)
桑 穂高(5級) 小倉佑太(10級)
山田こころ(5級) 久保苑麗(10級)
小倉雄司(10級) 梁間千春(10級)
以上8名(敬称略)

折紙講師に認定された皆さん 2019年10月1日～10月31日

▼北海道
三島サチ子
▼茨城県
高橋利実
浦井芳子
▼栃木県
折原千秋
▼群馬県
渡辺 舜
▼千葉県
金子成子
▼東京都
山崎紀子
瀬山真紀

浜田みさ子
神崎昭子
▼神奈川県
監物一美
▼山梨県
五十嵐利恵
▼静岡県
青木弘巳
▼滋賀県
白井 良
▼京都府
中村多恵
▼大阪府
梁間千春

長尾美帆
▼兵庫県
田中桂子
▼奈良県
佐伯克代
▼山口県
柳本公美
▼福岡県
松下ひろ子
▼大分県
荒巻舞衣

以上22名
(敬称略)

こどもおりがみ博士になられた皆さん 2019年10月

長野県▶佐藤智洋 以上1名(敬称略)

を感じます。「オルガン」は、昔なつかしい楽器です。木の質感がそっくりで、小学校の教室にあったのを思い出しています。足踏みオルガンで曲を練習したこともあります。裏表紙のガムの包み紙での折り紙作品は意外性があり、楽しい発想だと思いました。

青森県 原子睦子さん

ガムの包み紙、キットカットの包み紙で折り紙、と身近な用紙?! が使われていますね! カレンダー、包装紙、きれいな柄を見ると何かに使えないかな?! と思い、日々増えています。折り紙も新しいのを見つけるとつい買ってしまいます。片づけをしていますがはかどりません!! つみ方が少し変わるだけなんですよ!! 斉藤静夫先生の「壁面12か月」、見ていただけでほのぼのします。「グランドピアノ」を15cm角で折ってみましたが、無理でした。大きい紙でもう1度チャレンジします。

埼玉県 原 嘉子さん

上手に折れたと思ったのに、「グランドピアノ」の3本の脚力が弱く、折りたたみ式になってしまいました。紙選びの難しさを知りました。

鹿児島県 佐野由美子さん

特集は「ノアおんがく部」ということで、以前吹奏楽部にいた私は、どんな楽器の折り図が掲載されているのかと楽しみにしていました。「グランドピアノ」は1枚で折れるところがすごいと思いました。「オペラ歌手」のすその長いドレスが印象的です。「楓」も今の季節にピッタリの作品で、手紙などに添えて友人に

渡したいと思います。今度はトロンボーンなどラッパの作品を折ってみたいです(難しそう~~~~)。また「おりがみガーデン」のハーレー静代先生の「花²と花²のリース」がきれいなので、ぜひ折り図を載せてほしいです。

群馬県 畑村美由紀さん

「どんぐり」を作りました。やはり季節を感じました。私は月1回、デイサービスで折り紙教室をしています。次回どんな作品を教えたらいかが悩むときもありますが、月刊誌を届けていただいているので助かっています。これからも中身のある月刊誌をお願いします。

広島県 家原静子さん

「高木 智氏収蔵資料より」がよかったです。大嘗祭にちなんだ作品に興味があります。

東京都 千葉麻里さん

「折り図のヒミツ」がよかったです。表紙はなつかしい教室の1コマ、子どもの表情、そして窓の楓、音符、思わず微笑んでしまいました。10月から初めて絵手紙を習います。道具が多くてびっくりです。

高知県 楠瀬悦子さん

「グランドピアノ」、「オルガン」、「葉っぱの器」がよかったです。音楽が好きなので、フルートやトランペットなどの管楽器やバイオリンなどの弦楽器の折り紙を作りたいと思います。

神奈川県 高橋 実さん

かわいい作品が多くてよかったです。近くの公園でギンナンの実が落ちる季

節となりましたが、今年はまだ暑いです。

大阪府 内藤 博さん

「おりがみ日本むかし話」がよかったです。タヌキの顔がなんだかあわれ。毎月の連載をすべて折りました。月刊「おりがみ」も「531号」になりました。私は月刊「おりがみ」を途中からしか持っていません。創刊号からのものでリクエストして再度連載していただきたいです。

鳥取県 吉村塩美さん

「いちょう」、「楓」、「八分音符」がよかったです。特集の「ノアおんがく部」を参考に作ってみました。大きな紙に秋らしい色で、もみじ、楓、くりを貼って子どもたちと楽しみました。対象が小学校高学年とお年寄りの交流会でしたので、すてきな1枚ができました。

神奈川県 宮本節子さん

楽しい音楽会の様子がよく表現されていてよかったです。「いちょう」、「どんぐり」、「楓」をお皿に並べるとお菓子の吹寄せのようで、おいしそうな想像をしてしまいました。

新潟県 栗山祥子さん

「八分音符、四分音符」、「楓」、「かわいい女の子」がよかったです。「折り図のヒミツ」の「基本形までの手順を省略することがある…」との説明でハッとしました。そうです! 基本形はわかっている人向けの言葉で、一般に一折りずつ説明しなければいけないと認識いたしました。

東京都 磯野昌子さん

今月号に作品などが掲載されている方々

川手章子 (〒396-0025)

半田文直 (愛知県)

伊那市荒井 3480

青木 良 (神奈川県)

伊達光一 (兵庫県)

染谷淳一郎

笠原邦彦 (神奈川県)

斎藤静夫 (秋田県)

高木ひろみ (千葉県)

岡村昌夫 (東京都)

児玉 功 (大阪府)

青柳祥子 (埼玉県)

上記のご住所は、作者了解の上で掲載しています。当欄を「折り紙の交流」以外の目的で使用することはおやめくださいますよう、お願いいたします。(編)

作品募集 (特集予定) 特集予定以外の作品も大歓迎です!

皆さんの自信作をどしどしお寄せください。
(折り込み添付の投稿作品記録用紙および作品投稿の注意事項参照)

538号 (6月号) → 1月15日締め切り

梅雨、時の記念日、父の日、夏至、スポーツ

539号 (7月号) → 2月15日締め切り

七夕、海の日、東京、スポーツ

540号 (8月号) → 3月15日締め切り

夏休み、虫、花火、お盆、夏の風物、東京、スポーツ

「オペラ歌手」は大変よい作品でした。廃刊本は別にして、現行本の転載は一考を要すると思います。新作を多く紹介してください。

広島県 絹原秀夫さん

おたより
待ってま〜す！



新春を飾る折り紙作品展 —それぞれの四季(第四部)—

日程/2020年1月3日(金)~10日(金) 9:30~16:00
 ※会期中の休園日:1月4日(土)・7日(火)
 会場/埼玉県川口市立グリーンセンター 緑のアトリエ
 ☎048-281-2319
 交通/JR川口駅東口バス7番のりば→「グリーンセンター前」下車
 埼玉高速鉄道「新井宿」駅下車 徒歩10分(東門)
 内容/「朝日 勇」と「サンフラワー折り紙友の会会員のメルヘンおりがみの絵 約100点
 入園料/大人310円 小人(4歳~高校生)100円
 ※高校生は学生証提示 発信者:朝日 勇

山茶花公園「第2回おりがみ展-冬の陣-」

日時/2019年11月22日(金)~2020年1月13日(月/祝)
 10:00~17:00(最終日は16:00まで)
 定休日:毎週火曜日
 年末年始休:12/30(月)~1/1(水/祝)
 会場/山茶花の森ギャラリー(山茶花高原ハーブ園内)
 ハーブ園入園料:中学生以上310円、小学生110円
 〒859-0167 長崎県諫早市小長井町遠竹2867-7
 交通/JR小長井駅よりタクシーで約15分(山茶花高原)
 内容/11/22~12/25:秋・冬とクリスマス
 12/27~1/13:冬~新春、お雛さま
 問い合わせ/山茶花高原ピクニックパーク・ハーブ園☎0957-34-4333
 発信者:長崎支部 支部長 宮本真理子

第4回京都折り紙コンベンションのご案内

主催/日本折紙協会京都支部
 日時/2020年3月7日(土)・8日(日)
 会場/京都市国際交流会館
 〒606-8536 京都市左京区粟田口鳥居町2番地の1
 ☎075-752-3010 Fax 075-752-3510
 ※宿泊施設はありません。各自でお手配ください。
 参加費/5,000円(記念折り図集代500円含む) 定員/80名
 テーマ/「美しい幾何学折り紙の世界」
 参加申し込み締切日/2020年1月31日(※定員になり次第受付終了)
 記念折り図集への折り図大募集/受付締切日2019年12月31日
 ※PDF原稿大歓迎
 お問い合わせ先/090-5460-4923(事務局・山下)または
 電子メール noa_kyoto@yahoo.co.jpまで
 発信者:京都支部「古都折紙倶楽部」支部長 山下 明

おりづる展「連鶴」

日時/2019年12月19日(木)~2020年1月13日(月/祝)
 8:00~18:00 期間中の定休日:12/25(水)、1/8(水)
 年末年始休:12/27(金)~1/3(金)
 会場/「くらもち珈琲」ミニギャラリー
 〒136-0071 東京都江東区亀戸3-50-5 ☎03-3681-8256
 交通/JR総武線亀戸駅より徒歩15分
 ※品川おりづる会の根本昌武さんの作品展です。他のメンバーの作品もあります。 発信者:品川おりづる会 平山廣子



NOA BOOKS



日本折紙協会編集・発行の単行本
「ノアブックス」のご案内

たのしい作品がいっぱいです。
あなたのレポートに、ぜひ加えてください！



えと
干支とかぶとを折る
~松野幸彦おりがみ作品集~

新作家シリーズ待望の4冊目
折って楽しく、飾って楽しい動物たち
干支にまつわるおはなしや
折り紙の基本形や技法、
そして、作者の創作のヒミツが
いっぱい詰まった一冊です
＜収録作品＞
・十二支の動物+3匹(お楽しみ)
・かぶと(三種)、収納台



(B5判・64頁)
ISBN978-4-931297-99-9 ※240g

2018.12~2019.3
東京 六本木の「とらや」で
本書収録の十二支の折り紙
作品が展示されました



- ◆定 価:1,760円(税込み)送料310円
- ◆購読会員価格1,584円(税込み)送料155円
- ◆正会員価格1,408円(税込み)送料155円

※価格表記は2019年10月からの10%消費税率込みのものになっています。

《質問お答えのコーナー》おしえて！ノアちゃん

Q 令和元年10月2月に発売された記念切手「日本の伝統・文化シリーズあそび」の63円の絵柄が折り紙作品で、うれしくなりました。絵柄の一つに「鶴と亀」がありましたが、この亀は伝承なのでしょうか。1枚なのか2枚なのか、シンプルで真横から見たきれいな亀で、折ってみたいです。神奈川県 白井和子さん



A 确实なところは現在問い合わせ中なのですが、ほぼ間違いのないと思われる作品が見つかりました。『たのしいおりがみ135』（榎本宣吉 著、日本折紙協会協力、永岡書店1992年初版発行）に収録されている、2枚組のかめが、同じ形です。これは（財）都市防災研究所の『91こども安全カレンダー』のために榎本さんが創作したかめ（首の角度が少し違います）が元になっています。このかめ、月刊『おりがみ』にも近々掲載予定です。お楽しみに。（編）



◀『184号』の「おりがみギャラリーNo.130」で紹介したカレンダー9月の場面。「日割れに落ちそうなカメさん。もっと速く走れる生き物に生まれたかった…」との制作コメント

新刊書紹介 NEW BOOK

*下記は事務局で取り扱っています

改訂版 暮らしを彩る 花の立体折り紙 宮本眞理子 著

ブティック社刊/AB判 128頁
定価1,324円(税込み)送料360円 ※320g
ISBN978-4-8347-4864-2
既刊のレディブティックシリーズno.3506に新規内容を加えた改訂版。桜、バラ、サギ草、胡蝶蘭、ポインセチアなど27作品収録。生け花風に、鉢植えや花束、コサージュに…好みにアレンジしましょう。



折り紙のバラとくすだま 中一隆 著

日本ヴォーグ社刊/AB判 112頁
定価1,980円(税込み)送料360円 ※370g
ISBN978-4-529-05913-8
1枚の紙から折り出すバラ、ユニットを組んで作るバラ、バラのユニットを組んで作るくすだま。幾何学的でありながら優美な曲線をもつ作品は、折り方の楽しさ、できあがりの美しさに魅せられてしまうでしょう。バラの花を使った小物や季節の花々も収録。



※ノアグッズ、折り紙、協会取り扱い書籍を複数お申し込みの場合の送料は、下表を参照してください。（総重量に梱包量 150g を加算してください）

送料 表	重量	250g	500g	3kg
	総計	まで	まで	まで
	料金	250円	400円	620円

*お申し込みは本誌折り込み郵便振替用紙で、税込み定価+送料総額をご送金ください。

おりがみ頭の体操

毎月、正解者の中から抽選で5名の方に「きれいな折り紙セット」をプレゼント！
ご応募お待ちしております！

【問題】

1枚の正方形で、「模様折りの基礎」（伝承の「百面相」）を折ってから、右の図の形のように折ってください。（ハガキにしっかりと貼るか、封書で送ってください）

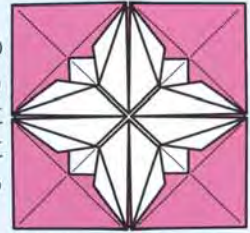

※ドイツの教育者フリードリッヒ・フレーベル(1782~1852)が幼児教育のために導入した、模様折りのバリエーションを紹介します。「百面相」の折り図はノアボックス『おりがみ4か国語テキスト100』に掲載されています

- 応募方法/ハガキか封書で、クイズの答えの折り紙と、(1)今月号の中でよかったと思う作品や記事、(2)今月号の感想と本誌への要望、(3)今、興味を持っていること、最近面白かったことなど(おたよりに掲載の場合あり)を書いたものをお送りください。(※郵便番号・都道府県名からの住所・氏名・電話番号・会員番号をご記入ください)
- 宛て先/〒130-0004 東京都墨田区本所1-31-5
日本折紙協会編集部頭の体操534号の係
- 締め切り/2月5日(消印有効) ■当選者発表/537号

■531号の答え

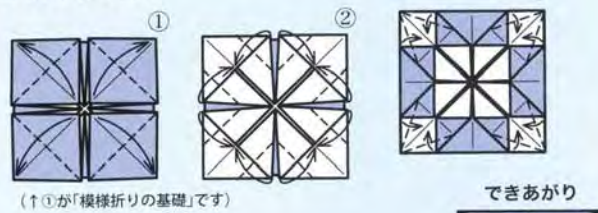

(1①が「模様折りの基礎」です)

できあがり



- 当選者/
木下久美子(東京都)
浜田みさ子(東京都)
阿部秀美(愛知県)
伊達光一(兵庫県)
家原静子(広島県) (敬称略)

支部や教室での展示、個展など、皆さんの折り紙作品展の開催予定内容を誌上(みんなの伝言板)で告知いたします。日程・会場などの情報をお知らせください。

来月号のおしらせ

535号

特集「ひなまつり」

Hina doll festival

いろいろなおひなさまを紹介します。ホワイトデーや卒業など、3月の行事にちなんだ作品も！
流しびな▶



【編集雑記】ちょっと気にして見ると神社仏閣のそこかしこに、心の模様があります。一部では「お寺にハート型の窓があつてカワイイ」などと人気らしいのですが、日本のそれは「猪の目」という文様で、魔除け、火除けの意味があり、西洋の愛を表すハートマークとは別物なのでした。でもカワイイを起点に双方の由来を知るのも悪くないかな、と思います。(編)



2019「おりがみの日」記念イベントレポート

◆第26回おりがみカーニバル(11月11日「おりがみの日」記念作品展)
 2019年11月1日(金)~13日(水)
 東京スカイツリータウン・ソラマチ イーストヤード 5階
 産業観光プラザすみだ まち処 イベントスペース
 後援:東京東信用金庫 協力:墨田区伝統工芸保存会



東京スカイツリータウン・ソラマチ5階すみだまち処で5回目の開催、すっかりおなじみとなった「おりがみカーニバル」。今回の記念作品展のテーマは「チャレンジ」。お寄せいただいた作品は85点、うち子どもの作品が24作品。作品は会場いっぱいに、華やかに展示されました。

アイデアあふれる
楽しい作品がいっぱい!



高智千鶴子(香川県)/テッセレーション(平織り)にチャレンジ!



荒木里衣(10歳/京都府)/バラのキャスケードブーケにチャレンジ!!



加茂敏之(東京都)/Origami puzzle



市川由子(東京都)/Rose mountain

◆キッズおりがみフェスタ2019 11月2日(土)~4日(月/祝) 10:00~18:00
 東京スカイツリータウン・ソラマチ イーストヤード 5階 ロケーション スペース634

2018年から「おりがみの日」記念イベントと同時期開催になった「キッズおりがみフェスタ」を実施しました。ワークショップの種類も増えて、連日親子で大にぎわいでした。

「きらきらサンキャッチャー」▶



▲会場には「ロッセおりがみ部」も出展。ガムの包み紙でペンギンを折りました



▲「うごく!おりがみ水族館」



▲「飛べ!おりがみヒコーク」



▲「光る!おりがみランプ」



▲「かんたん!紙すき体験」(多摩大学 村山貞行ゼミ 日本大好きプロジェクト提供)



◆表彰式／懇親会 11月3日(日／祝)12:30～
リッチモンドホテルプレミア東京押上5階SAKURA(桜)

「おりがみの日」記念作品の表彰式と、懇親会を開催しました。会場は前年と同じく、ソラマチの作品展会場のすぐ隣にあるホテルで、多数ご出席、軽食をとりながら参加者どうしの親睦を深めました。(入賞者、出品者一覧は「533号」P41に掲載しています。また、今月号から、P6-7「おりがみギャラリー」のコーナーで受賞作品の写真を順次紹介します)



▲受賞の皆さん。審査員たちとっしょに



▲黒岩琢磨理事長より表彰状を受け取る、下中邦彦賞「ベートーヴェン交響曲第3番『英雄』にチャレンジ」ひょうご夢づくり工房(兵庫県)の倉金真弓さんと代表の有本まゆみさん(左)。うしろは審査員のひとりで表彰式司会の藤本祐子理事



▲「ピワイチMAP」佐野康博賞受賞の久代一二さん(滋賀県)



▲長野耕平賞「バラの奏でるメロディ」米地恵さん(大阪府)



▲作品の映像を投影しながら

審査員よりごあいさつ



▲東京東信用金庫 地域支援部執行役員部長の榊 敏明さん

「初めて作品審査に立ち会って、驚きと感動を持って折り紙の素晴らしさをあらためて見直しています」



▲折りの技術はすでにベテラン級。驚異の7歳、東京東信用金庫賞「ぼくのかぶトムシ・クワガタ」高橋春樹くん(埼玉県)



▲墨田区伝統工芸保存会会長の塚田詠春さん。副賞は木目込人形のねずみ(右)

「自分も愛犬家なので、和紙の折り鶴で表現された毛並みが実に見事でしたので」



▲「夕焼けの中で～静～」墨田区伝統工芸保存会賞受賞の柴本厚子さん(兵庫県)

◆折紙講師勉強会 11月2日(土) 13:30～
本所地域プラザBIG SHIP 3階会議室 講師:山田勝久 先生

おりがみカーニバル開催2日目の11月2日(土)13:30より、本所地域プラザBIG SHIP 3階会議室で折紙講師勉強会が開催されました。講師をしてくださったのは春期大阪での折紙講師勉強会と同じく、山田勝久先生。自作の折り図をもとに、ユニークな実用折り紙箸袋シリーズ「四葉のクローバーの箸袋」「星の箸袋」「マツタケの箸袋」「ソウの箸袋」「チョウの箸袋」を講習、大好評でした。17名が参加。



◀山田勝久 先生



▼教室風景



▲「おりがみの日」おめでとう！ 懇親会

2020年の「おりがみの日」もお楽しみに！
皆様のご参加を心よりお待ちしております



日本折紙協会は支部設立を応援しています！
このコーナーでは各地で活動中の支部の情報をお待ちしております

「公民館生きがい学級」折り紙講座開催

栃木県北部支部「折鶴」支部長 宇佐美 健／栃木県



2019年10月25日(金)、金田南地区公民館生きがい学級へスタッフ5名で折り紙の講座に出掛けました。地区の高齢者(65歳～80歳)47名が参加され、最初に全員で日本折紙協会推奨の折り鶴の折り方を学び、休憩後可愛いサンタ・モミの木・トナカイの三班に分かれて約2時間、スタッフも生徒さんも楽しい時間を過ごすことができました。



◀折り鶴を折る



▲可愛いサンタを折る



▲サンタのグループ



*講習作品原作:サンタ(水野政雄)、折り鶴(伝承)、モミの木(伝承) ほか

《お知らせ》案内書をご利用ください

日本折紙協会のパンフレット(郵便振替用紙つき入会案内)は、部数にかかわらず無料で送付しています。折り紙教室や作品展で、折り紙の輪を広げましょう。お気軽にお申しつけください。(事務局より)



▲モミの木を折る



▲モミの木のグループ



▲ノアちゃんとトムくんの折り図つきです



▲トナカイを折る



▲トナカイのグループ



第31回ドイツ折紙コンベンションに参加しました

高木ひろみ(千葉県)



▲写真1



▲写真2



▲写真3



▲写真4



▲写真5



▲写真7



▲写真8

2017年の秋から2年間、主人のドイツ駐在に同行してまいりました。折り紙ボランティアに参加したり、バザーで自分で創作した折り紙作品を販売したり、地元の折り紙サークルに参加したりと有意義な経験をしてまいりました。

2019年6月8日(土)から10日(月)に開催された、ドイツ折紙協会(Origami Deutschland)主催の第31回ドイツ折紙コンベンションにも参加しました。今回は、その報告をしたいと思います。

この集会は、ベルリンとボンにて、1年おきに開催されて、今年の会場は、ボン郊外にある、研修施設でした。

受付を済ませると、早速会場入りです。参加者に配布された物は、名札、折り紙、折り図集、そしてミネラルウォーターなどです(写真1)。折り紙は柄付きです。この柄を駆使して素敵な星を折るのが皆さん大好きです。2日目のミネラルウォーター引換券もあります。

開会式で今年の招待折紙作家が紹介され、集会の幕が上がります。

会場(写真2)には、折紙愛好家の作品が展示されています。私も展示させていただきました(写真3)。

今回は、「くるみ」(『520号』掲載、写真4)を題材にワークショップを1コマ担当しました。参加者は、ドイツ人だけでなく、イタリア人、フランス人と、さすが国際色豊かです。言葉の不安もありましたが、全員に折っていただくことができました。時間が余ってしまったのですが、皆さん、もう一度折る！と熱心でした(写真5)。

午後のワークショップの合間にはコーヒータイムがあります。参加費よりコーヒーとおやつが用意されています。おやつはととも一人では食べ



▲写真6

きれない大きさです(写真6)。

会場の入り口には「Origami to go」のコーナーがあります(写真7)。ここには、折った作品をあげたい人、もらいたい人が自由に利用できます。実は私、結構これにはまってしまい、自分の作品を折っては載せて、その都度色々な作品をもらってまいりました。

また、配布された折り図集のサンプルを展示するコーナーがあり、大変参考になりました(写真8)。初めは、所々空いていましたが、時間とともに増えていきました。有志が折って置いていったのでしょうか。

2日目の夜の集いでは、余興演奏、賞の授与、関係者の紹介と労いがあり、ワークショップを担当した講師陣には粗品が送られ、スクリーンには名前が表示されました。そこに自分の名前があったことに感動しました。

以上、あっという間の3日間でしたが、記憶に残る貴重な体験でした。

高木 智 氏 収蔵資料より

解説 岡村昌夫

日本折紙協会の理事を務められた故 高木 智氏が遺された膨大で貴重な資料を写真で紹介しします。折り紙歴史研究家の岡村昌夫さんが解説します。

着物の柄に折り鶴が描かれている浮世絵の資料を2点紹介しします。この連載ですでに取り上げた歌川国貞(三世「豊国」)と歌川芳虎によるものです。歌川芳虎は生没年不詳で

すが、江戸時代末期から明治時代中期に浮世絵師として活動します。のちに離れますがもともと歌川国芳の弟子で、幕末から明治には横浜絵、開化絵などで人気の絵師でした。

【資料19】江戸名所 百人美女 上野山下 (えどめいしよ ひやくにんびじょう えのやました)



制作年：江戸時代末期 安政5 (1853) 年

制作地：江戸 (現在の東京都)

版元：ト山口 山口屋 藤兵衛

ジャンル：大判錦絵

絵師：歌川国貞 (三世「豊国」)

大きさ：35cm × 26cm

この絵は美人画の100枚の揃物の1枚で、それぞれに美しい女性と江戸の名所が描かれ、美人と名所の関係を謎解く判じ物となっています。

上野山下とは上野の山の東側のふもとと一帯をさしました。もともと樹々がうっそうと茂り、池もあって、多くの鳥が飛んできて、鳥の糞だらけの土地だったようです。江戸時代になって歓楽街として賑わっても鳥はたくさんいました。こま絵には背景に山の桜、手前に赤提灯を吊るした茶屋が見られ、お花見の様子です。

ところで、この女性は茶屋で働く芸妓だと思われます。着替え中の女性は着物の裾を見て何かを気にしています。紺地の着物の裾に描かれた折り鶴が鳥の糞を暗示するものになっているのです。折り鶴にとっては、迷惑な話です。

【資料20】蘆雁 (あしがん)



制作年：江戸時代末期

制作地：江戸 (現在の東京都)

版元：本泉市

ジャンル：大判錦絵

絵師：歌川芳虎

大きさ：35.5cm × 26cm

「阿しからぬ 便りもきくや 雁の聲」と歌があります。「悪くない(よい)知らせ(便り)も聞こえてくるだろうか。雁の鳴き声も響いている」というような意味です。女性は手紙を待っています。こま絵は蘆と雁の絵です。女性の着物と羽織に折り鶴が五つ紋で描かれています。

▲折り鶴柄の部分拡大したもの

参考図書：「折るこころ 折り紙の歴史」執筆 岡村昌夫・1999年龍野市歴史文化資料館(現：たつの市立龍野歴史文化資料館)発行、「原色浮世絵大百科事典」1982年大修館書店発行、「浮世絵事典」画文道発行、「歌川国貞 これぞ江戸の粋」2016年東京美術発行、「動植物ことわざ事典」1997年東京堂出版、「江戸浮世絵展—日本人が再発見した浮世絵」1998年長野浮世絵研究会発行、「絵解き 江戸名所百人美女 江戸美人の粋な暮らし」2016年淡文社発行



◇ねずみ／入江尚志



◇ねずみくん (改作)
／高山三千江



◇ねずみの置物／高山三千江



◇ミラーボール BOX
(正二十面体)
／小宮はじめ



◇プレーンローズ／ハーレー静代



◇合格連鶴／岩淵 明



◇伝承のコップから
鬼とお福さん(ます?)
／青柳祥子

作品をお寄せくださった皆さん

2019年10月受け付け分投稿作品一覧です。
ご投稿ありがとうございます

山口湧志・長野県／ふね、みずどり
青柳祥子・埼玉県／お腹の白い奴さん、白銀比のおひなさま、伝承のコップから鬼とお福さん(ます?)、写真立てで奴さんから犬(2種)、ざぶとん+かんのん=はしおき、なでしこ
川手章子・長野県／ケイタイケース、額縁、バスケット、デコレーション
田口健司・東京都／(ちょっと立つ) イチョウ
浅井かづゑ・大阪府／アイスクリーム
住田則子・広島県／平船の器、ゆりかご、リース
白井和子・神奈川県／絵馬ポケット、セカンドバッグ、縦長ボックス、立体折り手紙、ごはんポケット、おひなさま、収納スプーン皿、綺麗な絵馬、湯飲み茶碗、着物はヤヌスのおひなさま、カップインアイスクリー

ム、コーヒークップ、基本形で折る王冠、来客用湯飲み茶碗、家、ティーポット
くわばらさよこ・神奈川県／わんこ
永田紀子・神奈川県／さくらのリースとそれを使った五輪のマーク、伝承のリボンで作る縁飾り、伝承のリボンで作るリース
8コつなぎと6コつなぎ
余語朋子・愛知県／ハートのリース、ハートのガーランド
半田丈直・愛知県／ねずみ
堤 政継・福岡県／紅葉(もみじ)、一枚で折る大きなハート、紅葉(もみじ)(七つの折り出し)、リボン付き勳章
中本容子・香川県／はさみ
梅岡千佳・東京都／ホワイトハートの席札、鶴の箸置き、角のこま、きのこのこま、サンタさんのおうち、おひなさま(三角集め)、

鶴の皿、ハートのネームプレート
児玉 功・大阪府／サンタクロス、トナカイ(2枚折りバージョン)、イルカ、カニ、赤とんぼ、ピョン!とどびはねるカエル、サンタクロスと袋、トナカイ(1枚折り)、熊(ティディ・ベア)
村上真理・神奈川県／花~はさみものりもなしで~

会員の皆さんからの創作作品の投稿を
お待ちしております

この『月刊おりがみ』の折り込みの「おりがみガーデン」作品投稿の注意事項をお読みください。

NOA BOOKS  日本折紙協会編集・発行の単行本「ノアブックス」電子書籍のご案内

はじめてのノアブックス電子書籍(E-book)です

■アルファベットおりがみ
納所克志 著

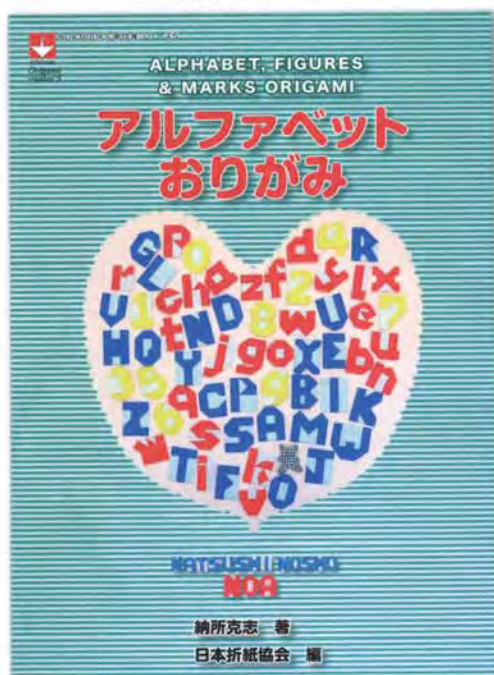

「ORIGAMI」は世界の共通語。オシャレな名札や看板、カード、スケジュール表、メールアドレス、海外へのメッセージなど、使い道はいろいろ。アルファベットの太文字と小文字、0から9までの数字、「かっこ」などの各種記号のほか、お楽しみコーナーでは、A、B、C、それぞれの文字で始まる名前の折紙作品も紹介しています。アルファベットおりがみの決定版。

◆価格はWeb書店で確認してください



「かさばらない」「すぐ買える」「紙面を部分的に拡大できる」などの利点がある電子書籍は、ノアブックスの新提案。ぜひお試しください。

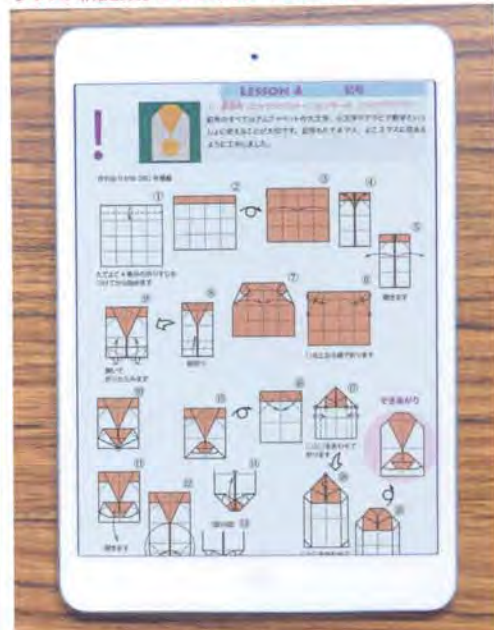

※iPadでの閲覧イメージ(画面はハメコミ合成です)
電子書籍は紙の本ではありません。タブレットパソコンやスマートフォンなどの端末で読むことができます。インターネット上の書店からダウンロードし、購入してください。



※この書籍は固定レイアウトで作成されており、タブレットなど大きなディスプレイを備えた端末で読むことに適しています。また、文字列のハイライトや検索、辞書の参照、引用などの機能が使用できません。ファイルサイズが大きいので、ダウンロードに時間がかかる場合があります。Kindle端末では、この本を3G接続でダウンロードすることができませんので、Wi-Fiネットワークをご利用ください

大人気商品

《折紙干支(十二支)PINS》

十二支の動物がかわいいピンバッジになって登場！それぞれ折り図つきです

制作・販売元：(株)ソニア
定価：(1個)660円(税込み)
(会員割引はありません)
送料250円(12個まで一律)
*品番と動物をご指定ください

*協会取り扱い商品のお申し込みは、本誌折り込み郵便振替用紙で、税込み定価+送料総額をご送金ください



品番▶ 1子(ねずみ)、2丑(うし)、3寅(とら)、4卯(うさぎ)、5辰(たつ)、6巳(へび)、7午(うま)、8未(ひつじ)、9申(さる)、10酉(とり)、11戌(いぬ)、12亥(いのしし)

(実物大 / 本体重量4g)

※パッケージサイズ H81mm×W60mm

それぞれ折り図がついています(パッケージ裏面より)

ノアブックス「干支とかぶとを折る一松野幸彦おりがみ作品集」がデザインモチーフです

※価格表記はすべて2019年10月1日からの税率10%のものです。



ISBN978-4-86540-084-7
C2076 ¥728E

《日本折紙協会 2階講習室 定期講習会のご案内》

まん中折り込みP4をご覧ください



日本折紙協会発行
定価 本体728円+税



〒130-0004
東京都墨田区本所1-31-5
☎ 03-3625-1161



印刷 錦明印刷(株)