

やさしさの“輪”をひろげる—ORIGAMI MARCH '90・3

おりがみ

175号



特集 “ひなまつり”
おひなさま・ごちそう

だれでも
おれる おりがみアルバム12ヶ月—3月—

日本折紙協会とは……



日 本人なら、折り紙を知らなかったり折ったことがない方は、おそらく一人もいないでしょう。ところが、折り紙という言葉が、「Origami」として世界の共通語となっているのをご存じですか。

一枚の紙で、かわいい動物や美しい花などが折り出せる折紙のすばらしさは、ちょっと他に比べるものがありません。この楽しさとすばらしさは外国の方々からも注目され、世界各国に折紙を楽しんだり、研究したりするグループがいくつかあります。

折 紙を世界の国々に、より一層普及させよう——という雄大な考えと、国内でも、幼児教育のみならず、おとなの趣味として、また老人、身障者の方のリハビリテーションの効果や数学的興味の間からも見なおされつつあり、様々な可能性をもつ“折紙”の普及の一助ともなれば……という考えから、1974年10月27日、日本折紙協会は結成されました。

現 在、日本折紙協会の活動は、多岐にわたっていますが、おもに以下のような活動をしています。

- 折紙の専門月刊誌『おりがみ』の発行
わかりやすい折り図で会員から寄せられた創作作品を紹介。また、各地の折紙に関する情報を掲載しています。
- 《世界のおりがみ展》の開催
会員の制作作品と、世界中の折紙愛好家の作品で構成された展示会を全国各地で開催します。
- 《折紙講師》認定制度
折紙の指導者を育成し地域での折紙活動を助成します。

●《折紙シンポジウム》の開催

「3度の飯より折紙が好き!」とか、「折紙をもっと深く学びたい」という方々のために1年に1度《シンポジウム》が開かれ、それぞれの興味にあわせたコースを2泊3日の日程で行います。

誌

代1年分で、あなたも会員になれます。ご入金時から、毎月1冊1年間、月刊誌『おりがみ』をお届けします。入会金はありません。(送料サービス)

●会費●

- 国内送個人会費1年分=¥7,210(税¥210含)
- 国内送個人会費2年分=¥13,390(税¥390含)
- 国内送個人会費3年分=¥18,540(税¥540含)
- 海外送個人会費1年分(海外から入金)=¥11,000(税含)
- 海外送個人会費1年分(国内から入金)=¥9,500(税含)
- 法人会費1口以上=年額¥28,840(税¥840含)以上
- 賛助会費1口以上=年額¥123,600(税¥3,600含)以上
- ※正会員費は1年につき¥4000(税含)となっております。

●送金方法● ※ご送金の際の振込手数料はご負担下さい。

- ①郵便振替(東京1-188035 ※巻末に添付してあります。)
- ②現金書留
- ③銀行振込(八十二銀行新宿支店☎612-142132)
- ④海外からの入金(東京銀行五反田支店032-0146803)

■折紙の輪を広げるために、私たちも協力しています。

石川紙業(株)/井上紙業(株)/エー・アイ・ソフト(株)/南エイト/エヒメ紙工(株)/株エム・ティ・ヴィ/大阪帝塚山ライオンズクラブ/株押上紙器印刷/韓国色彩/木邨紙業(株)/極東ノート(株)/株クラサワ/株グリム/株小松原梱包/南近藤紙工/株紗耶加工房/サントリー(株)/株若越/出版情報研究会/株スズキ紙工業/株世界文化社/ダイニック(株)/大与紙工(株)/株竹尾/凧の博物館/土浦聖母幼稚園/天理教少年会本部/株東京印書館/東京都紙製玩具工業協同組合/株トーヨー/中村紙工(南)/林商会/株林原共済会/福田恵日/株平凡社/北越製紙(株)/真下政子/松本印刷(株)/御国色素(株)/三菱信託銀行(株)大宮支店/株深山/武蔵野冷蔵(株)/モキチ・オカダ文化財団/株ゆしまの小林/吉森ホイル(株)/株ロベツト/南渡辺染紙工所 (50音順)

豊かな情操と創造力を育む、世界文化社の月刊保育絵本。

株式会社 世界文化社
東京都千代田区九段北4-2-29
☎03(262)5111 千102

たのしい
ワンダーえほん
団体購読定価260円

しぜんのせがい
団体購読定価450円

おはなし**ワンダー**
団体購読定価280円



かがくらんど
団体購読定価310円

名作えみつく
団体購読定価450円

ワンダーランド
団体購読定価310円

ワンダーランド
団体購読定価310円

みなさん、こんにちは！
 ひなまつりの準備はもうお済みですか？ 色紙にしたり、カードにしたり、折紙ひなは大活躍ですね。
 そして、今日は、おいしそうなお寿司も登場します。新鮮なネタでおひとつどうぞ……



もくじ

特集 ひなまつり

- だれでもおれる
おりがみアルバム12ヶ月—3月—
 “ひなまつり”——構成：落合けい子……4～7
 ☆おひなさま——伝承……4
 おひなさま——伝承アレンジ……5
 ぼんぼり(6) 桃の花(6) 桜・橘(7)
 内裏雛——高濱利恵……8～13
 男雛(8～11) 女雛(11～13)
 ☆お寿司——半田丈直……14～15
 のりまき——アレンジ：朝日 勇……16
 ☆割り箸——世浪 健……17

- 折り紙夜話——布施知子……13
チャレンジコーナー
 松花堂弁当——木下一郎……18～21
NOAおりがみガーデン——22～23
みんなの作品展〈和紙おりがみ展・2〉……24
こんなのDo?
 キスでシールを(封筒)——木下一郎……25
Origami Information Post ——26～29
 おりがみ頭の体操——真野亜弥子……28
おりがみギャラリーNo.121
 お雛様——高濱利恵……30～31
 のあ伝言板・表紙の言葉・奥付 他——32

折り方の記号

SYMBOLS

次の記号によって折り方が示されていますので皆さんもおぼえてください。

<p>谷折り VALLEY FOLD</p>	<p>まくまたは同じ方向にくり返し折る FOLD OVER AND OVER</p>	<p>仮想線(元の形または次の形などを示す) PREVIOUS POSITION</p>	<p>表に折る FOLD IN FRONT</p> <p>裏へ折る FOLD BEHIND</p>
<p>山折り MOUNTAIN FOLD</p>	<p>切りこみをいれる CUT</p>	<p>段折り FOLD AND FOLD</p>	<p>ひらく OPEN</p> <p>つぶす SQUASH</p> <p>押しこむ PUSH IN</p> <p>図を拡大する ENLARGE</p> <p>図を縮小する REDUCE</p>
<p>裏がえす(天地の移動はありません) TURN MODEL OVER</p>	<p>折り筋をつける FOLD AND UNFOLD TO CREASE</p>	<p>中わり折り REVERSE FOLD</p> <p>かぶせ折り REVERSE FOLD</p>	<p>位置の転換 TURN THE MODEL</p> <p>差しこむ INSERT</p> <p>ひきだす PULL OUT</p> <p>ふくらます BLOW UP</p>

雛 まつり 雛 まつり



▲一枚不切折りのできた松花堂弁当。中には、折紙寿司、箸にもご注目あれ。



こちらは、本物の松花堂▶
弁当を入れました。菓子
入れ、小物入れなどの実
用品になります。



▲同じお雛さまでも、紙の素材▶
や、台紙の違いで、異なる趣き
を乗しめます。



▼色かた粒がとても可愛いリボンの菊團子。



(素材作品：竹の節、桜の餅、お雛さまのちまき、お雛さまのちまき)

■おりがみアルバム12ヶ月・3月

ひなまつり

さあ

目かくしもとって

みんなはらんで

おひなさまは

とってもうれしそう

おひなさまの

おかおって

やさしい

おかおね

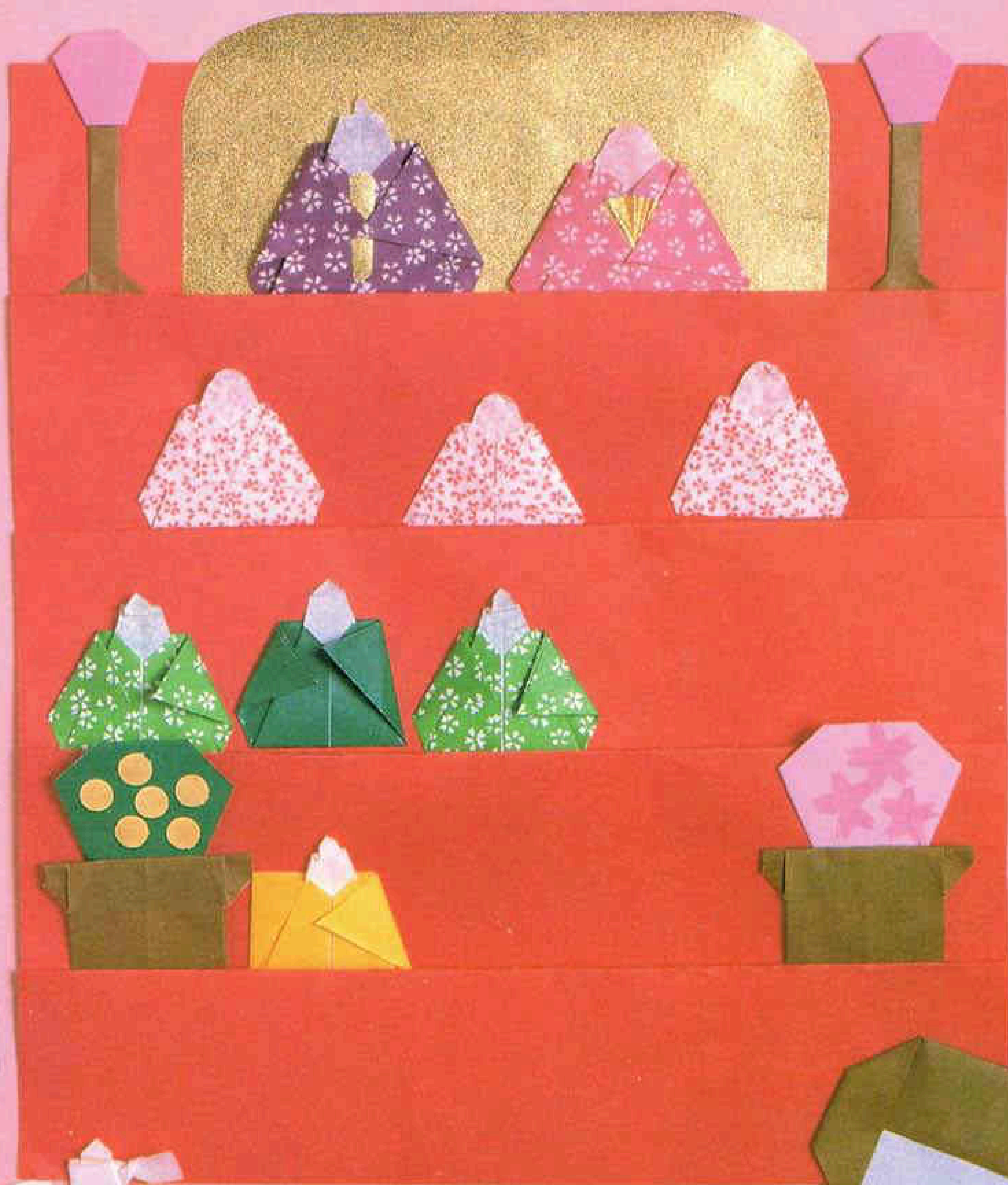

だれでもおれりおりがみアルバム12ヶ月

3月

ひなまつり

一年間箱の中でねむっていたおひなさまを一人ひとり目かくしをはずして飾る——何となく嬉しいものですね。

おひなさまの人数は決まっていますから、大勢で作って、おひなさまがたくさんできた場合は、まだ箱に入っているおひなさまとしたりいかげしょうか。

〈アレンジ・構成〉 落合けい子

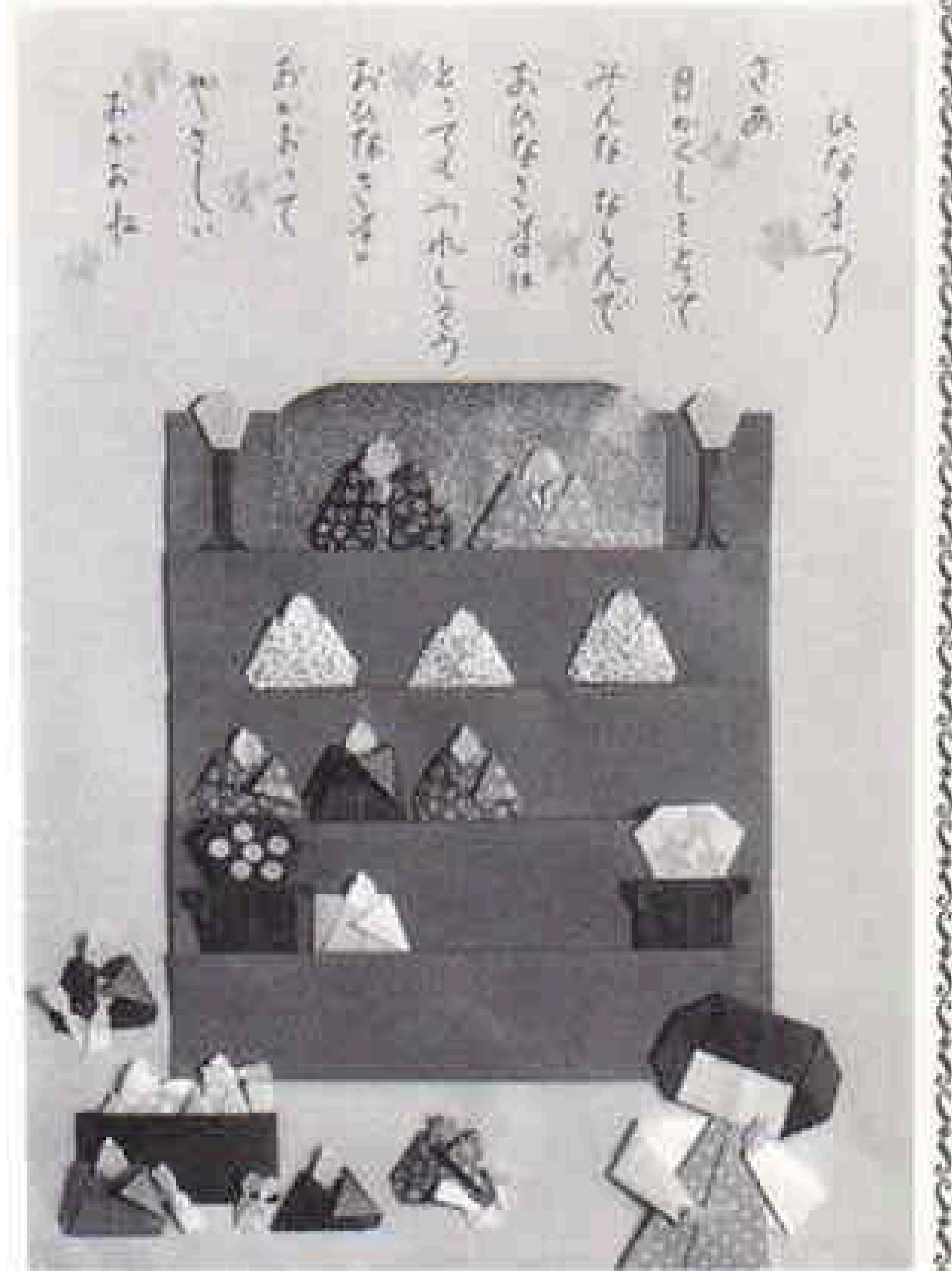

おひなさま 伝承

Ohinasama (Hina doll) Traditional

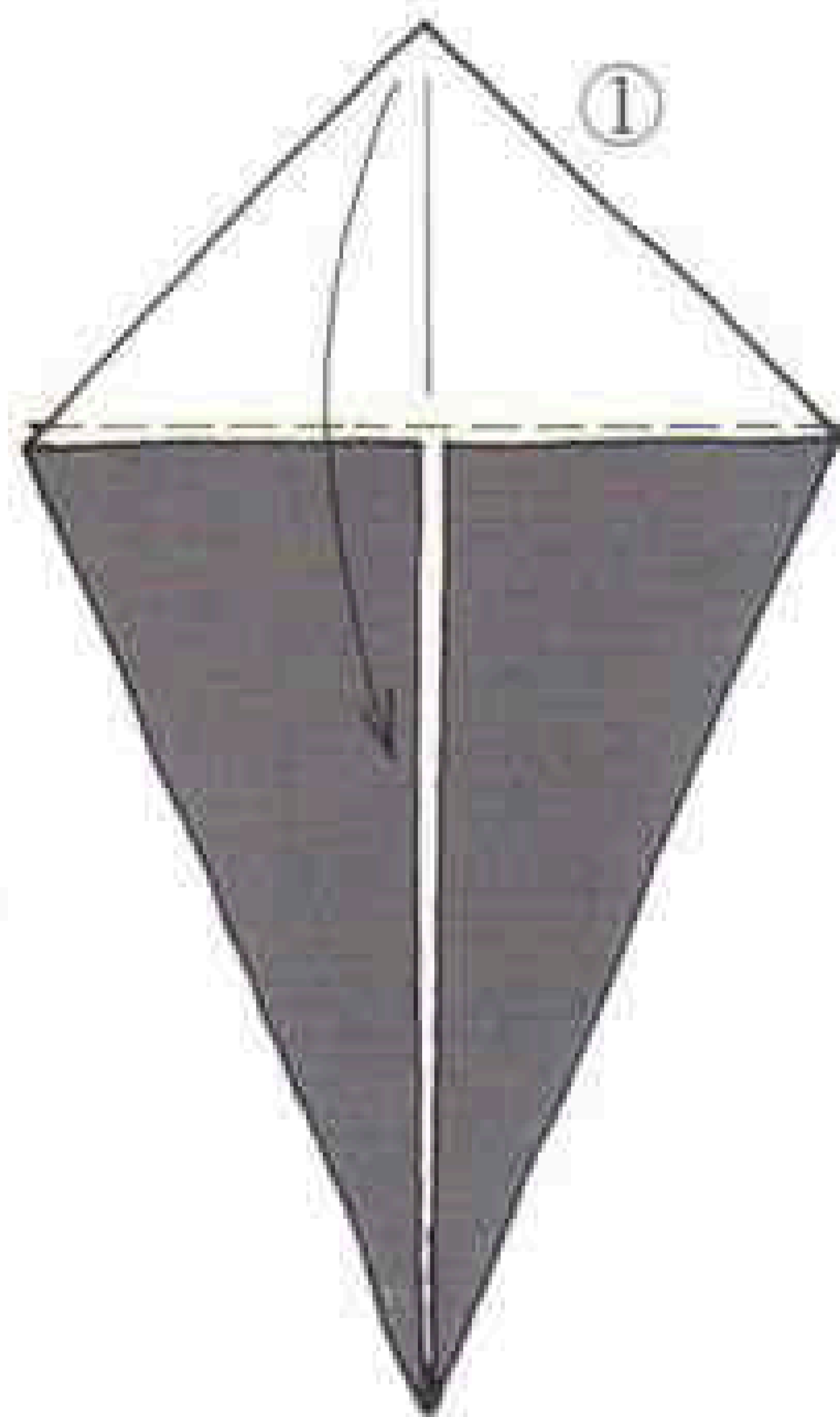

たこの基本形より

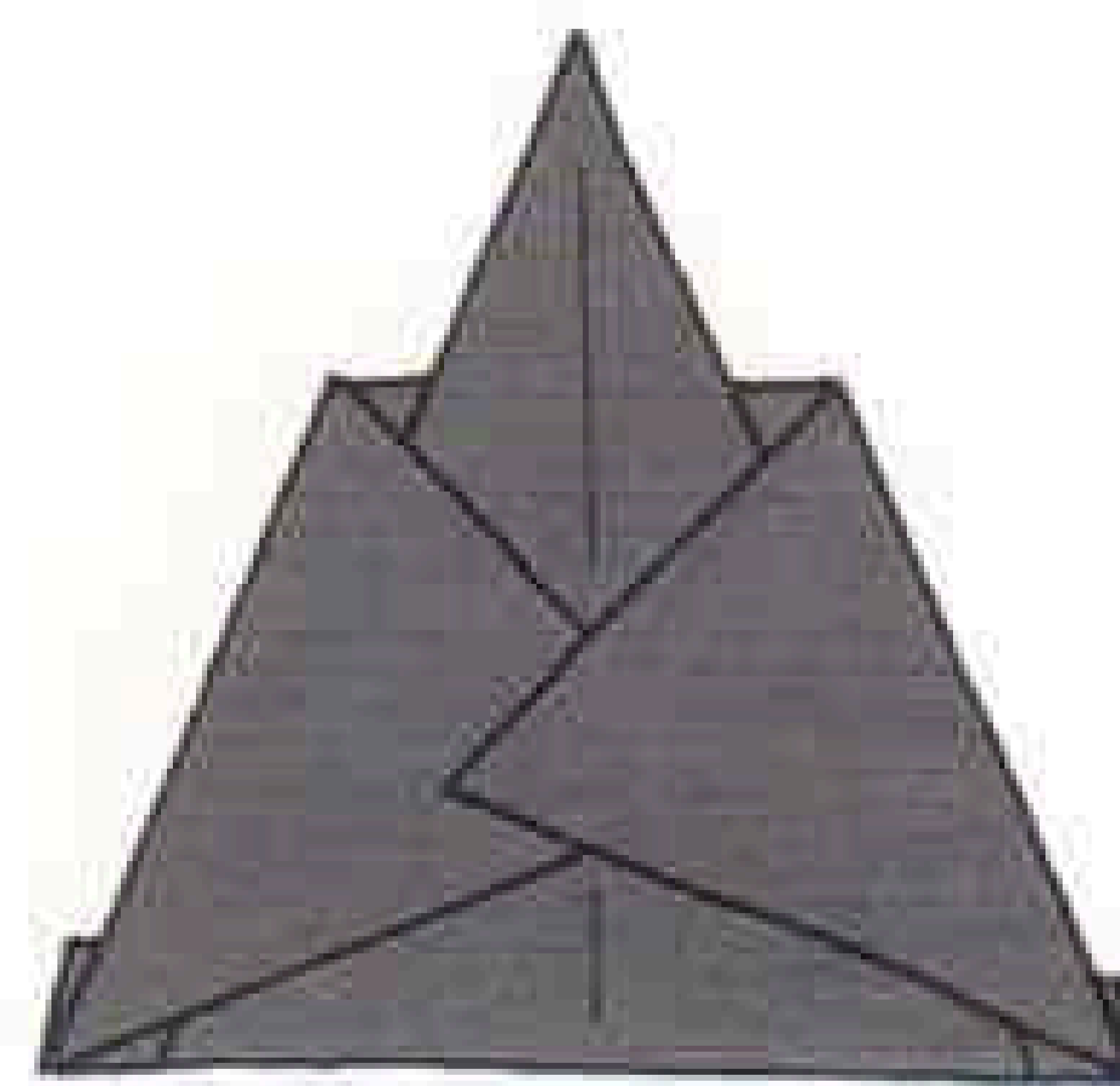
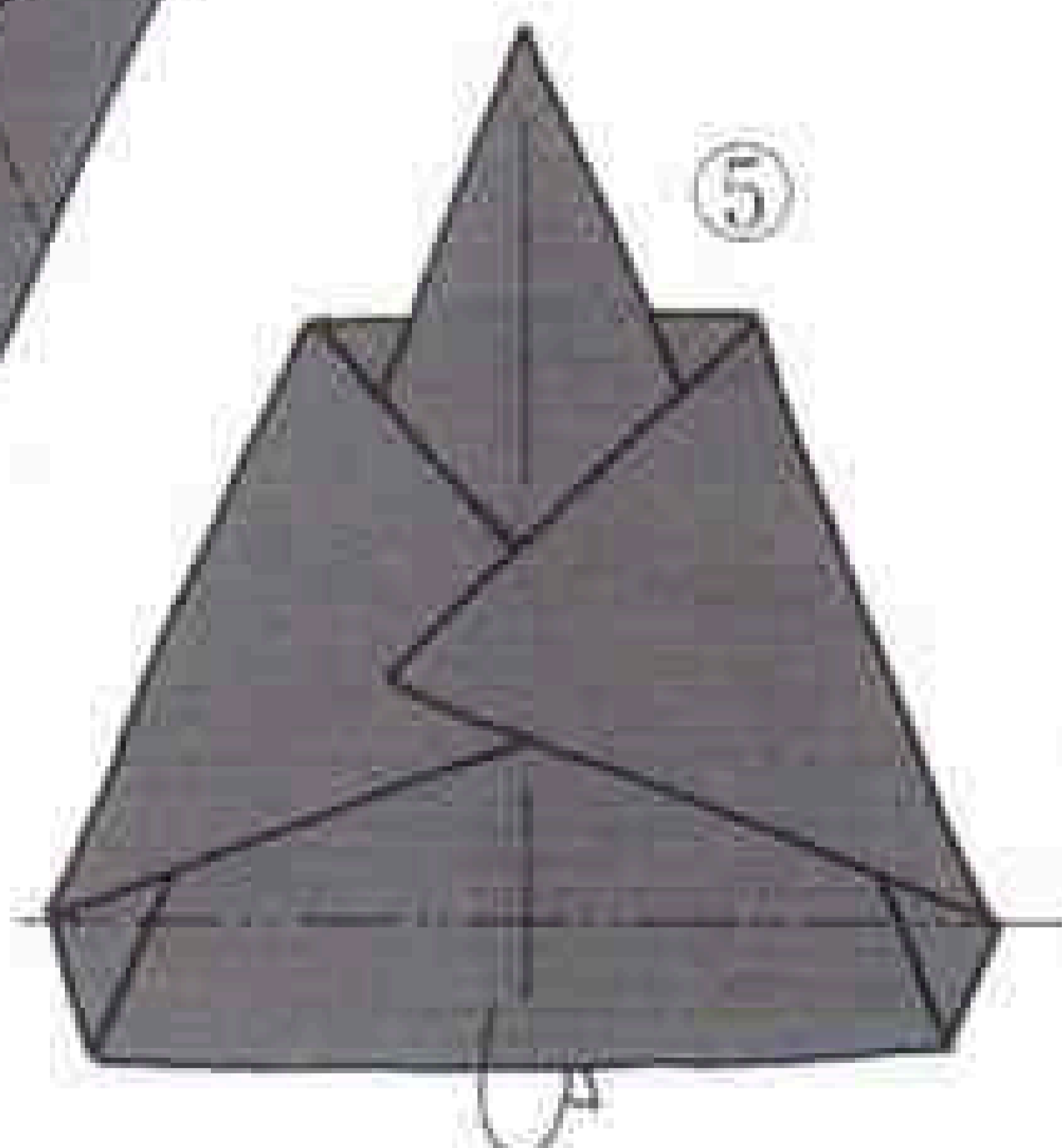
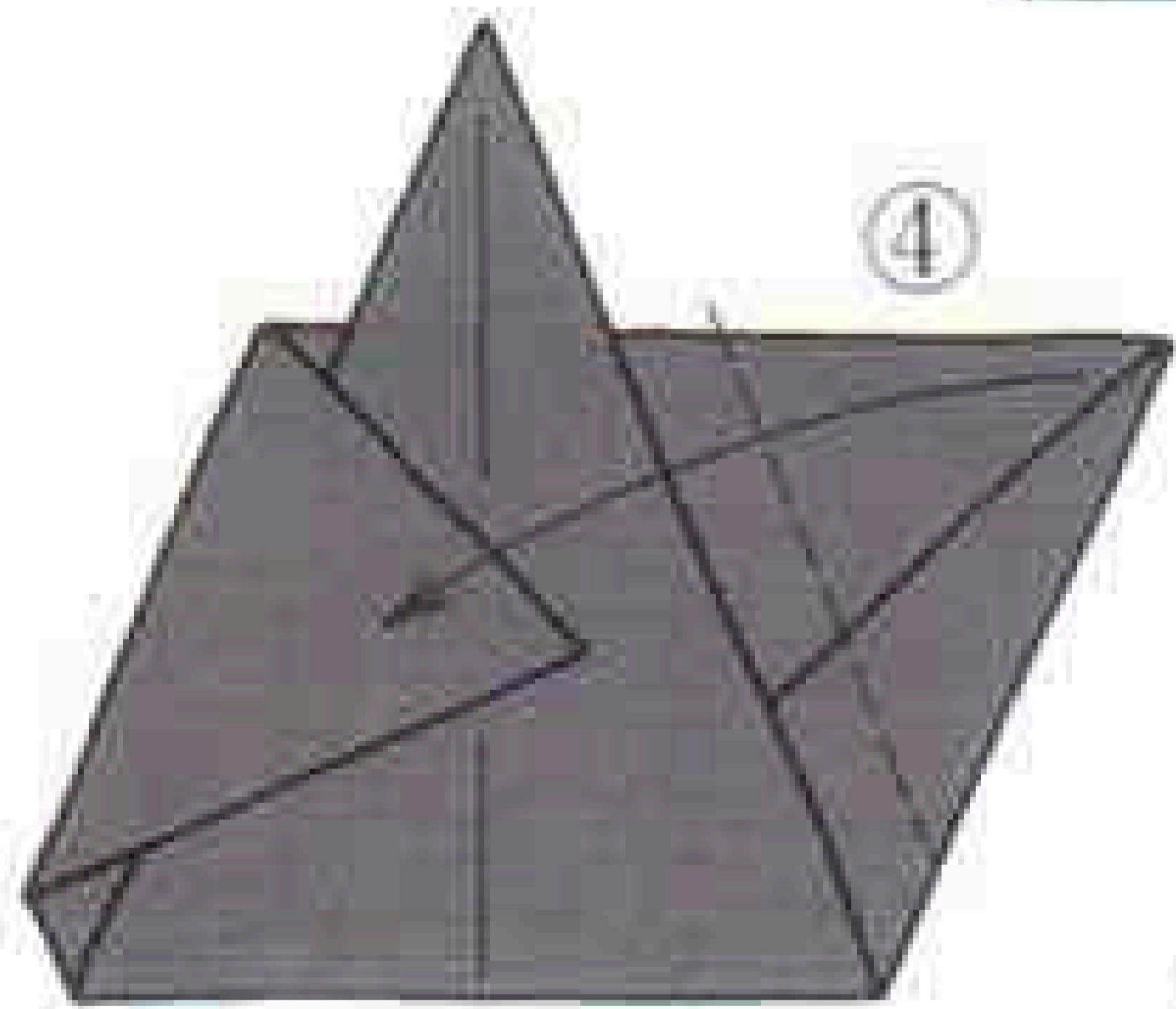
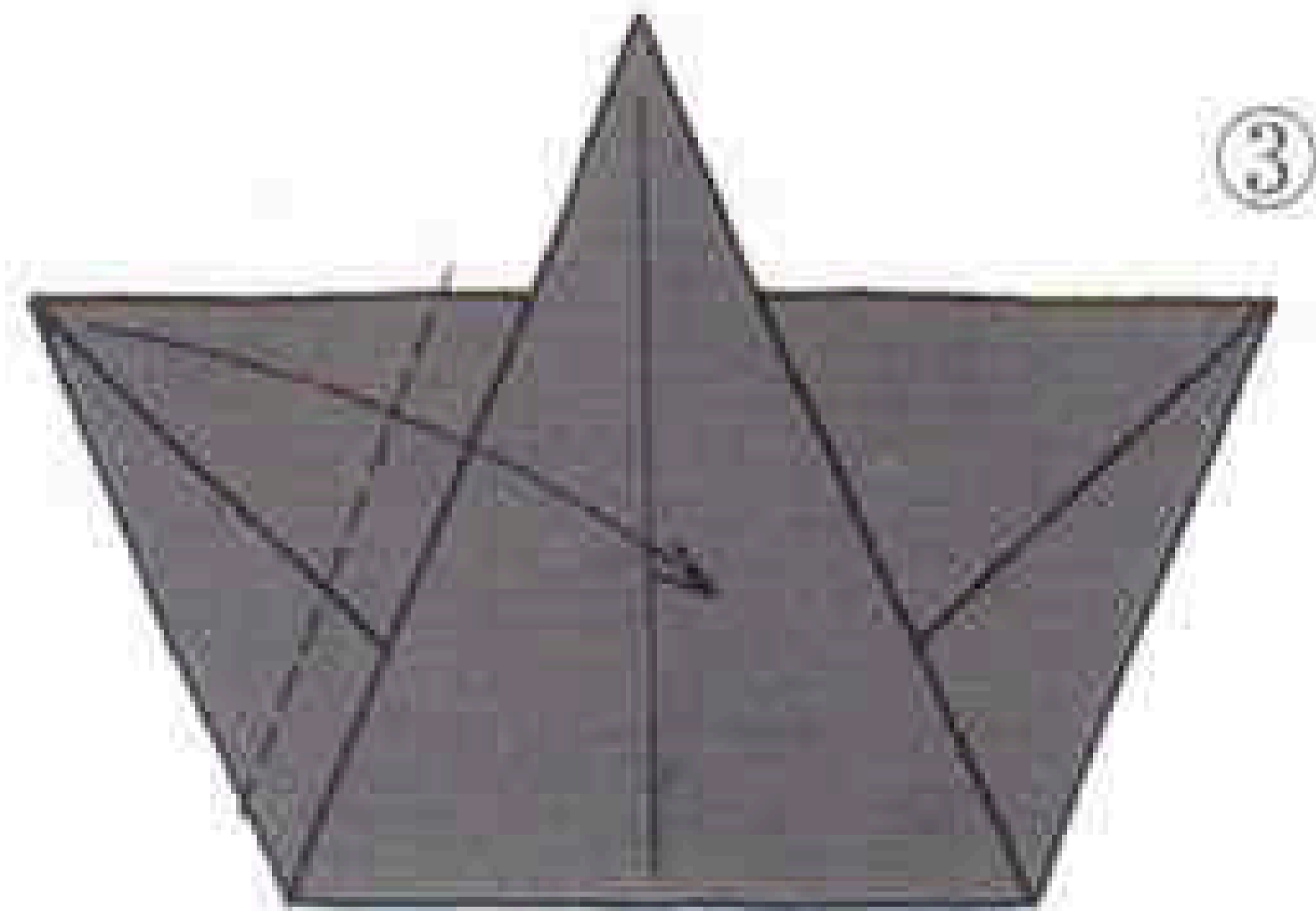
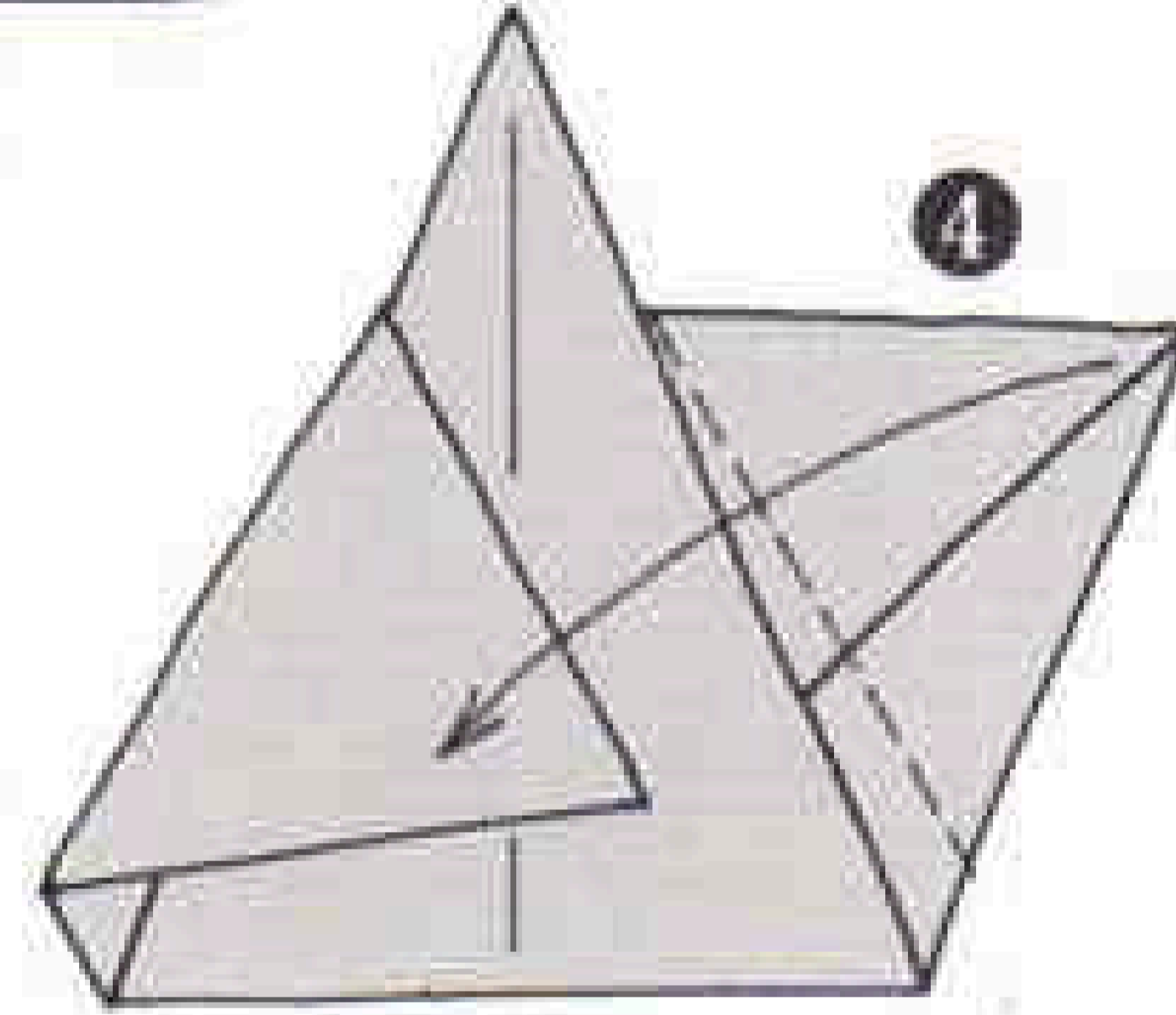
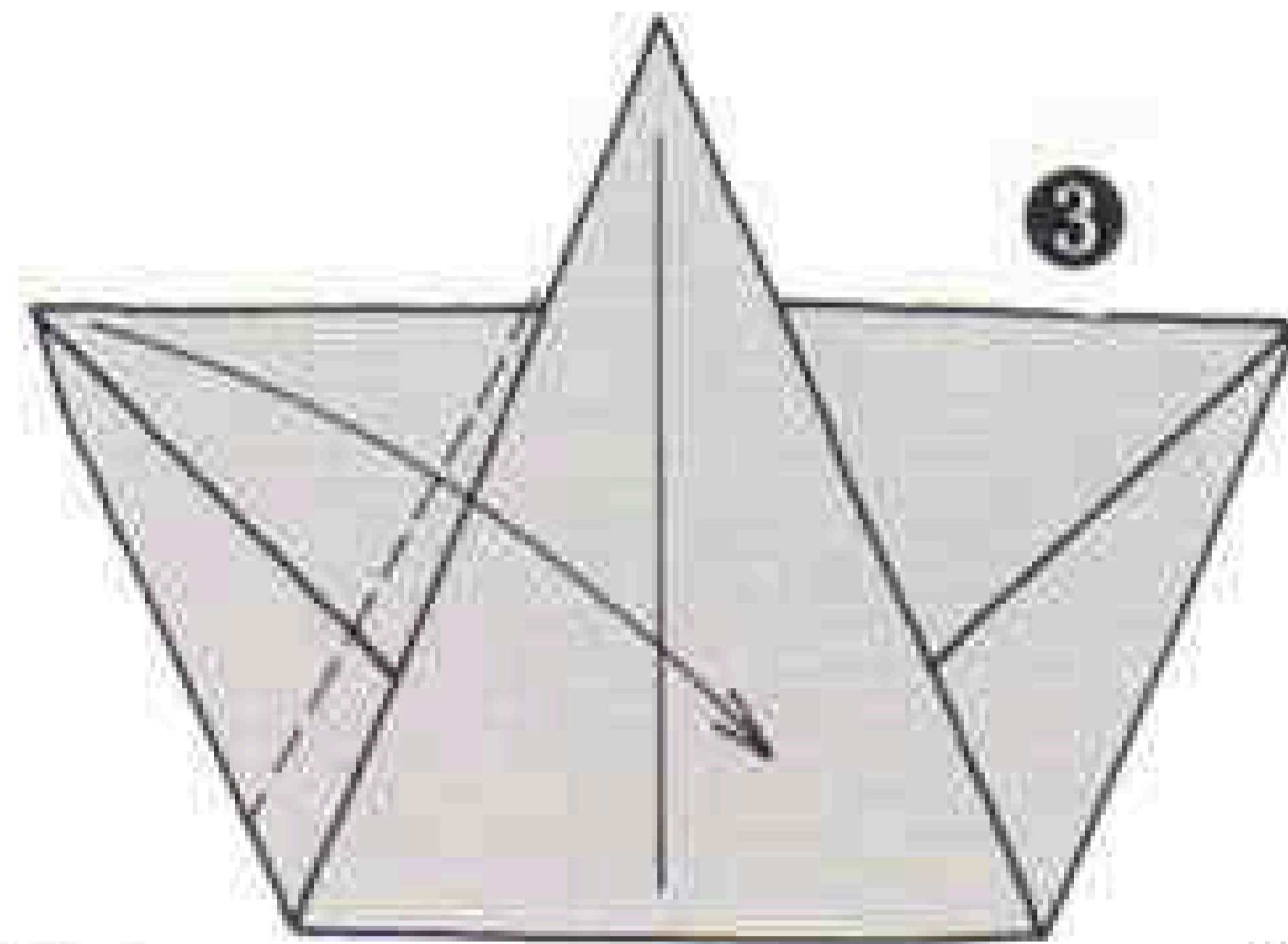
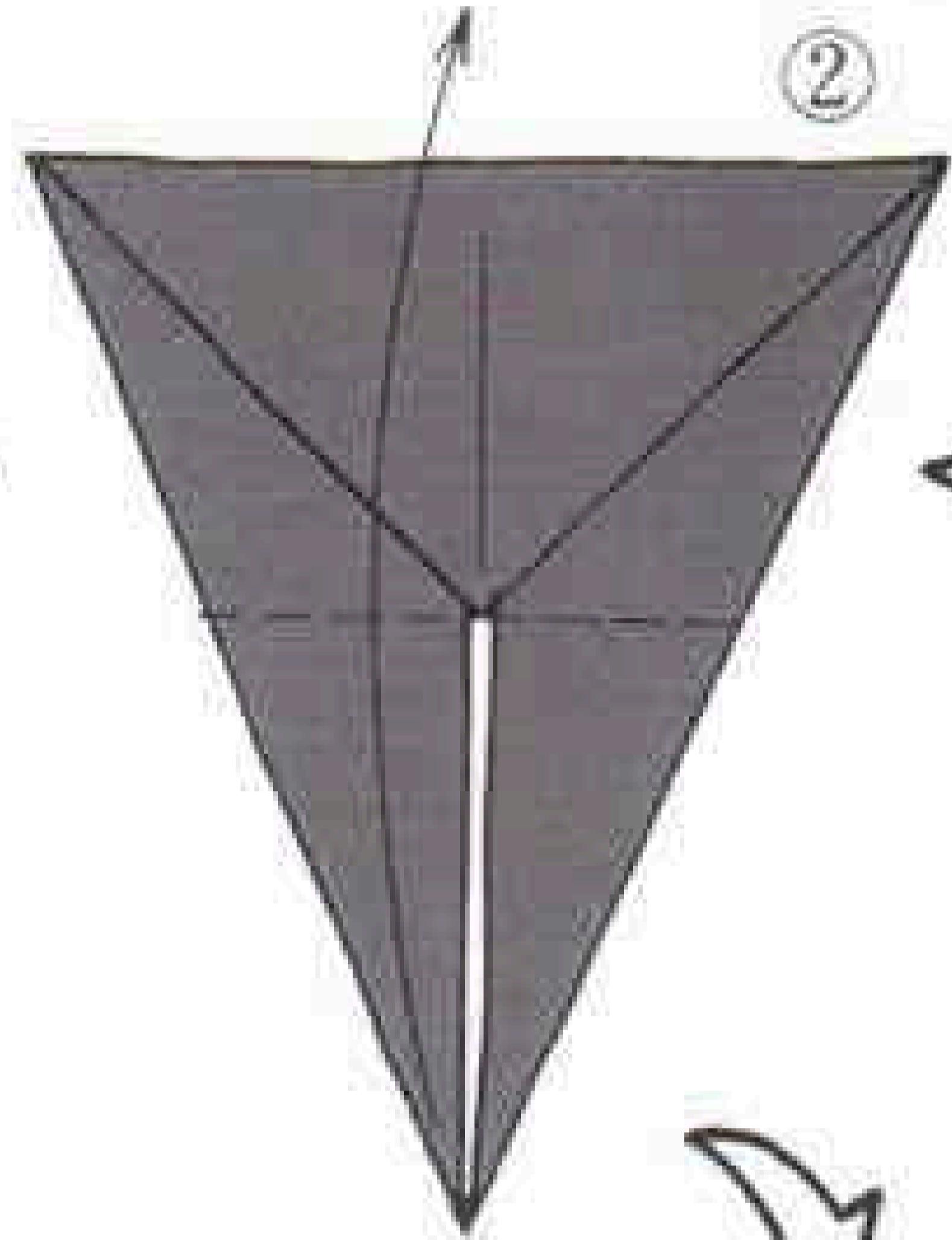

おびな

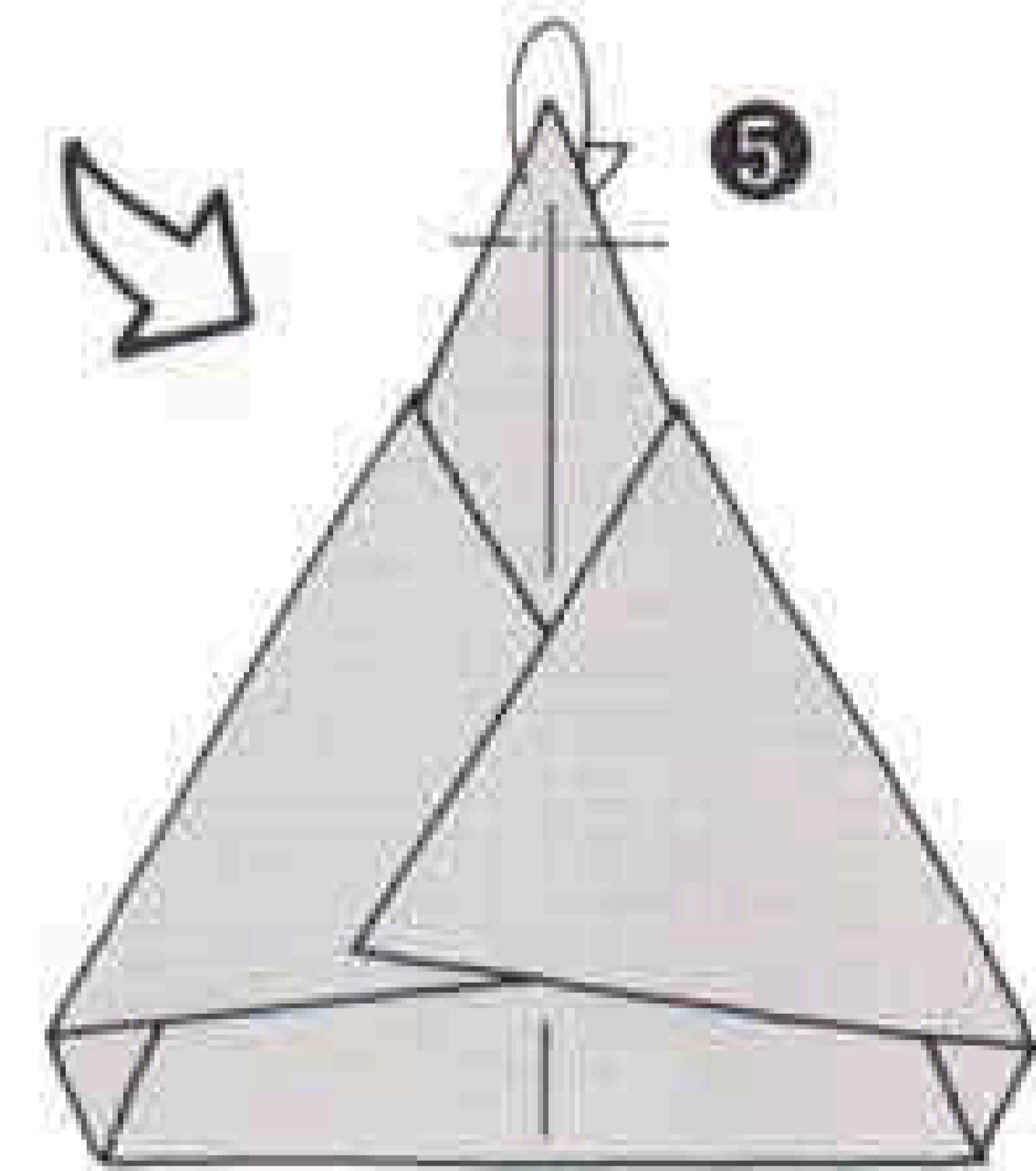

めびな

●使用する紙の大きさの割合●

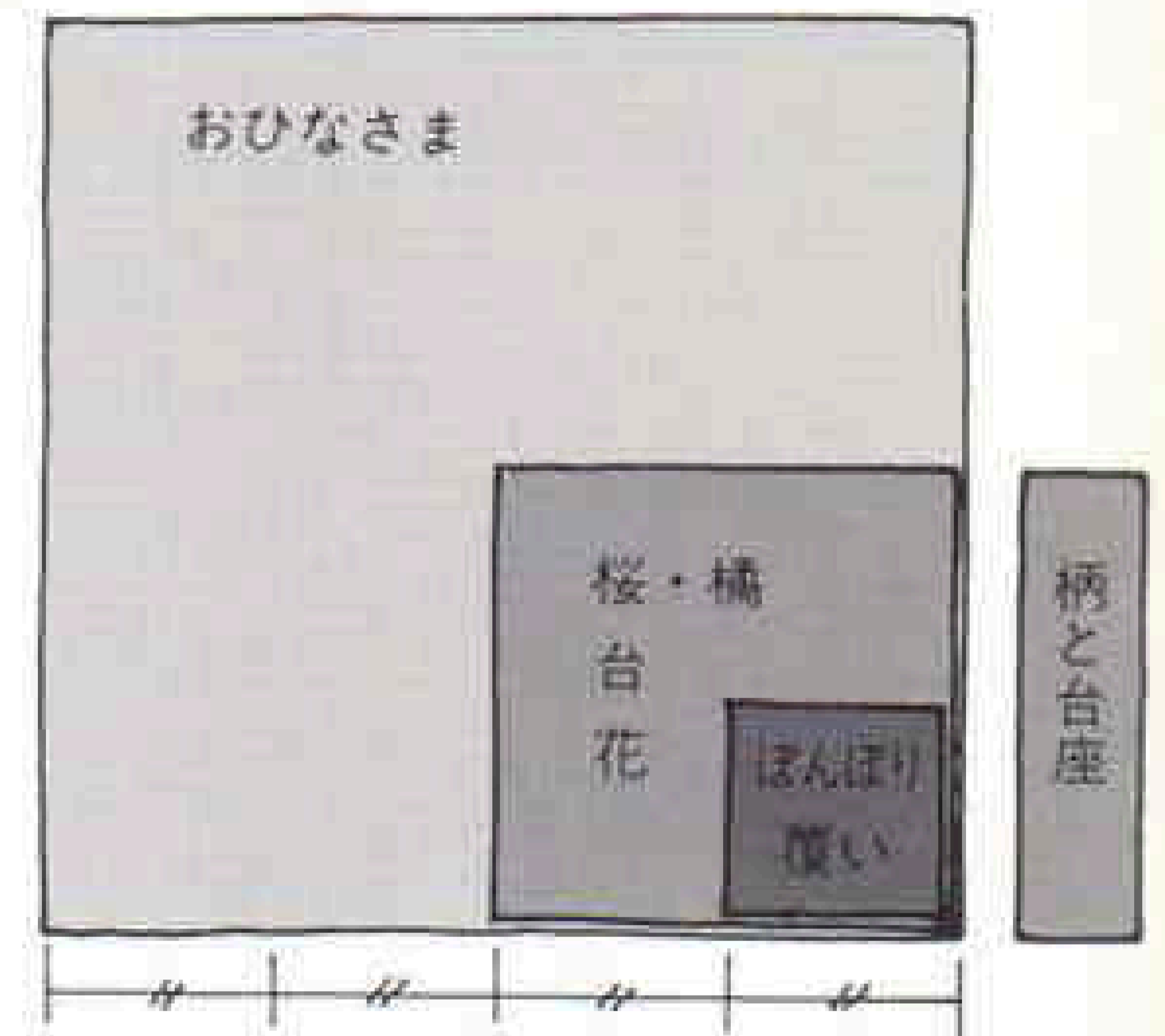

※この作品は67号(在庫切れ)に掲載されました。



おひなさま 伝承のバリエーション

Ohinasama (Hina doll) Variation of Traditional Hina Doll



ほんぼり

Paper-covered lamp stand

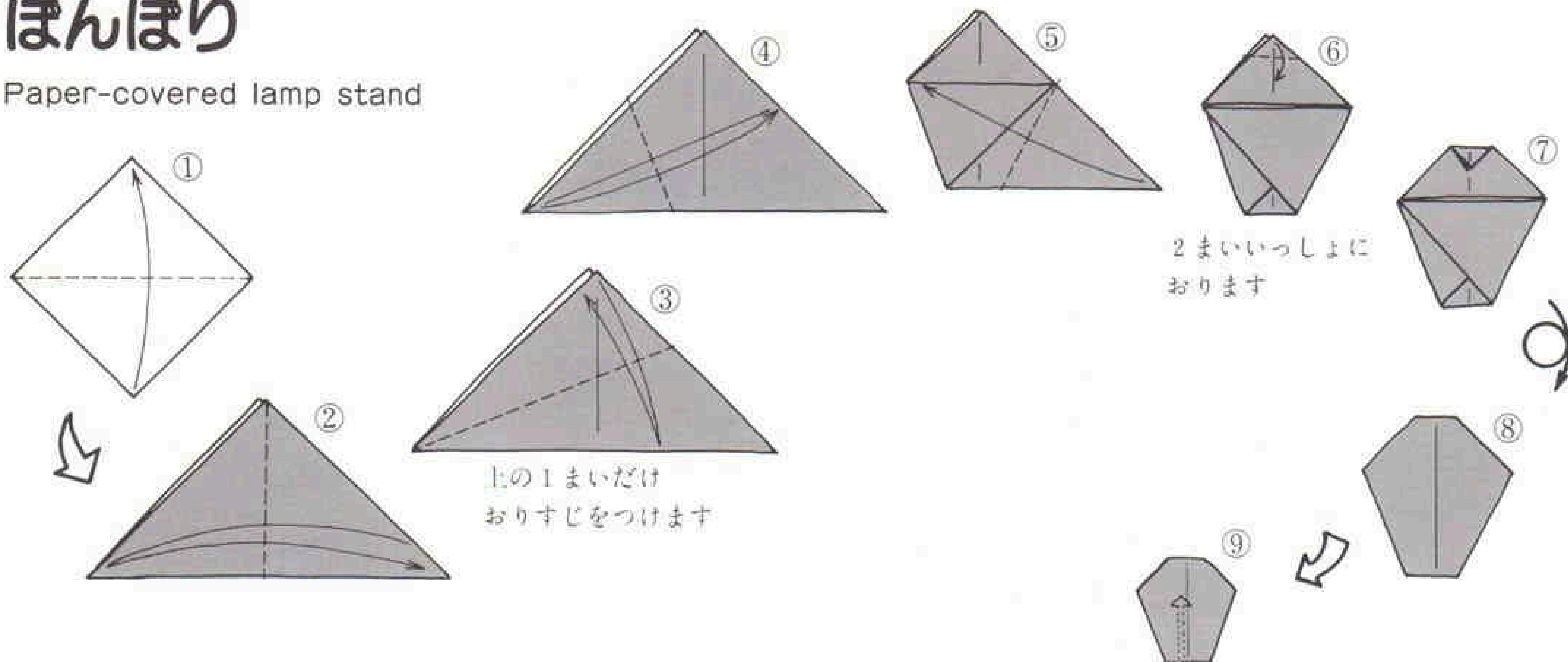

2まいいっしょに
おります

上の1まいだけ
おりすじをつけます

覆いに柄をさしこみ、
のりづけします

できあがり

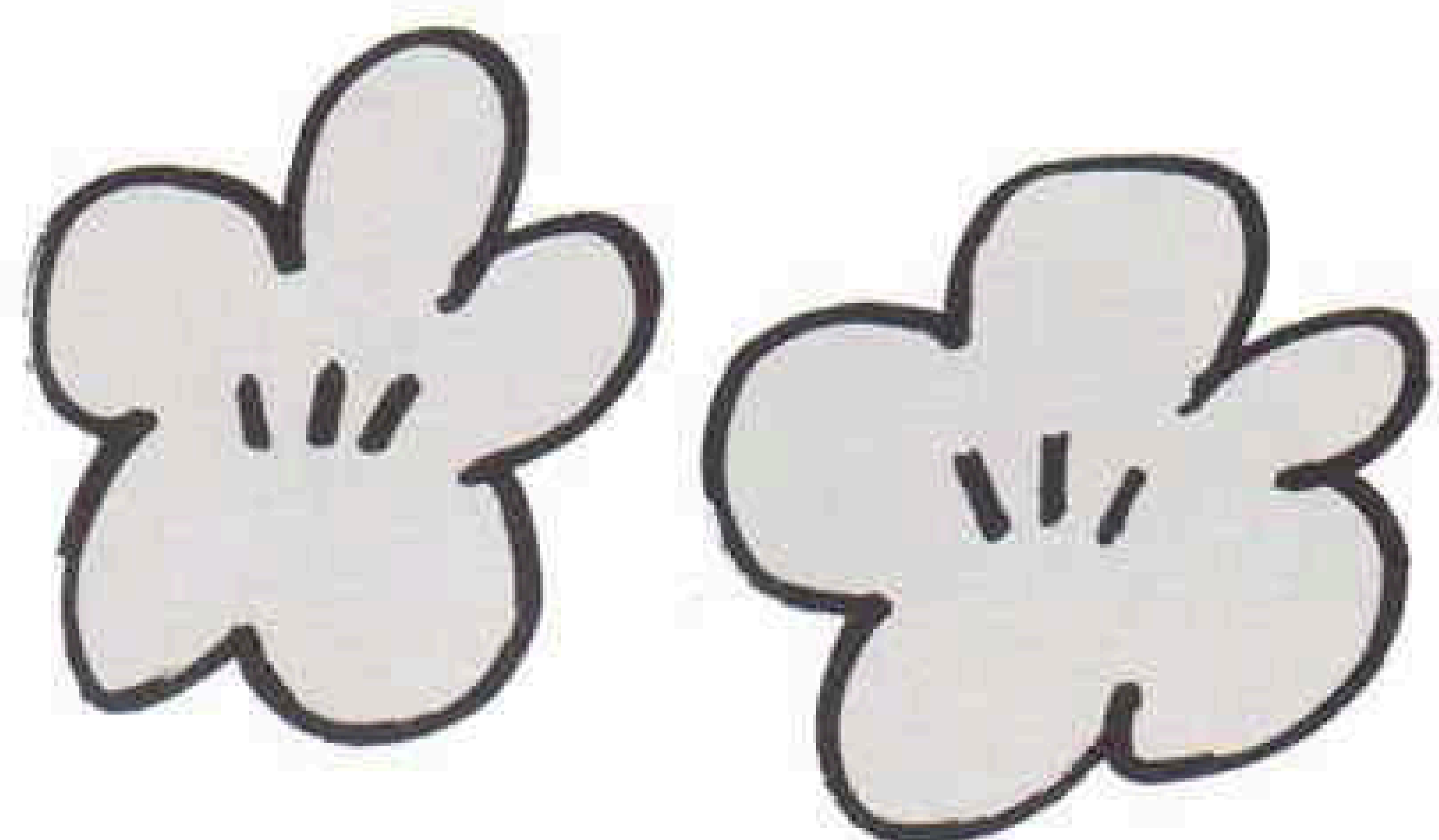

覆いが3.75cm (15cmの1/4)
四方のとき、
たて=7.5cm
よこ=2cm の紙を使います

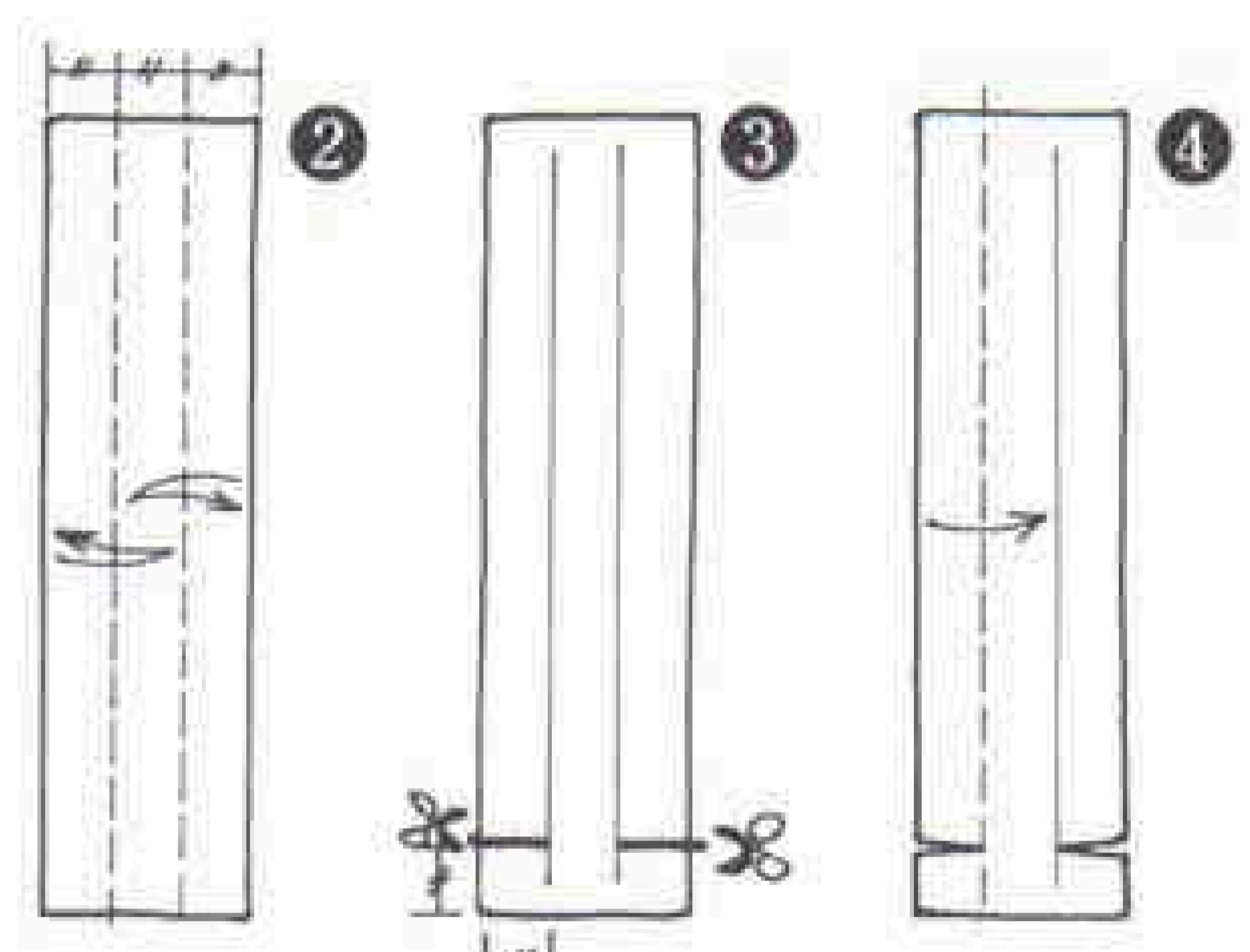

きりこみをいれます

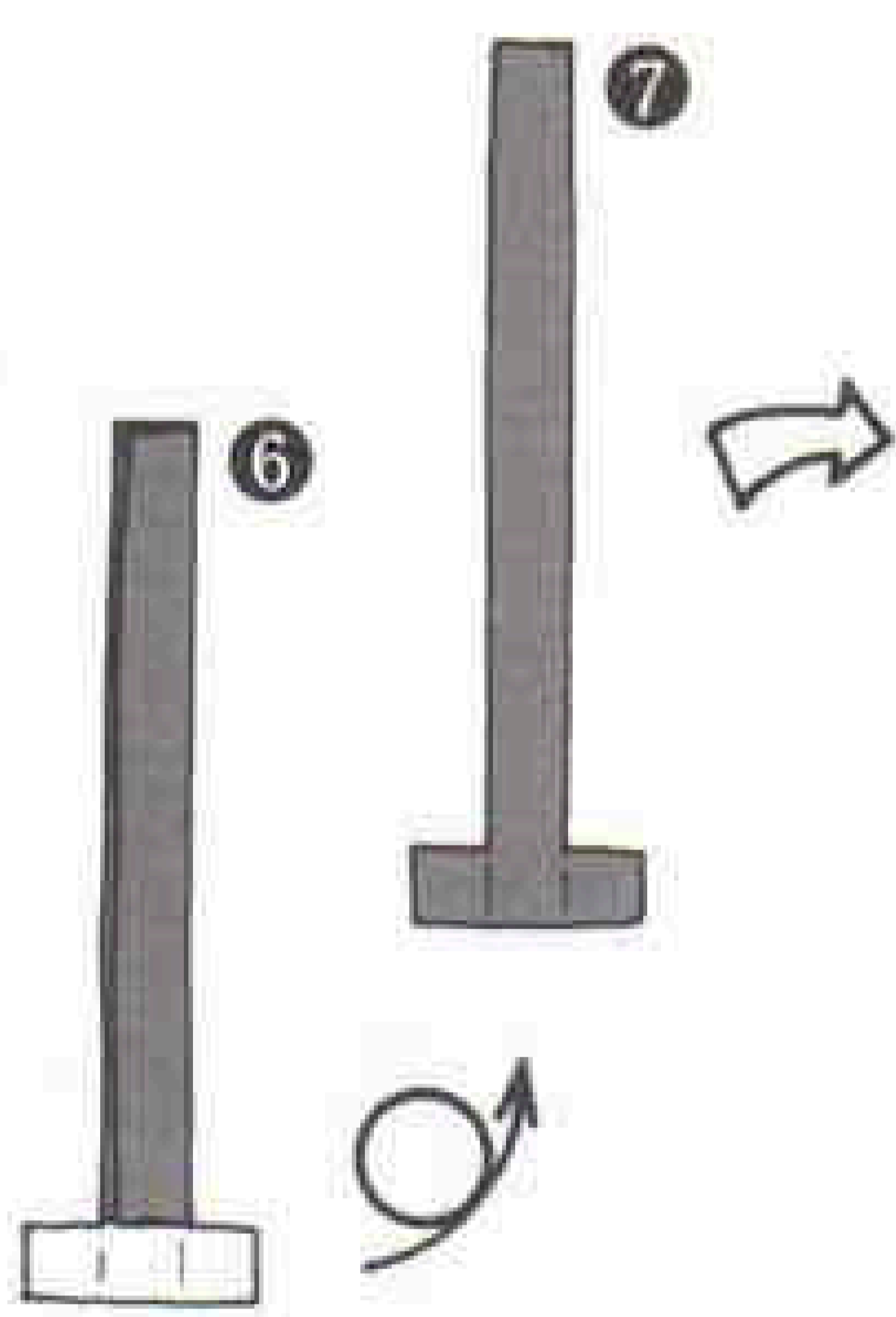

ももはな

Peach-blossoms

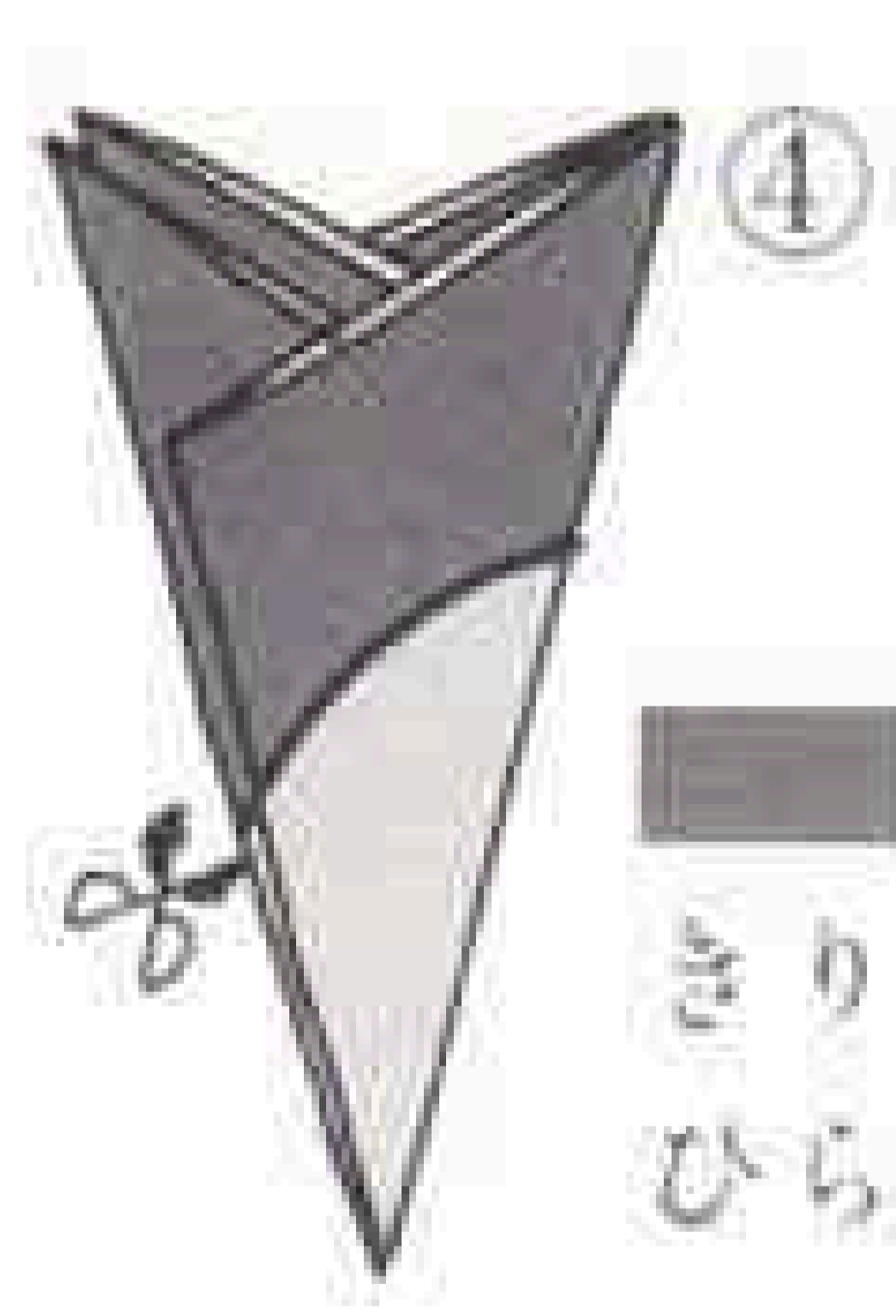
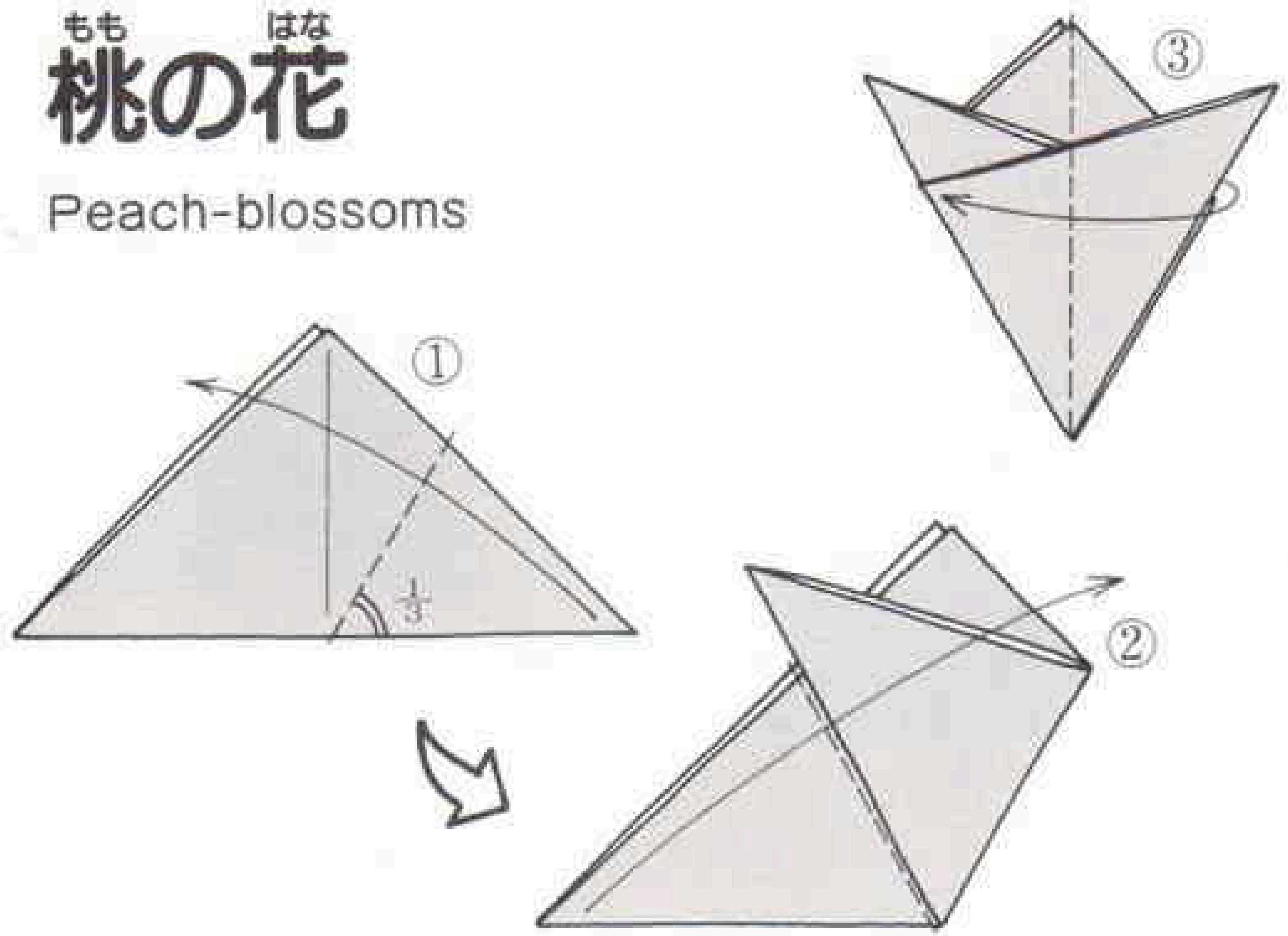

のぶぶんを
きりとって
ひらきます

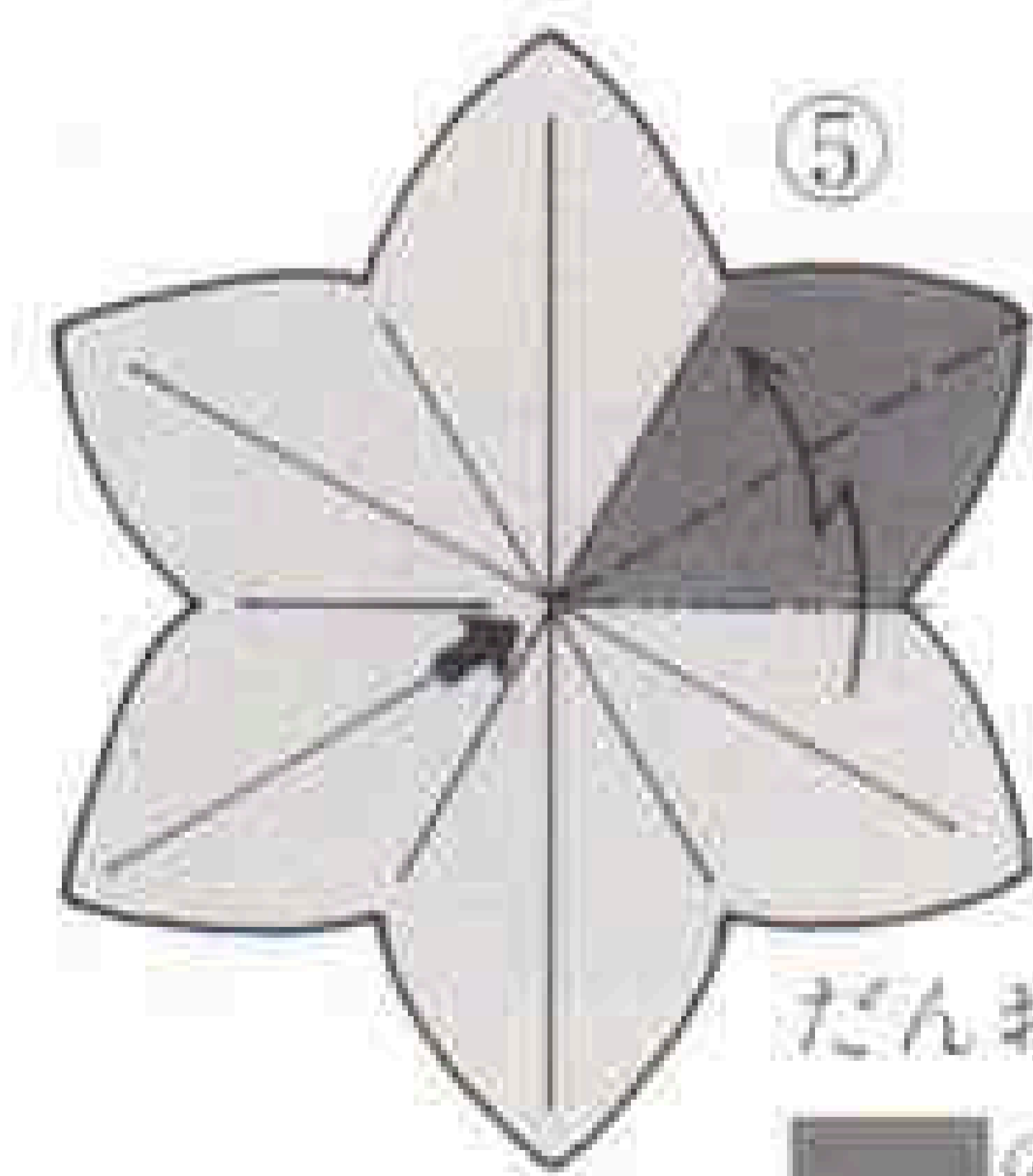

だんおりして
のぶぶんを
のりづけします

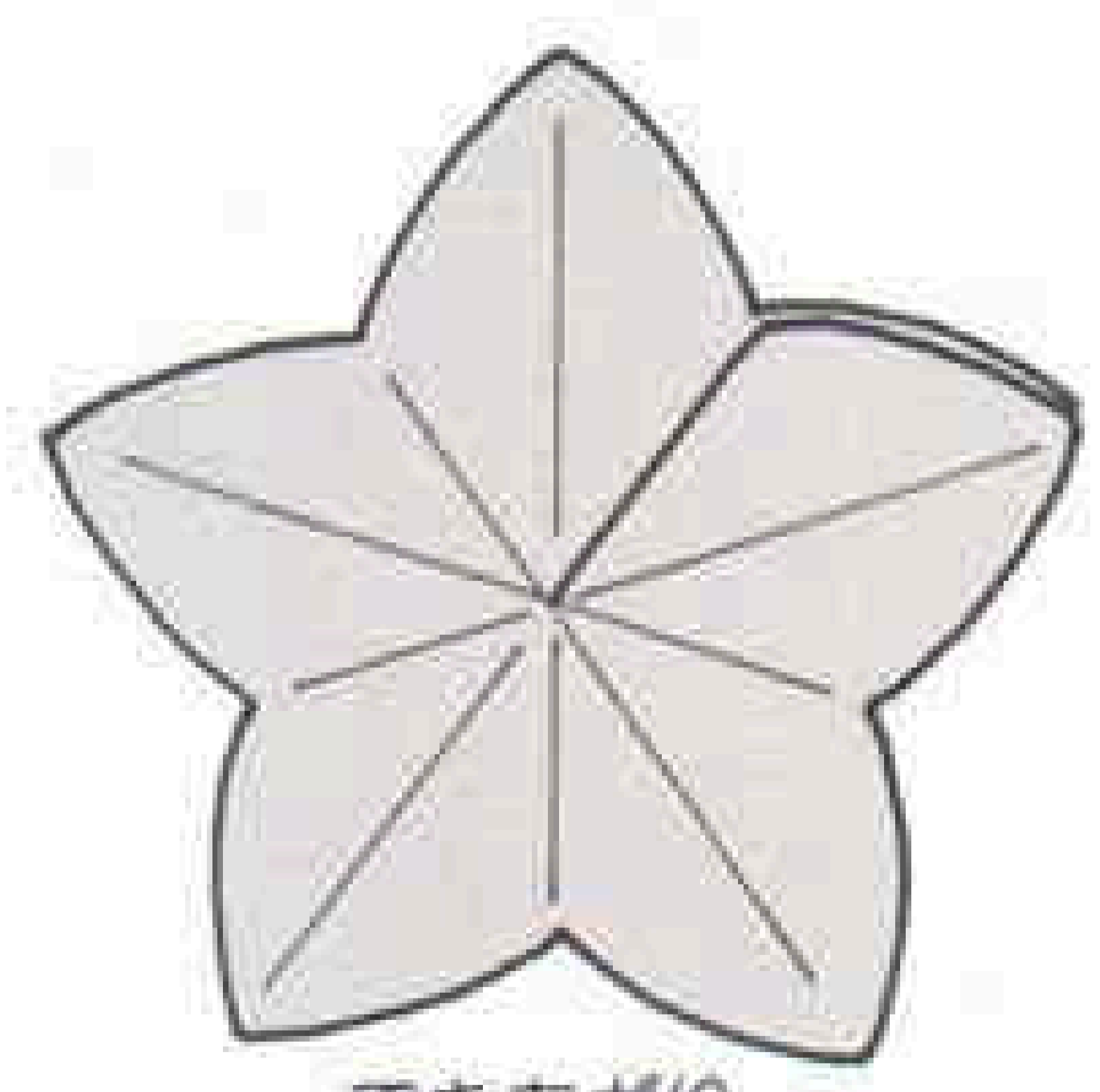

できあがり

※この作品は139号(在庫切れ)に
掲載されました。

さくら たちばな
桜・橘

Cherry tree · Mandarin orange tree

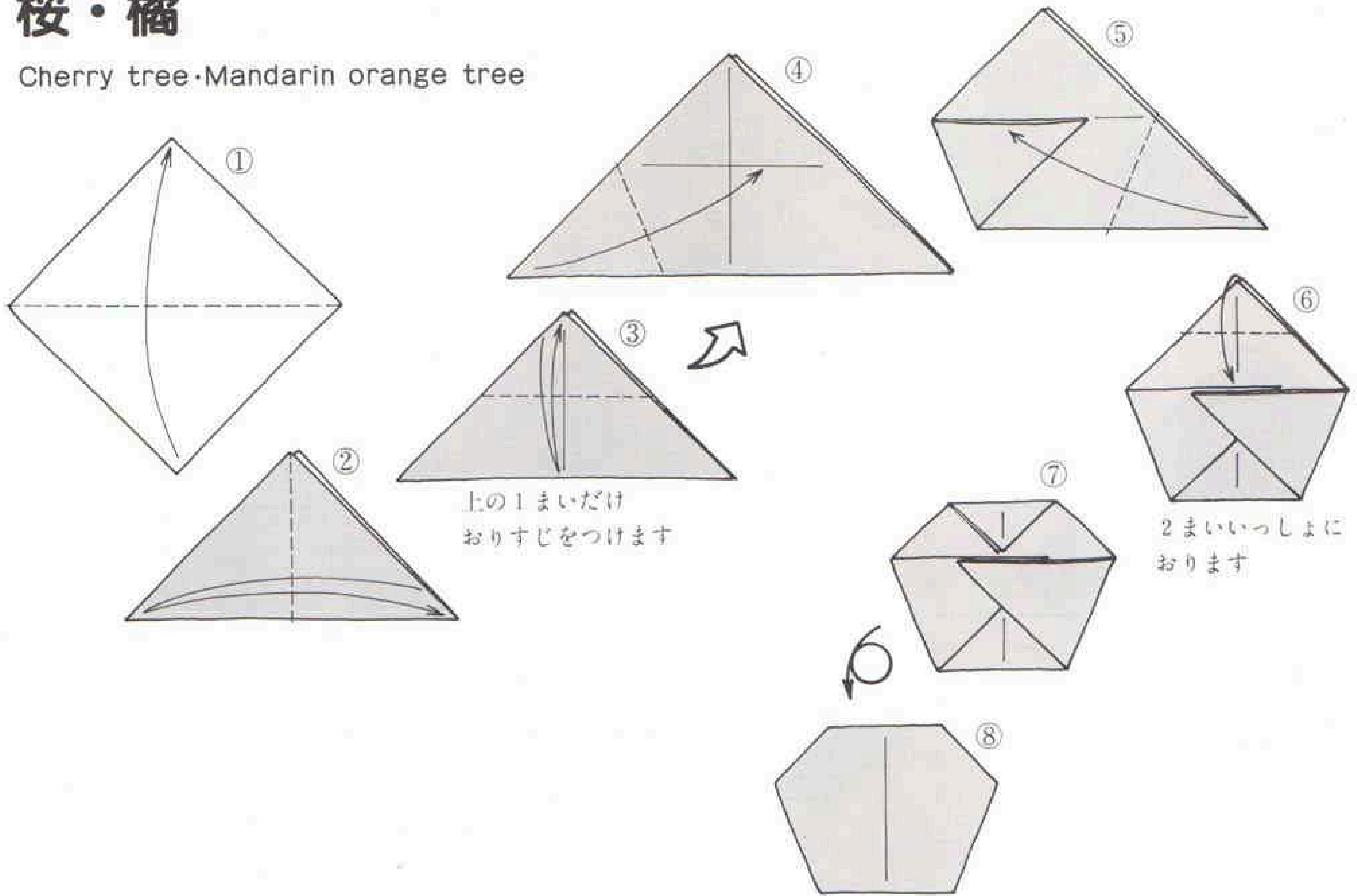

上の1まいだけ
おりすじをつけます

2まいいっしょに
おります

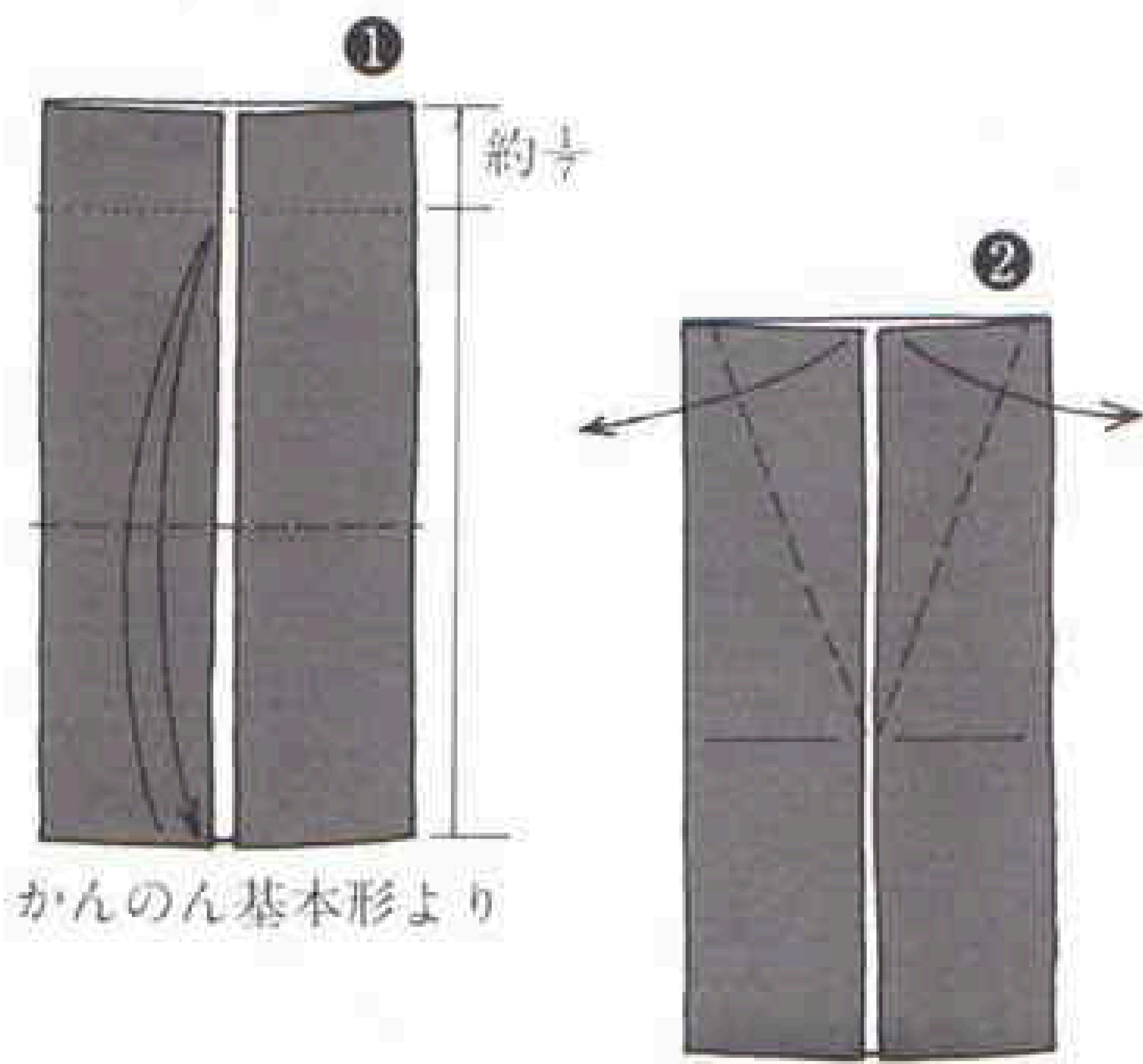

かんのん基本形より

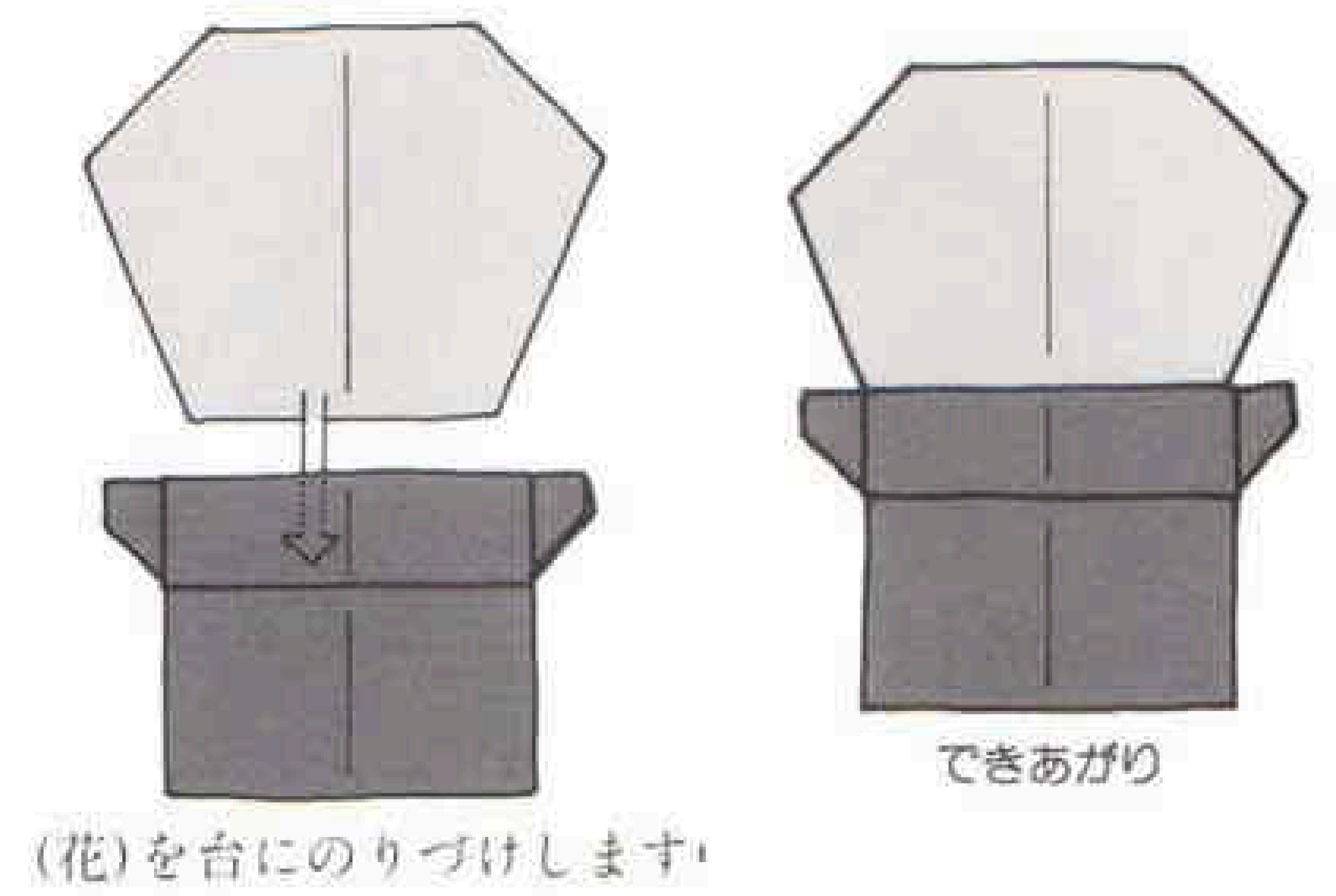

(花)を台にのりづけします

できあがり

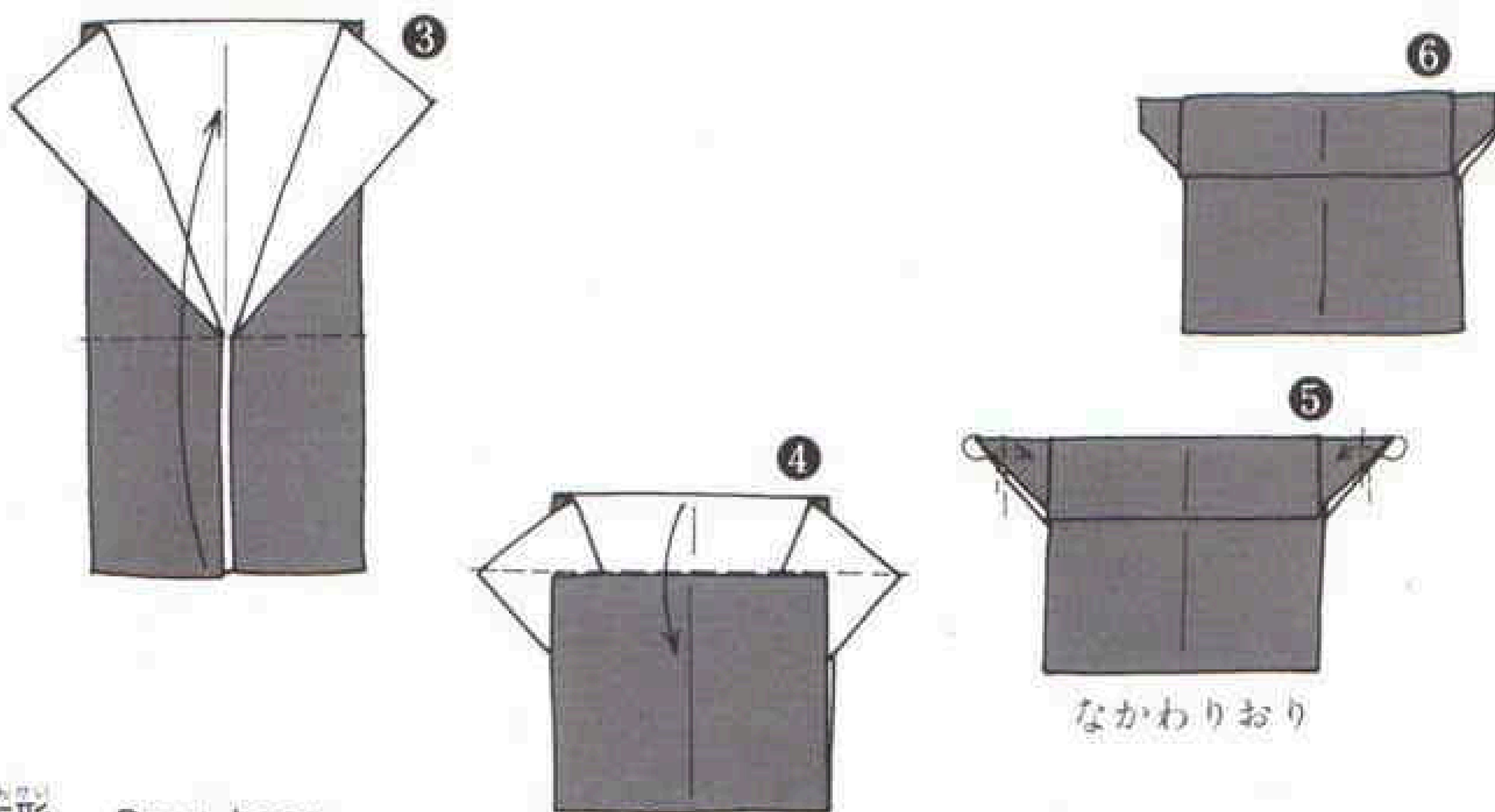

なかわりおり

かんのん基本形 Door base

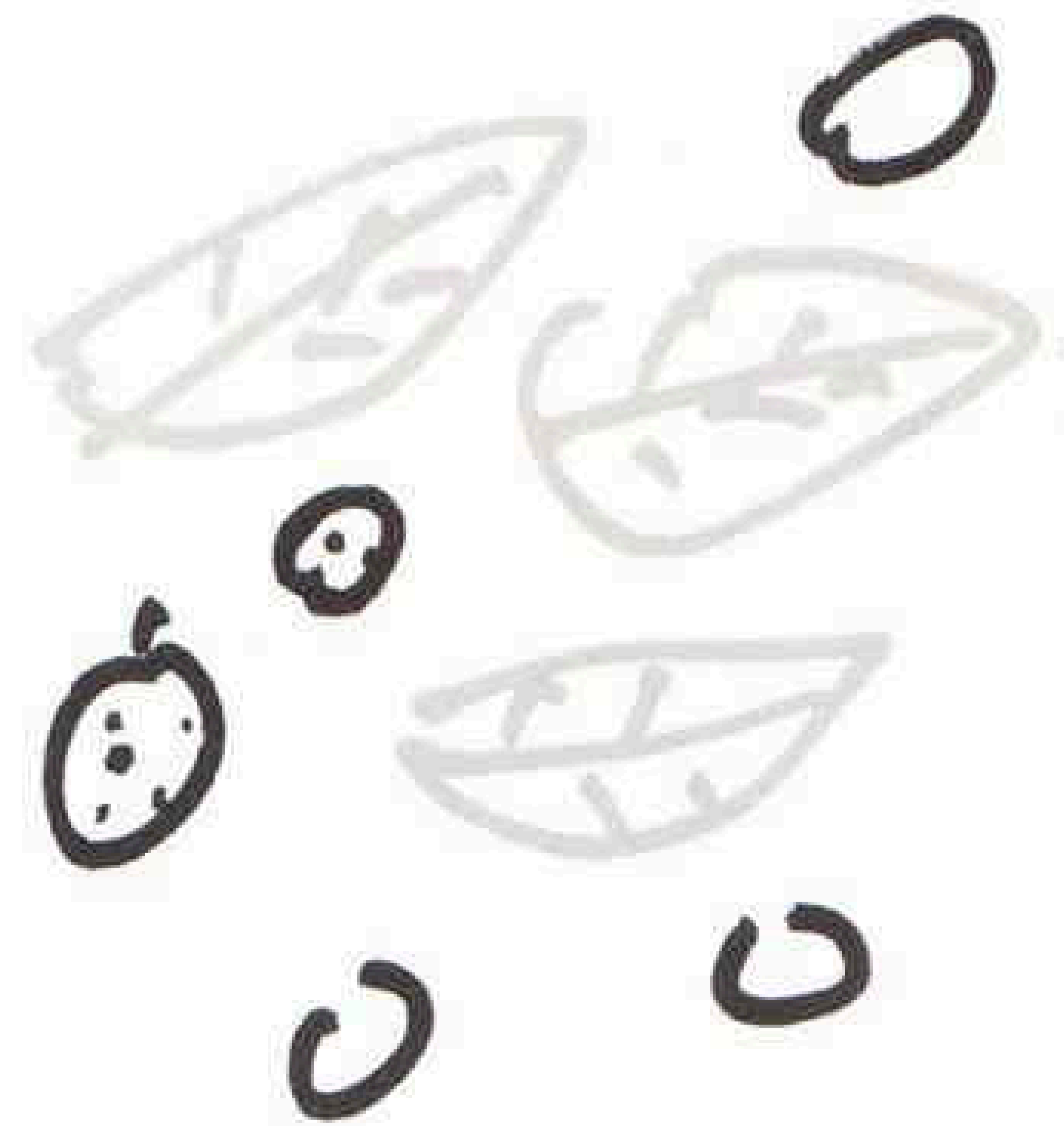
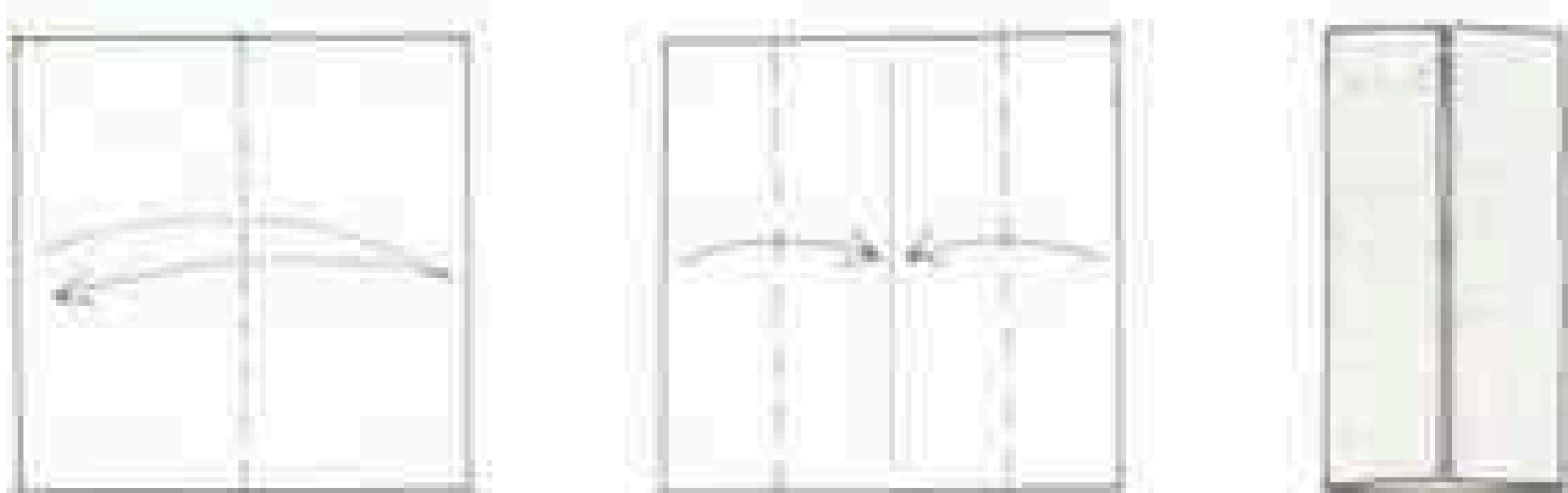

だいりびな 内裏雛

高濱利恵

※この作品は53号(在庫切れ)に掲載されました。

Doll Emperor and Empress by Toshie Takahama

おびな
男雛

Doll Emperor



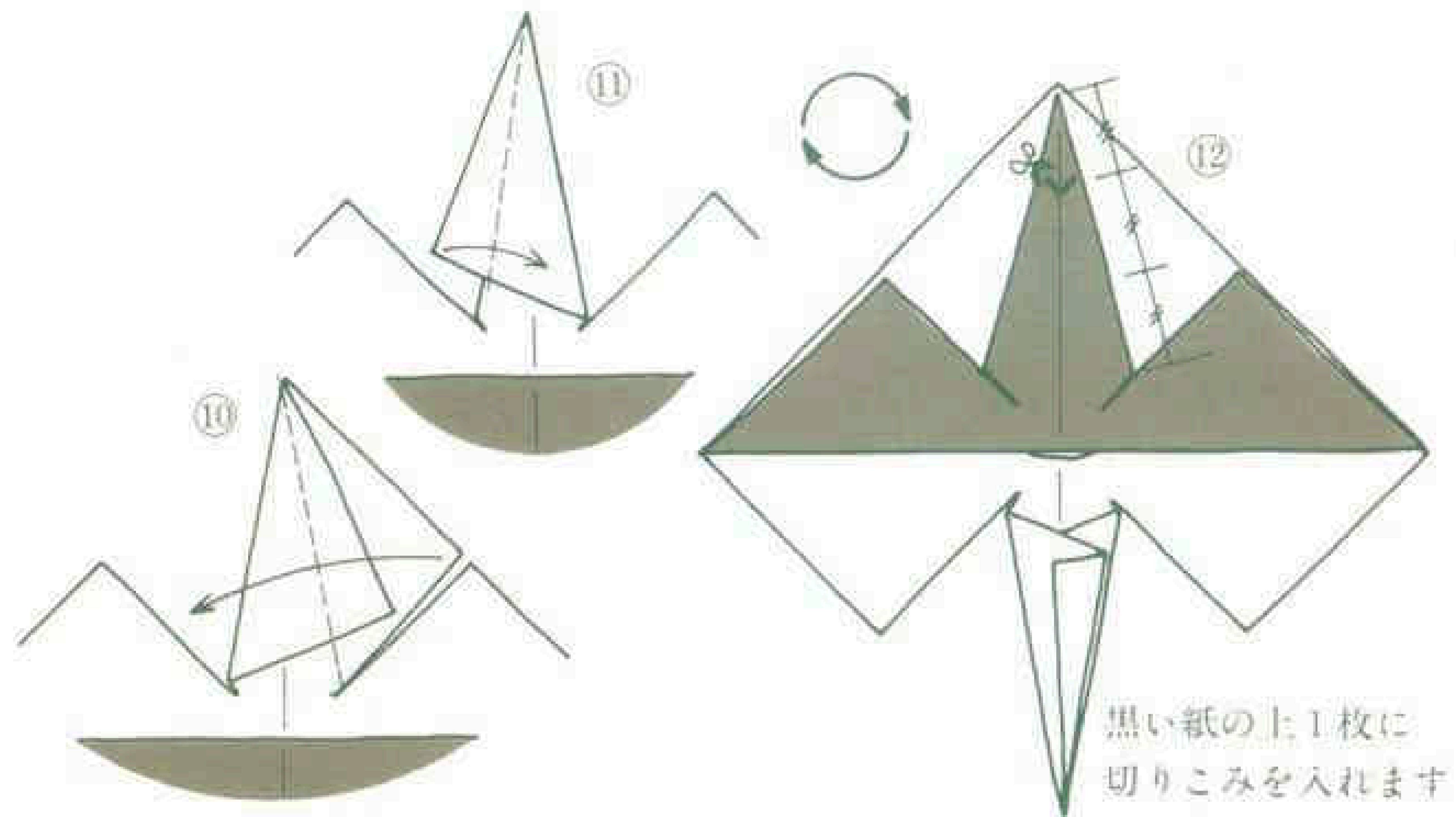

黒い紙の上1枚に
切りこみを入れます

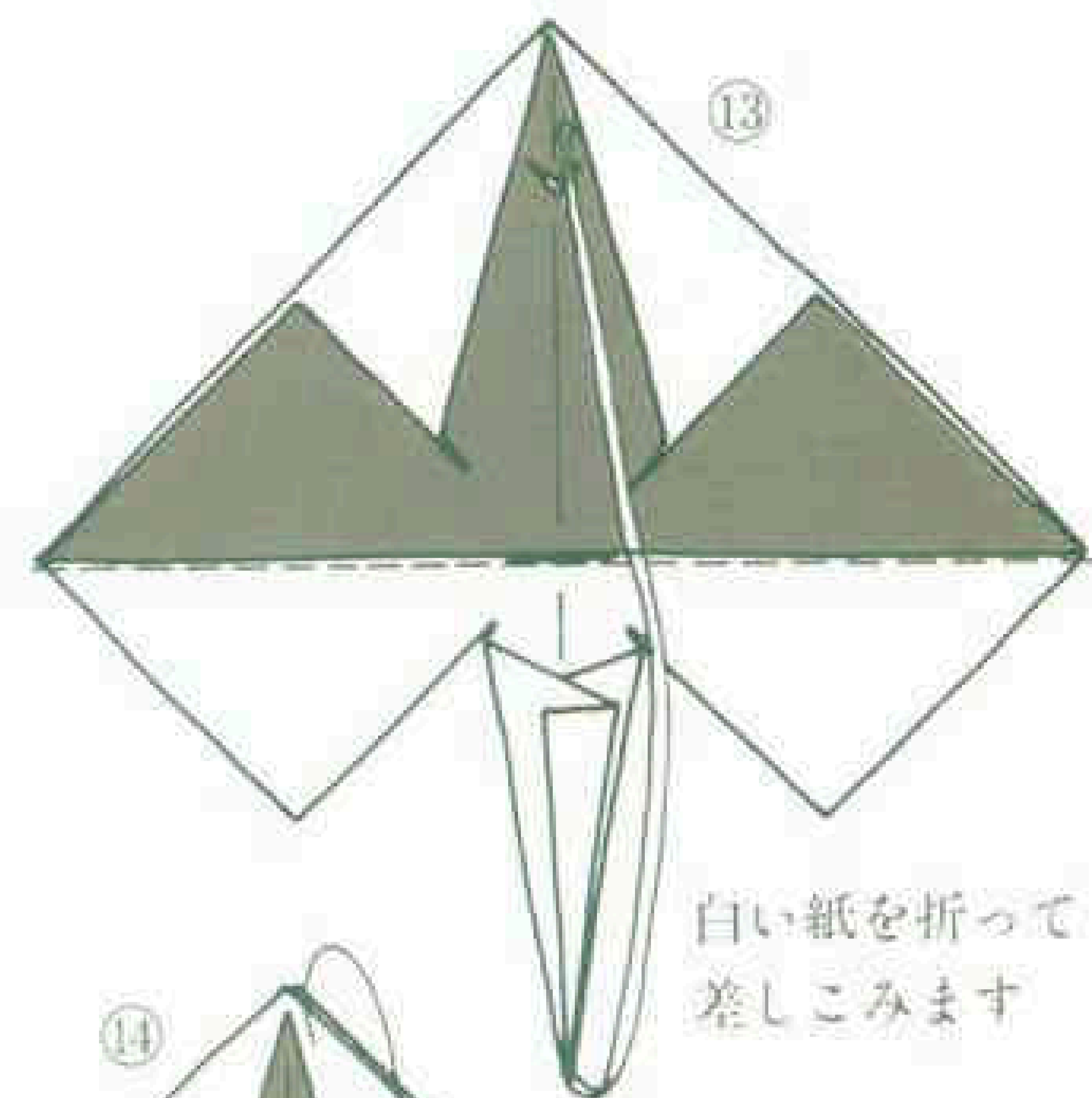
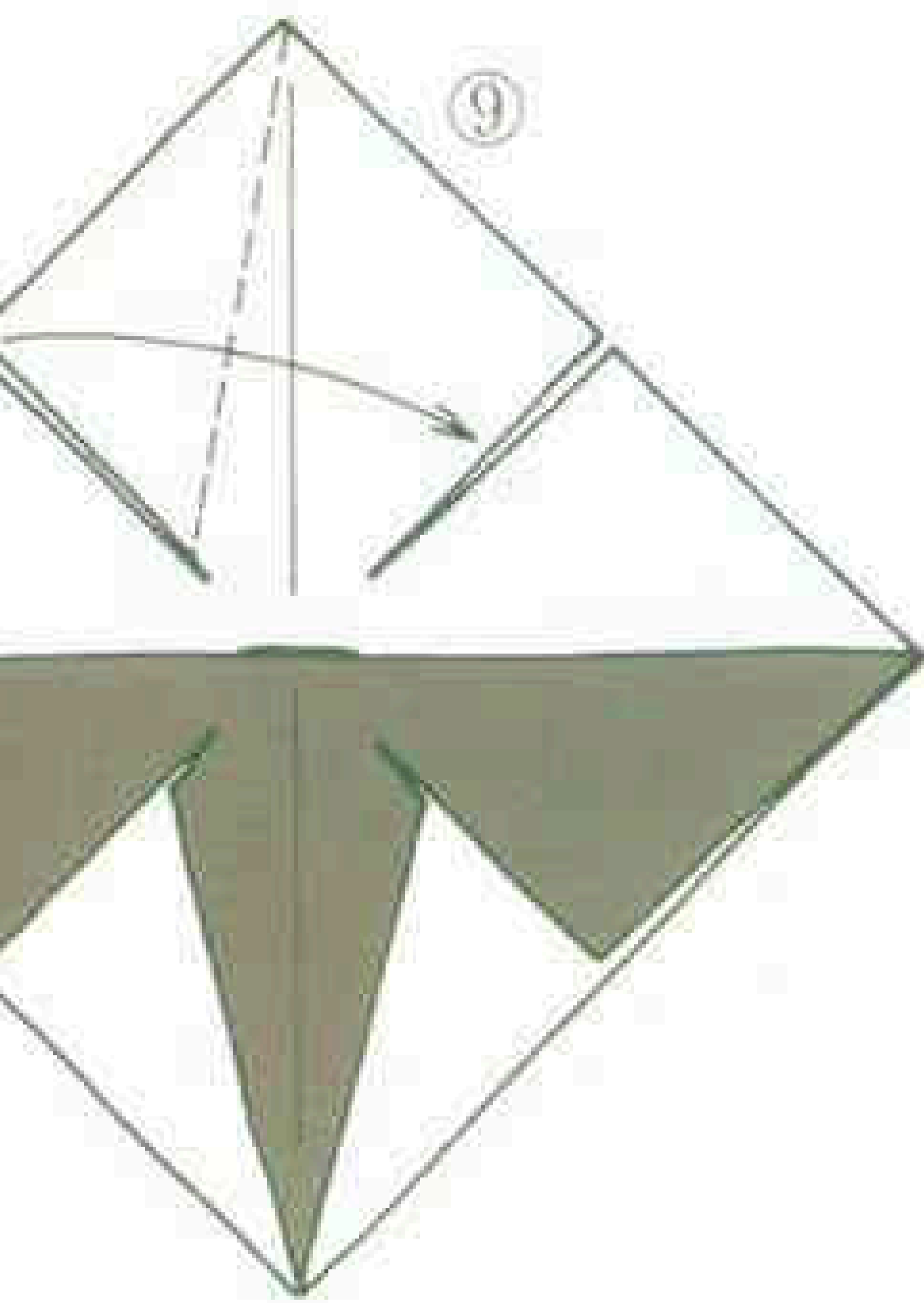

白い紙を折って
差しこみます

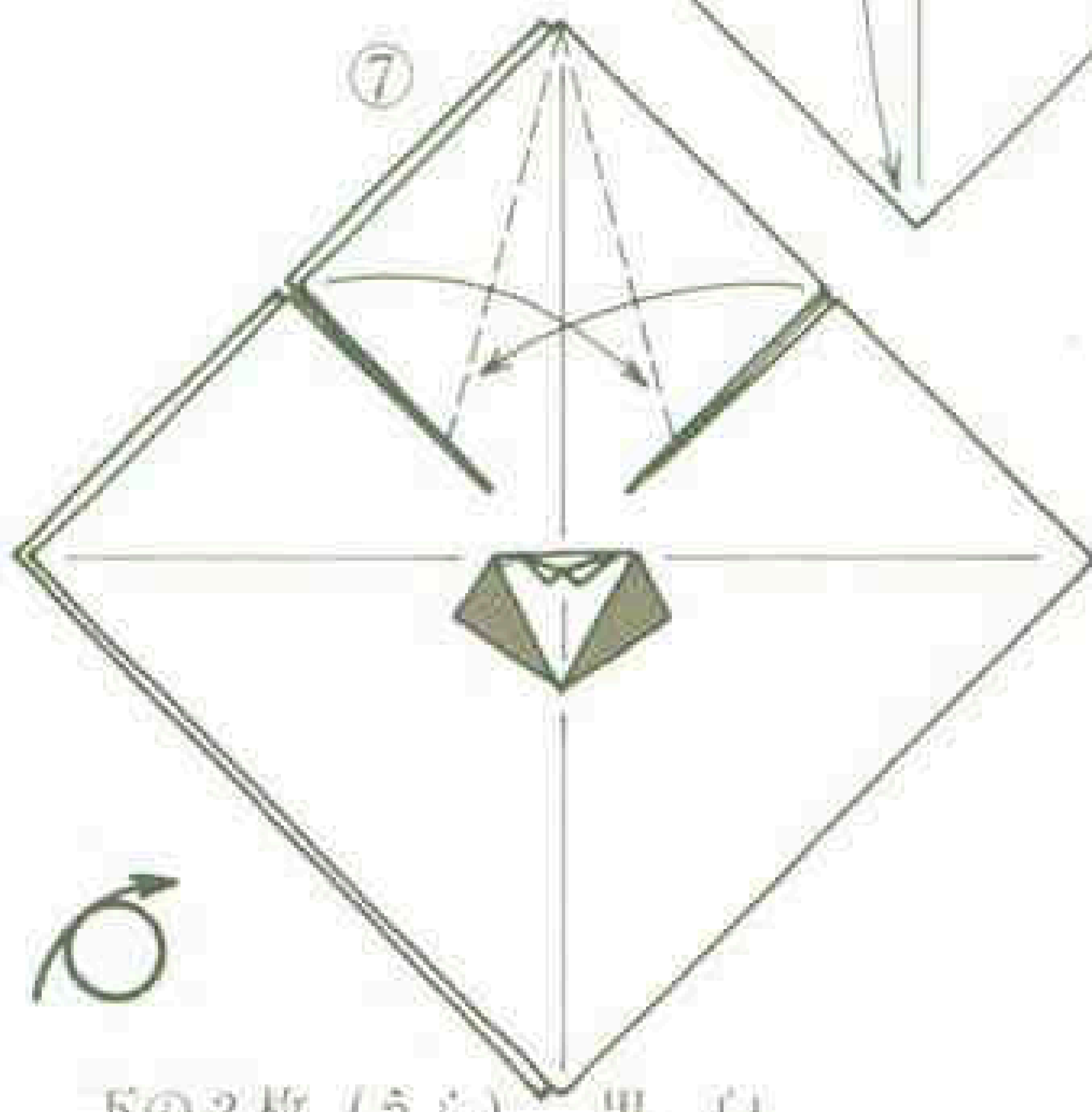
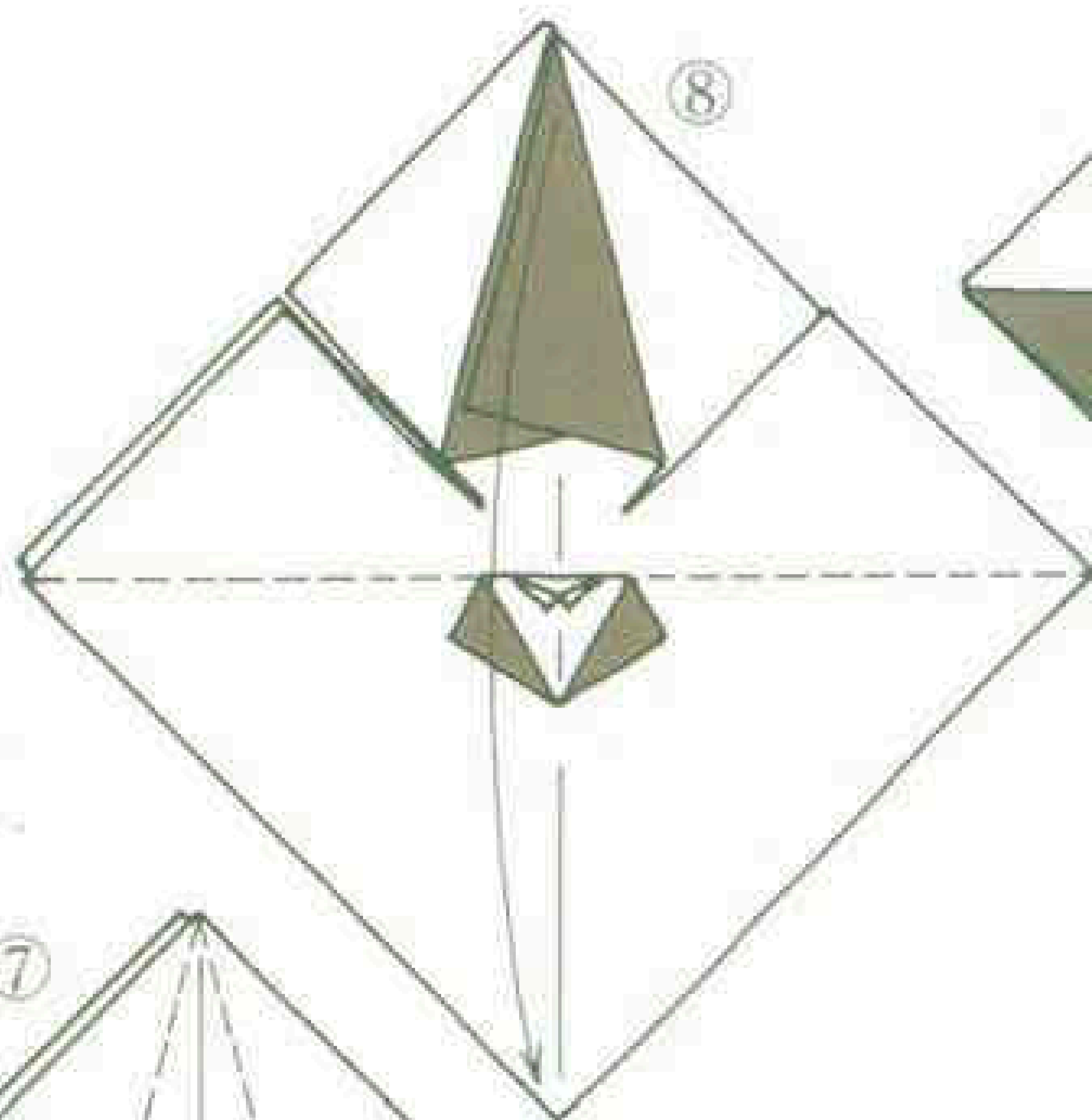

下の2枚 (うら) 黒 白

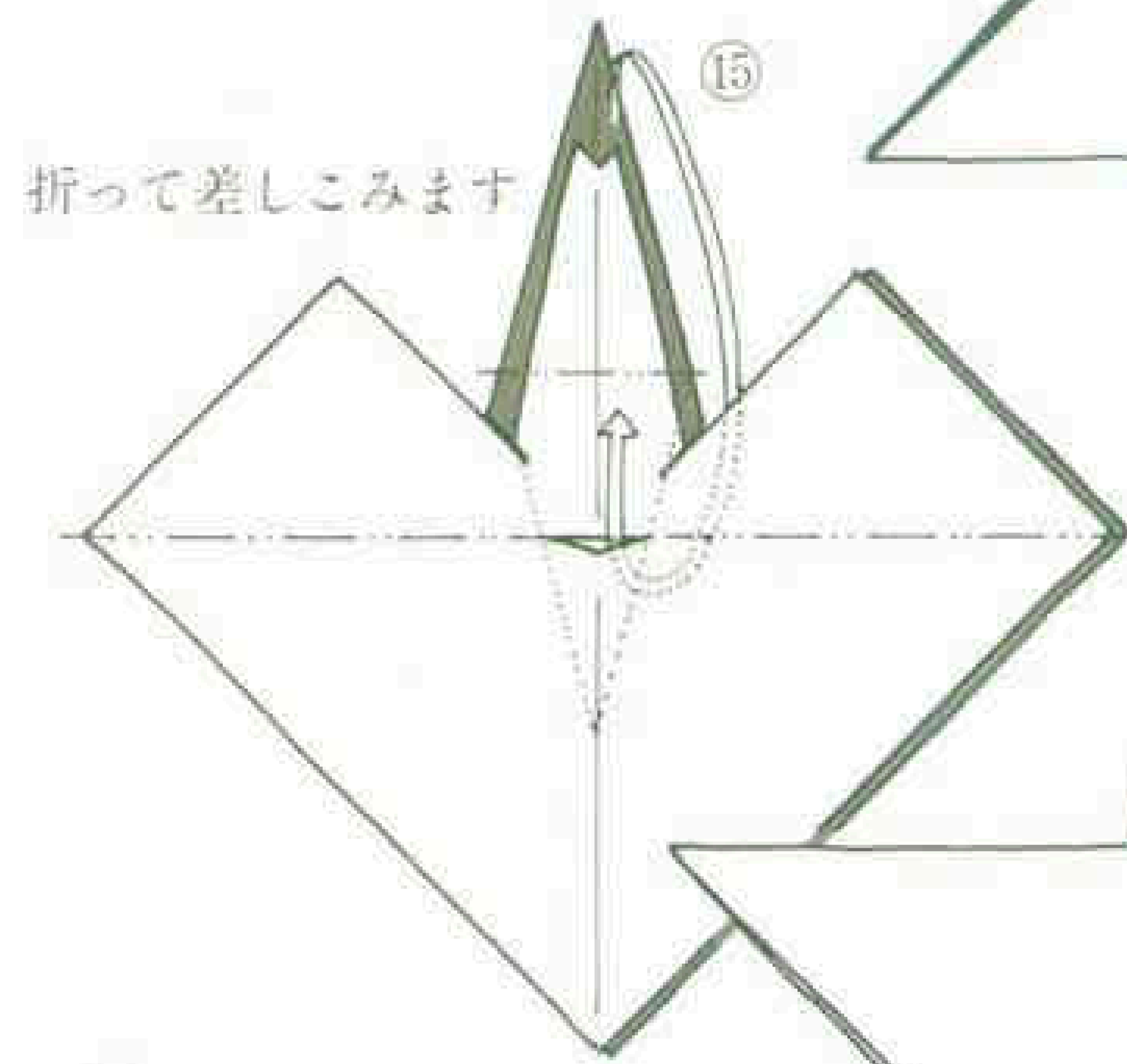

折って差しこみます

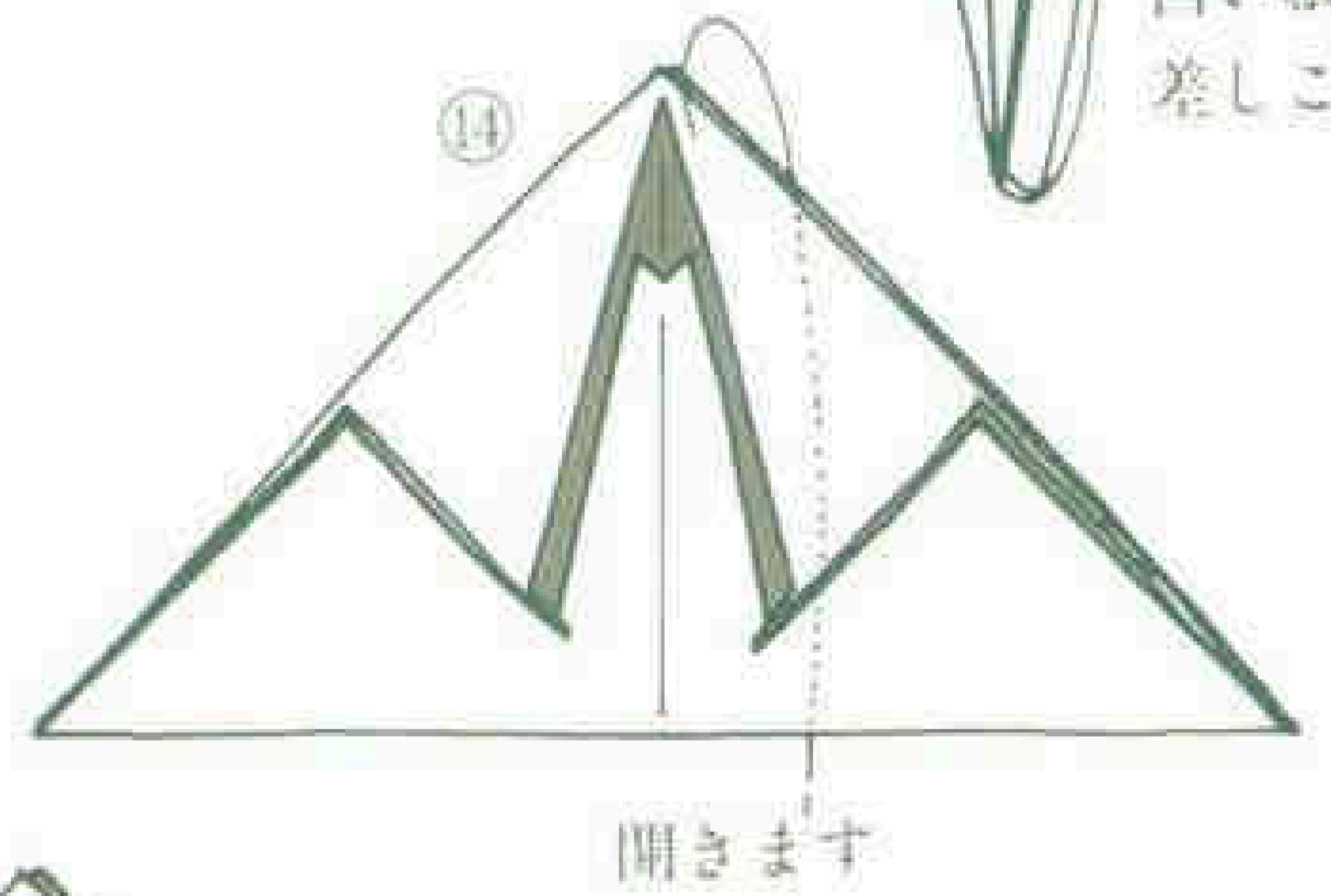

開きます

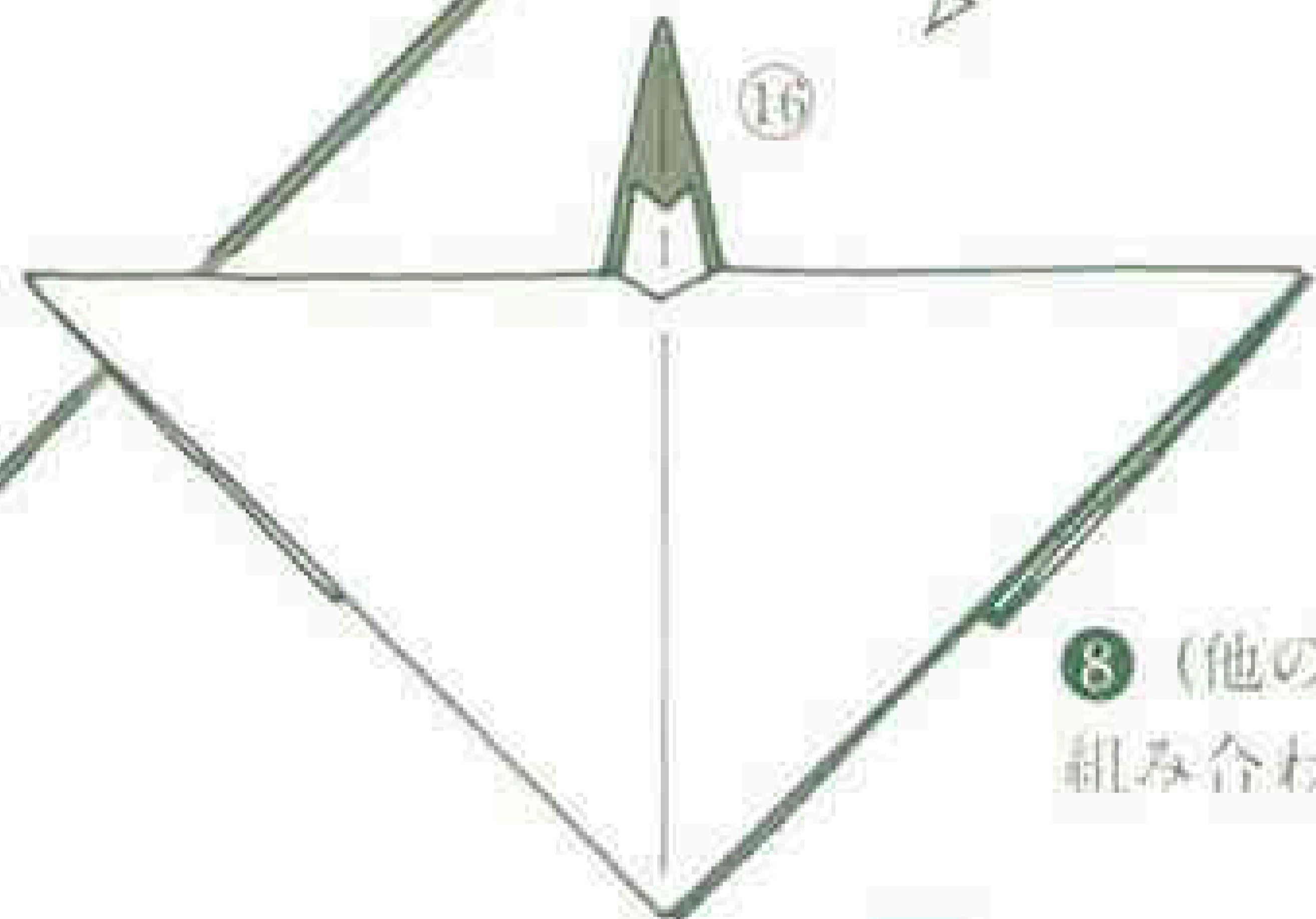

8 (他の5枚) と
組み合わせます

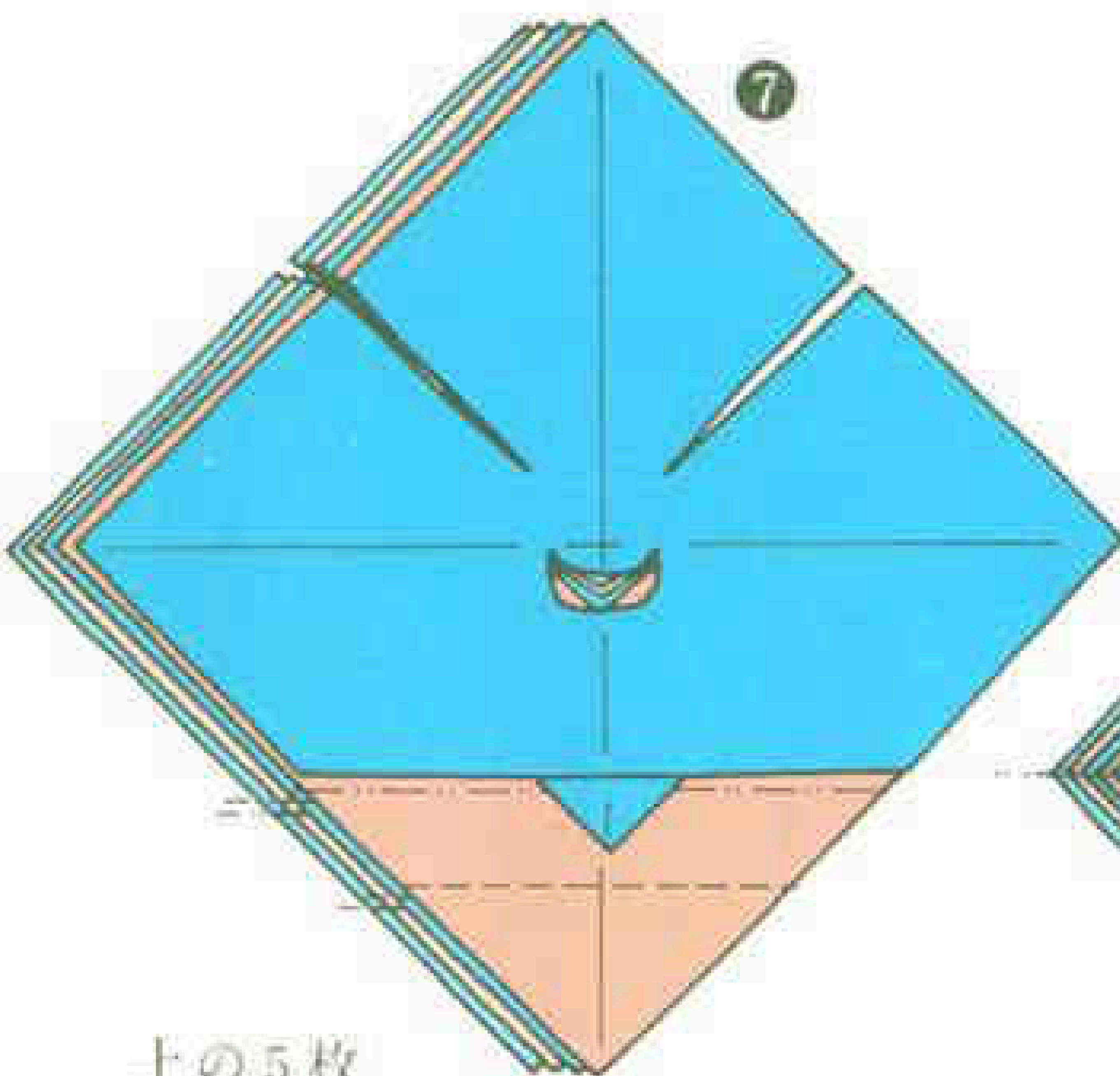

上の5枚
2、3、4枚目を
1枚目と少しずつ
ずらしながら、段折り

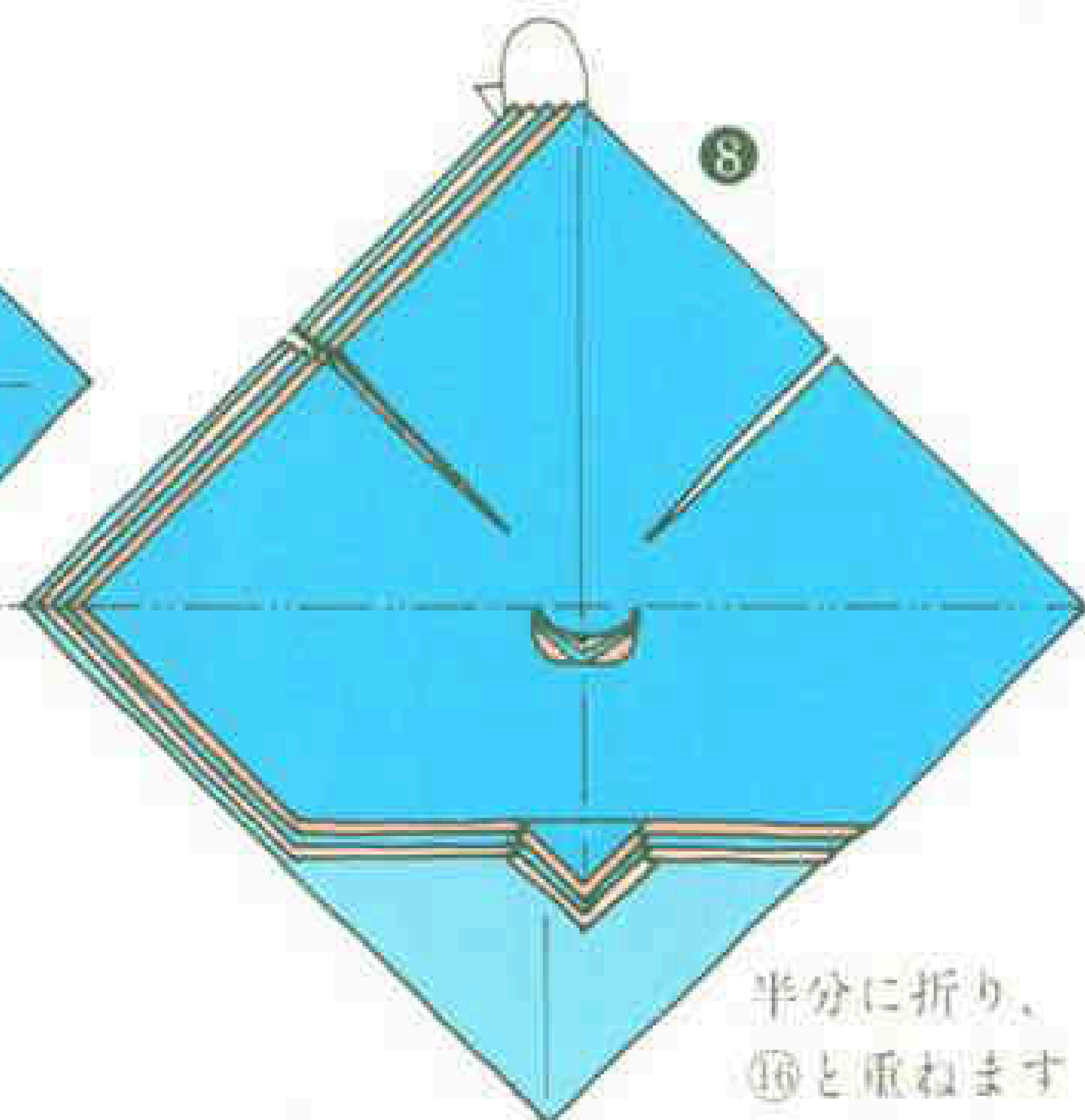

半分に折り、
⑬と重ねます

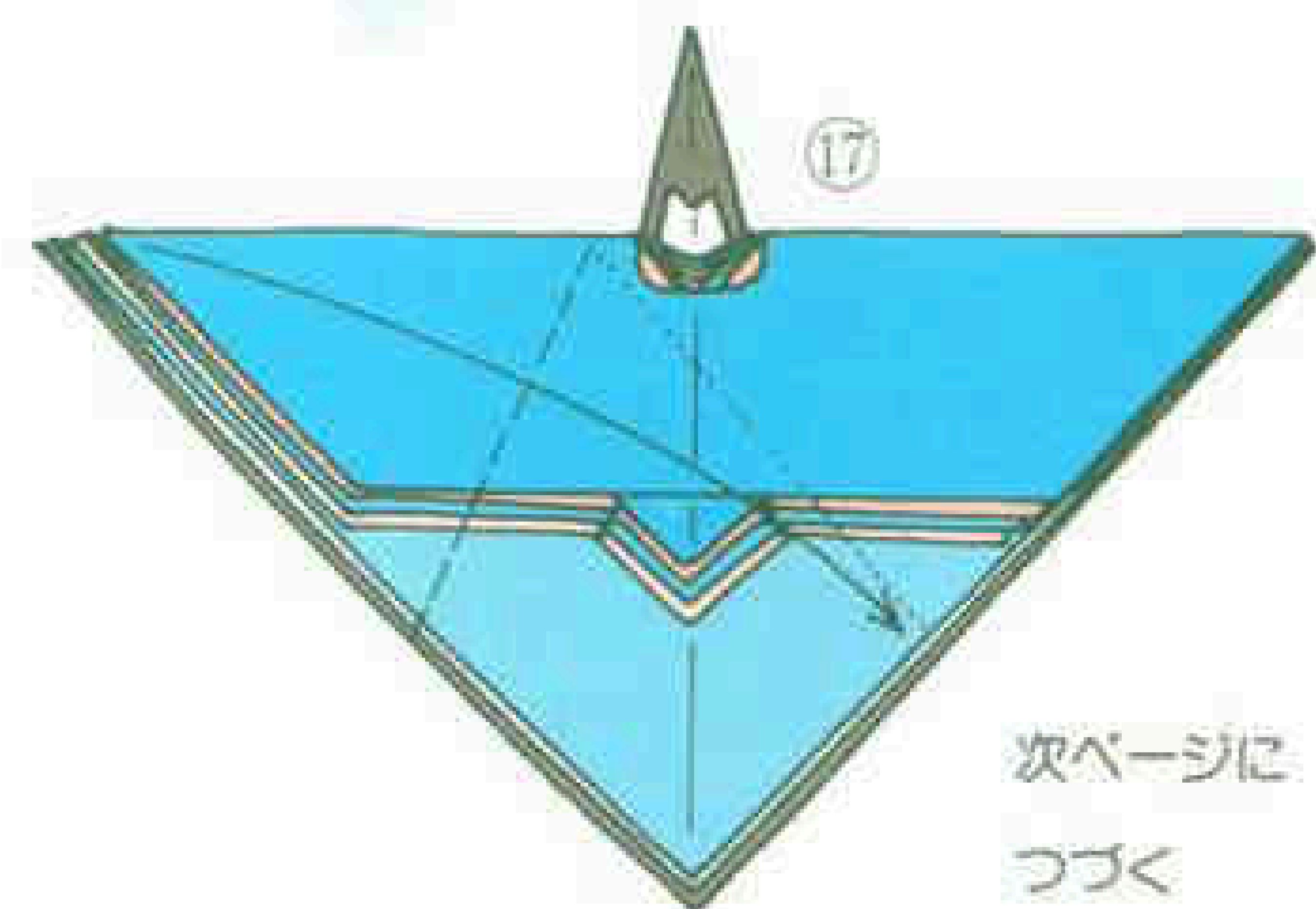

次ページに
つづく

前ページから
つづく

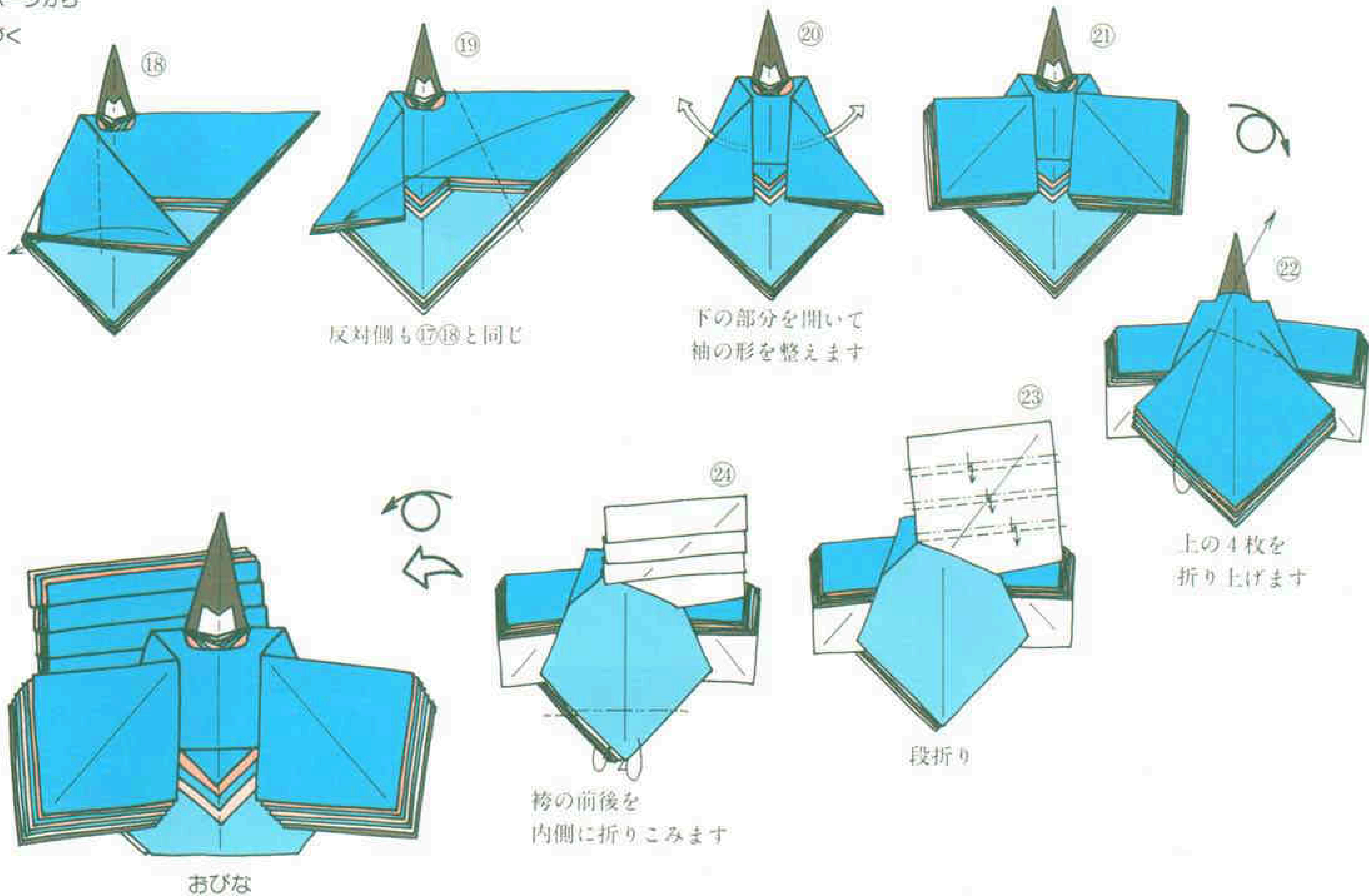

烏帽子

Headgear worn by nobles in court dress

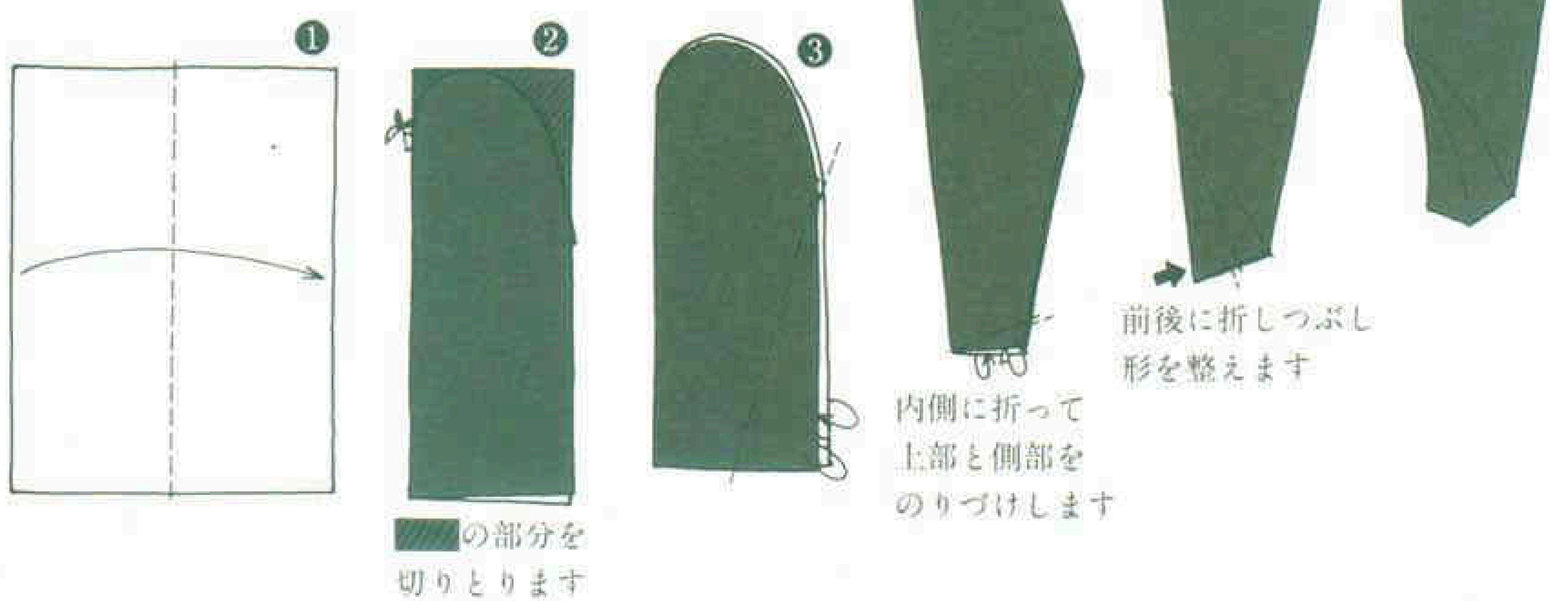

●使用する紙の大きさの割合●

(お雛様を20cm×20cmの紙で折った場合)

- ・烏帽子 = 8 cm × 6 cm
- ・笏 = 6 cm × 4 cm
- ・刀 = でき上りの長さが10cm
- ・冠 = 1.5cm × 1.5cm
- ・扇 = 6 cm × 8 cm

笏

Wooden mace

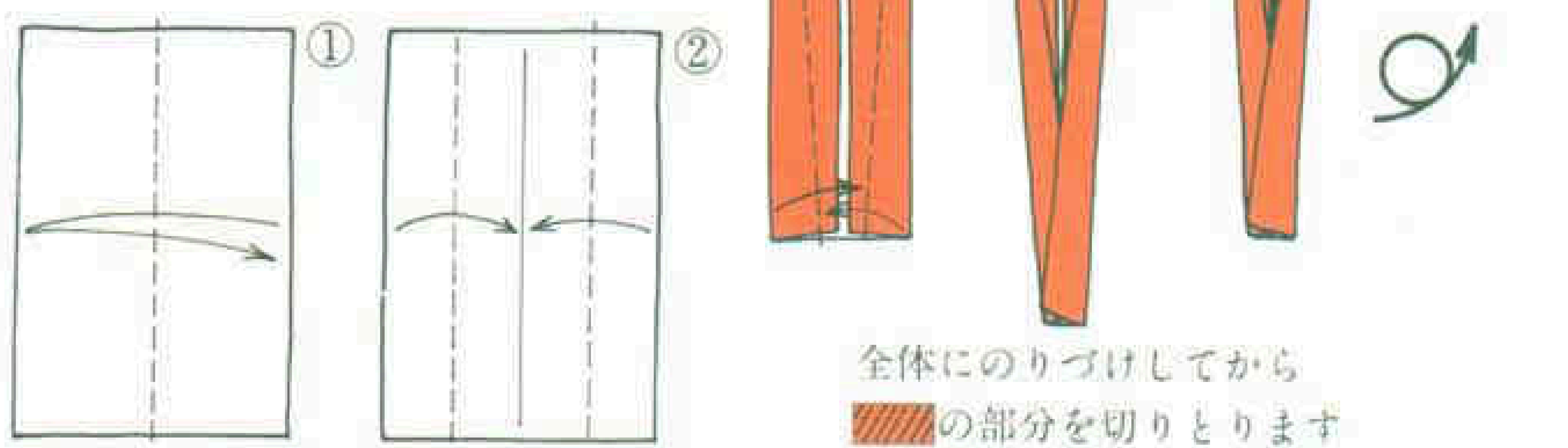

め びな
女雛 Doll Empress

刀

katana (Sword)



①

しっかりした紙で
太いこよりを作ります



②

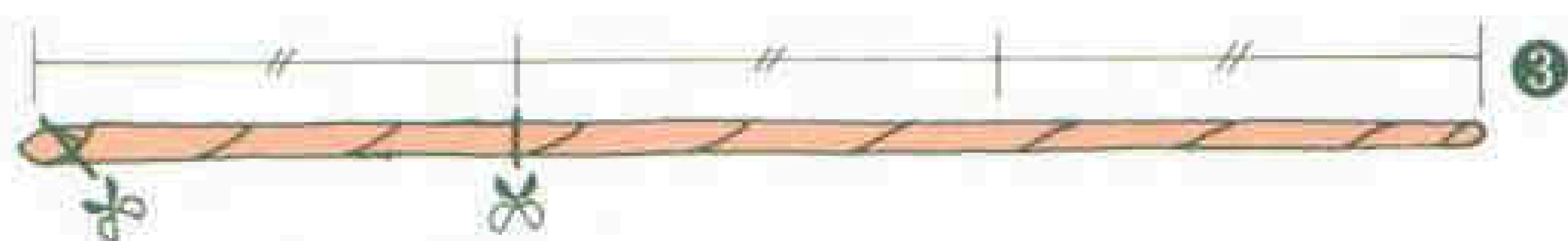

③

終わりを太めに巻き、
のりづけしておく
寺のところで切り分ける

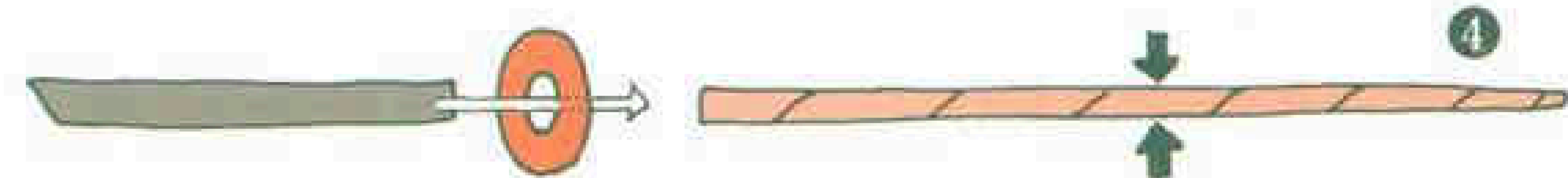

④

柄と鞘の部分に各々別の紙を巻き、
全体をつぶして形を整えます
しっかりした紙で、図のように鐙を作って
柄の部分に差しこみます



⑤

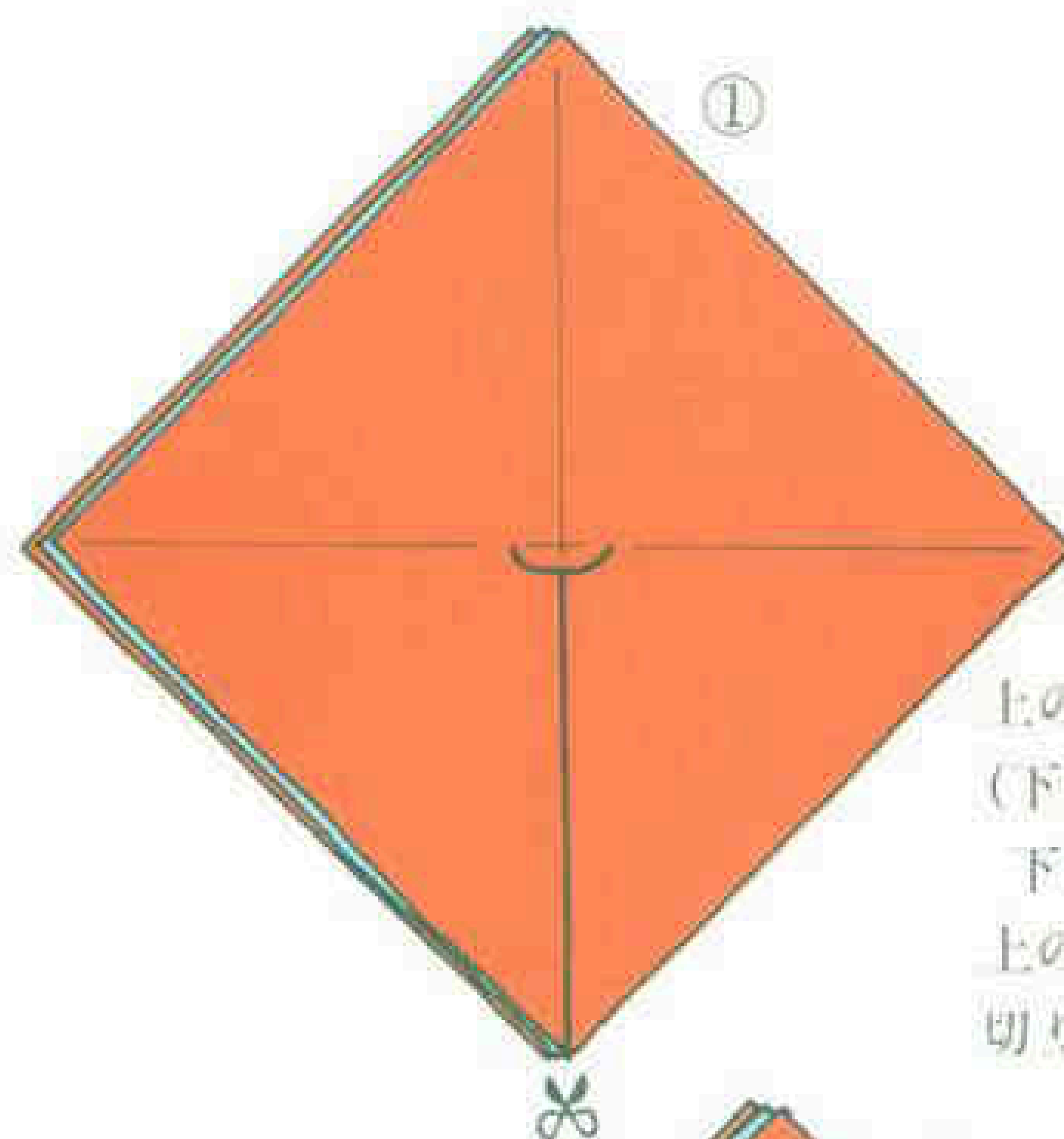
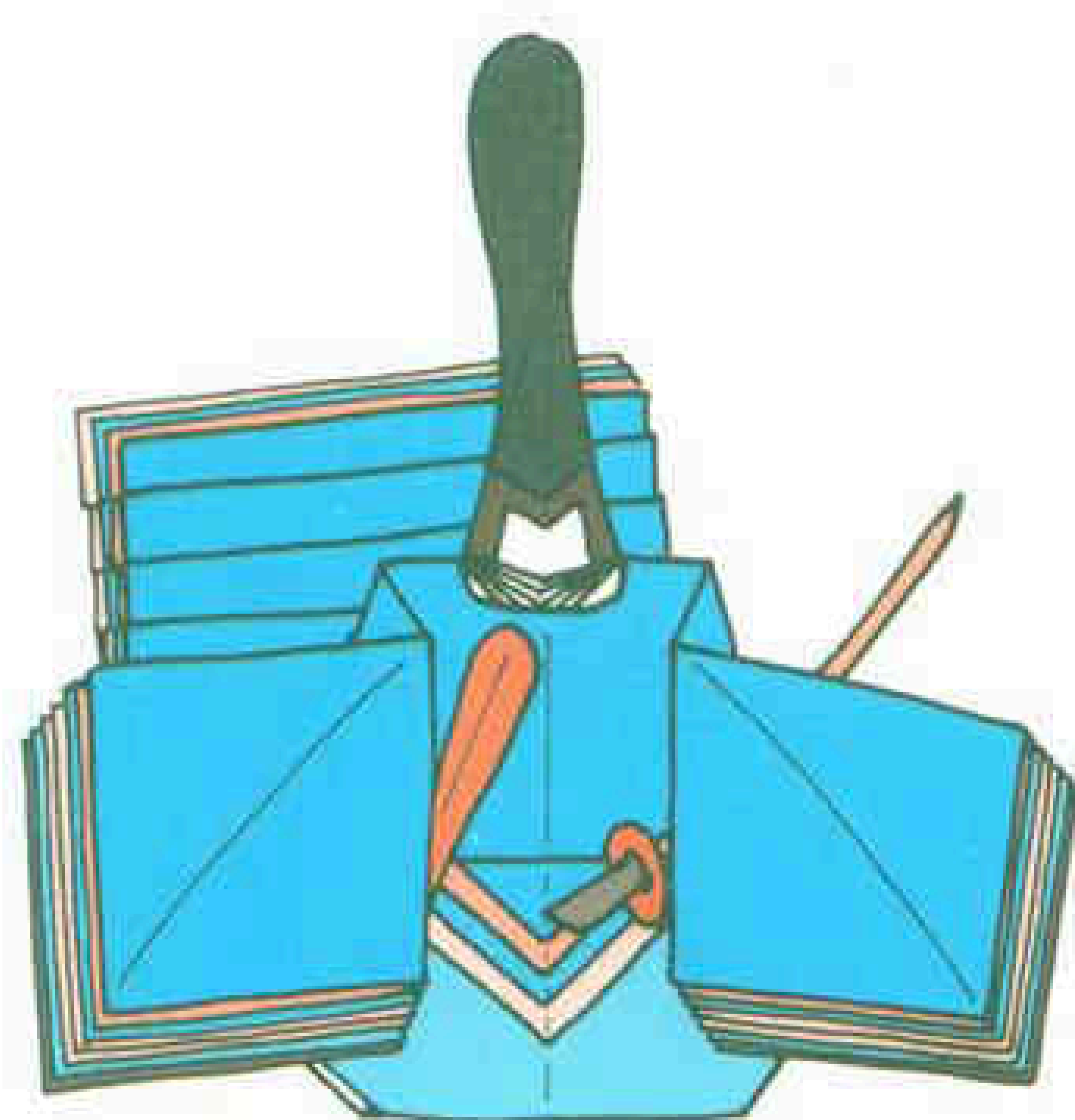

①

上の3枚
(下の4枚は、おびなの
下の4枚と同じ)
上の3枚は図のように
切りこみを入れます

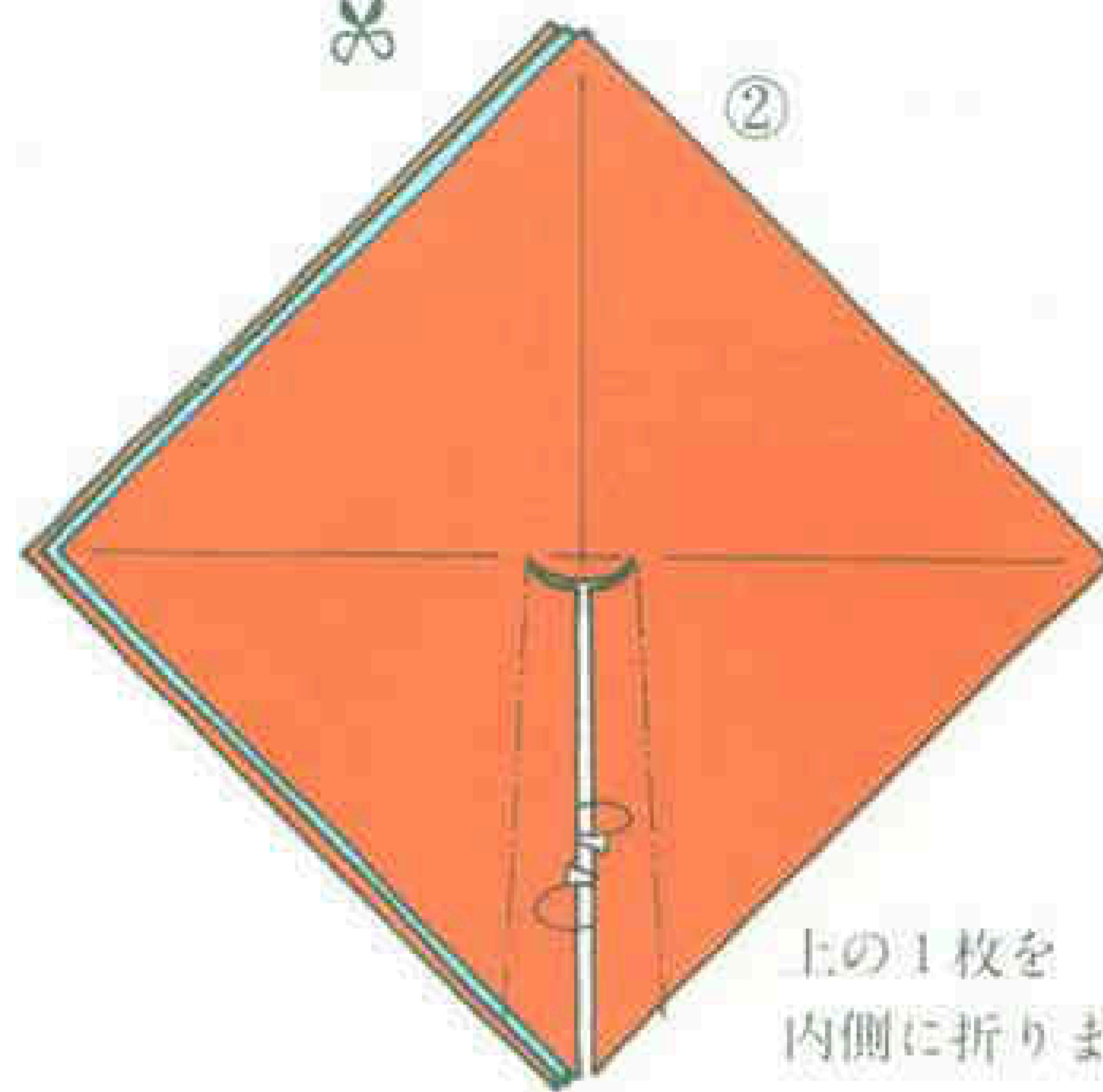

②

上の1枚を
内側に折ります

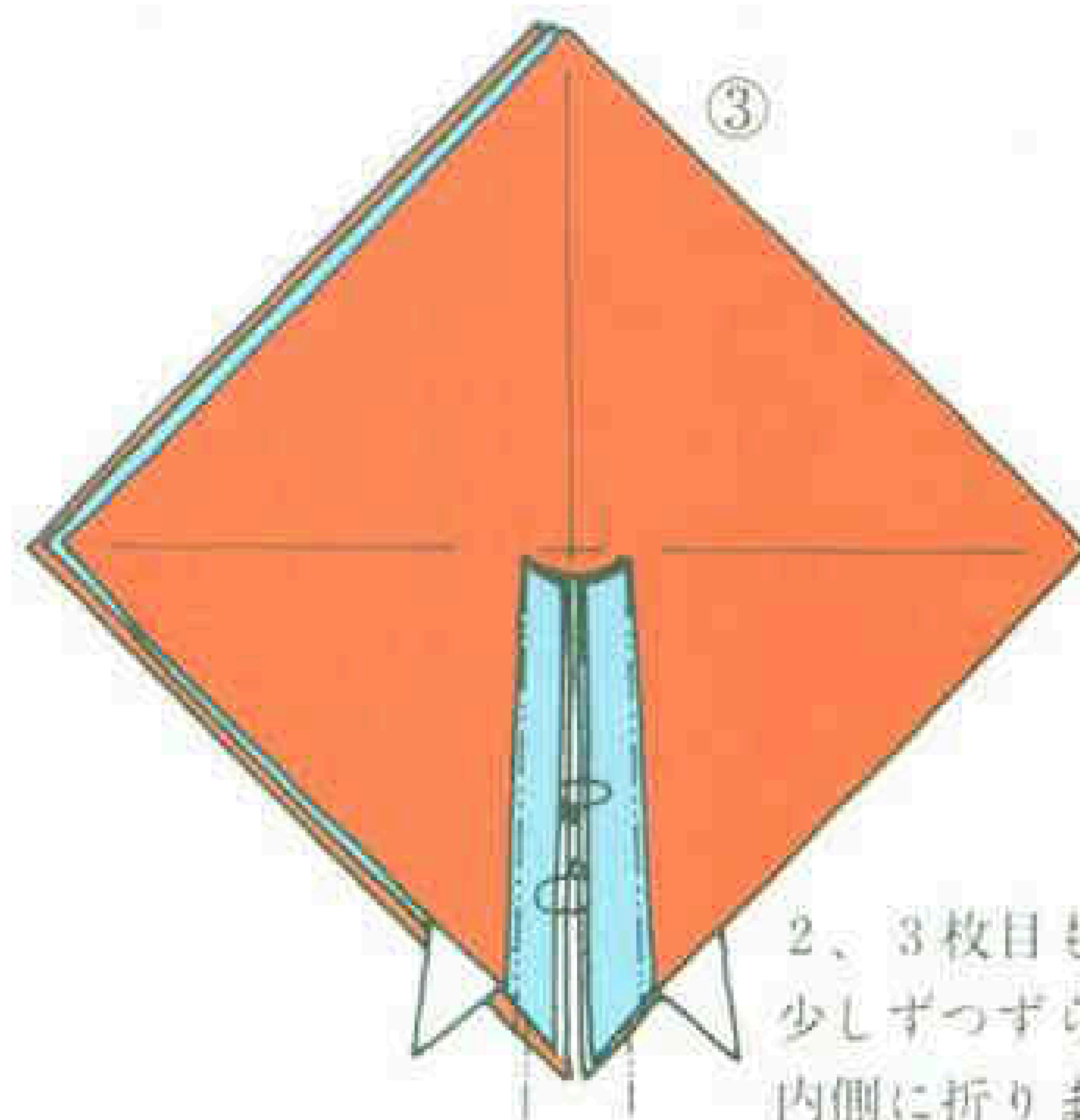

③

2、3枚目も
少しずつずらして
内側に折ります

次ページに
つづく



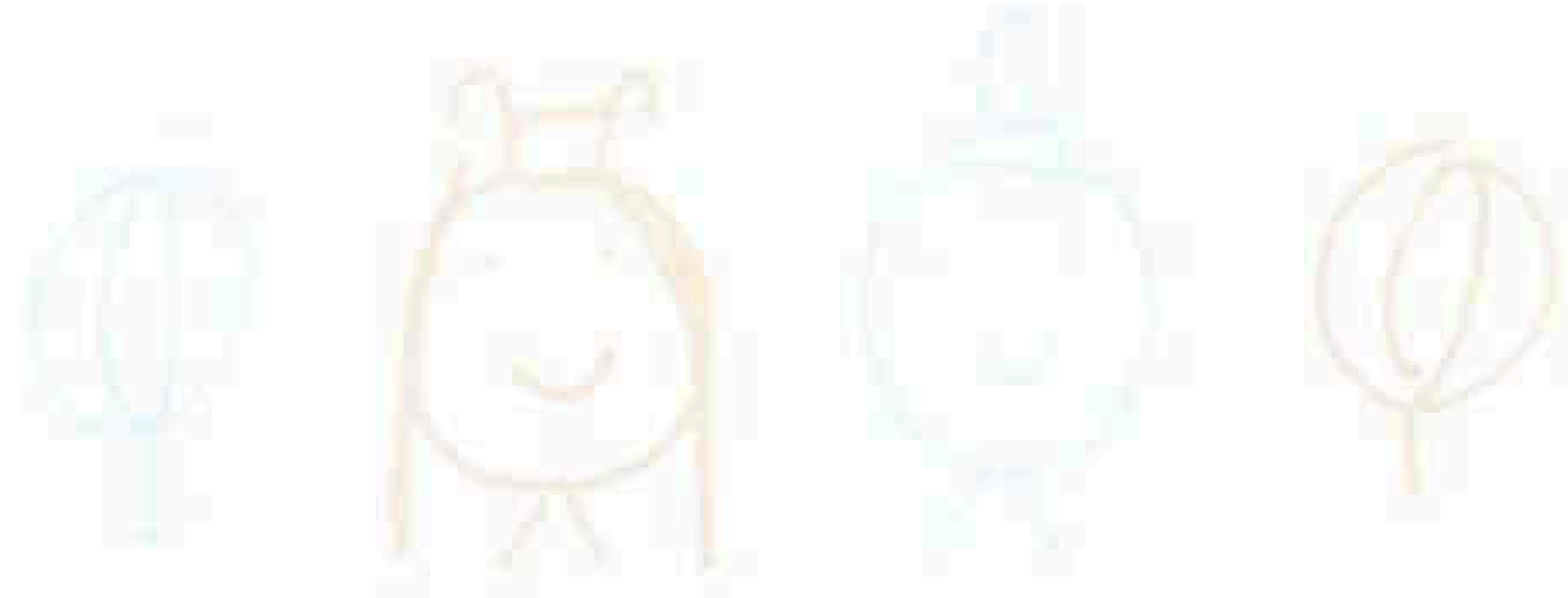

前ページから
つづく

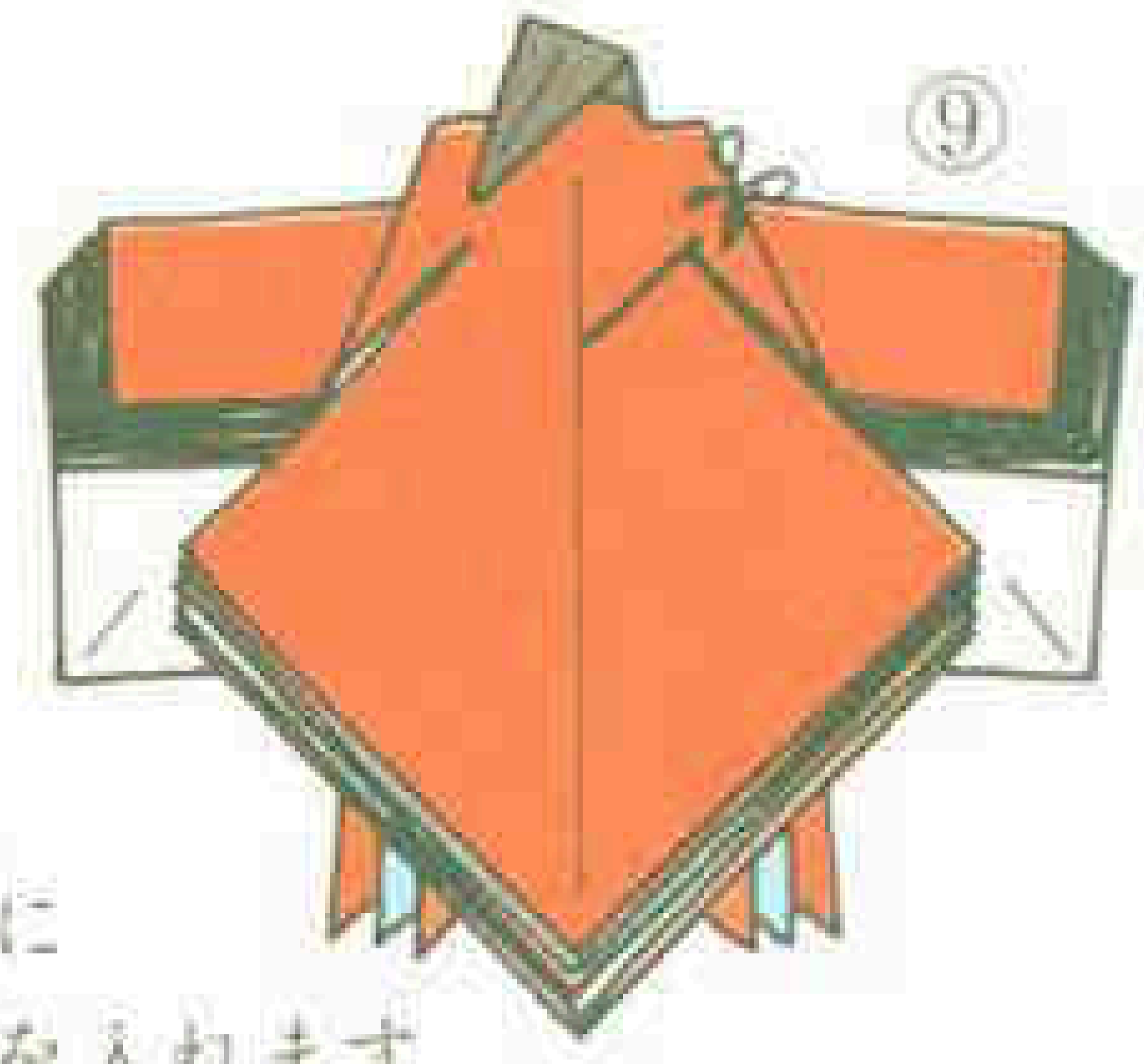

上の4枚に
切りこみを入れます

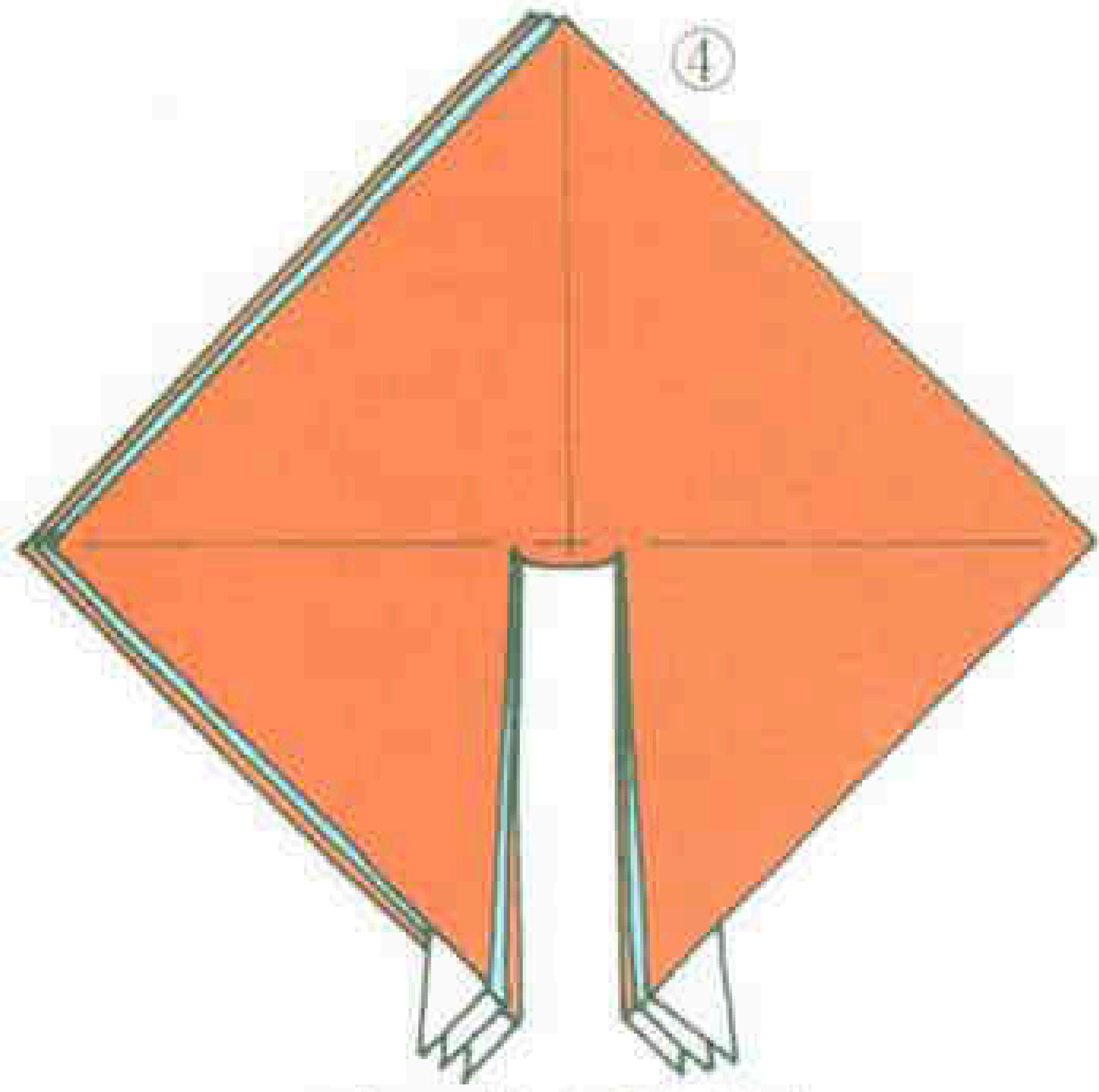

下の4枚と重ねます

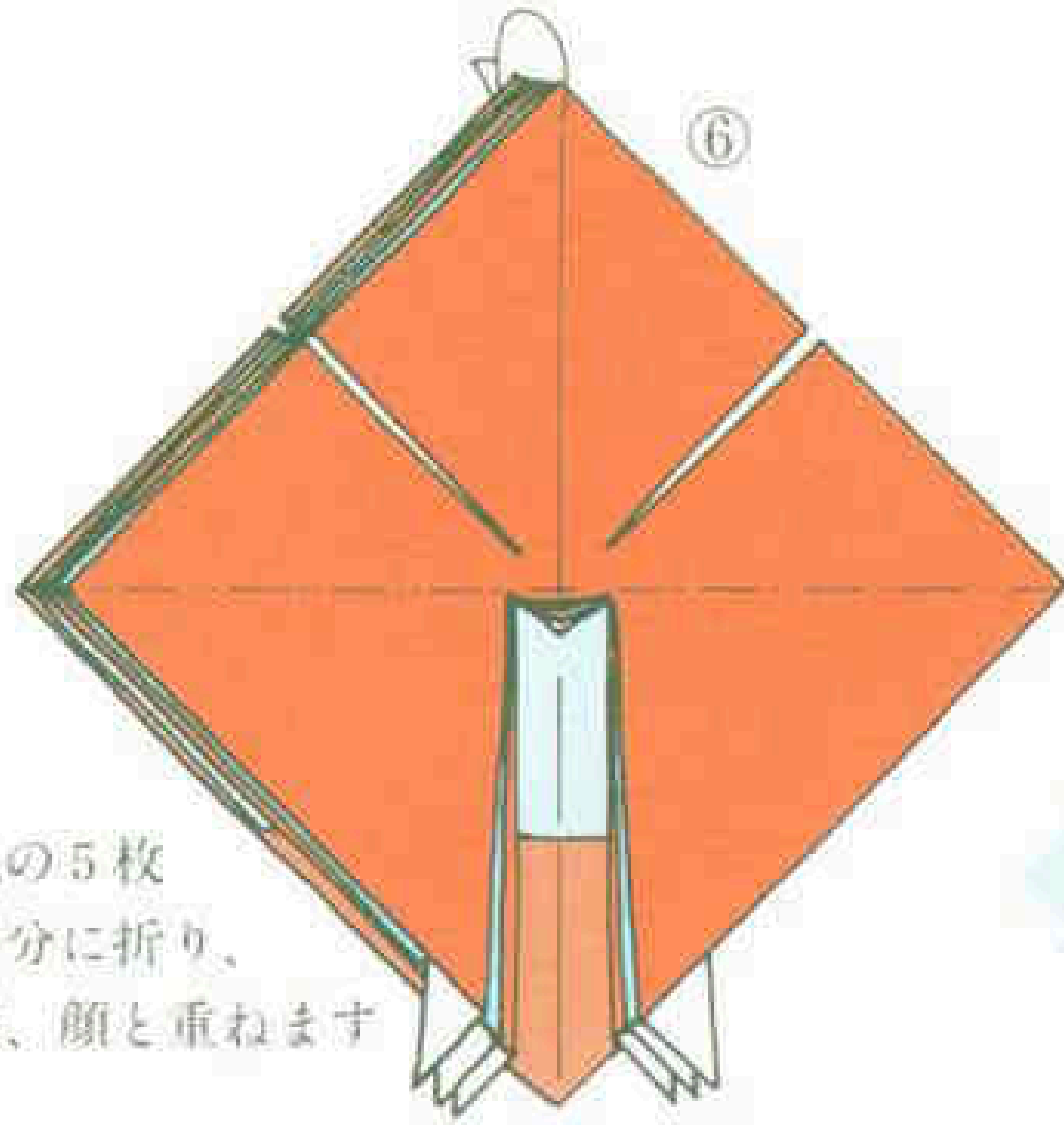

上の5枚
半分に折り、
髪、顔と重ねます

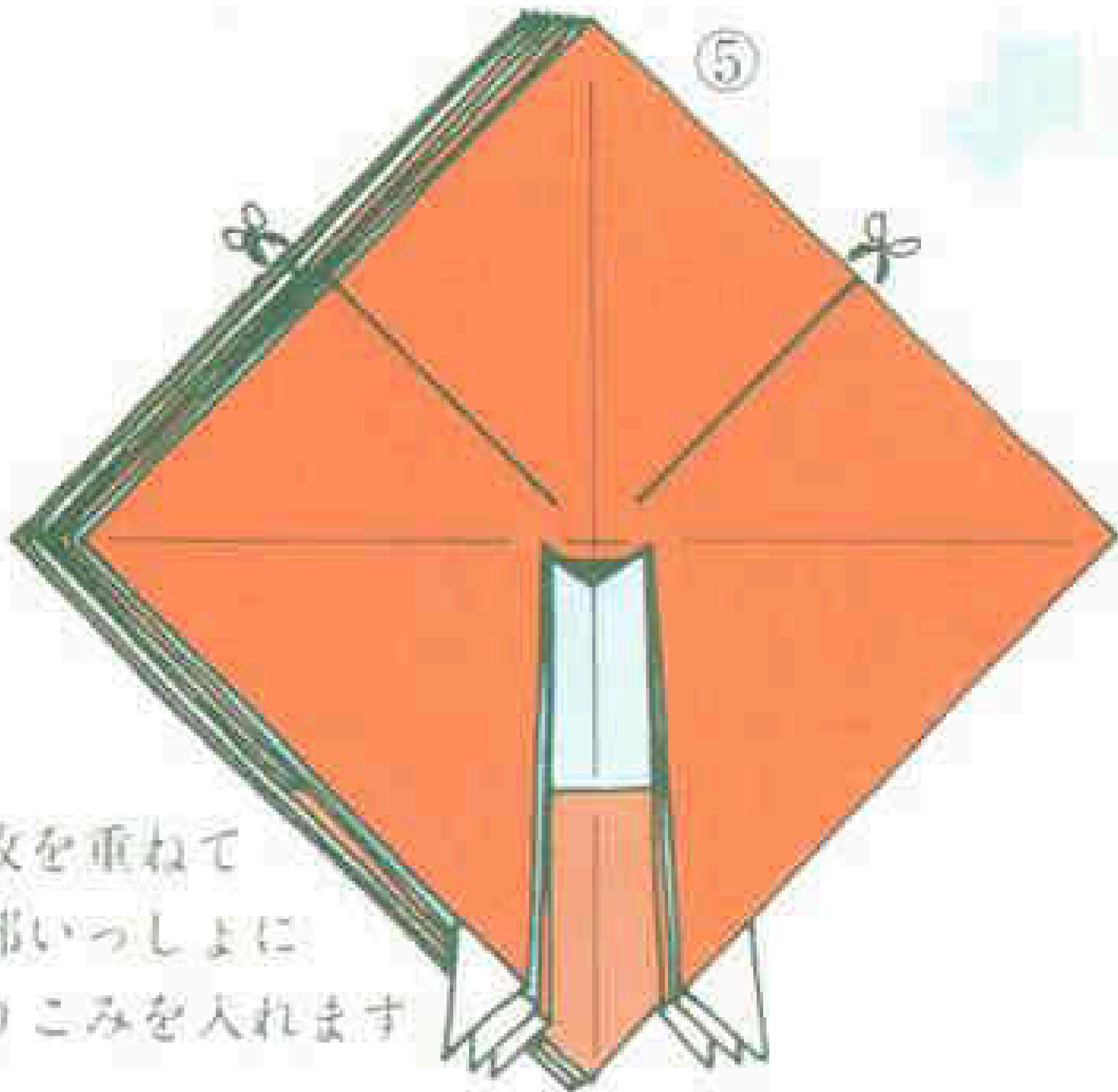
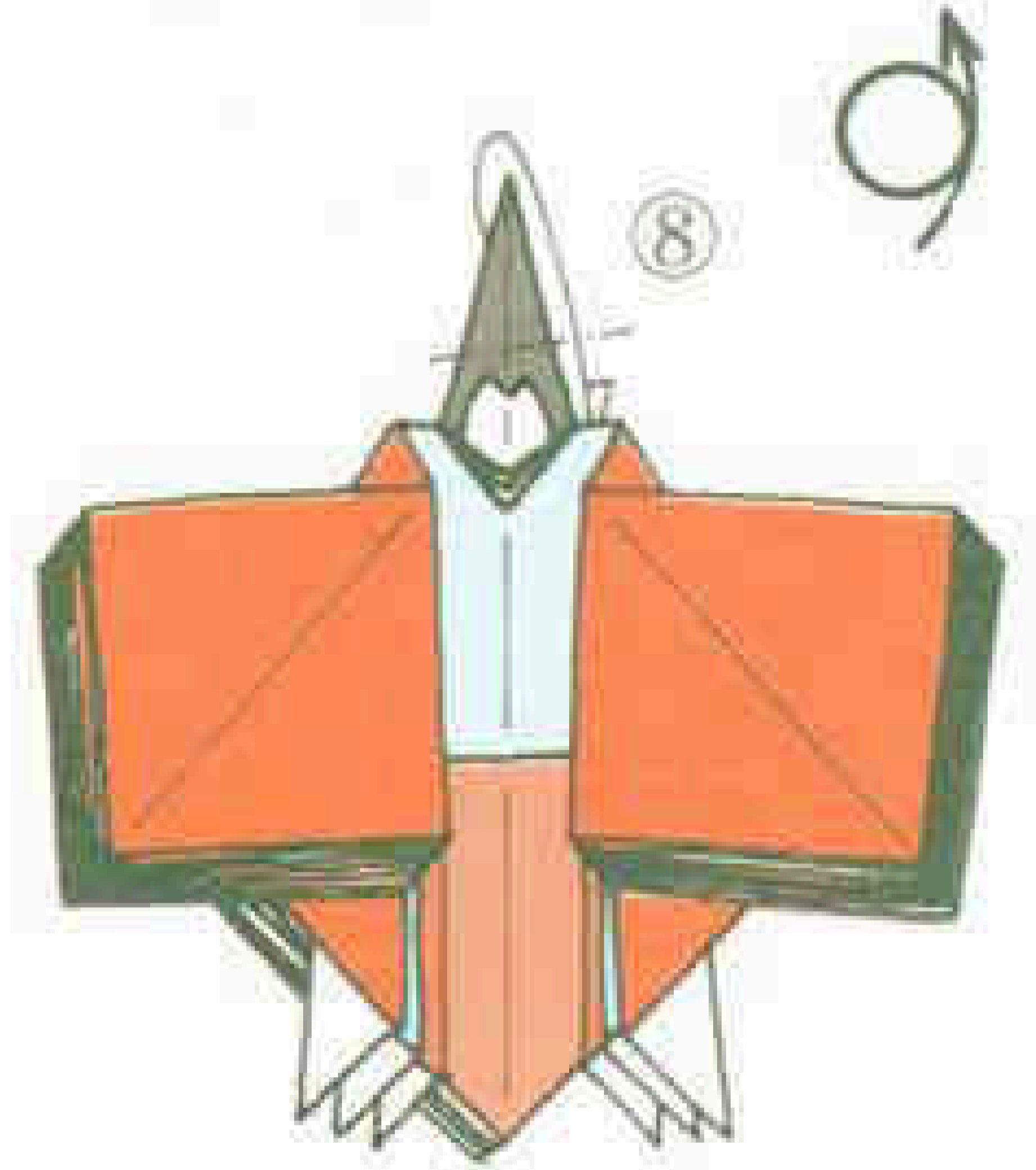

7枚を重ねて
全部いっしょに
切りこみを入れます

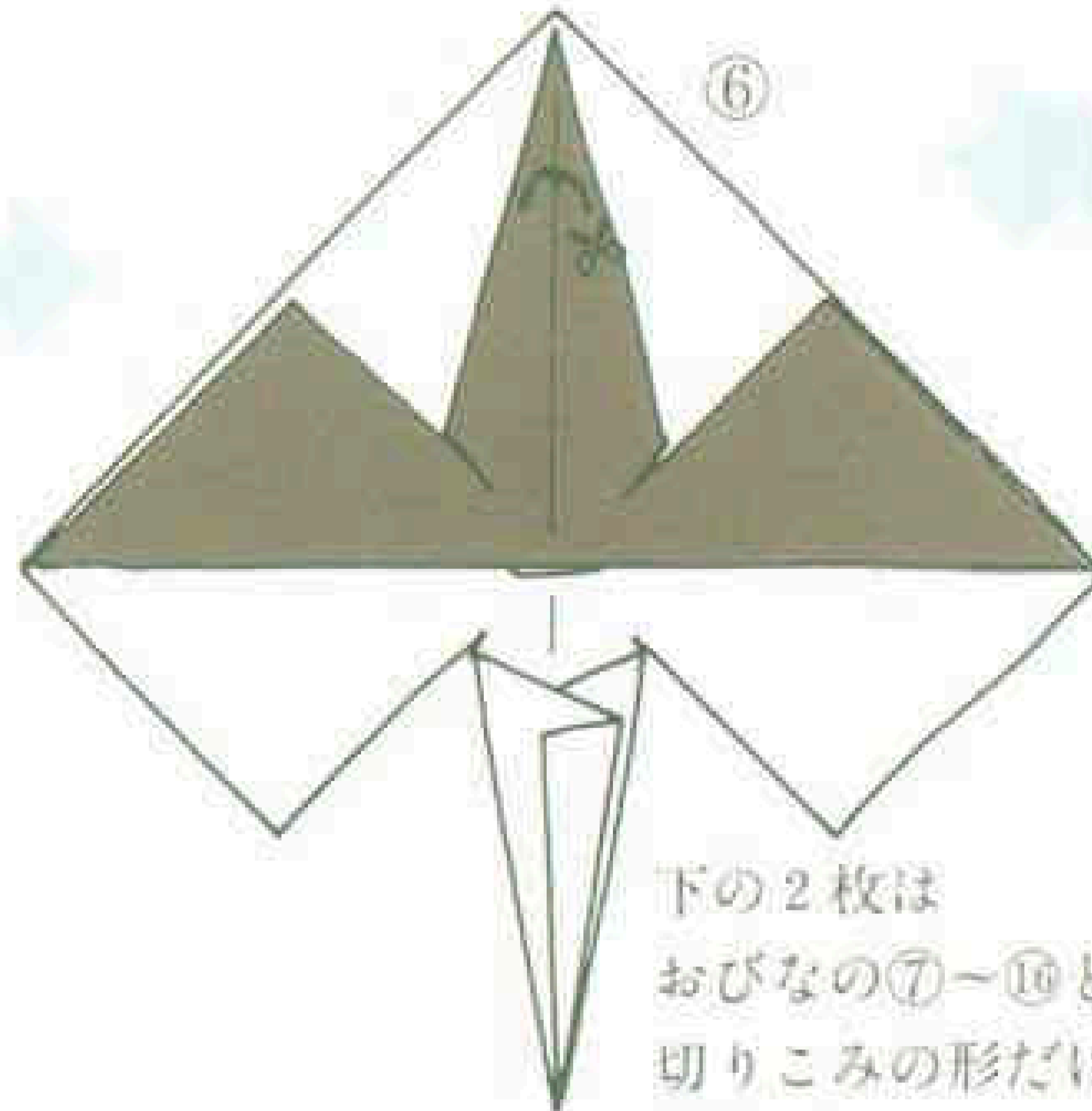

下の2枚は
おびなの⑦~⑩と同じ
切りこみの形だけ
図のように変わります

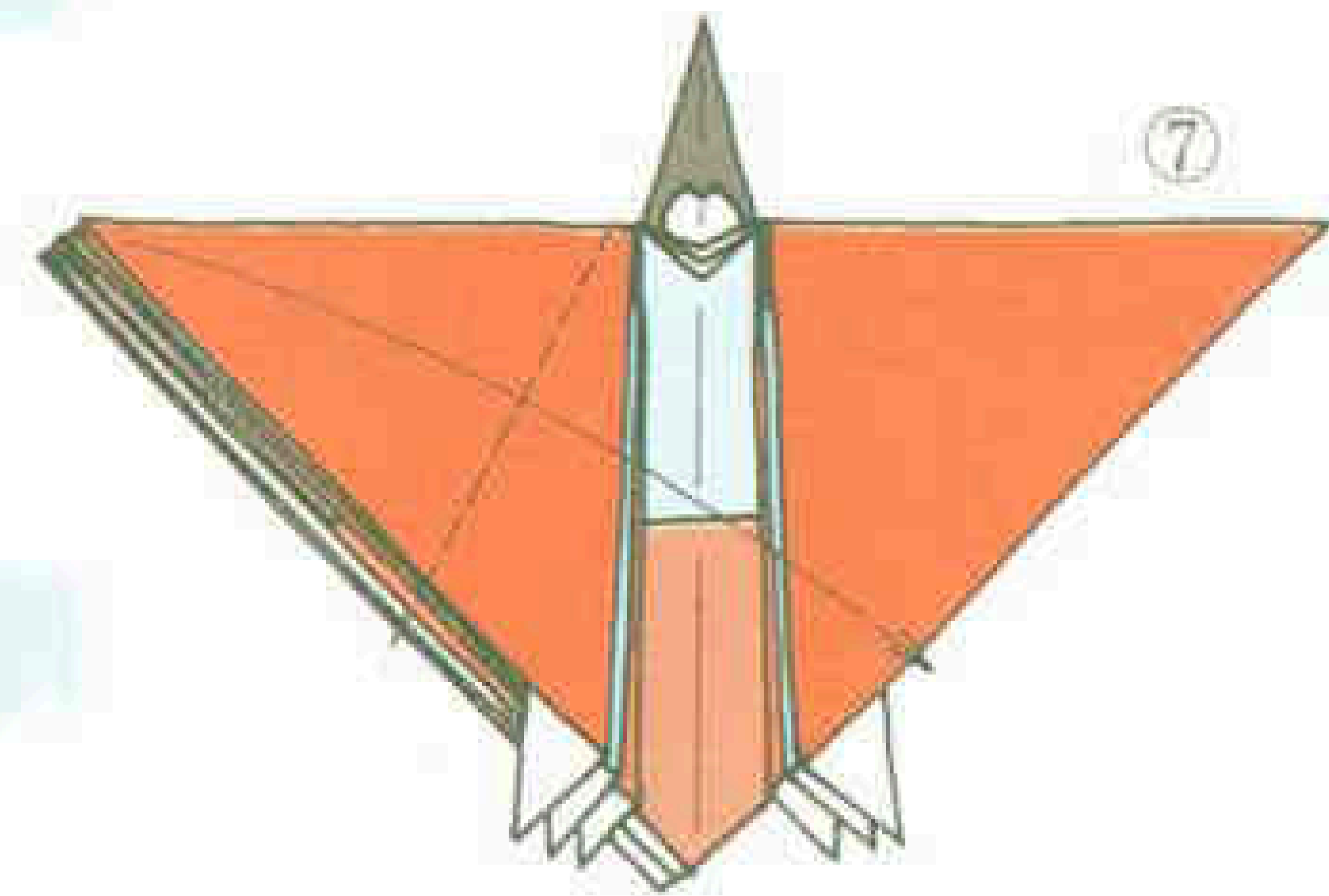

全部重ねて袖を作ります
袖の折り方はおびなと同じ要領で。
(肩幅を少し小さく、
袖を大きめにします)

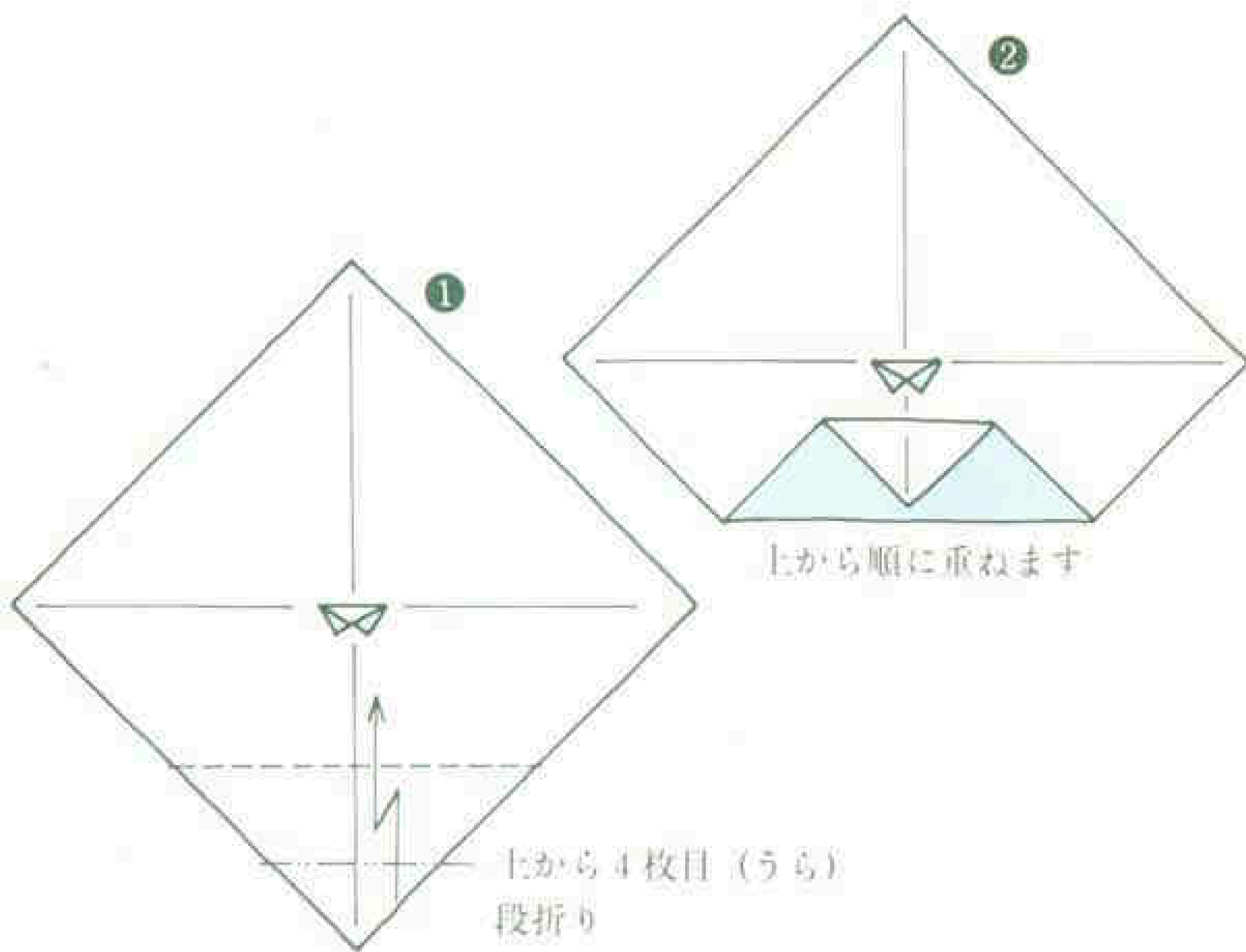

上から順に重ねます

上から4枚目(うら)
段折り



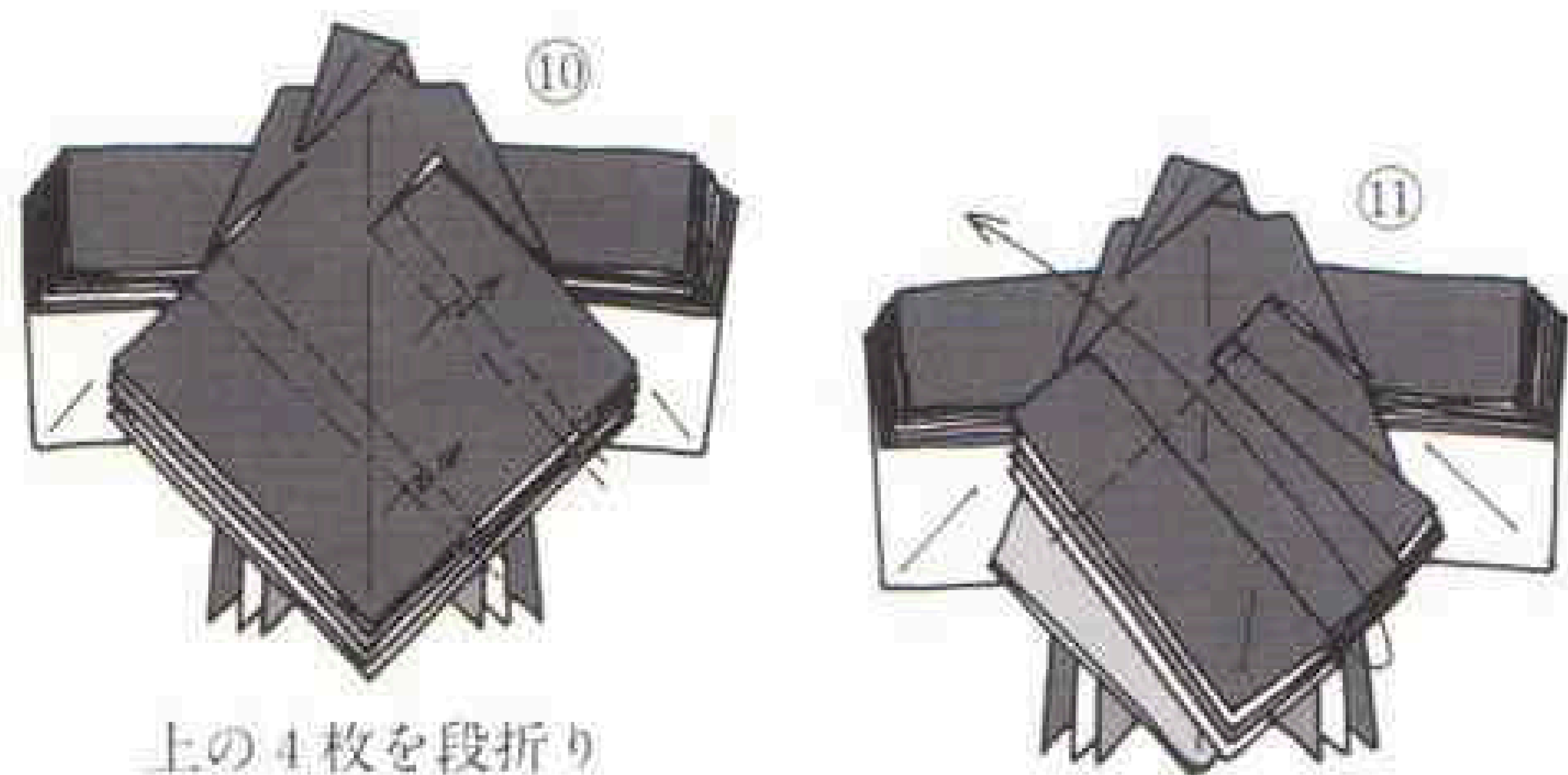

上の4枚を段折り

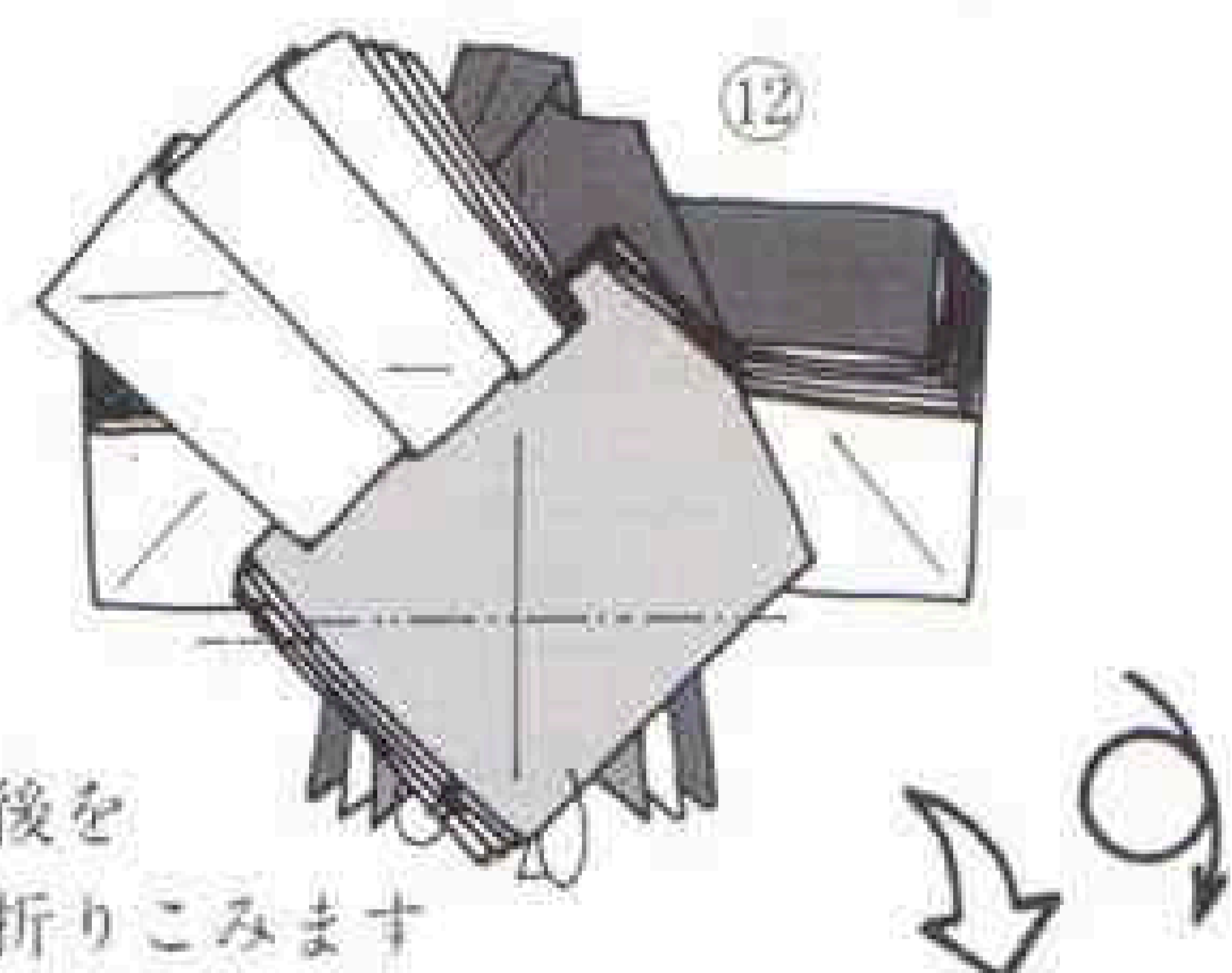

袴の前後を
内側に折りこみます

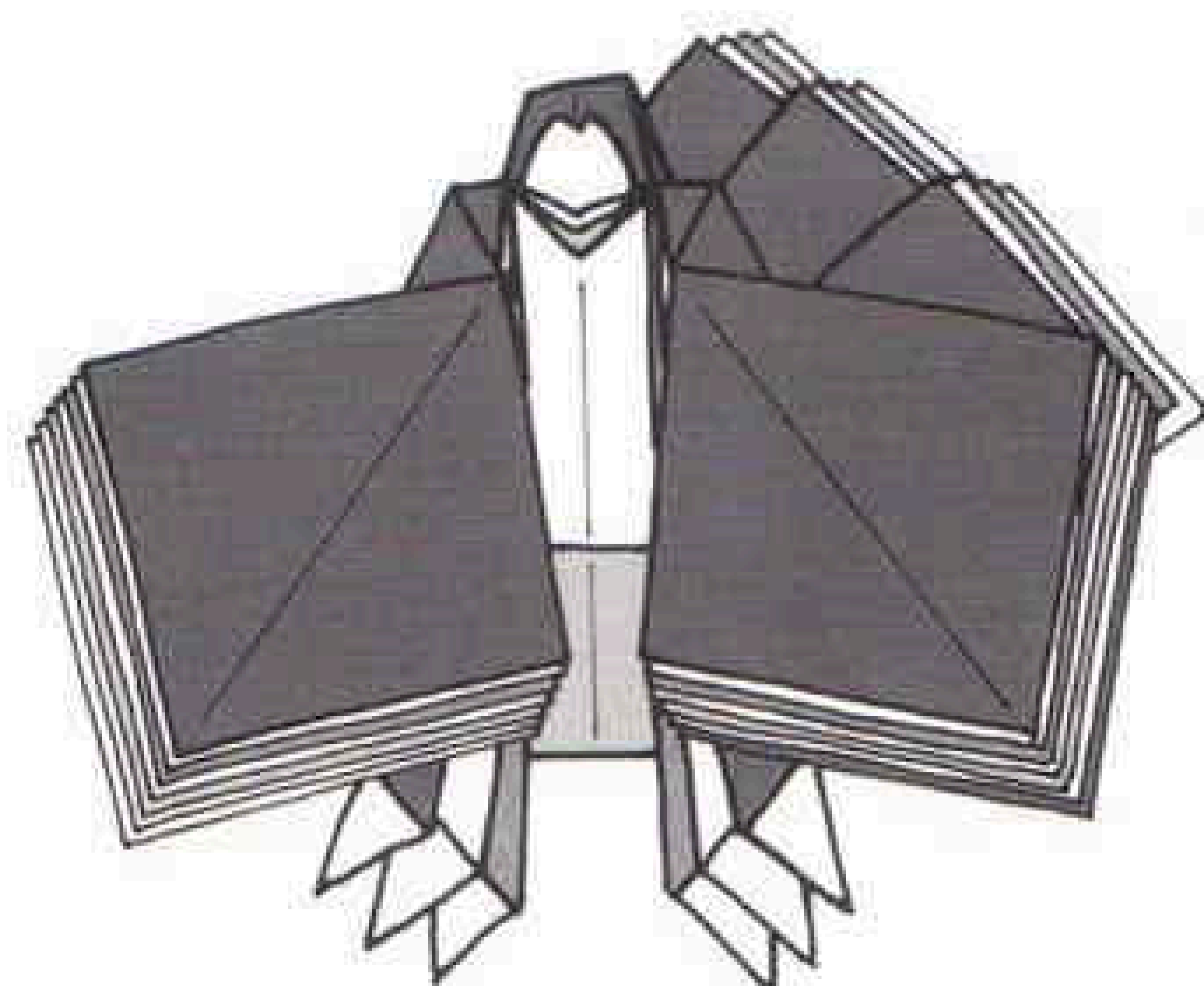

めびな

冠

Coronet



金色の紙で作ります
//の部分を持ちとって
開きます。

形はいろいろ
工夫しましょう

扇

Fan

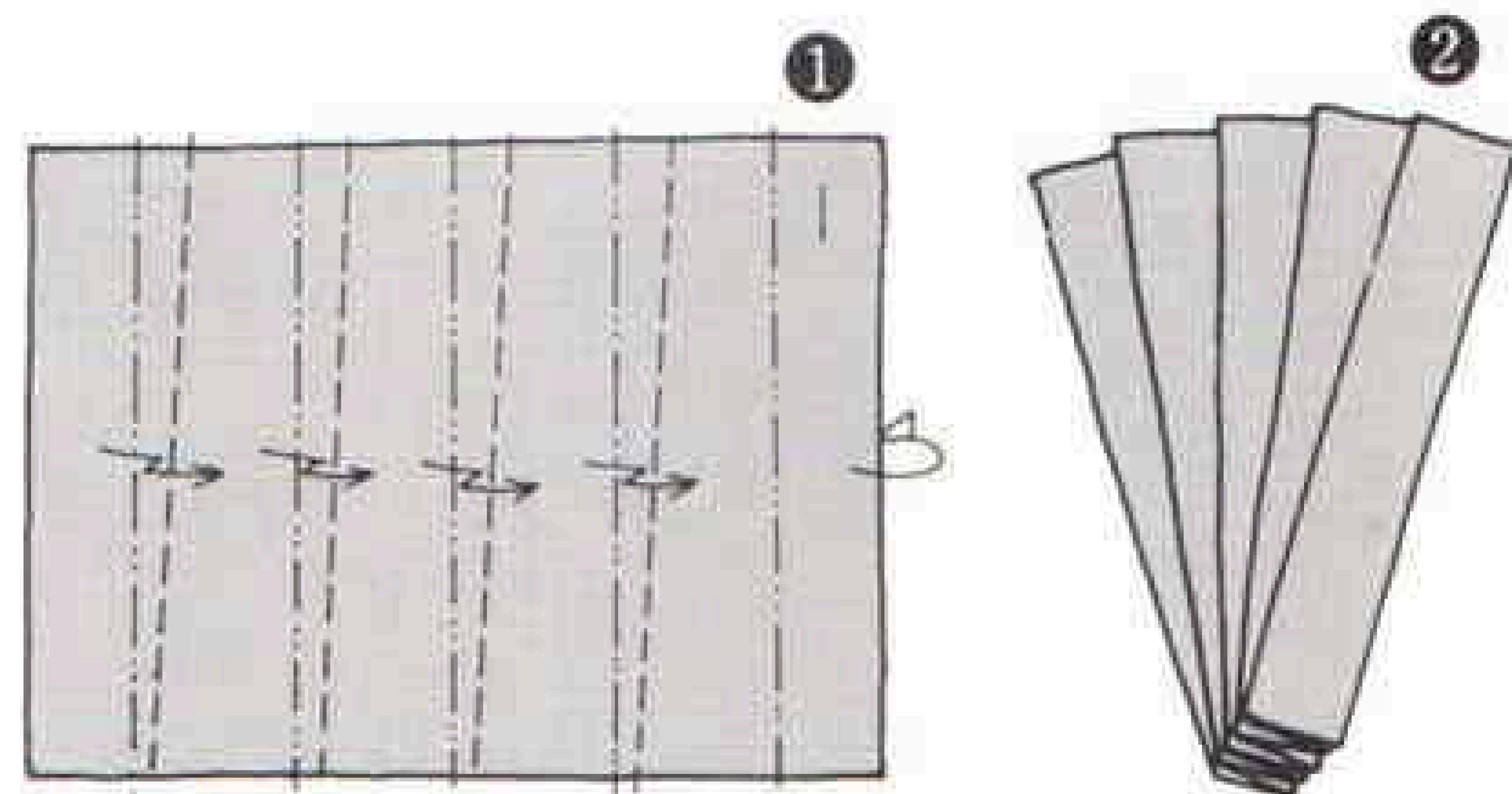

図を参考に
よせるように段折りします

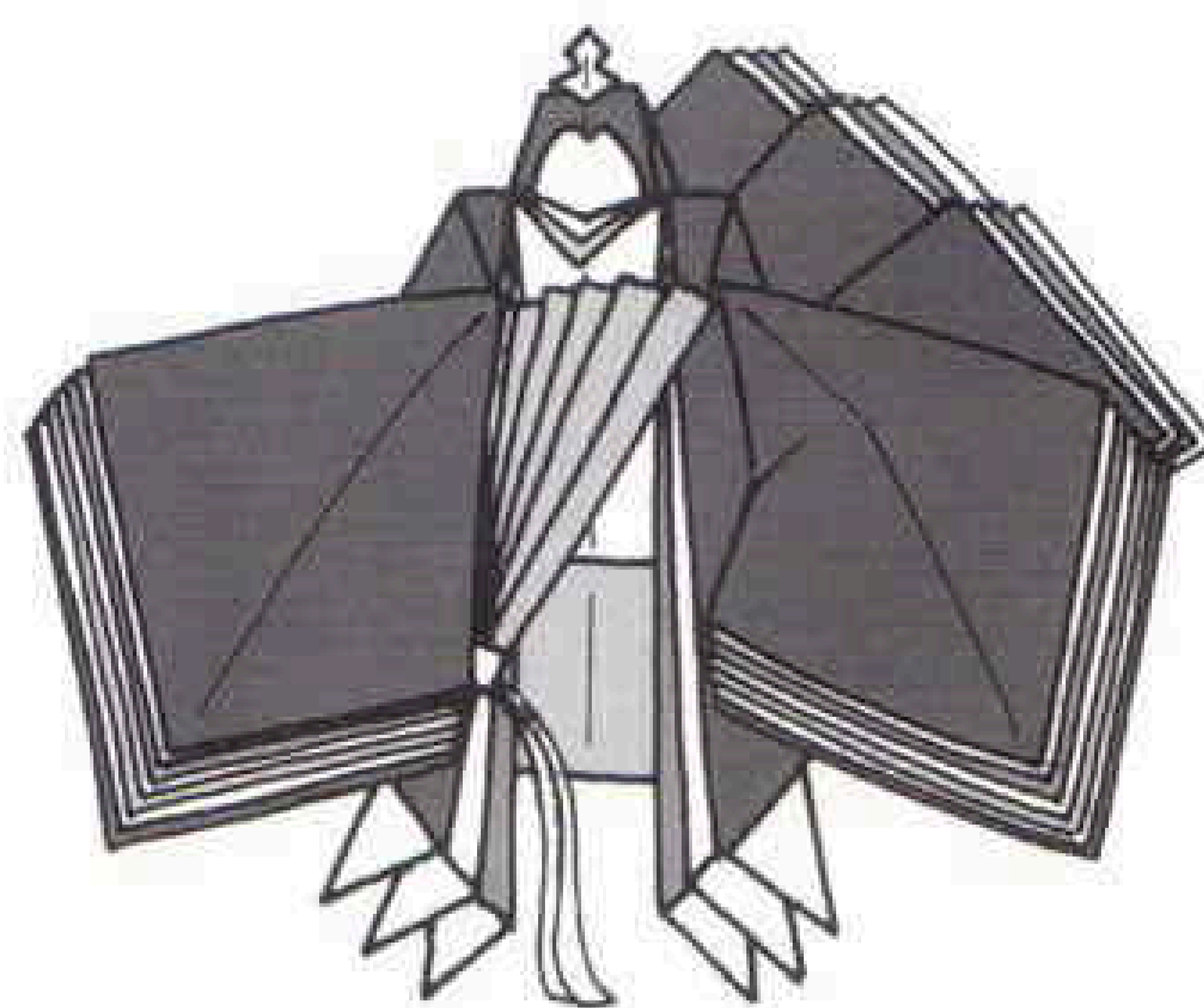

A TALE OF ORIGAMI

by TOMOKO FUSE

折り紙夜話・19 「肩書きは?・その2」

布施知子

「おりがみ」という言葉を文字通りに分析すると、「紙を折る」ということになります。しかし何でも紙を折ればもうそれで折り紙か、というと、疑問が残ります。

「おりがみ」という言葉には、ある約束ごとがこめられています。

では、なぜポール・ジャクソンさんは「オリガミ、マン」と言わなくなったのか?

なぜマイケル・シャルさんは名刺の肩書きに「おりがみ」という言葉を使わず、「Paperfolder」とあるのか?

「おりがみ」という言葉が国際語として、広い地域に浸透しているにもかかわらず。

ポール・ジャクソンさんは、折り紙や紙を扱うデザイナー、またその先生として。マイケル・シャルさんは折り紙普及を核とした活動をするプロとして。つまり、お二人とも職業として折り紙があるので、名刺には広い意味を持つ「Paperfolder」を使われているのでしょうか…。

とこう自分を納得させつつ、しかしそればかりじゃないな、と少し首をひねってしまうのです。「開かれた視野を持つこと。これが重要」と何人かに、ゼスチャーも大きく言われたことを思い出しながら。

私は「おりがみ」という言葉と、そこから連想される楽しい世界が好きです。ですから、いつの間にかそ

れが職業となった今、もし名刺の名前の前に何か書くのであれば、やはり「おりがみ なんとか」いや、なんとかはやめて、やはりただ「おりがみ」とだけ書くのがすっきりしているかなあ…。

旅行の間に、連れ合い氏がケガをしてしばらく動けなかったそうで、帰ると、家のまわりや畑は草ぼうぼう。豆の手(支柱のことを、このあたりでは「手(てえ)」と言っています)もそのまま。かれた豆ガラが風に吹かれてカラカラ鳴るありさまは、風流とわびしさの入交ったもので、その音を聞きながらこの文を書きました。

お寿司

半田丈直

Sushi (Vinegared fish and rice)

by takenao Handa

※この作品は97号(在庫切れ)に掲載されました。

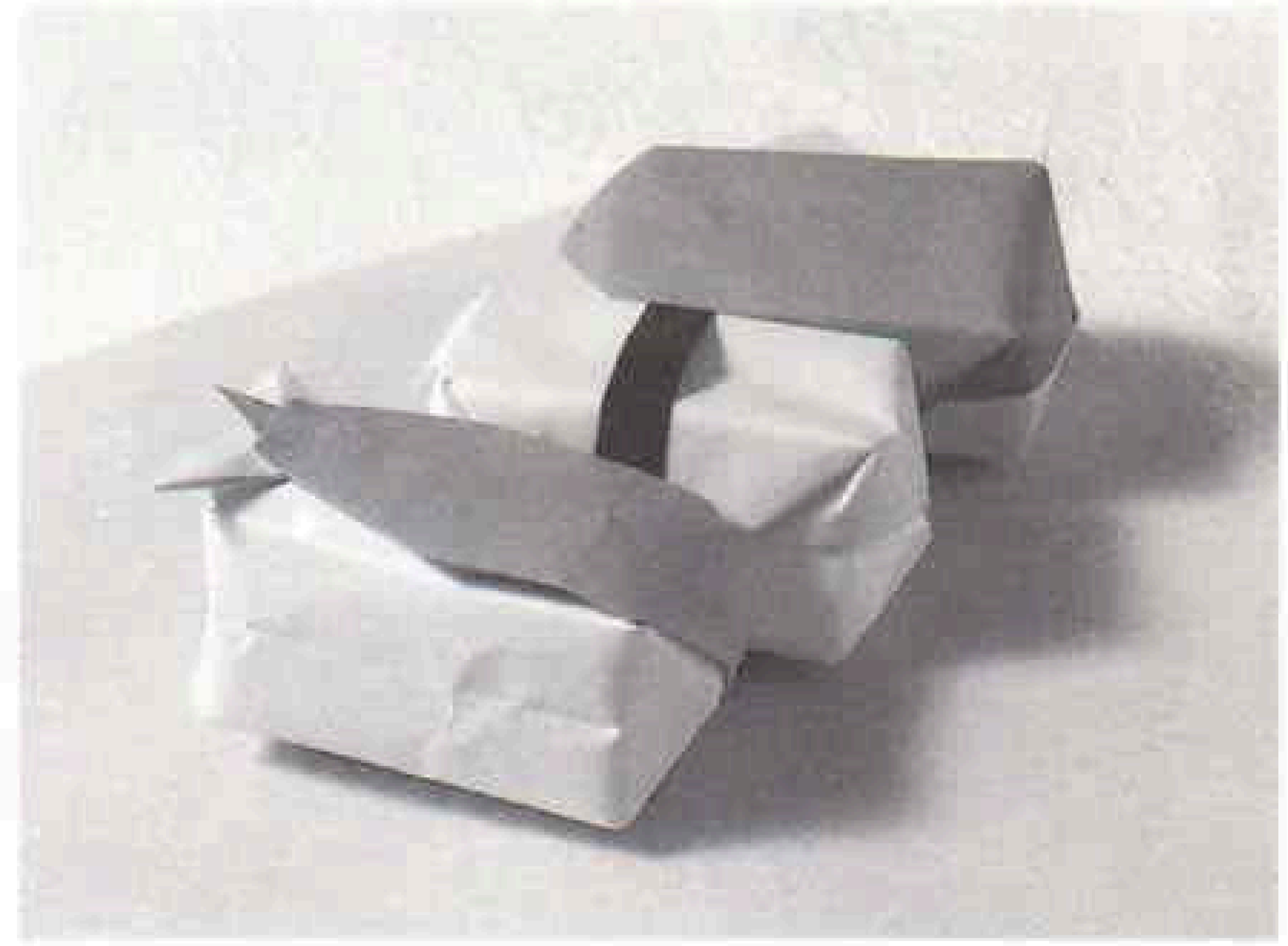

図のようにおりすじをつけてからはじめます

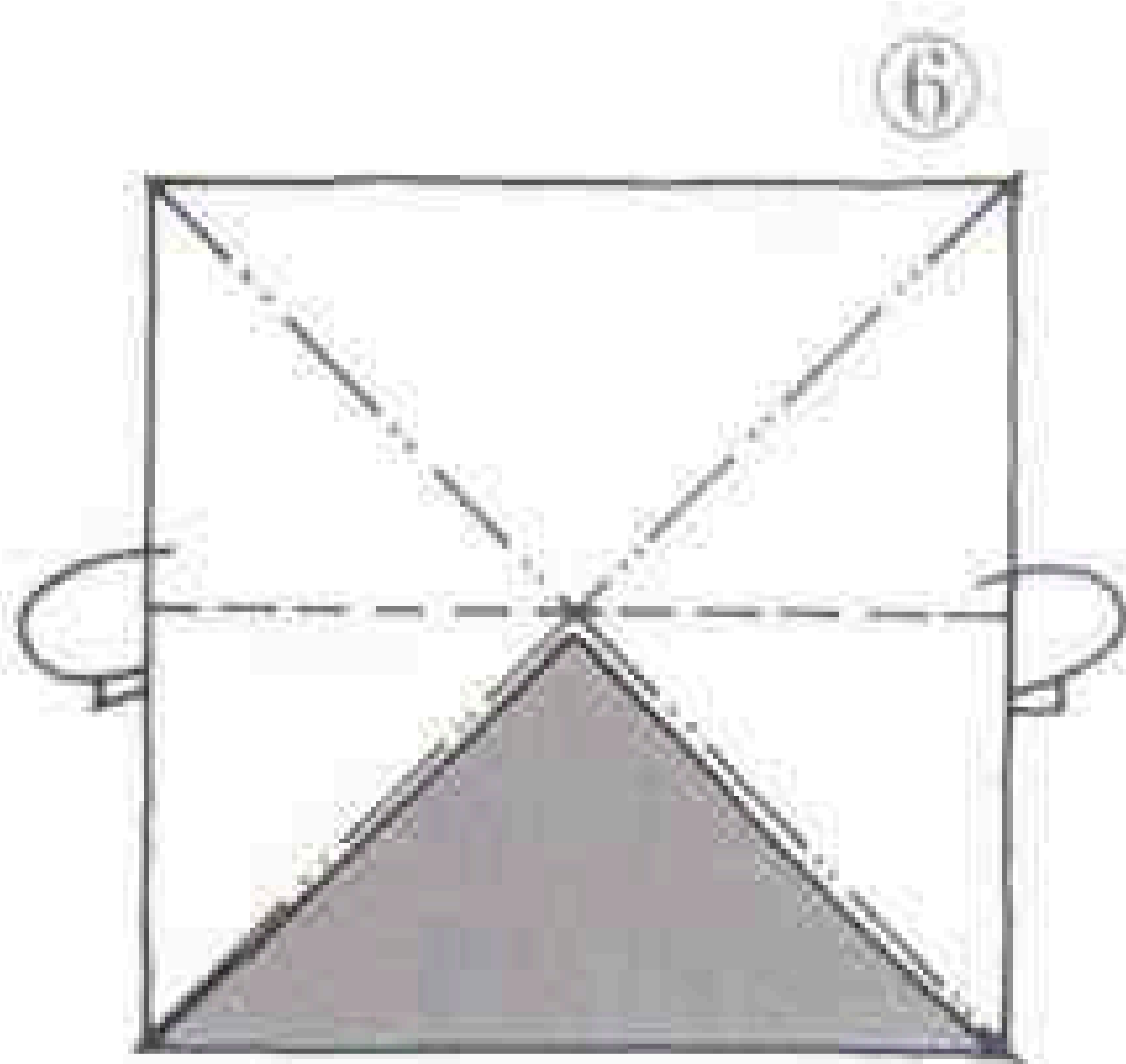
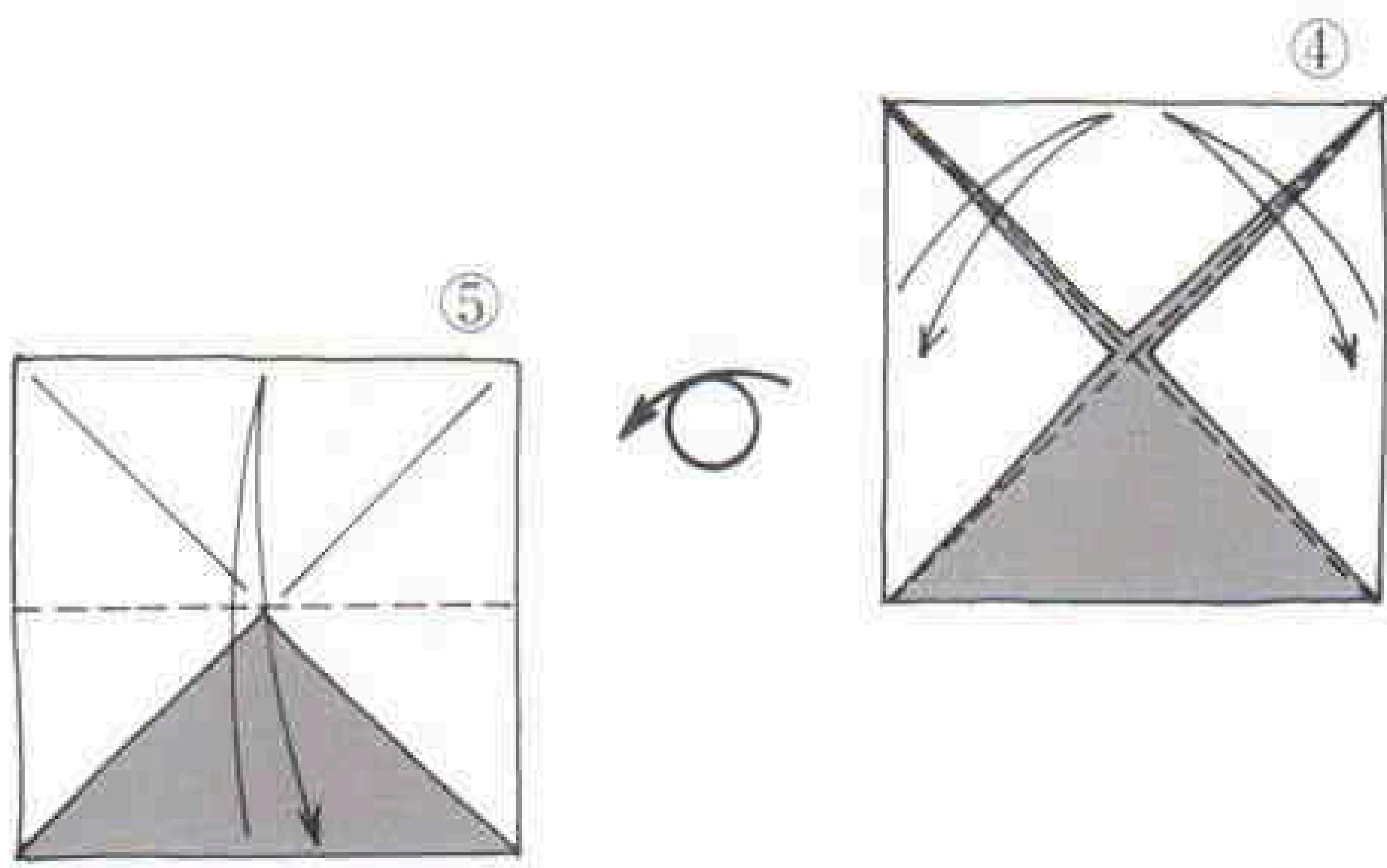
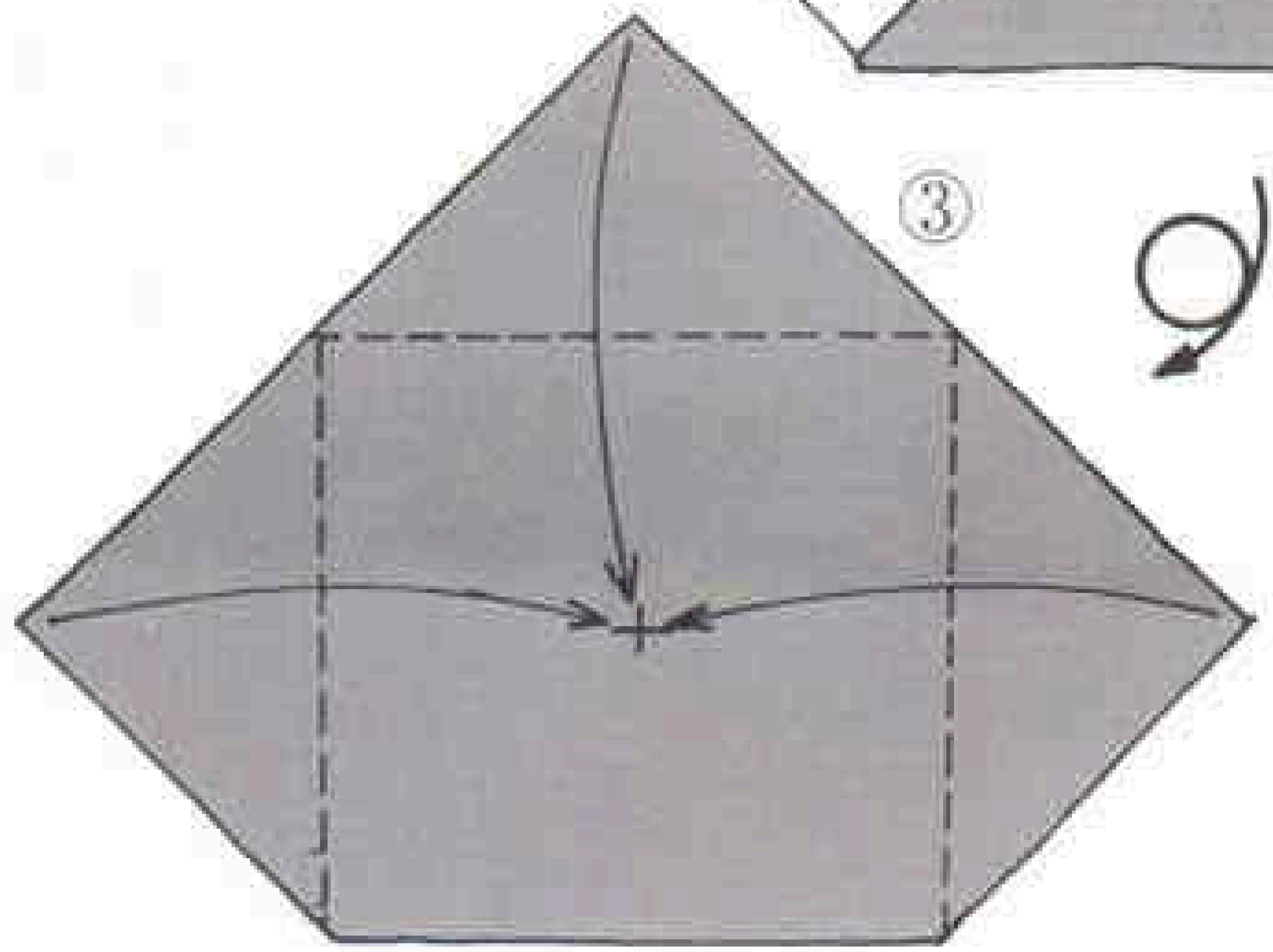
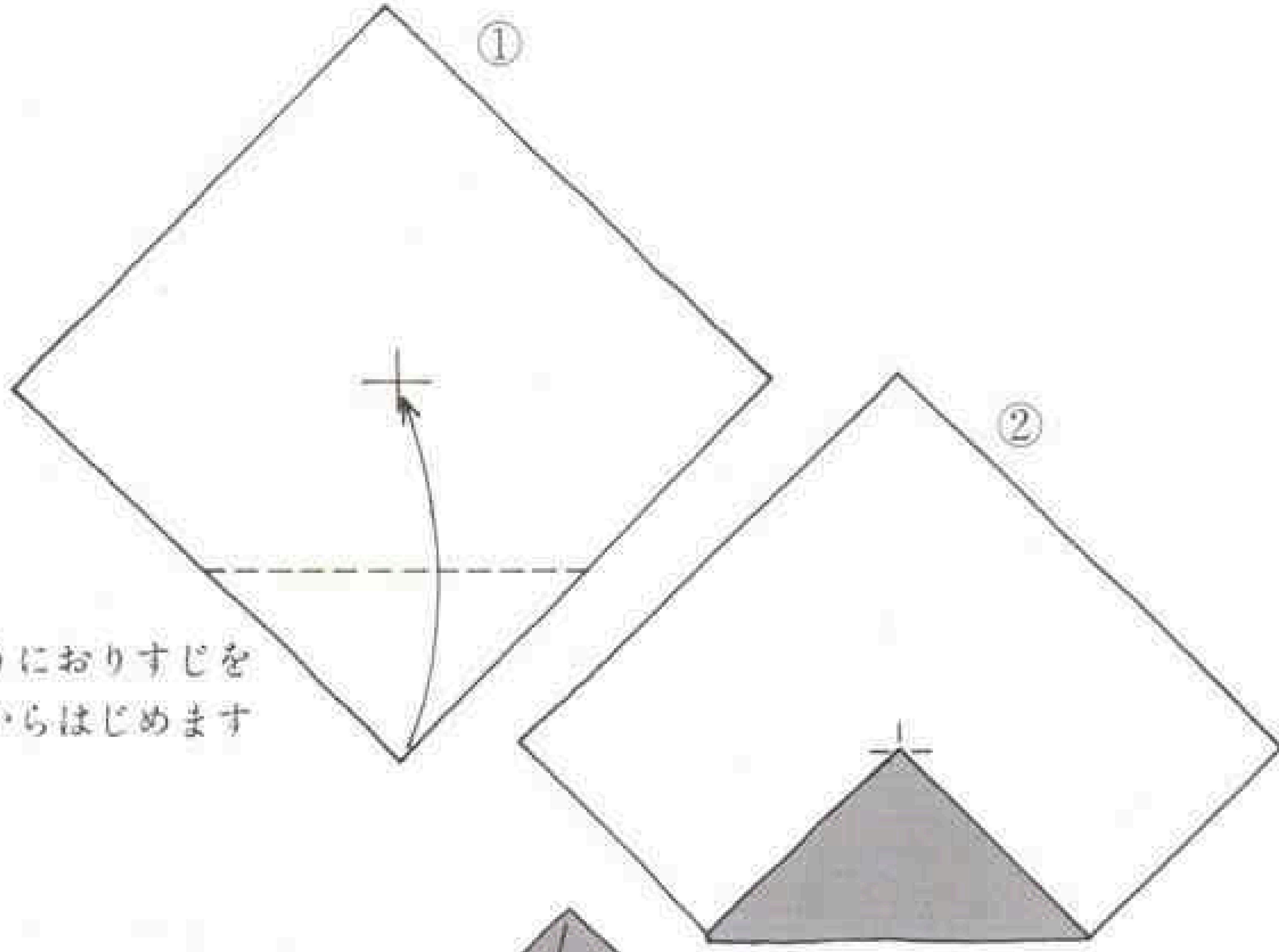

おりすじせんのおりに
おりたたみ、風船基本形を
つくります

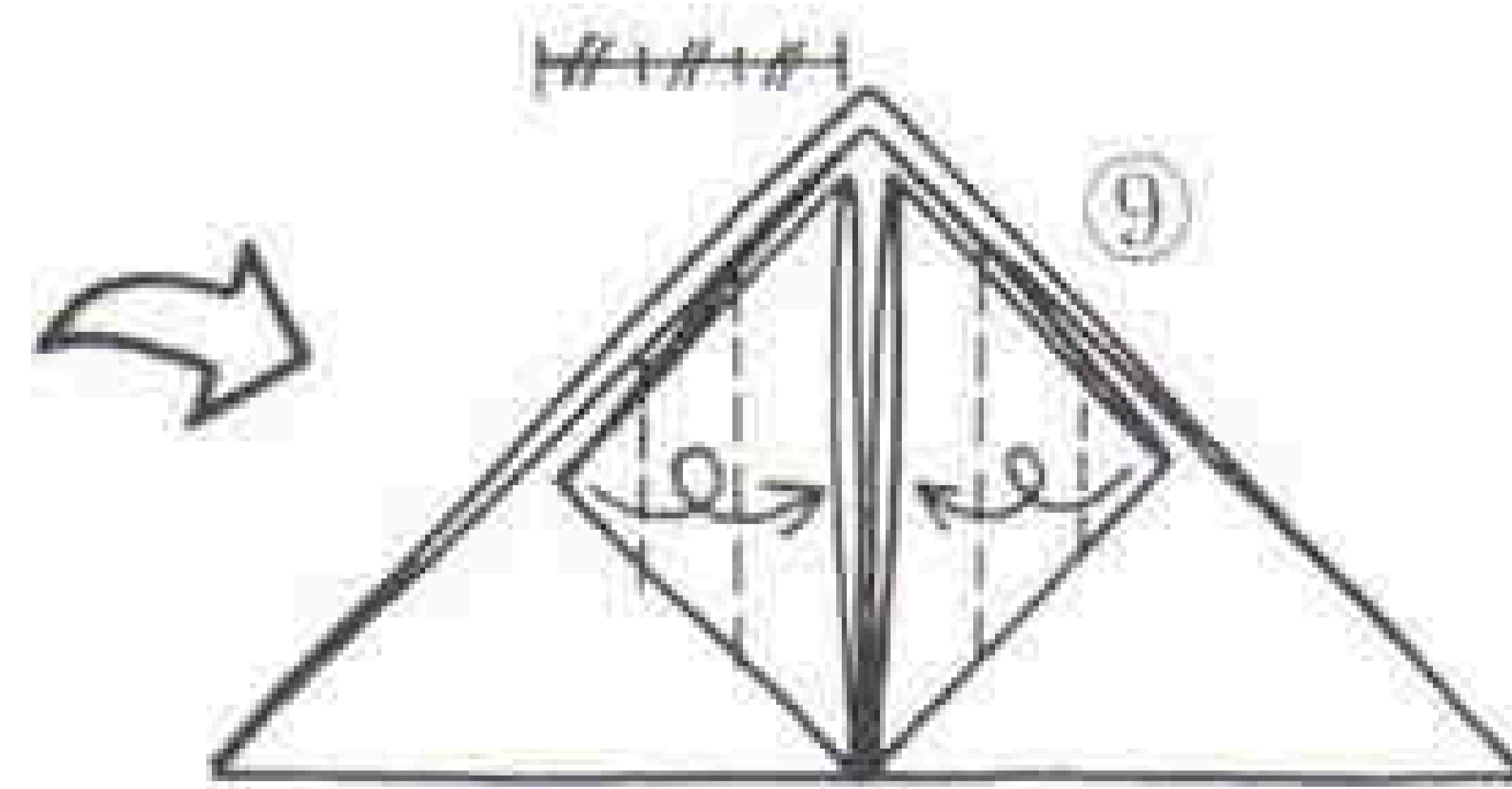
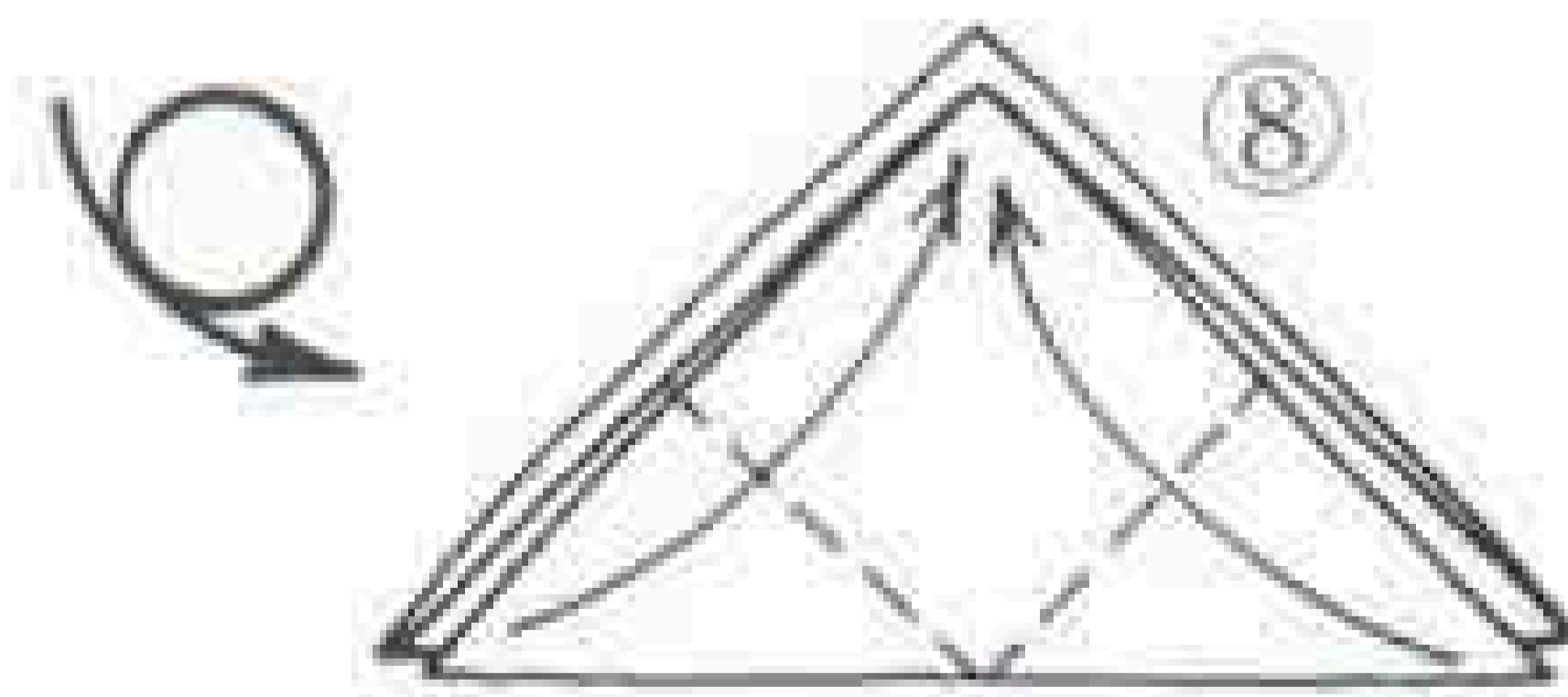
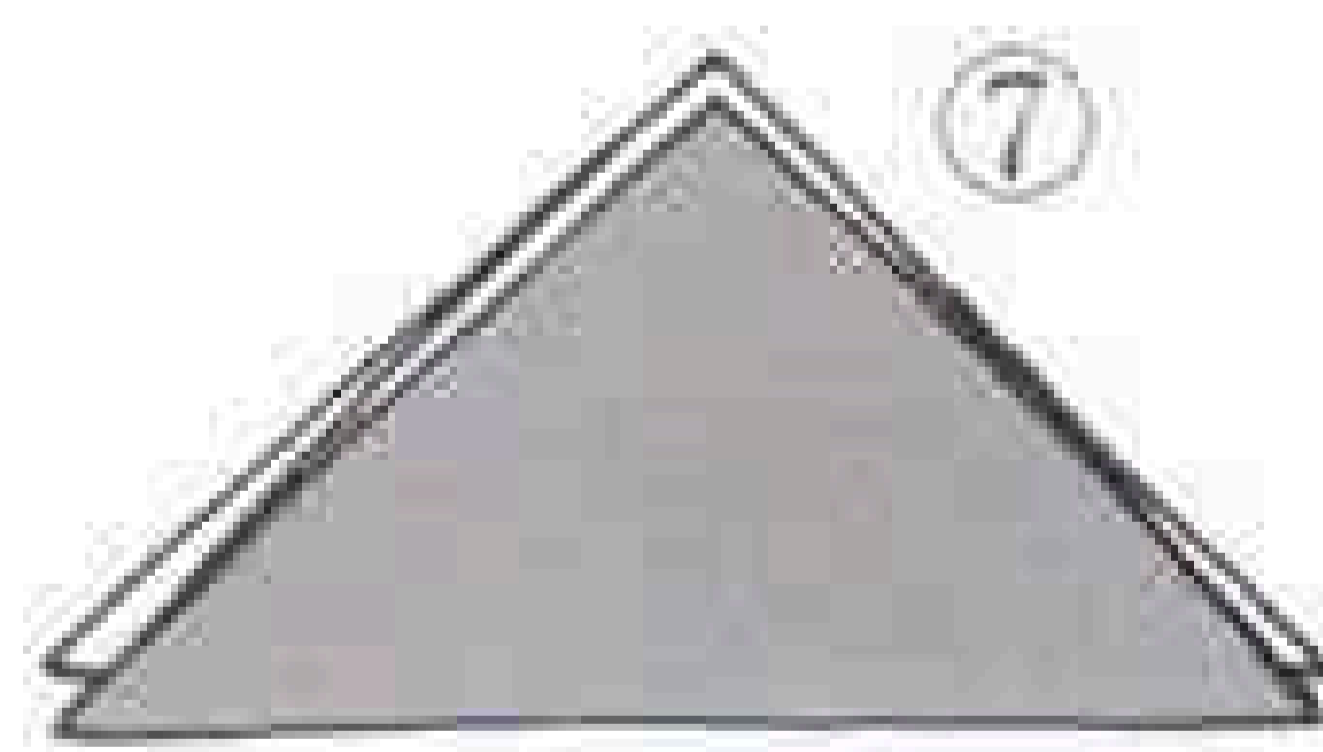

まくようにおります

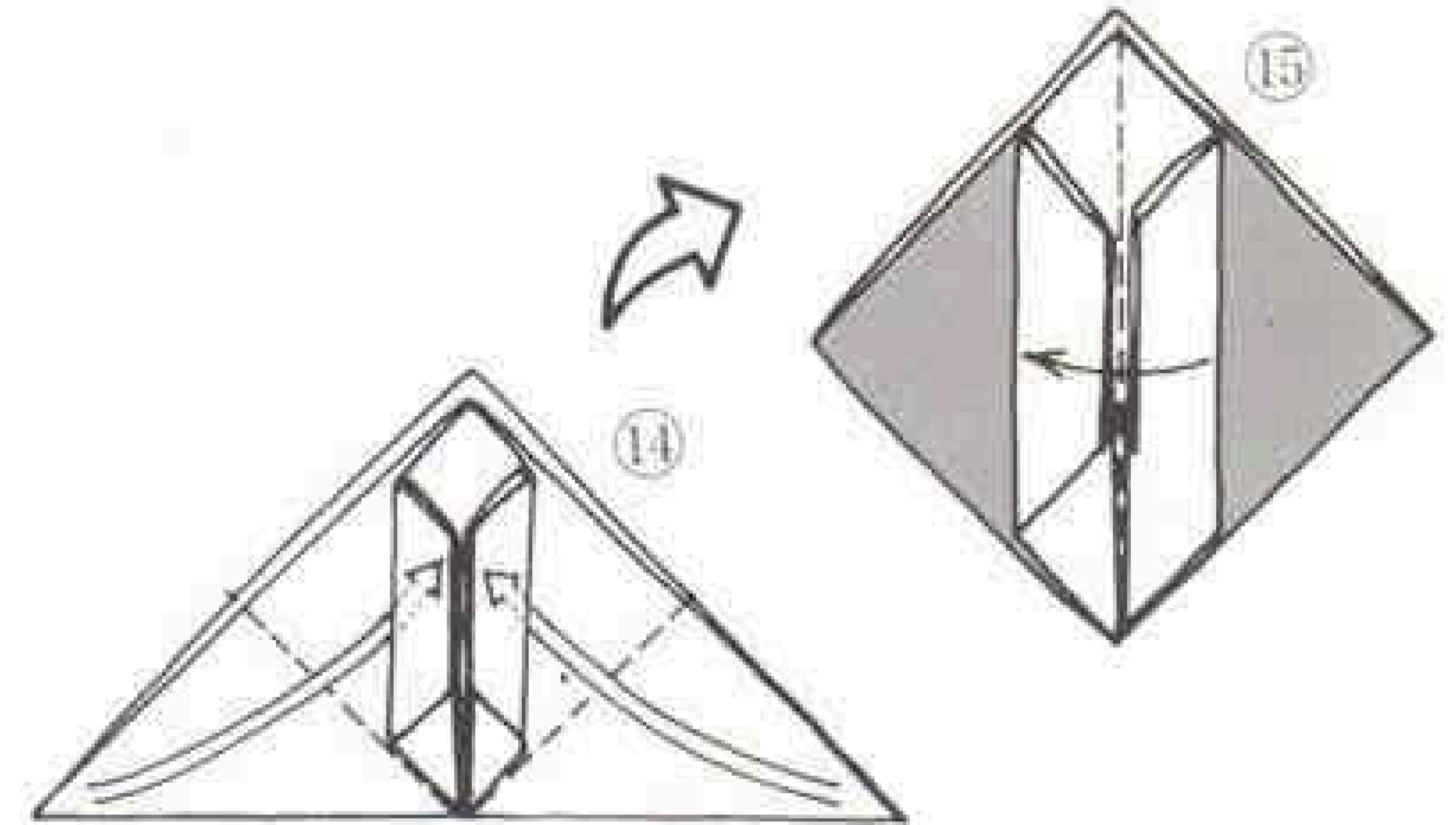
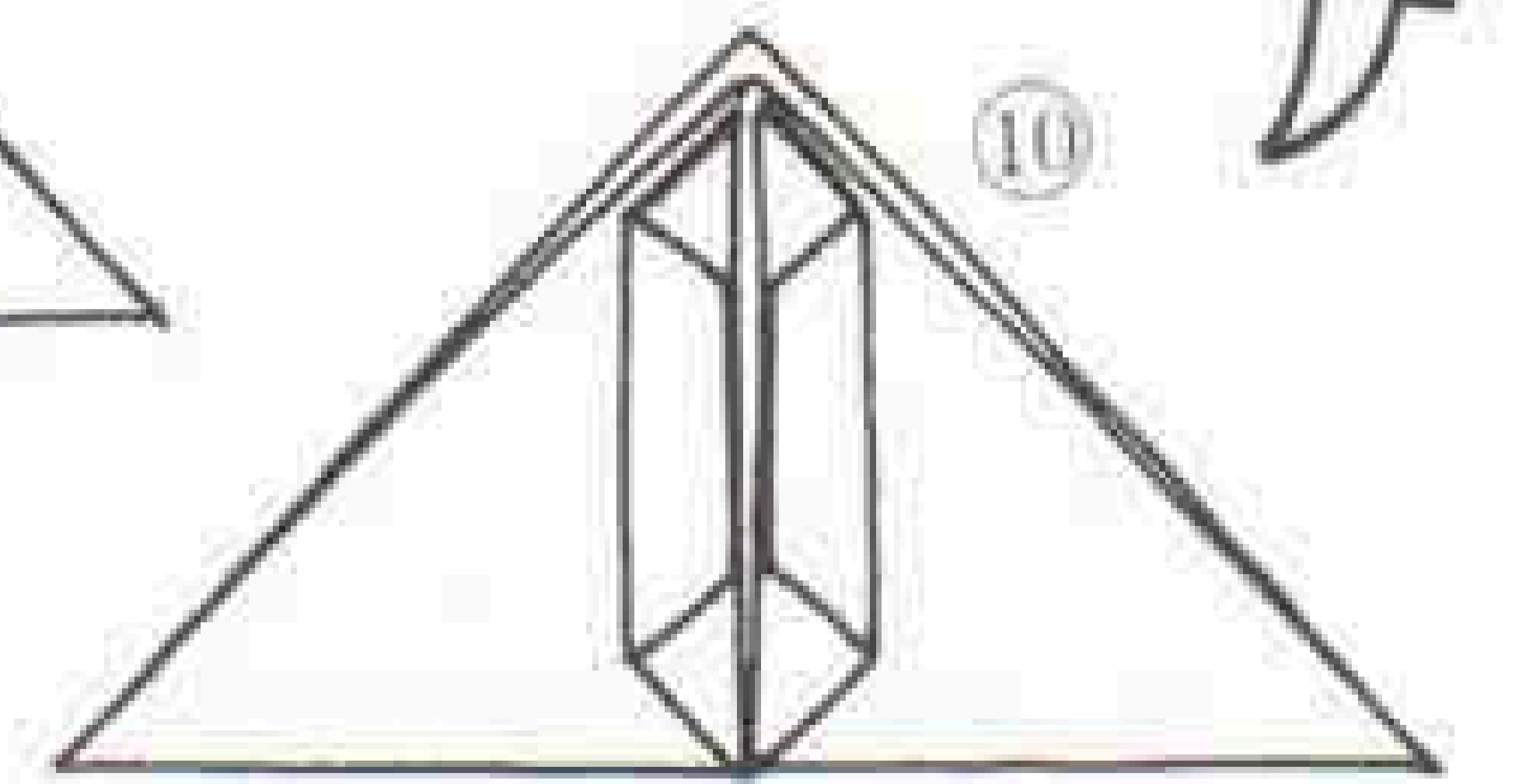

おってさしこみます

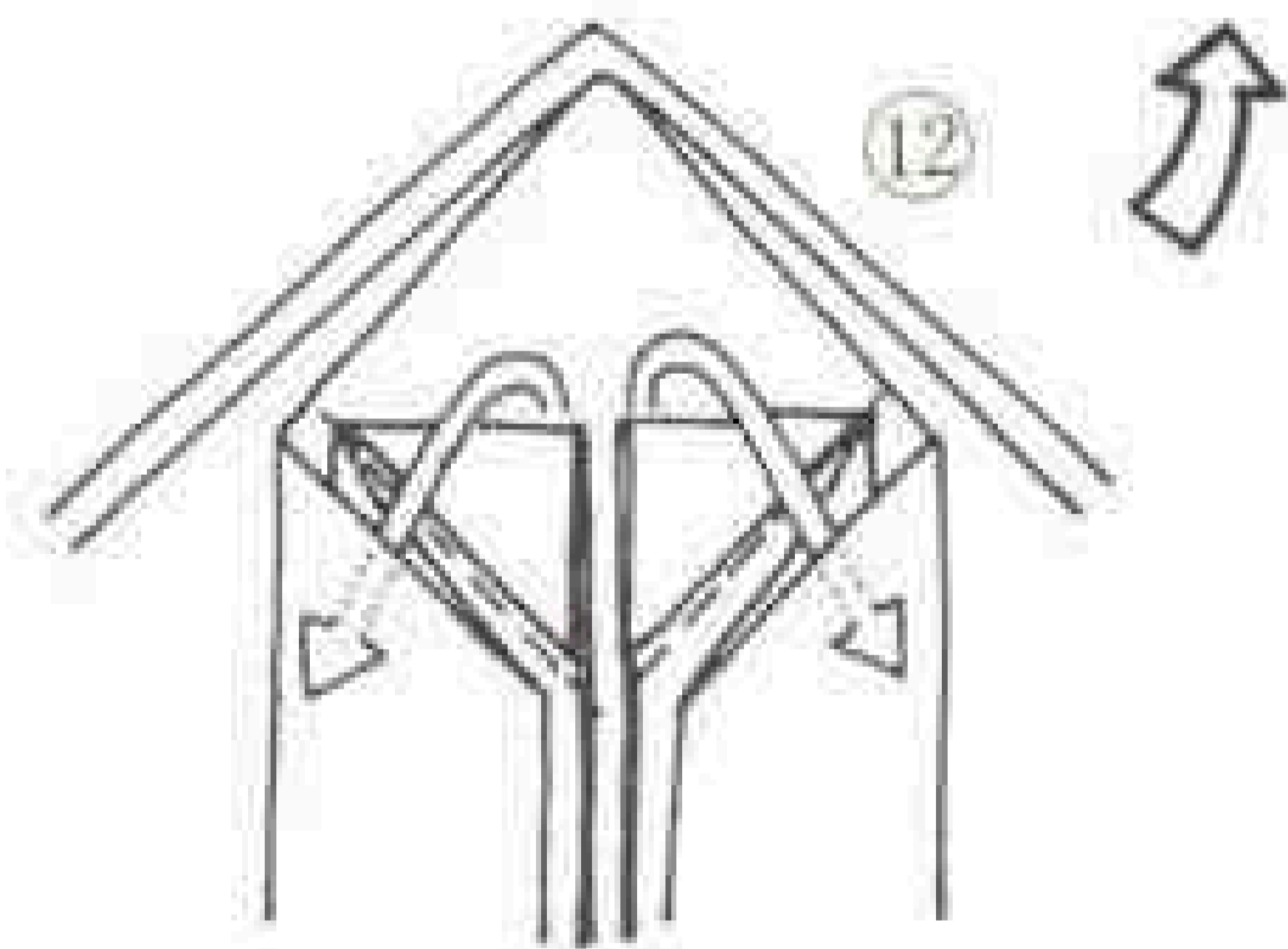
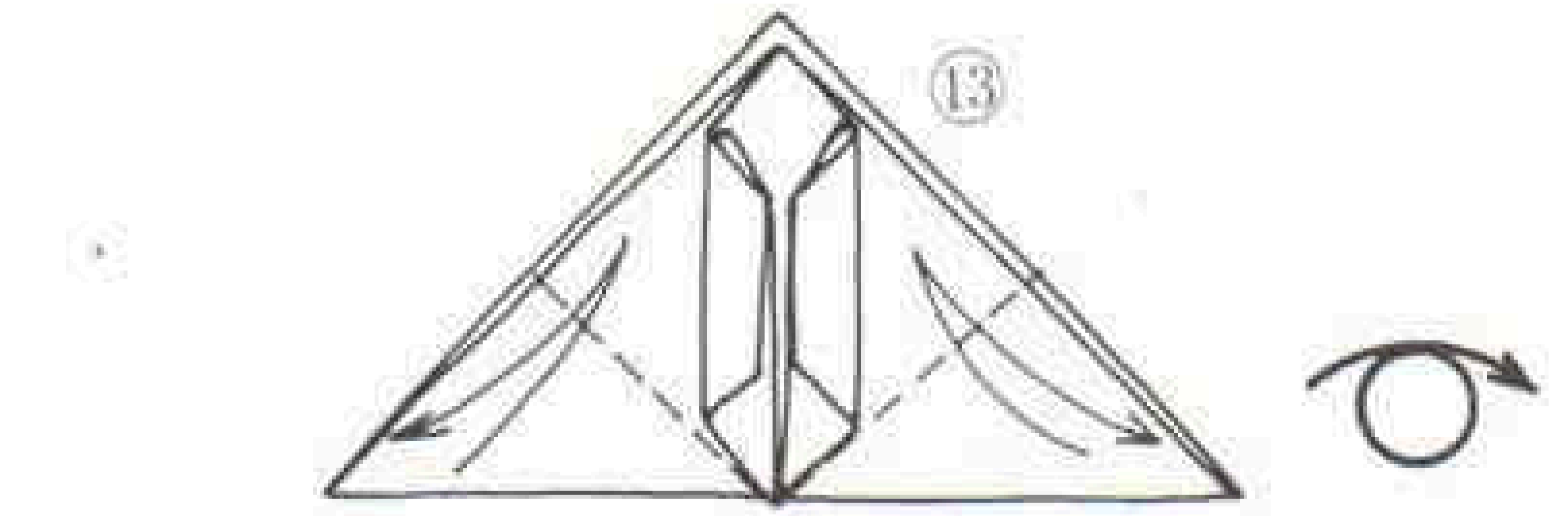

さしこみます

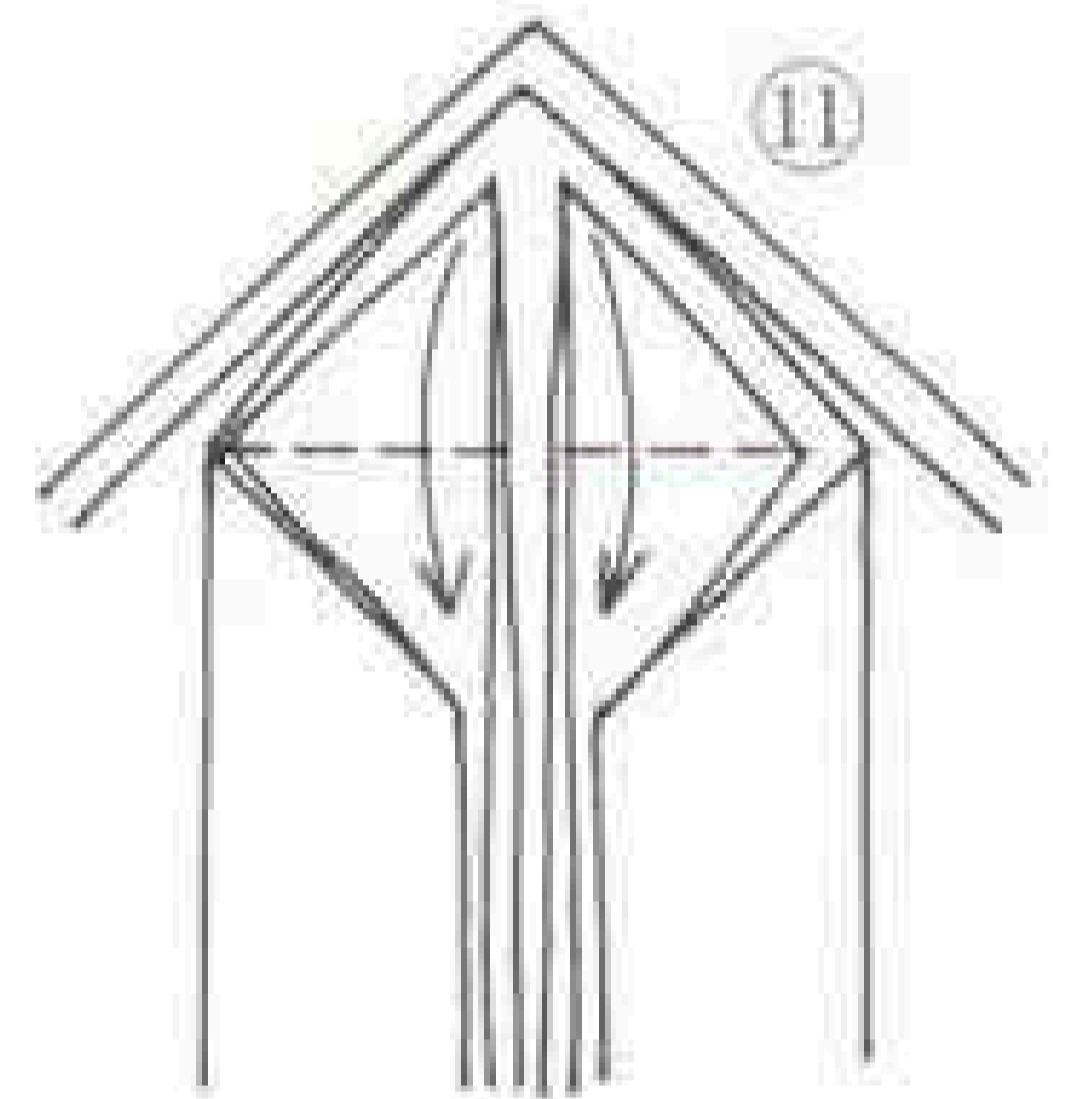

風船基本形 Waterbomb base

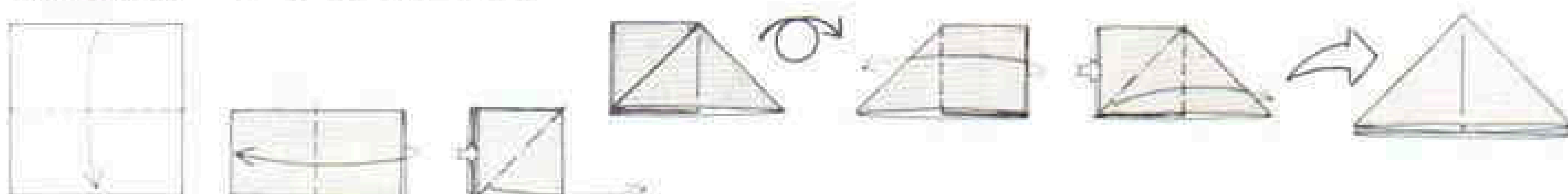

色を変えておると、いろいろな種類のお寿司になります。

まくようにおります
はんたいがわら
おなじ

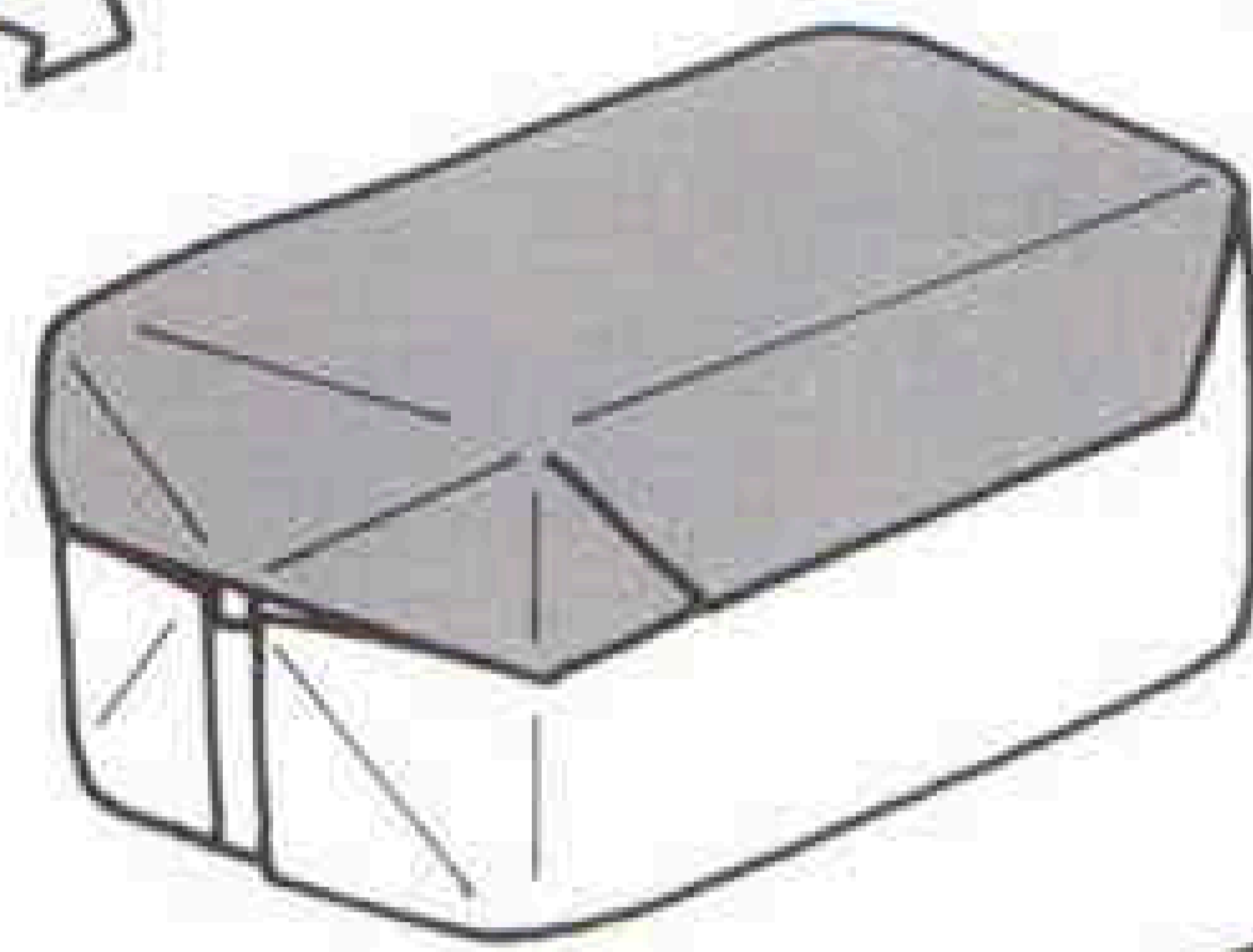
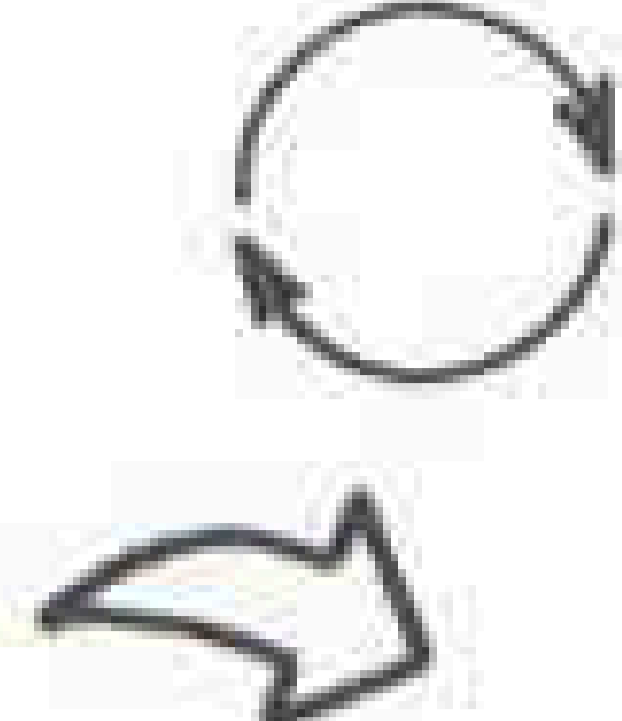
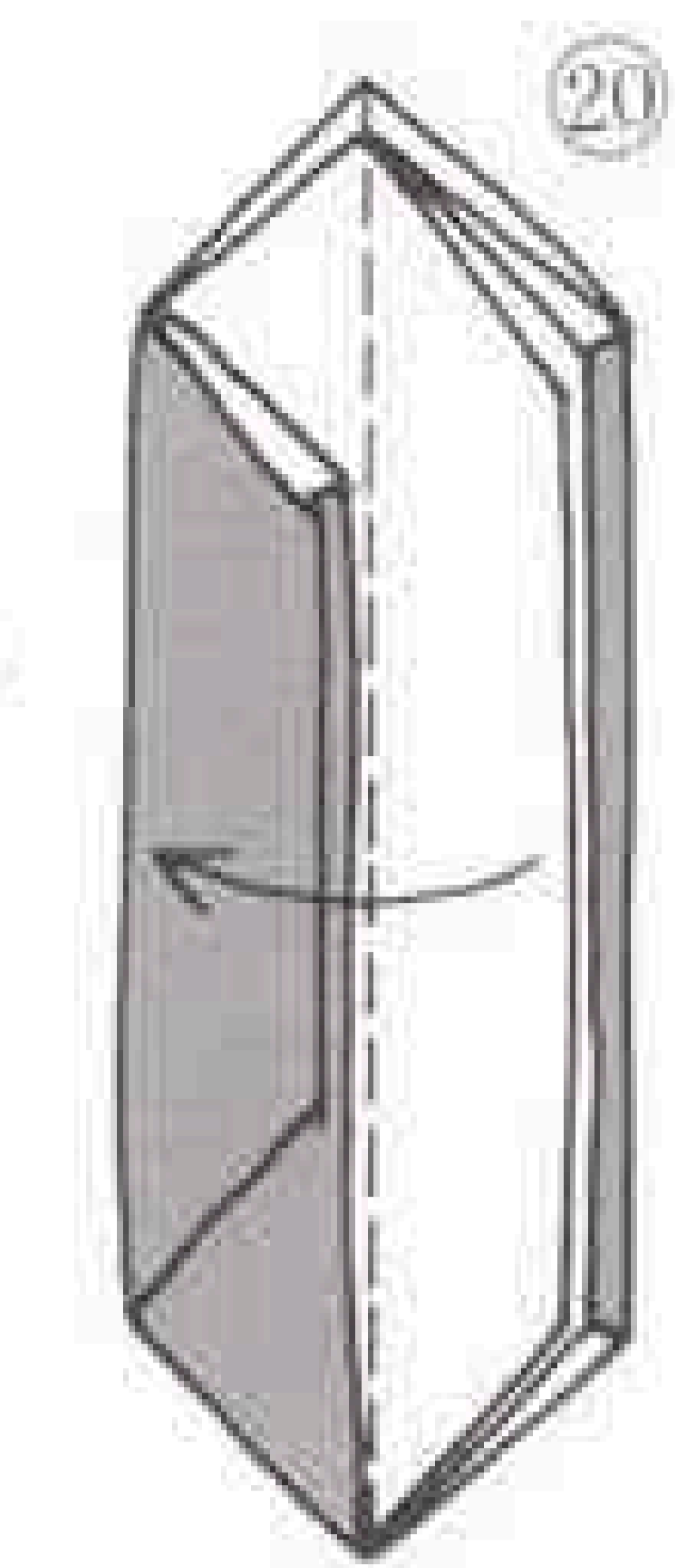
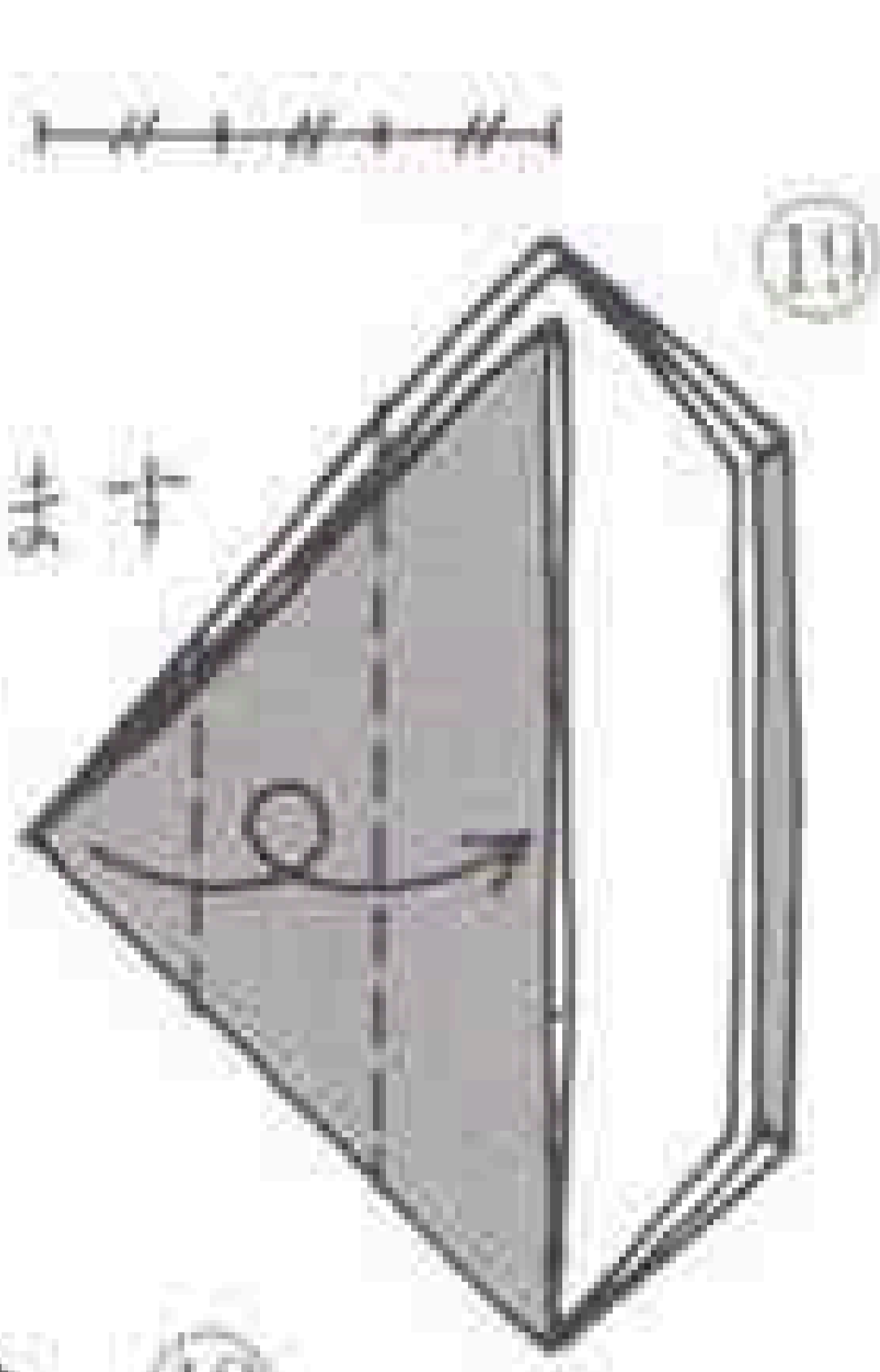

鯖、鯛、鰻など

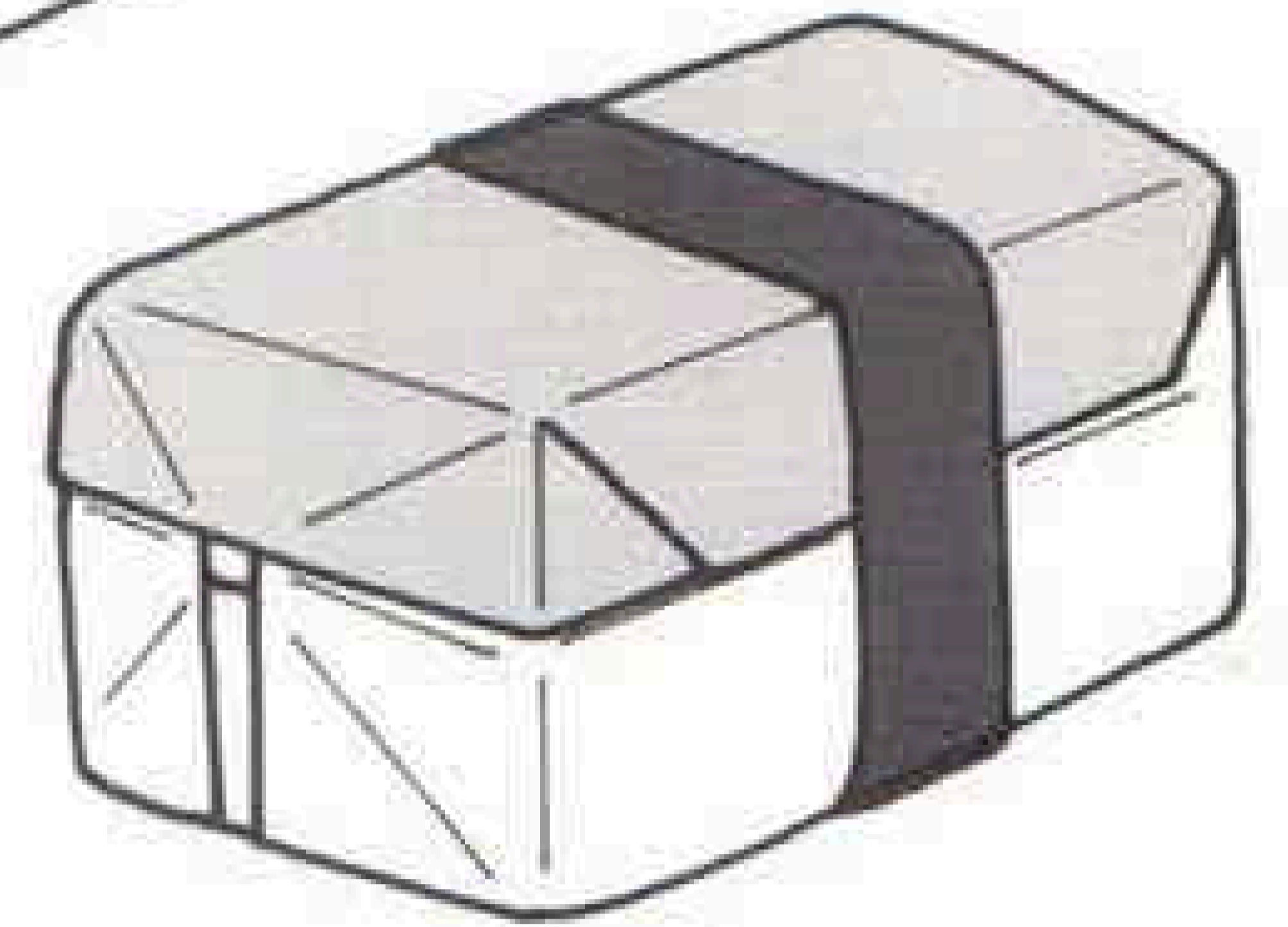

卵、烏賊など

はんたいがわら
おなじ



まくようにおり
先端をさしこみます

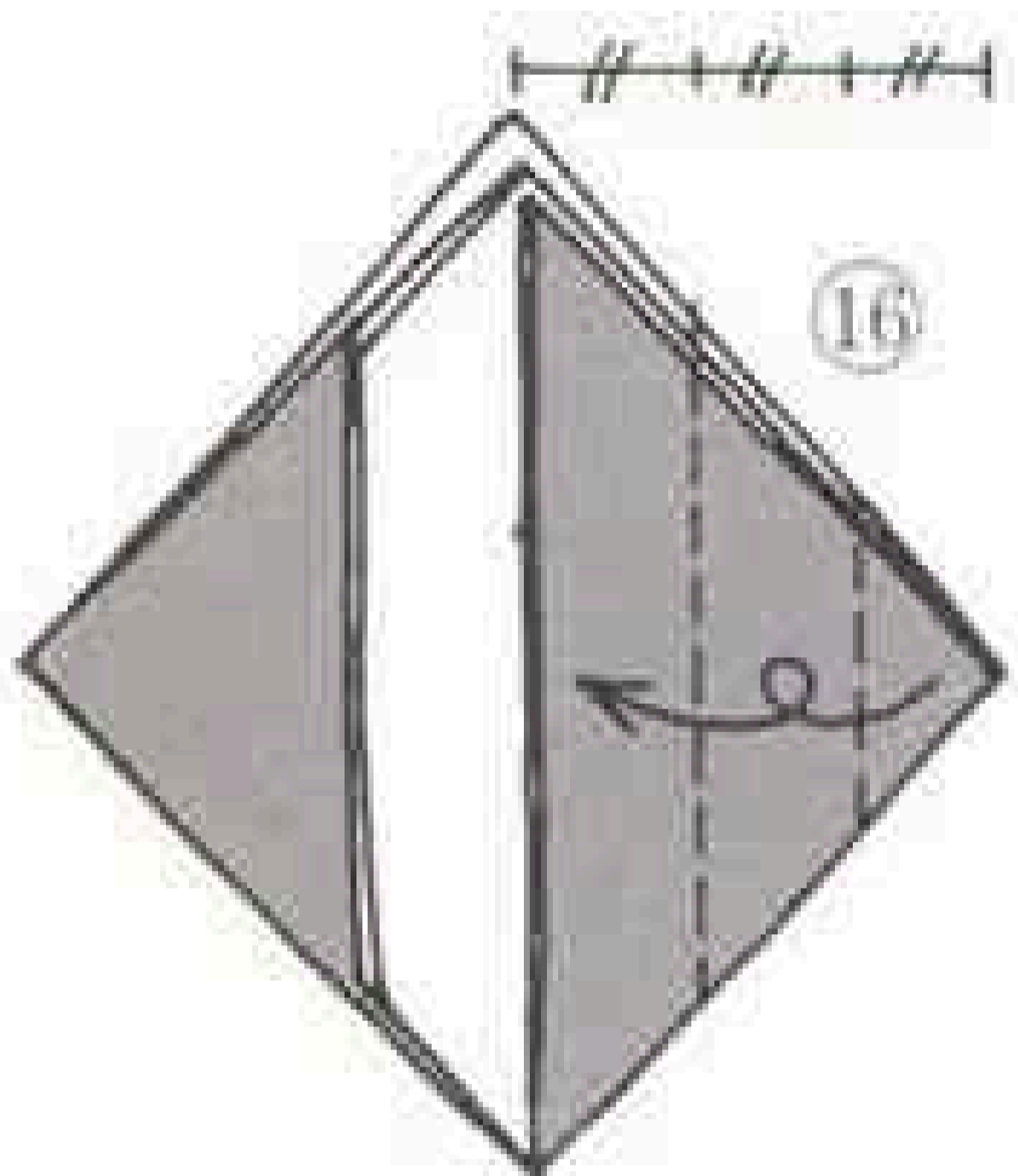
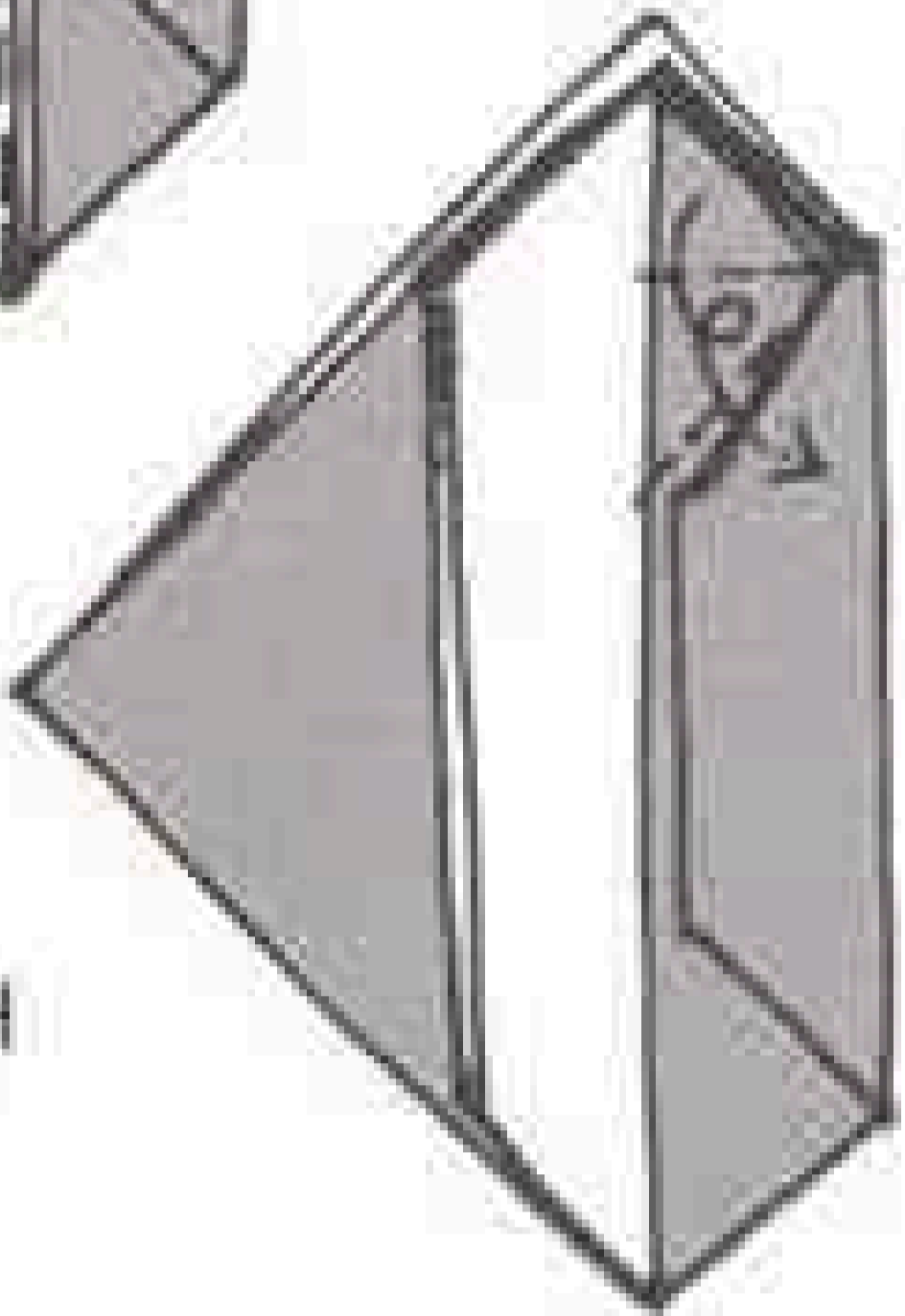
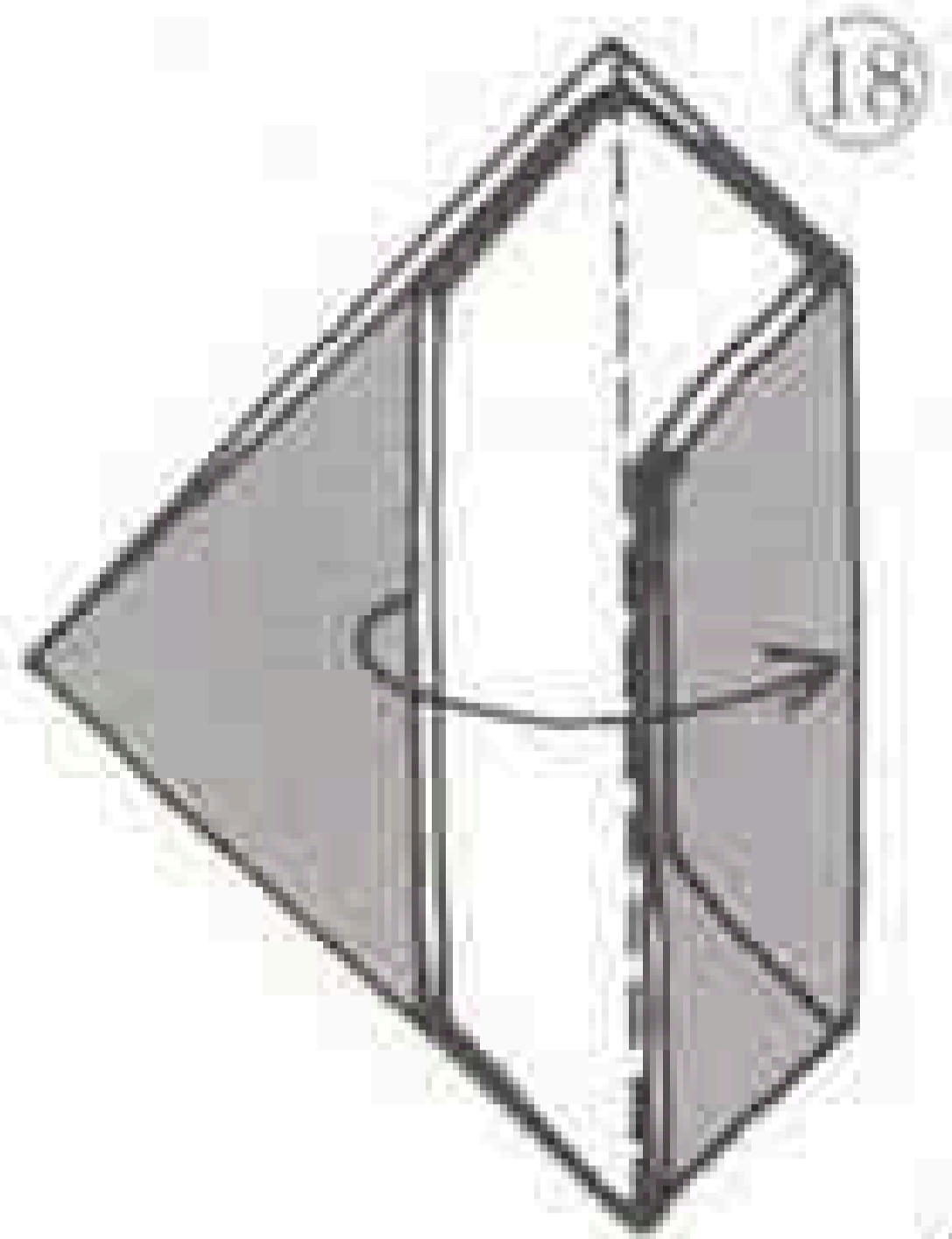

まくようにおります

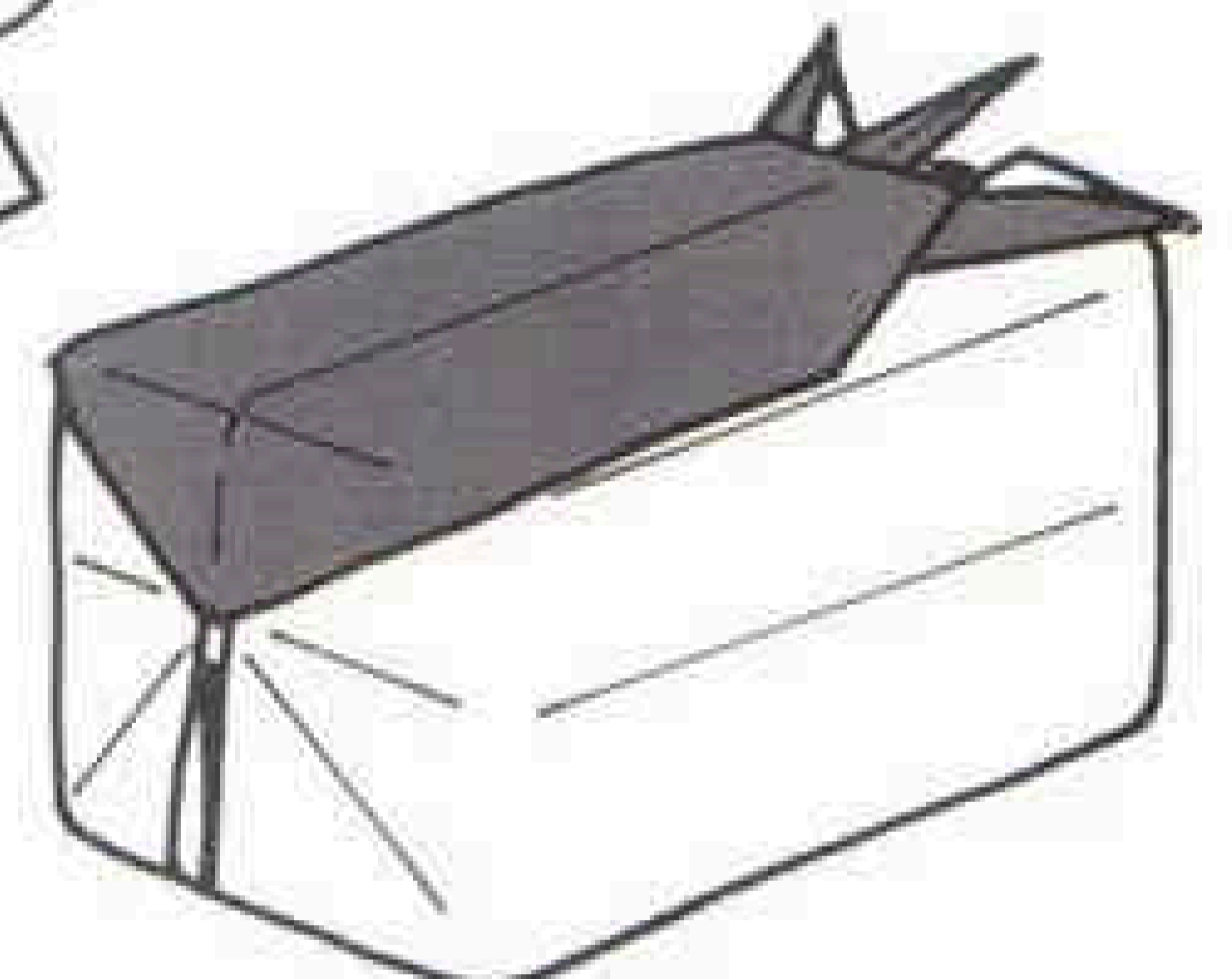
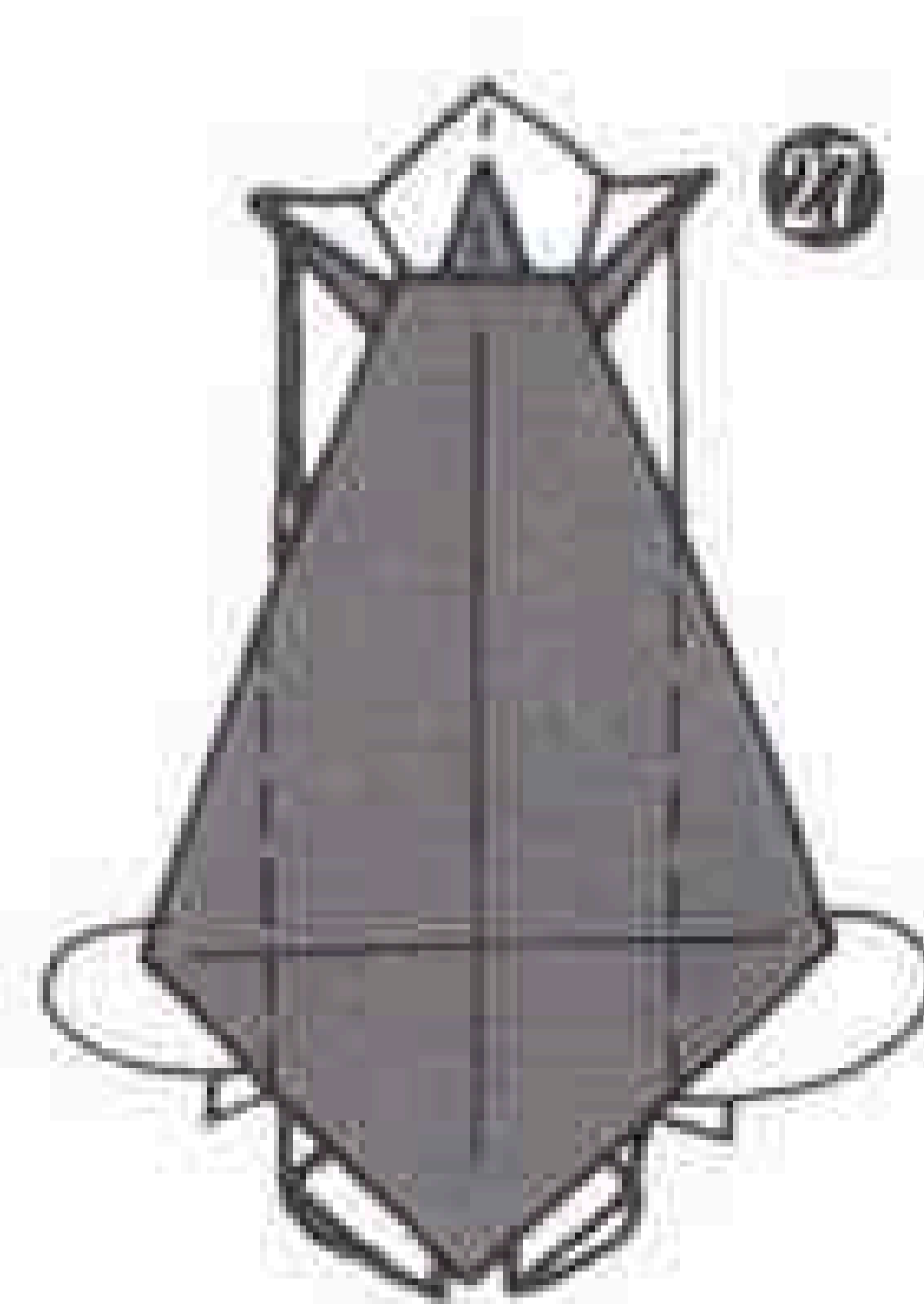

海老、蝦蛄など

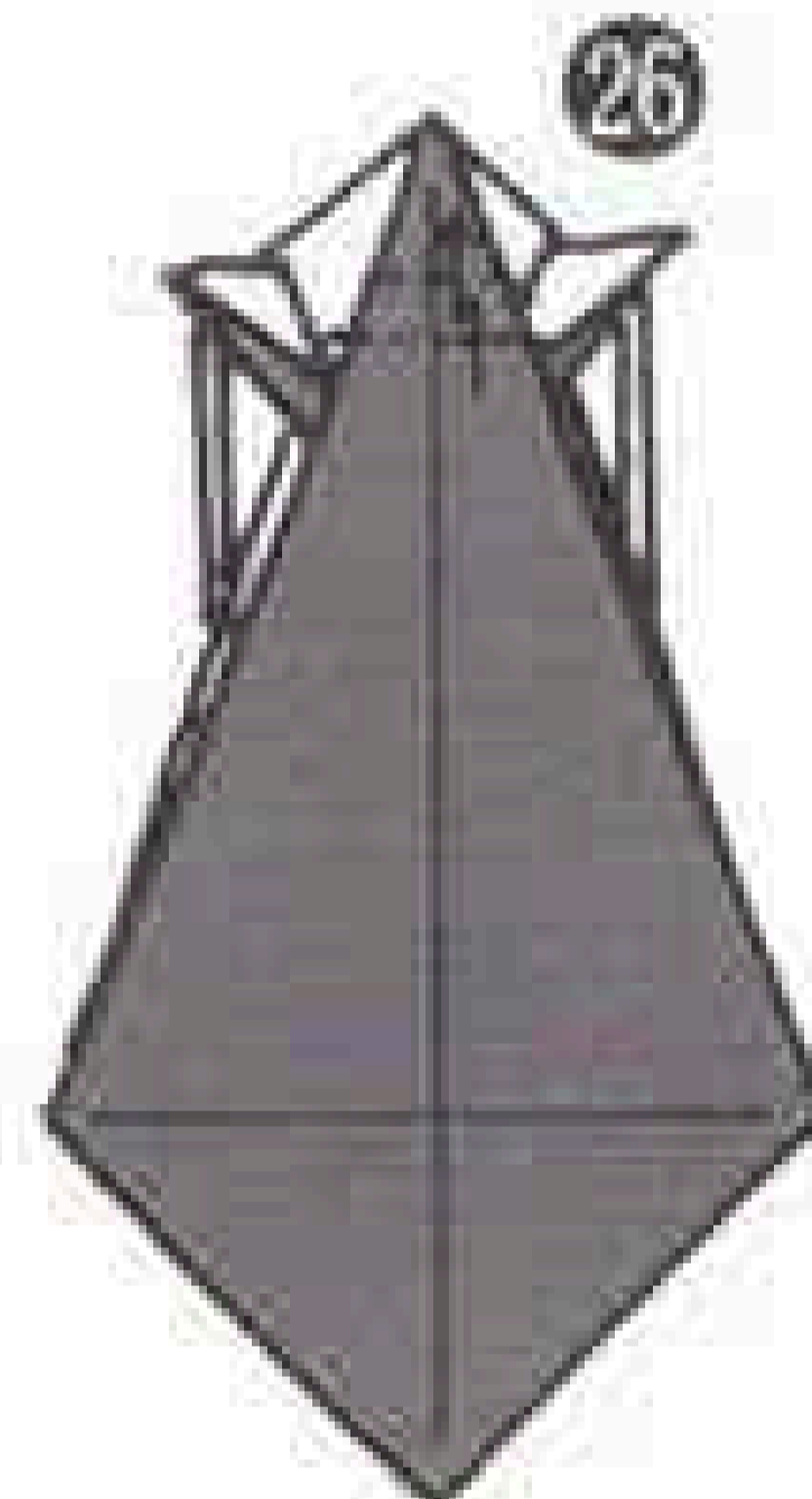

だんおり

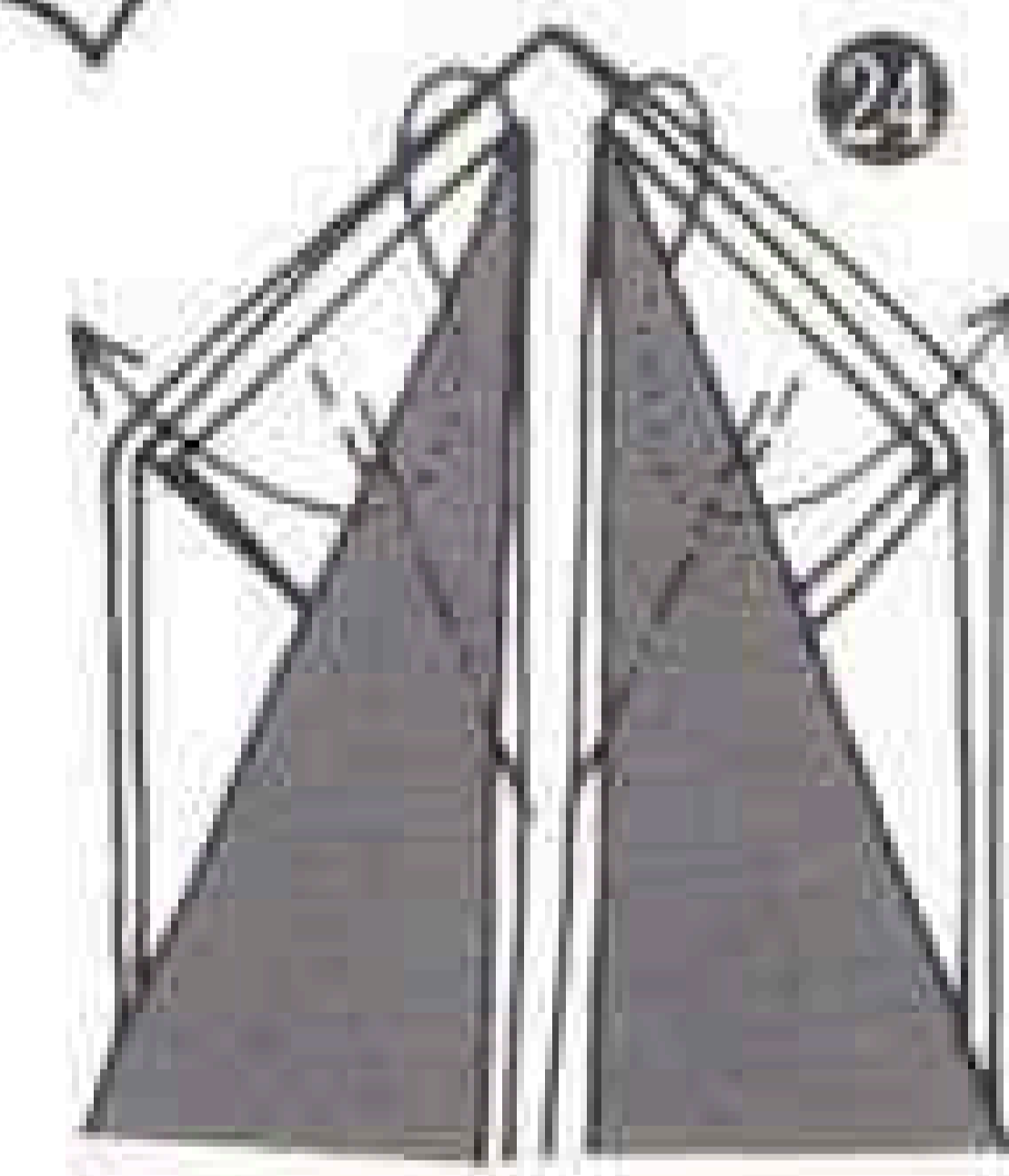
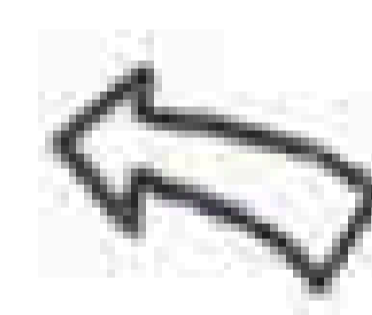
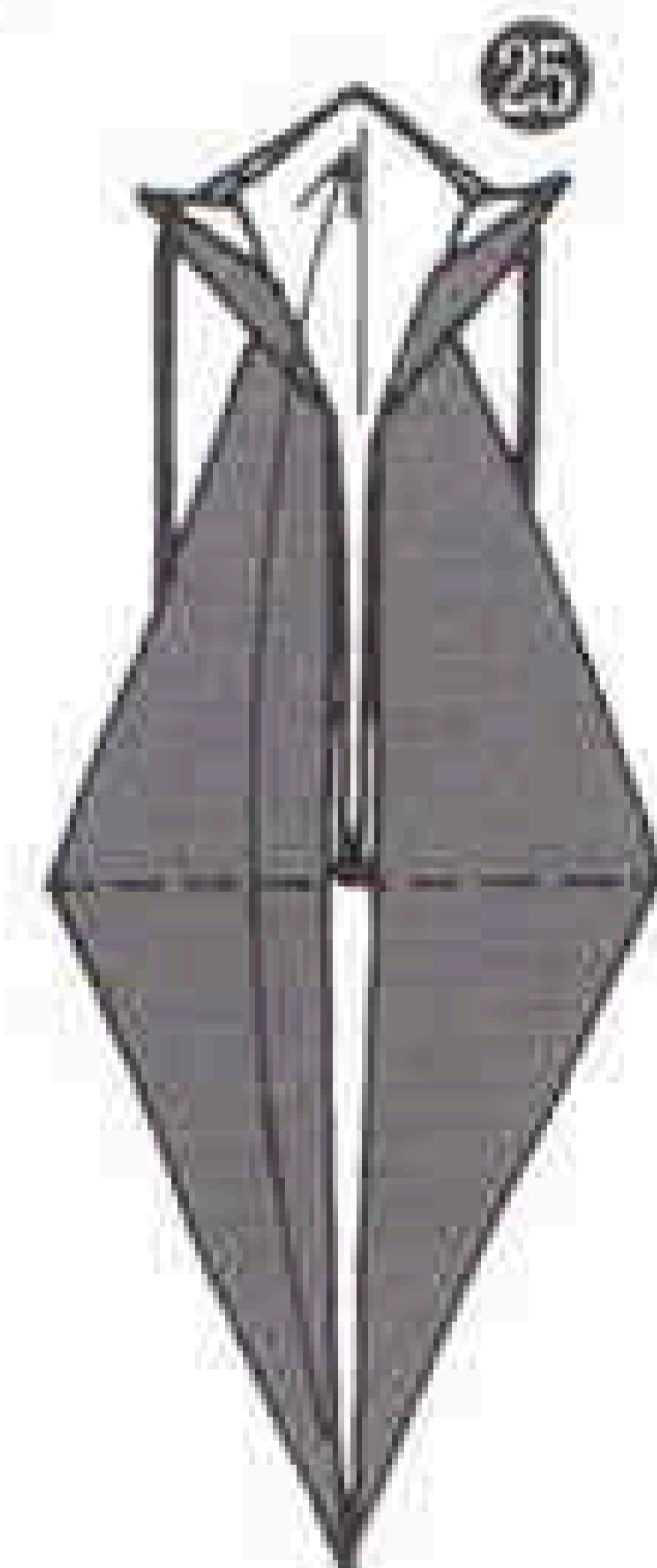

なかわりおり

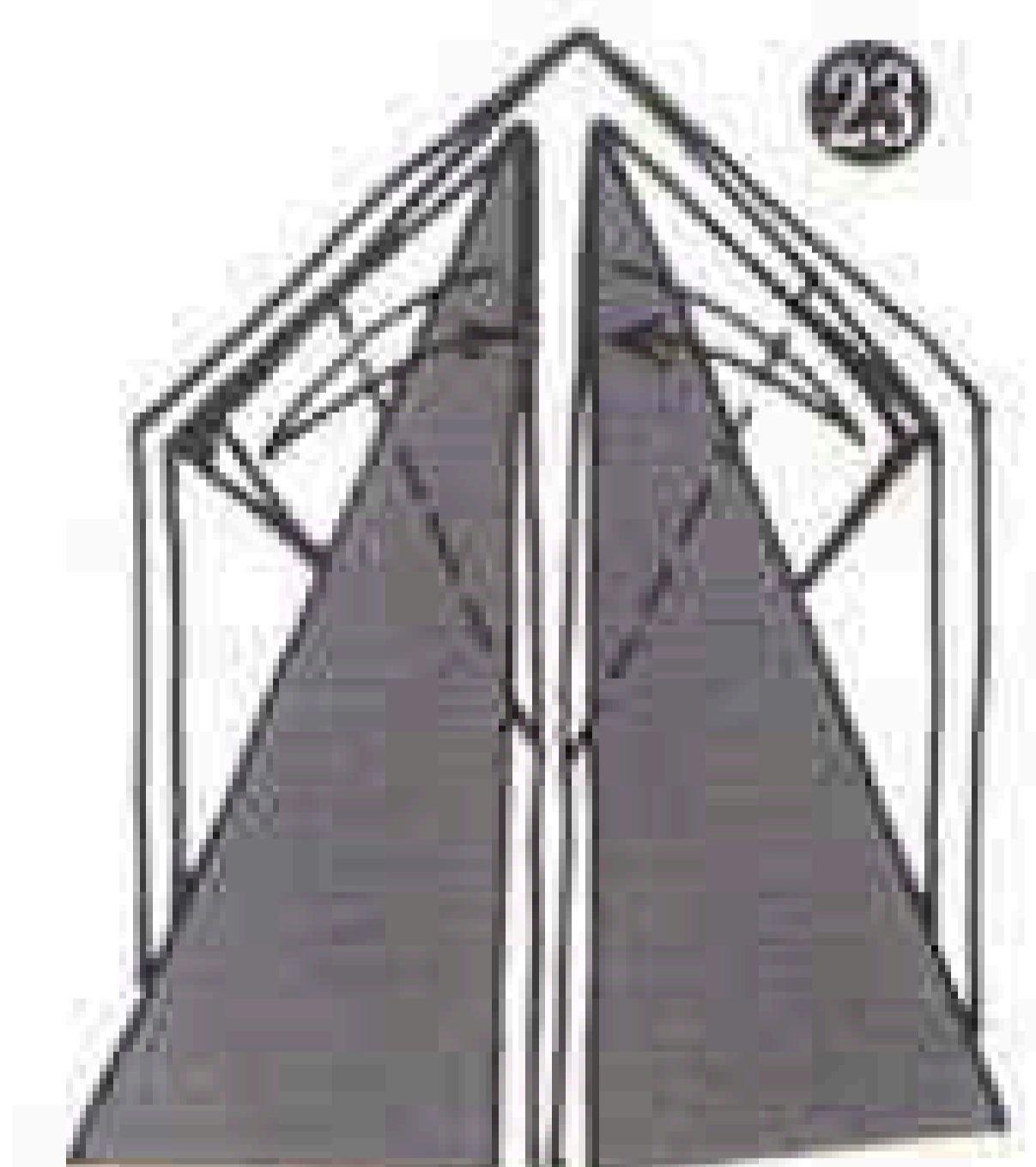

なかわりおり

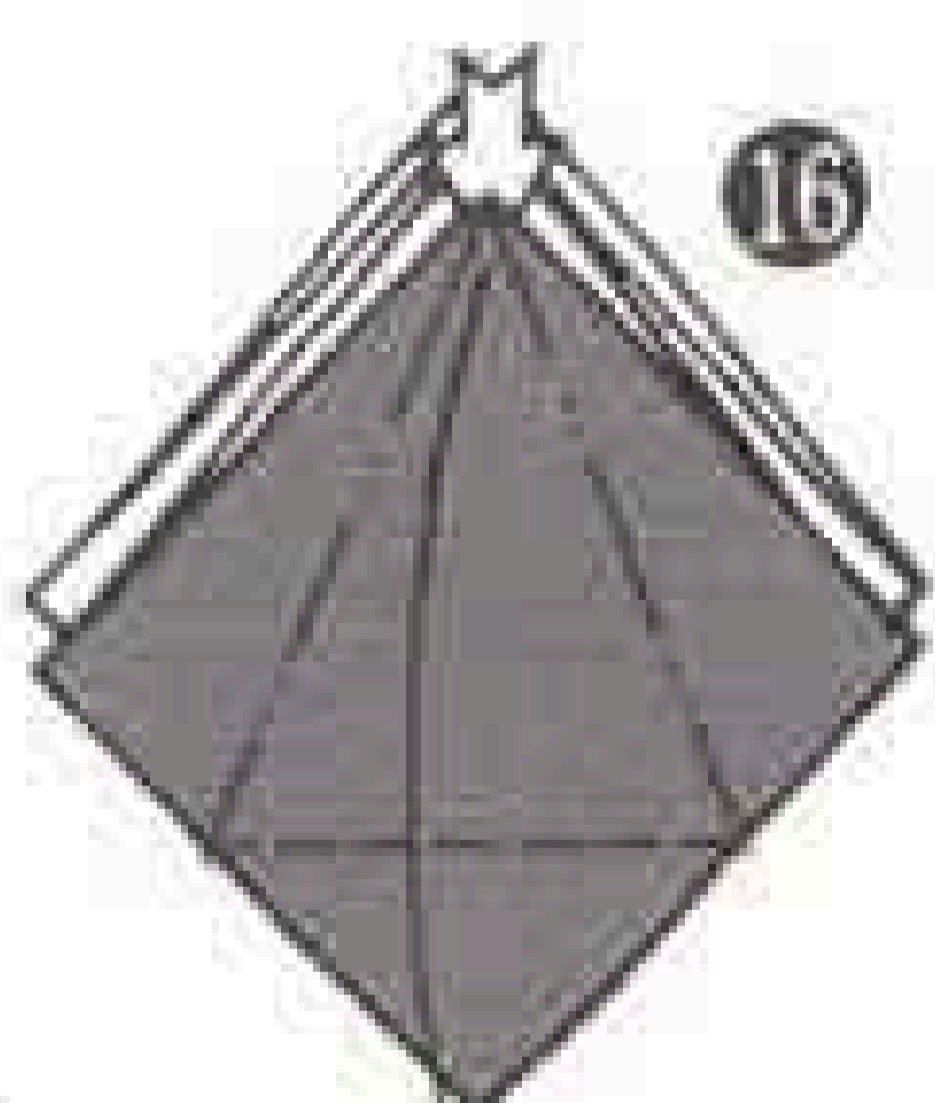
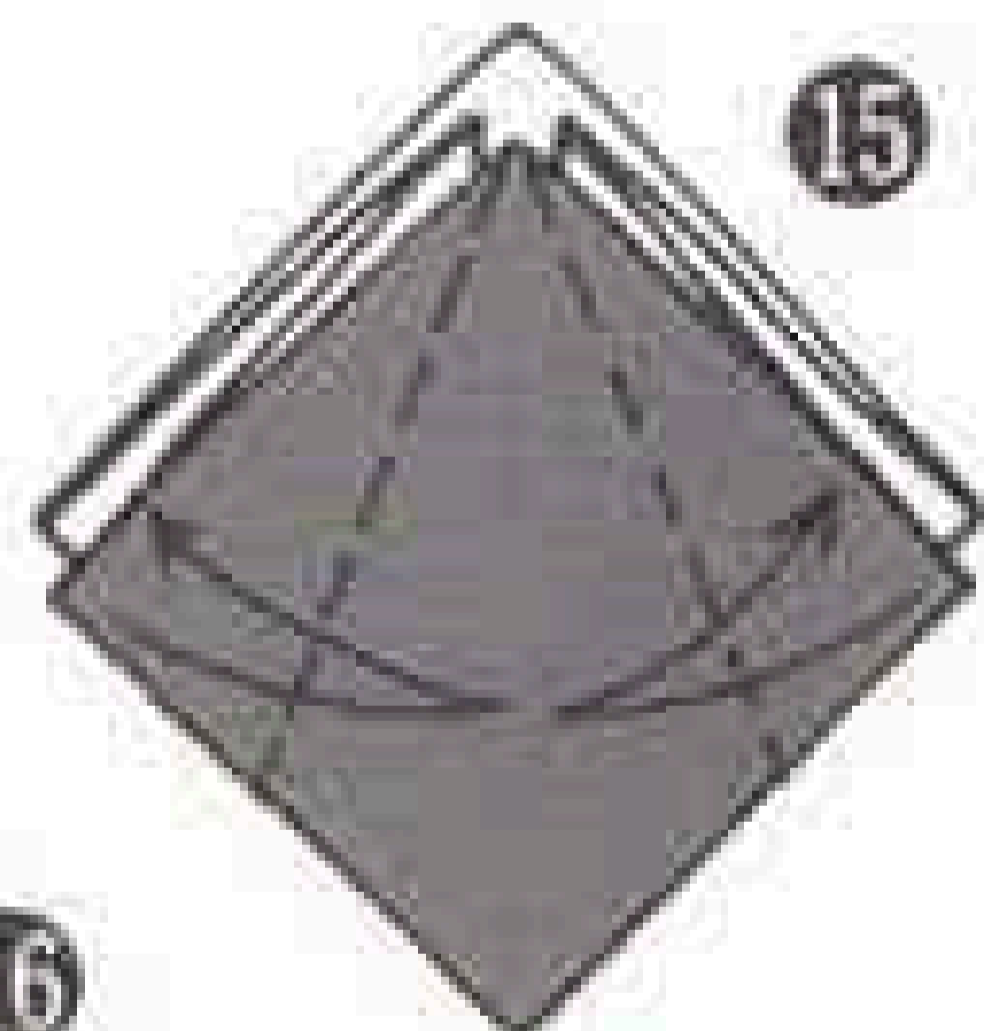
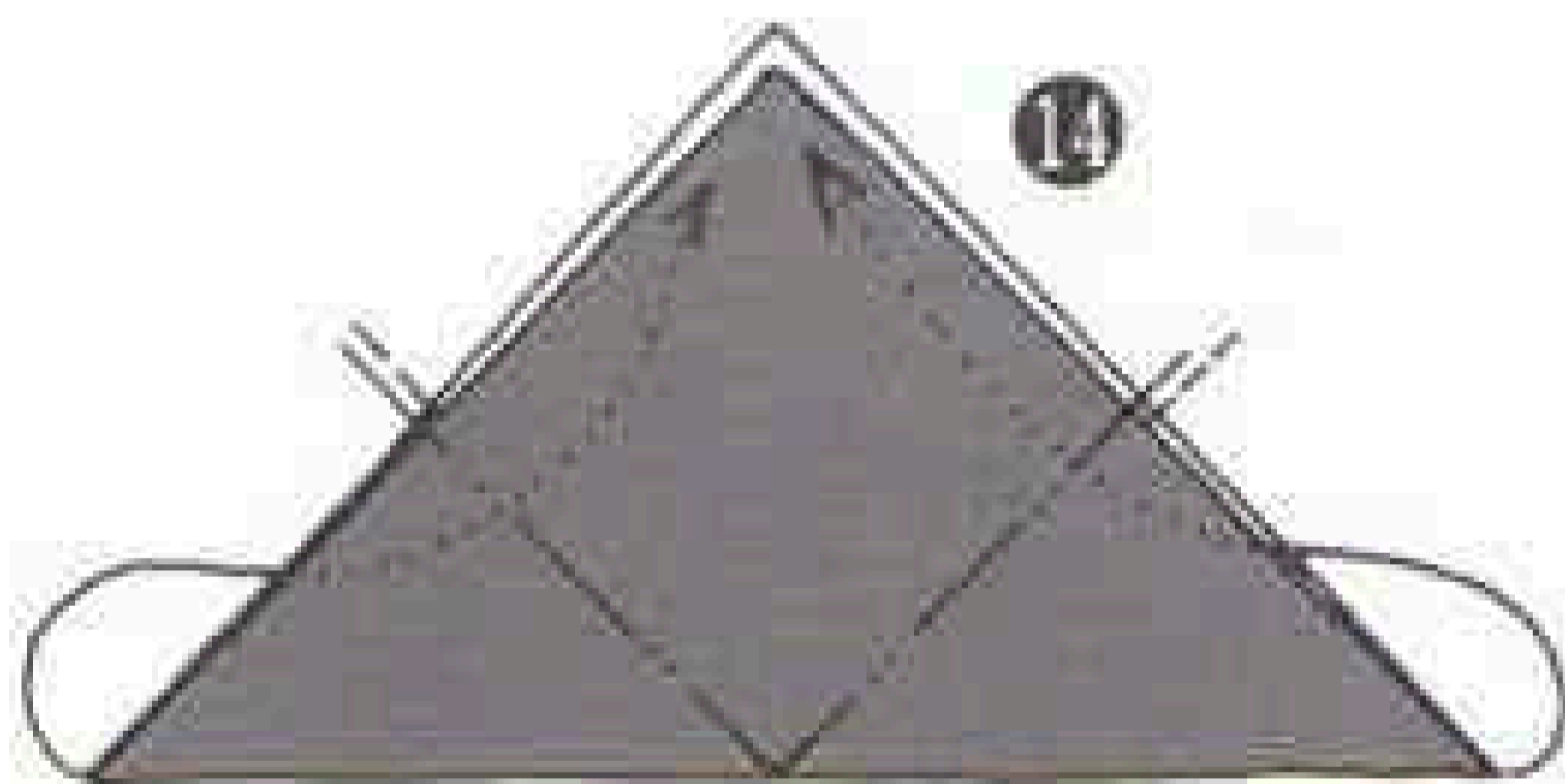

ひらいて
おりたたみます

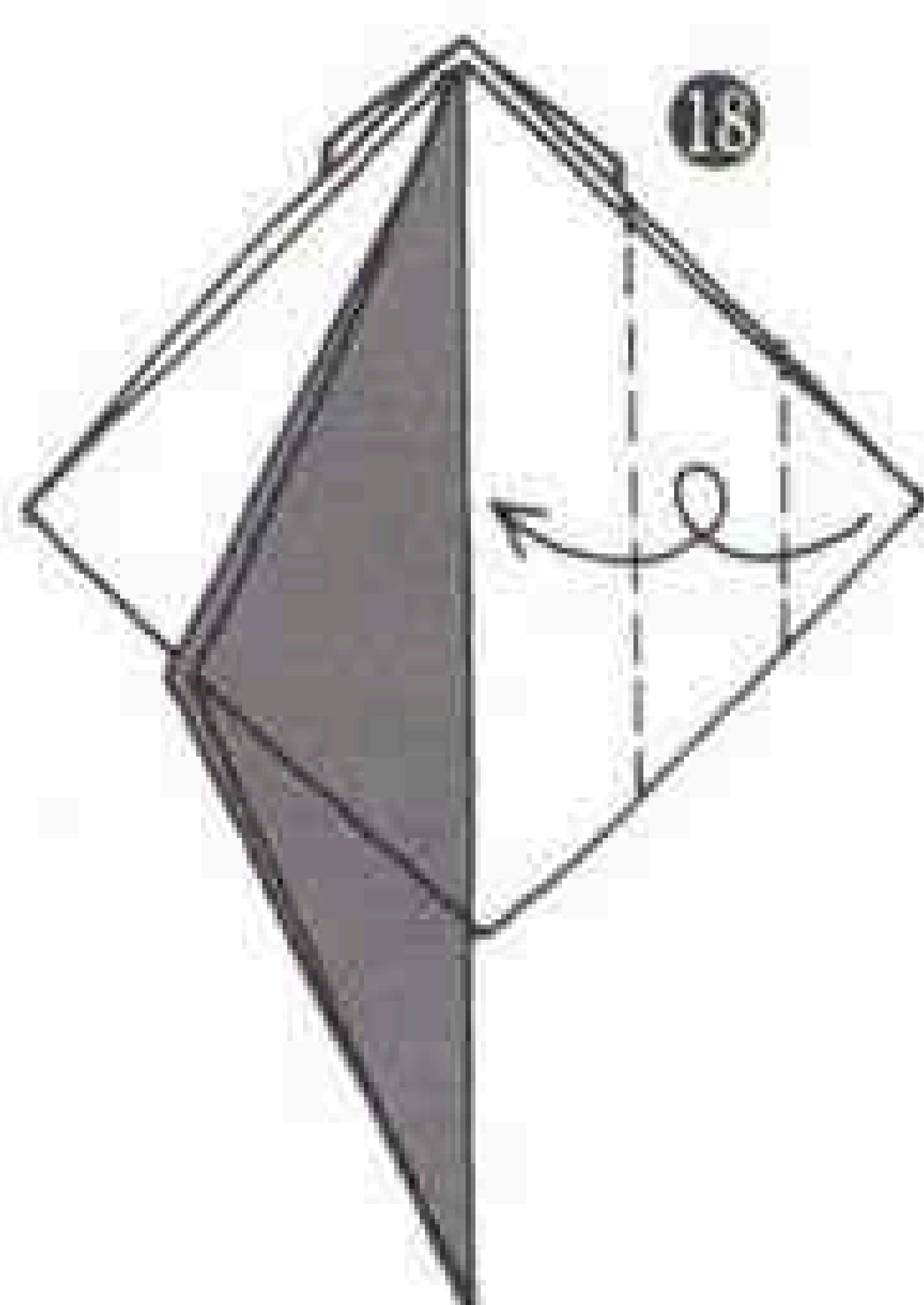
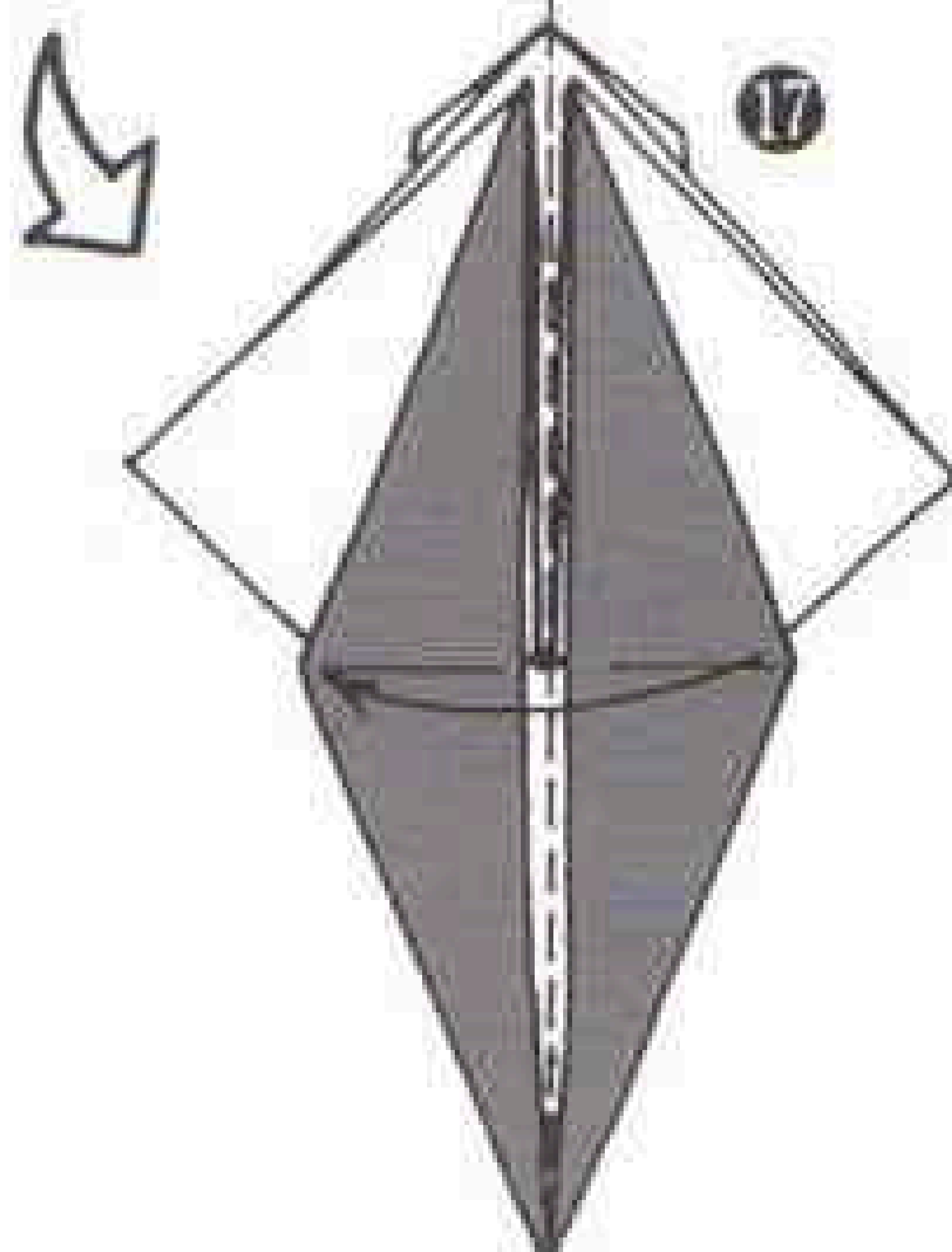

まくようにおります

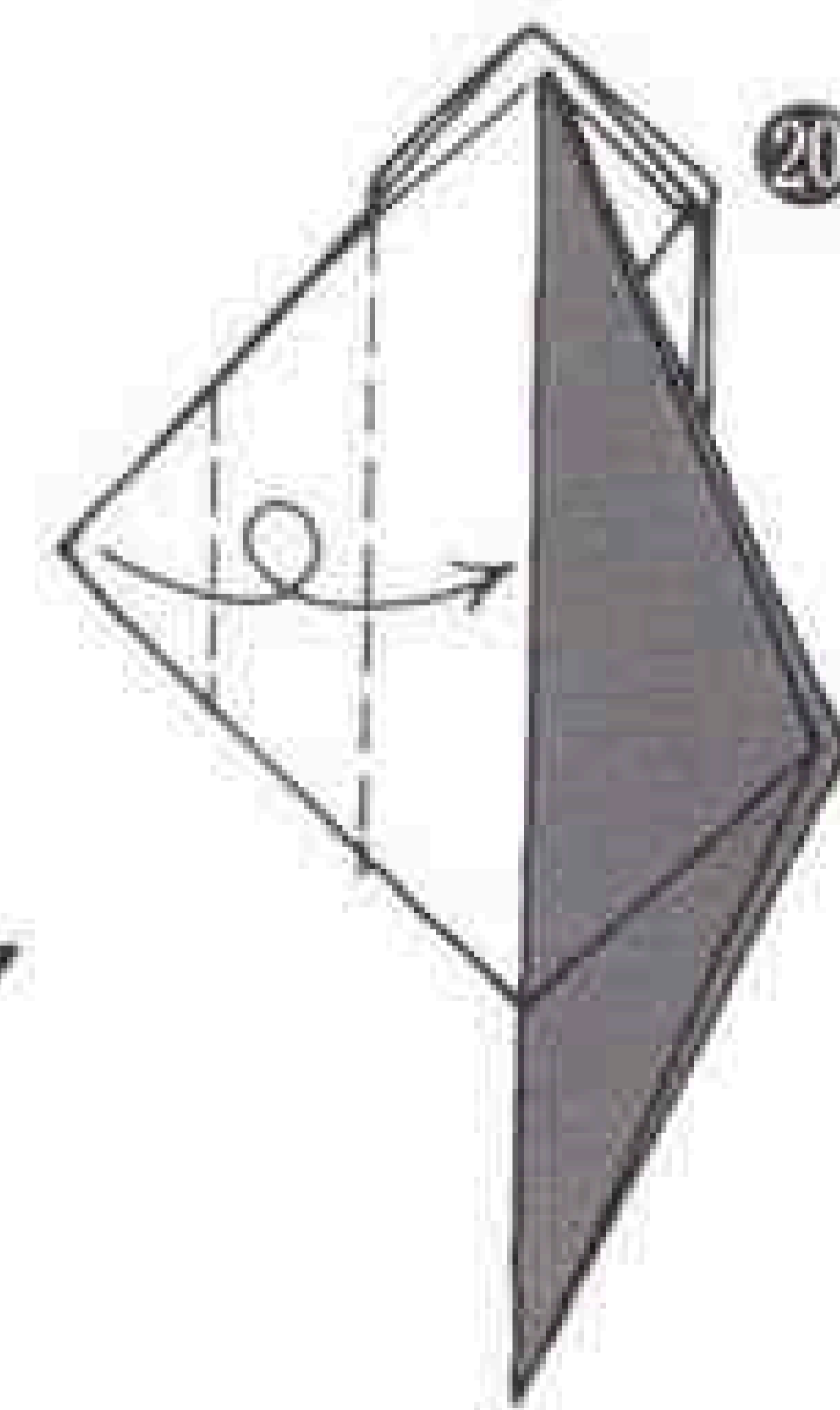
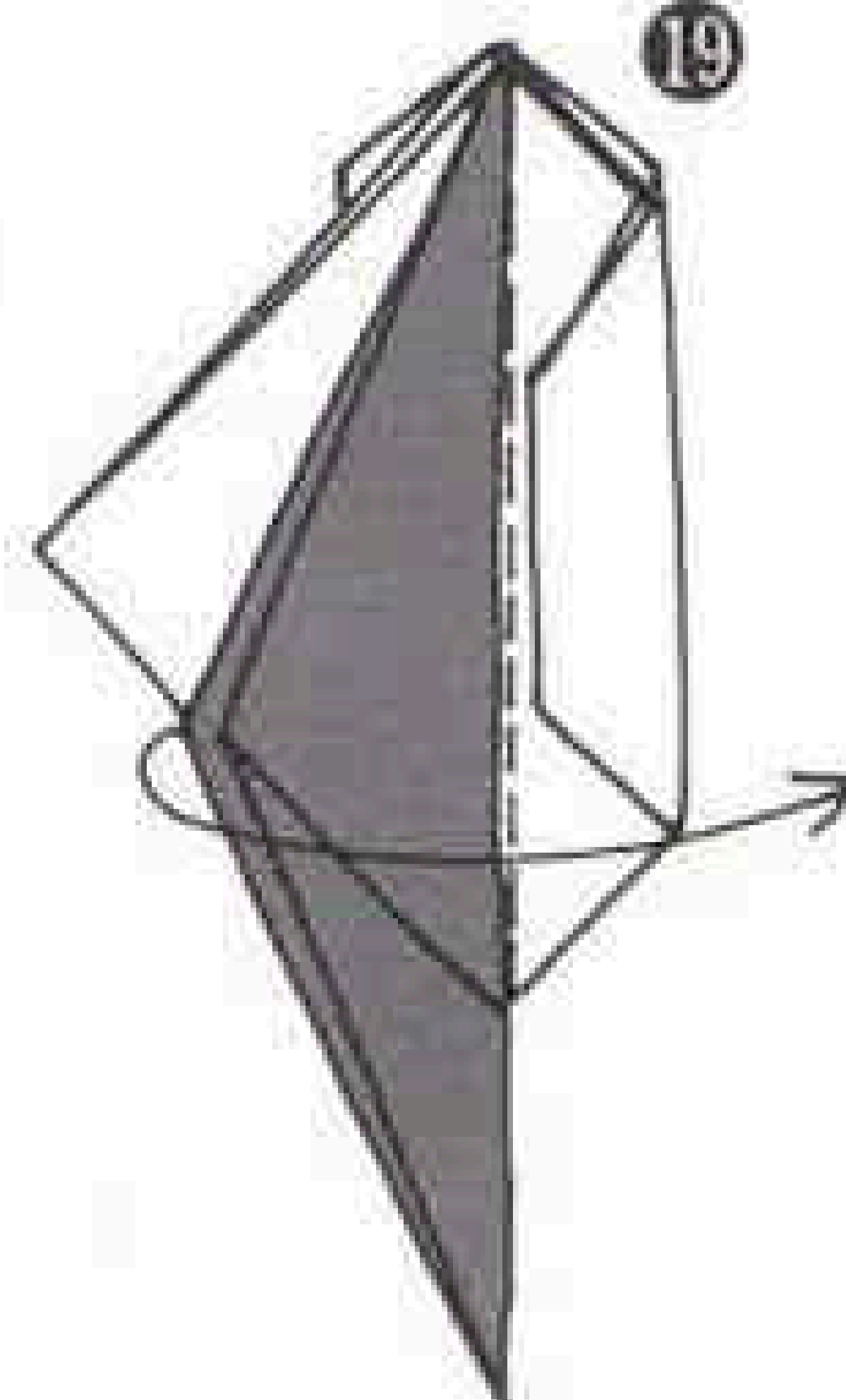

まくようにおります

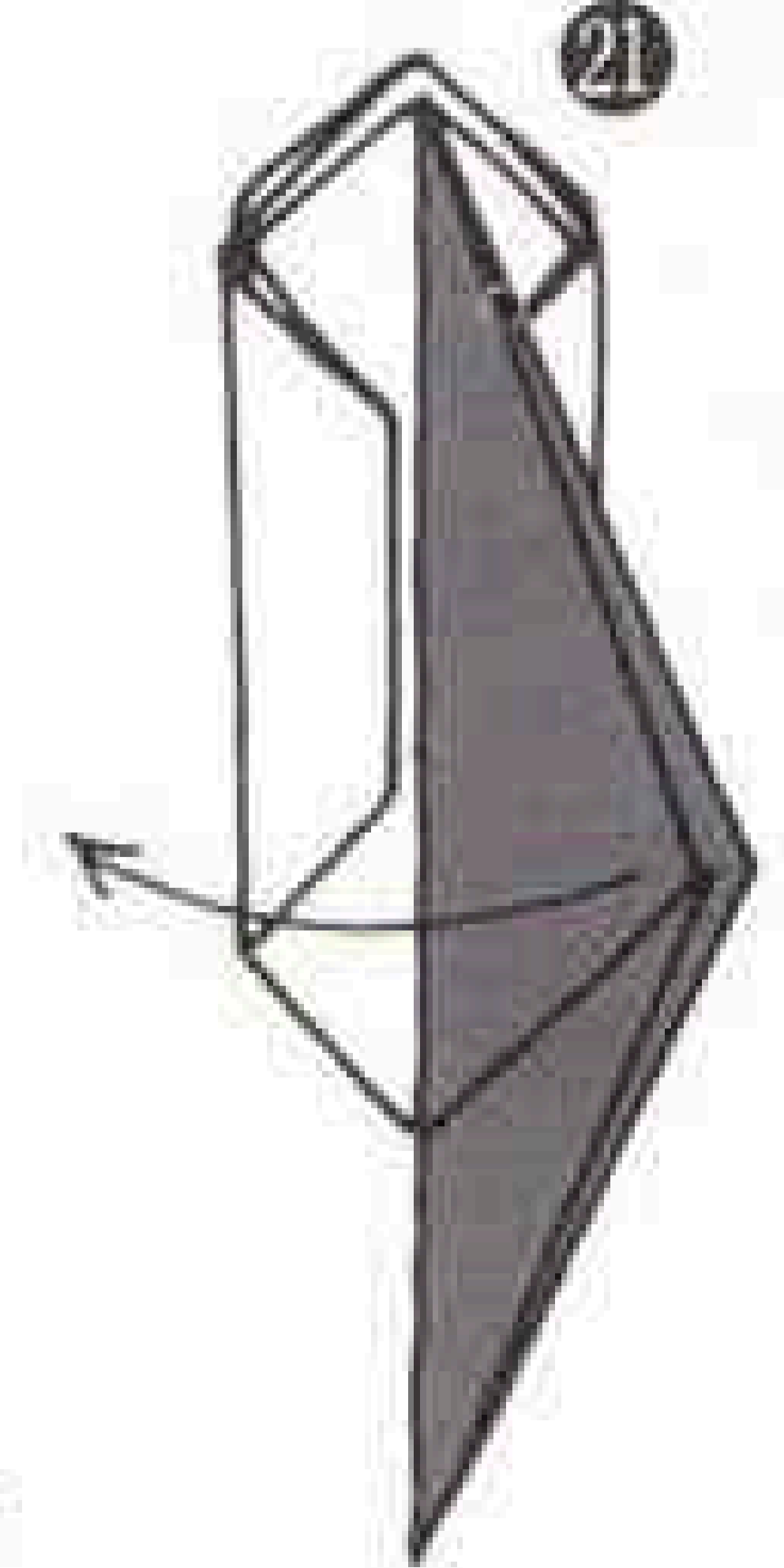

のりまき

帽子組みアレンジ：朝日 勇

Norimaki (Vinegared rice rolled in laver)

Hat box package Arranged by Isamu Asahi

この作品は1983年、第5回世界のおりがみ展、「日本のごちそう」に出品されました。

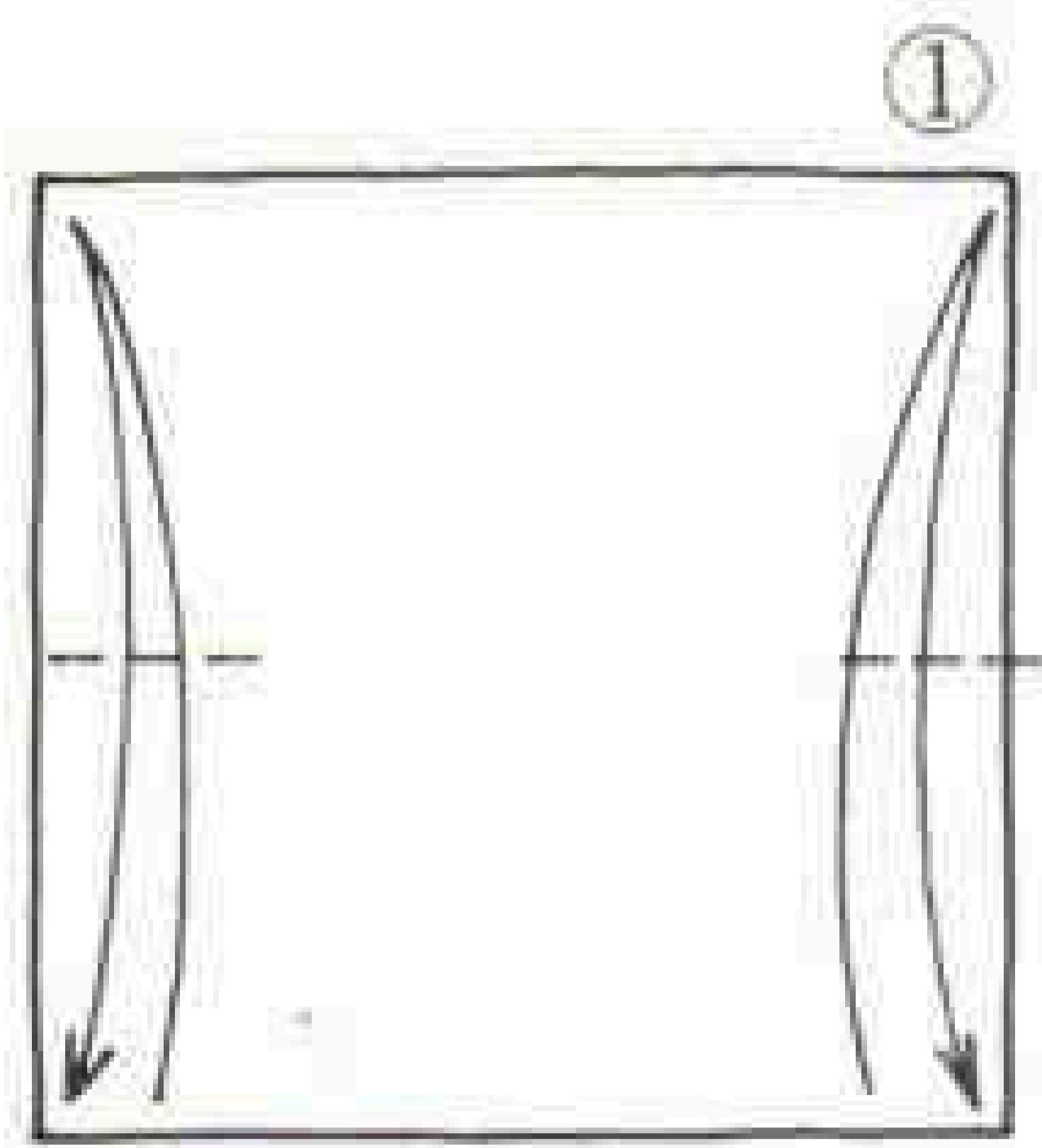
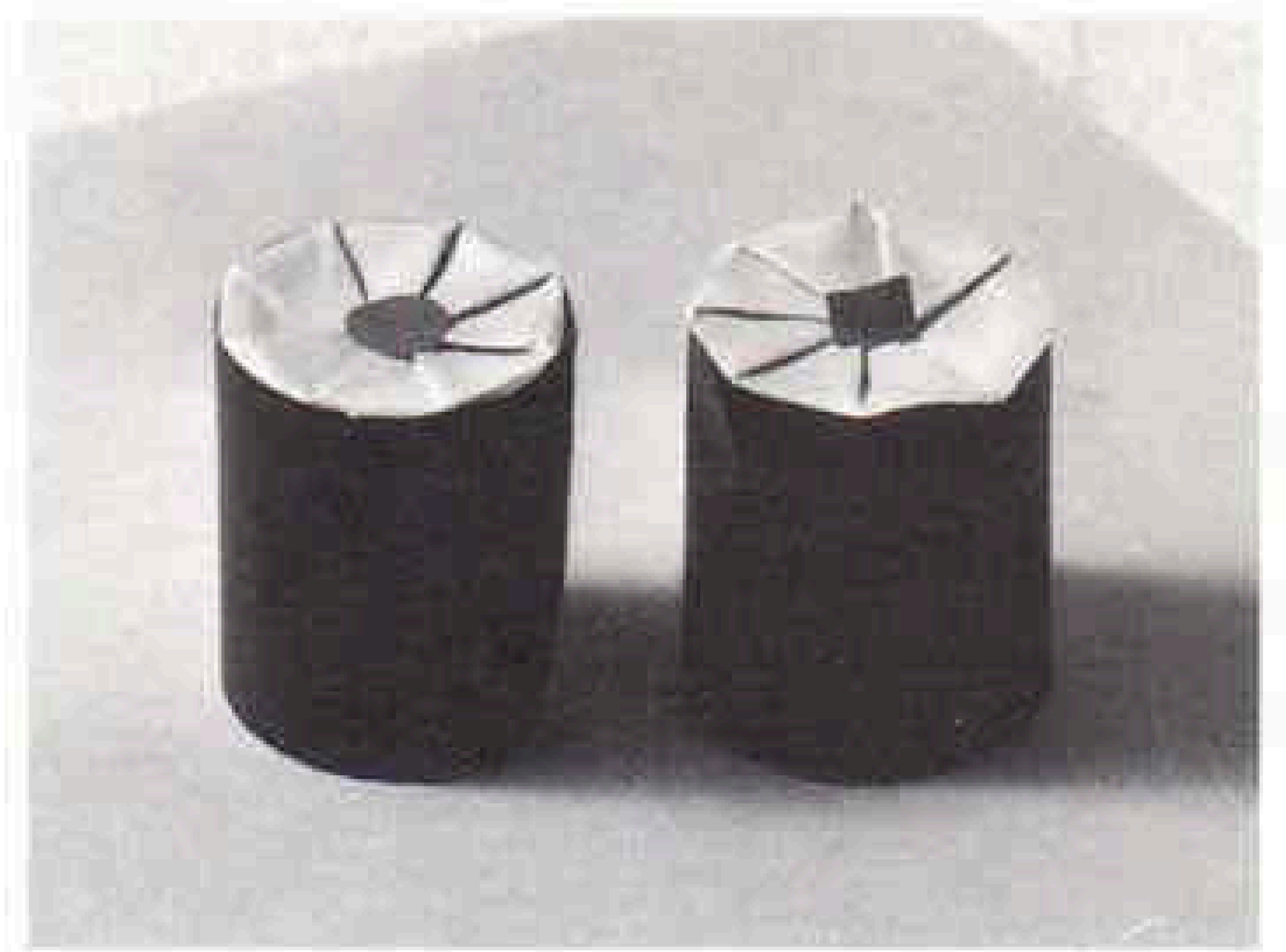

①
しるしをつけるていどに
おりすじをつけます

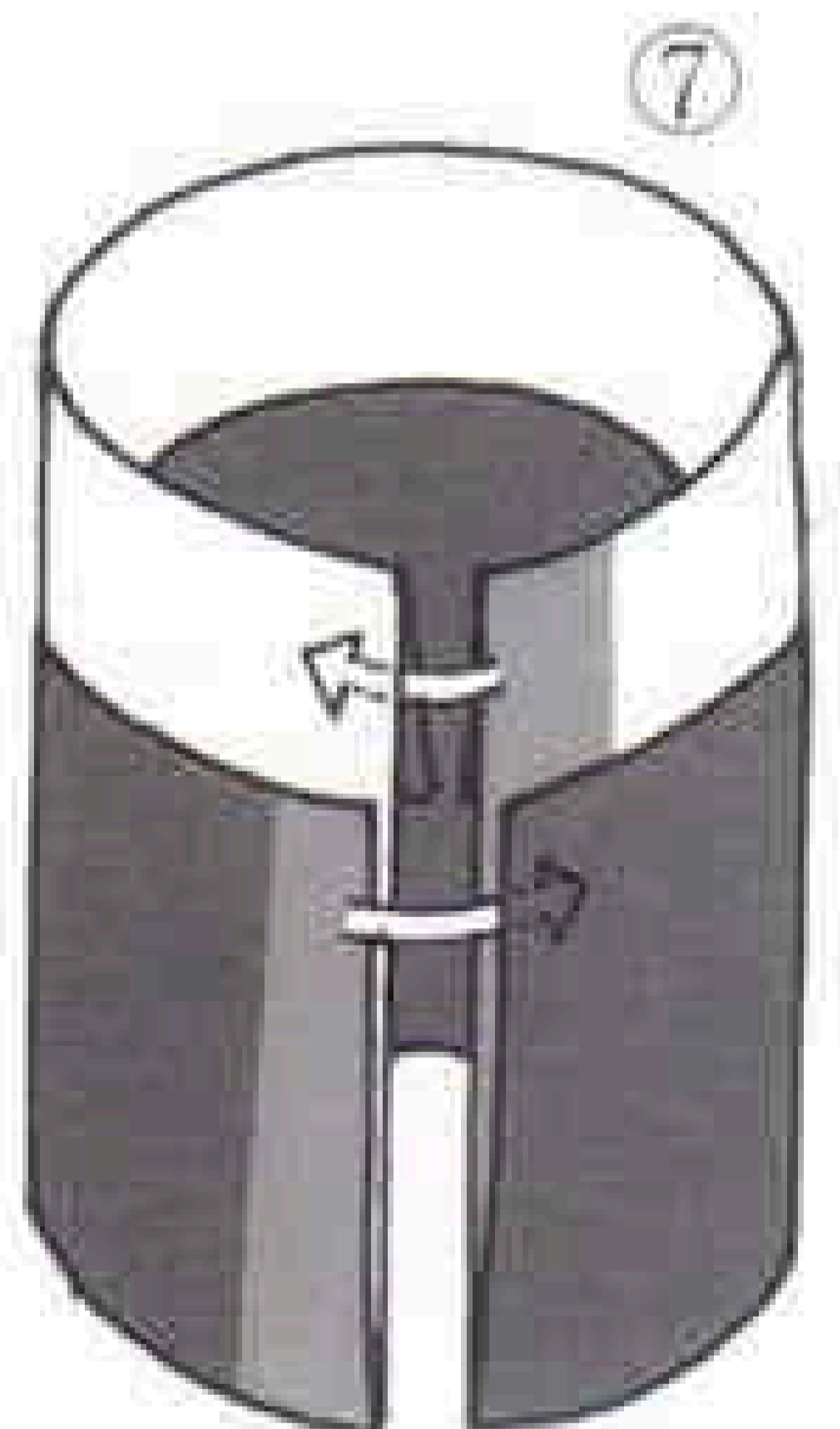
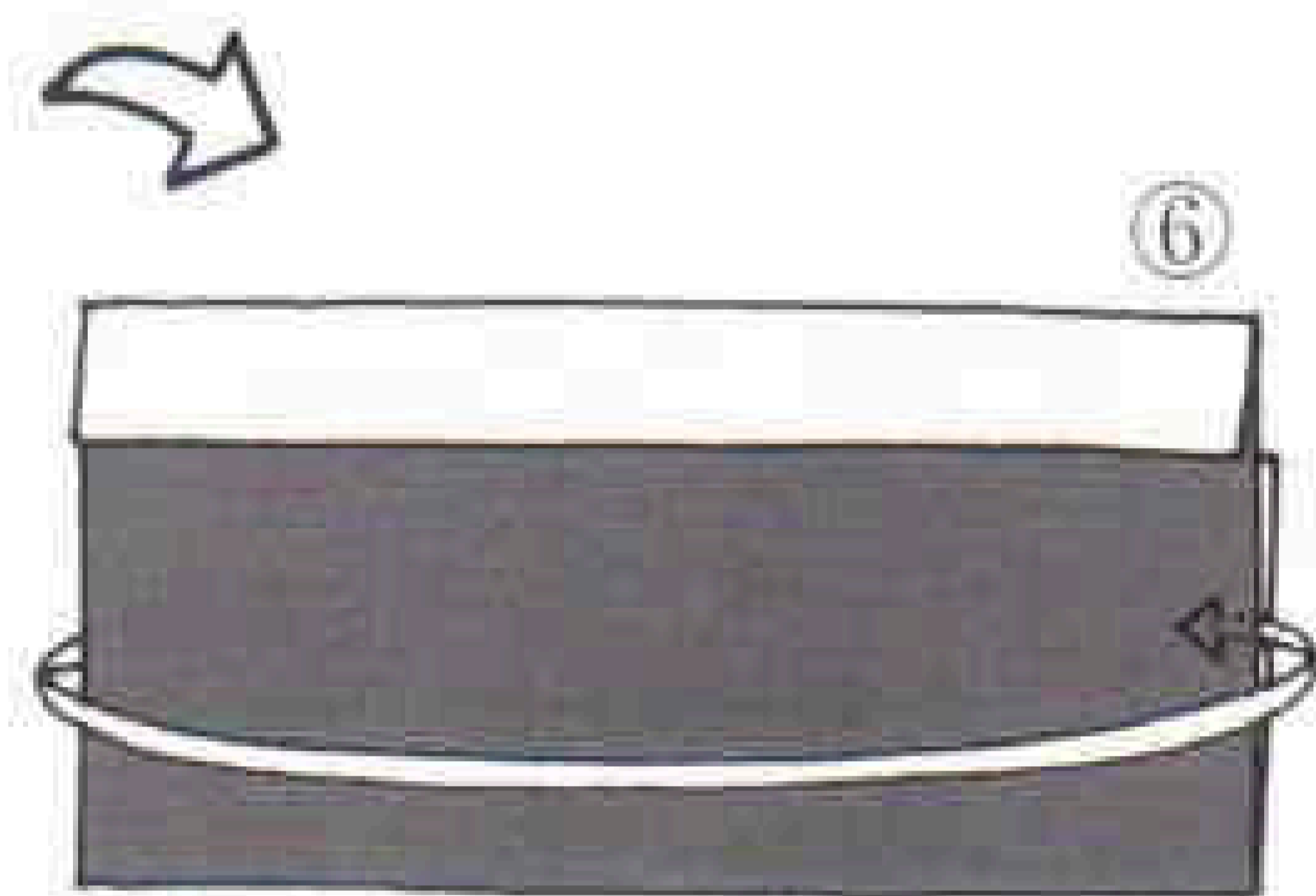
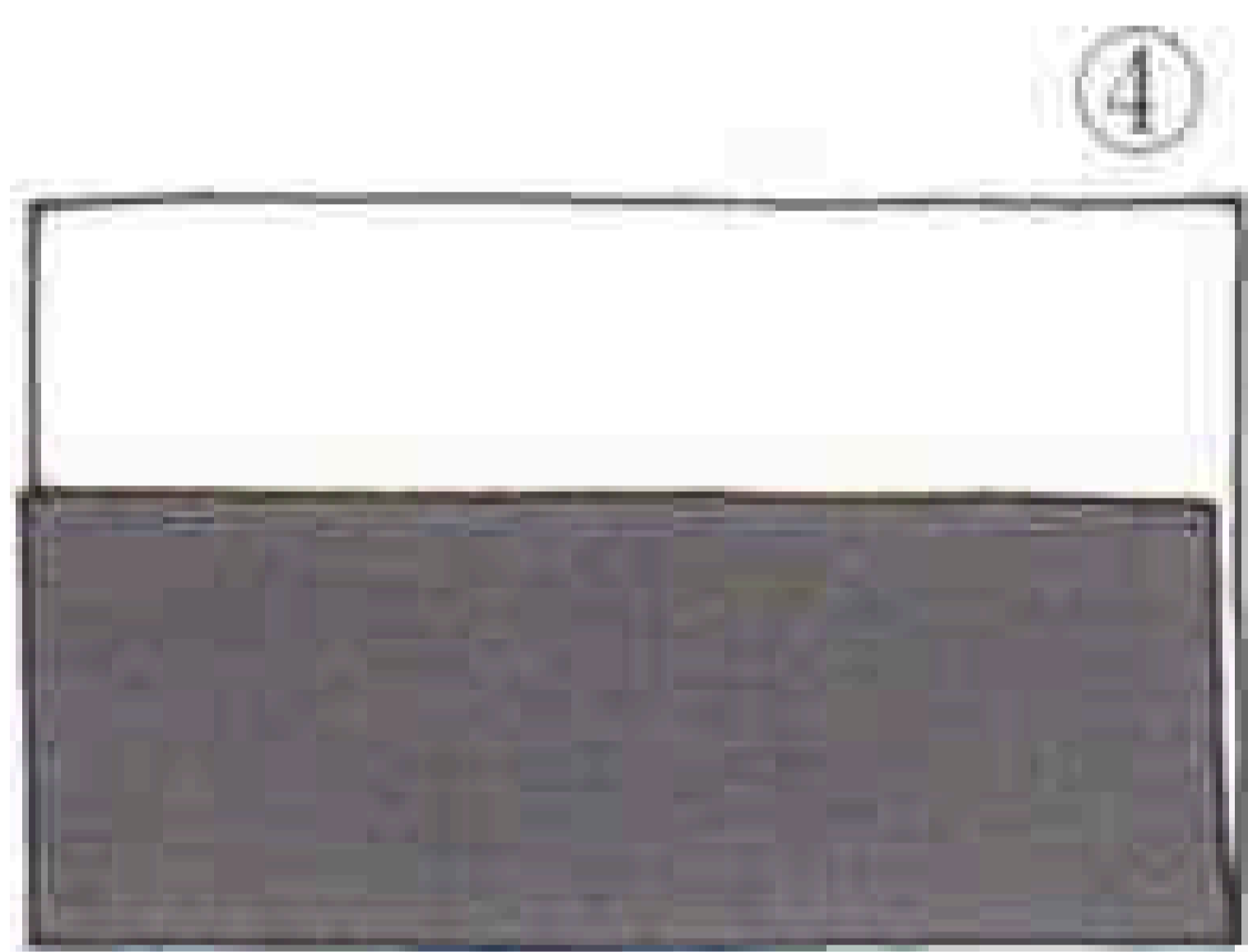
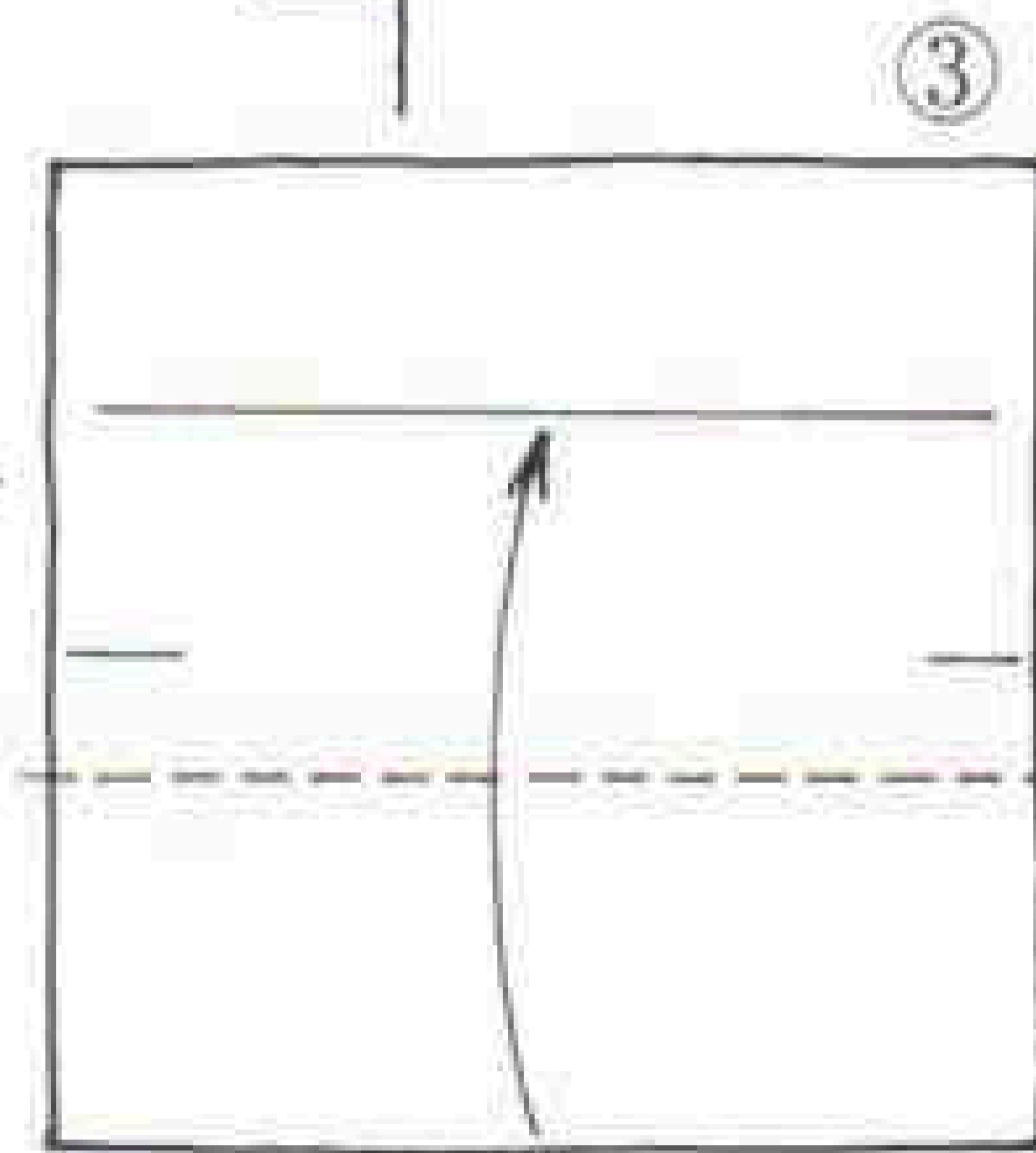
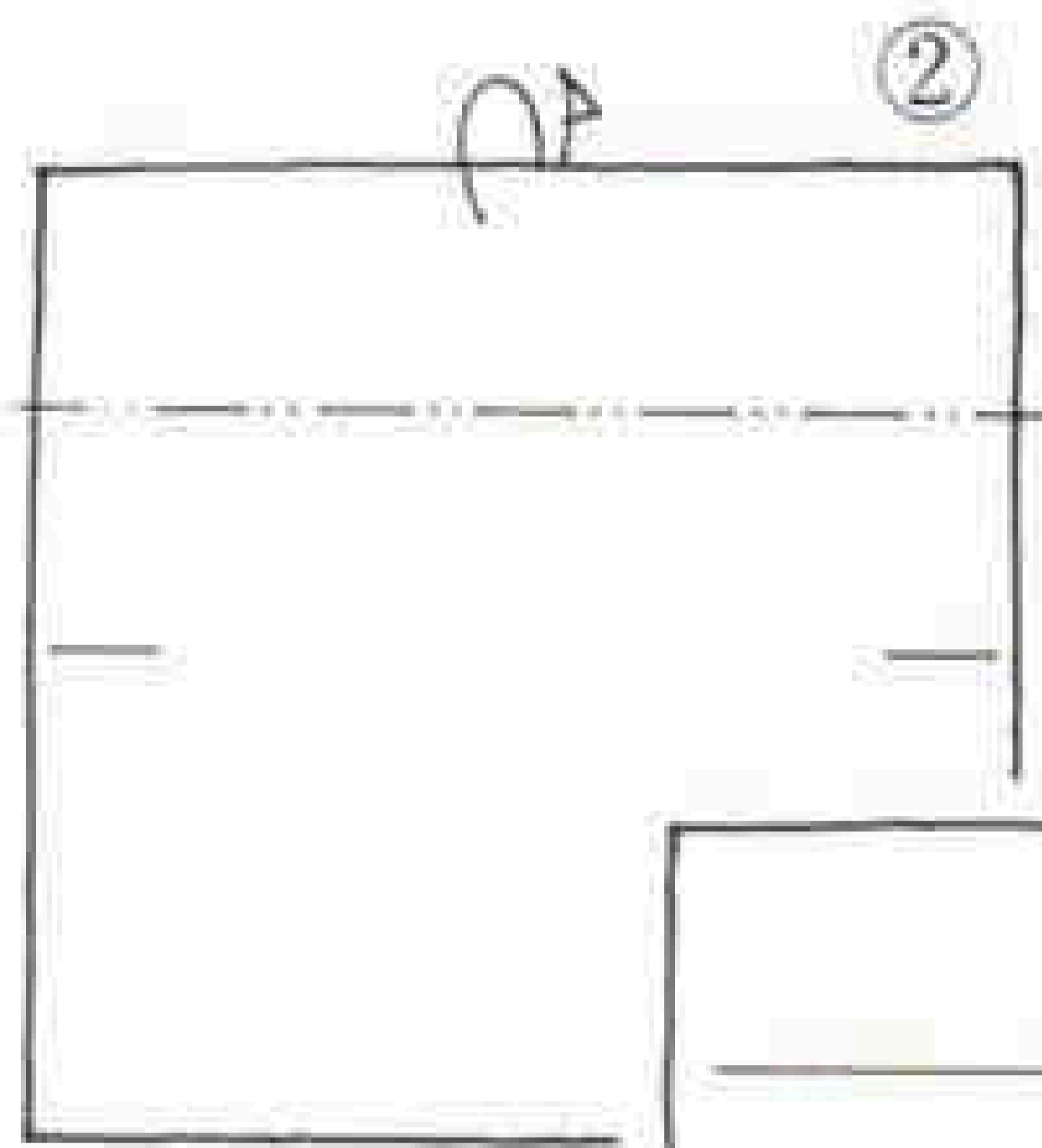

⑦
まるめてたがいにさしこみ
■の部分をのりづけして
固定します



⑧
図のように10か所に
おりすじをつけます

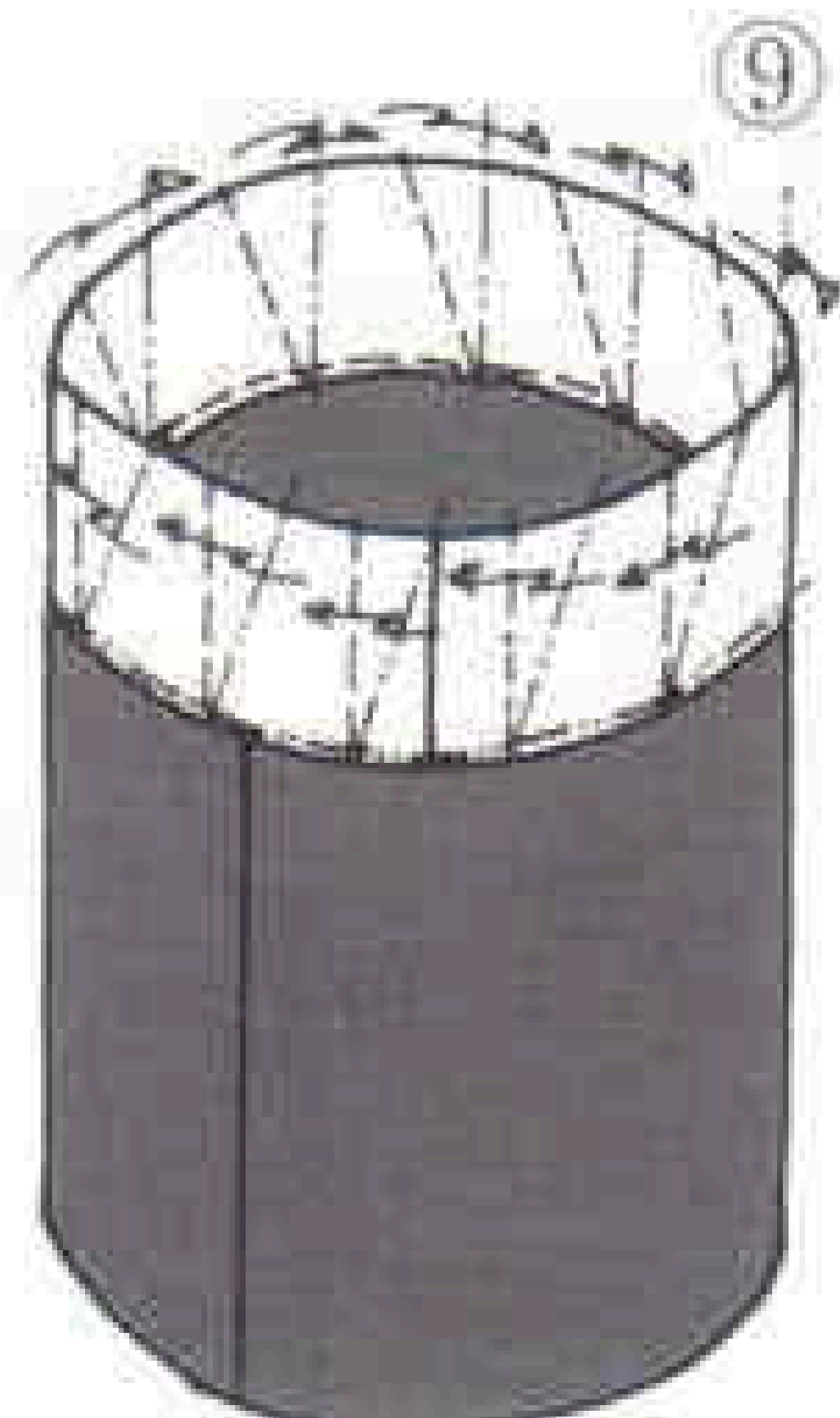

⑨
形をととのえながらおって
中央によせます



⑩
⑨でおったところを平らにして
丸くきった紙をはります

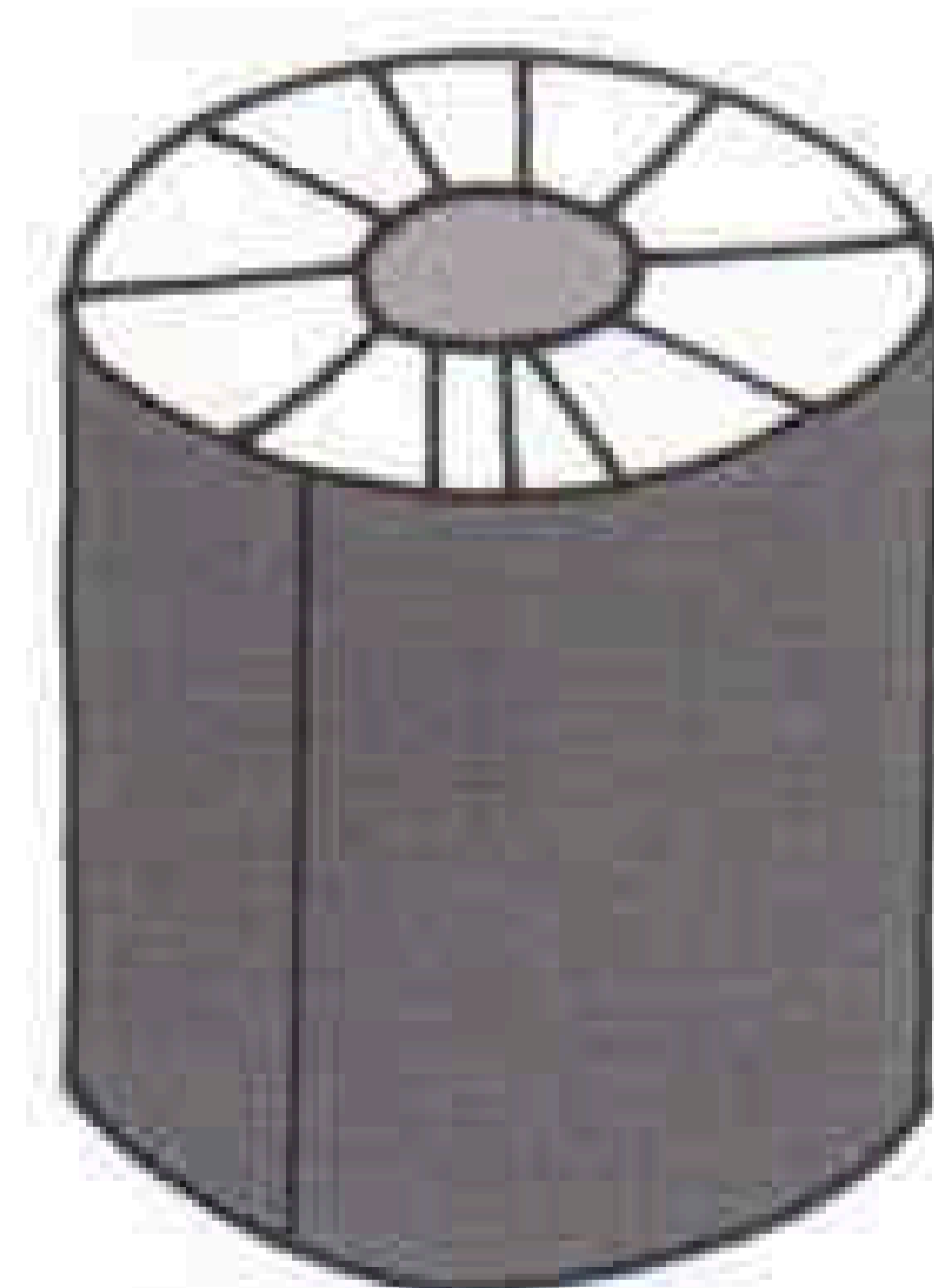

できあがり

<例>

- 赤=まぐろ
- 緑=きゅうり
- 黄=たまご
- ピンク=てんぷ
- 茶=かんびょう

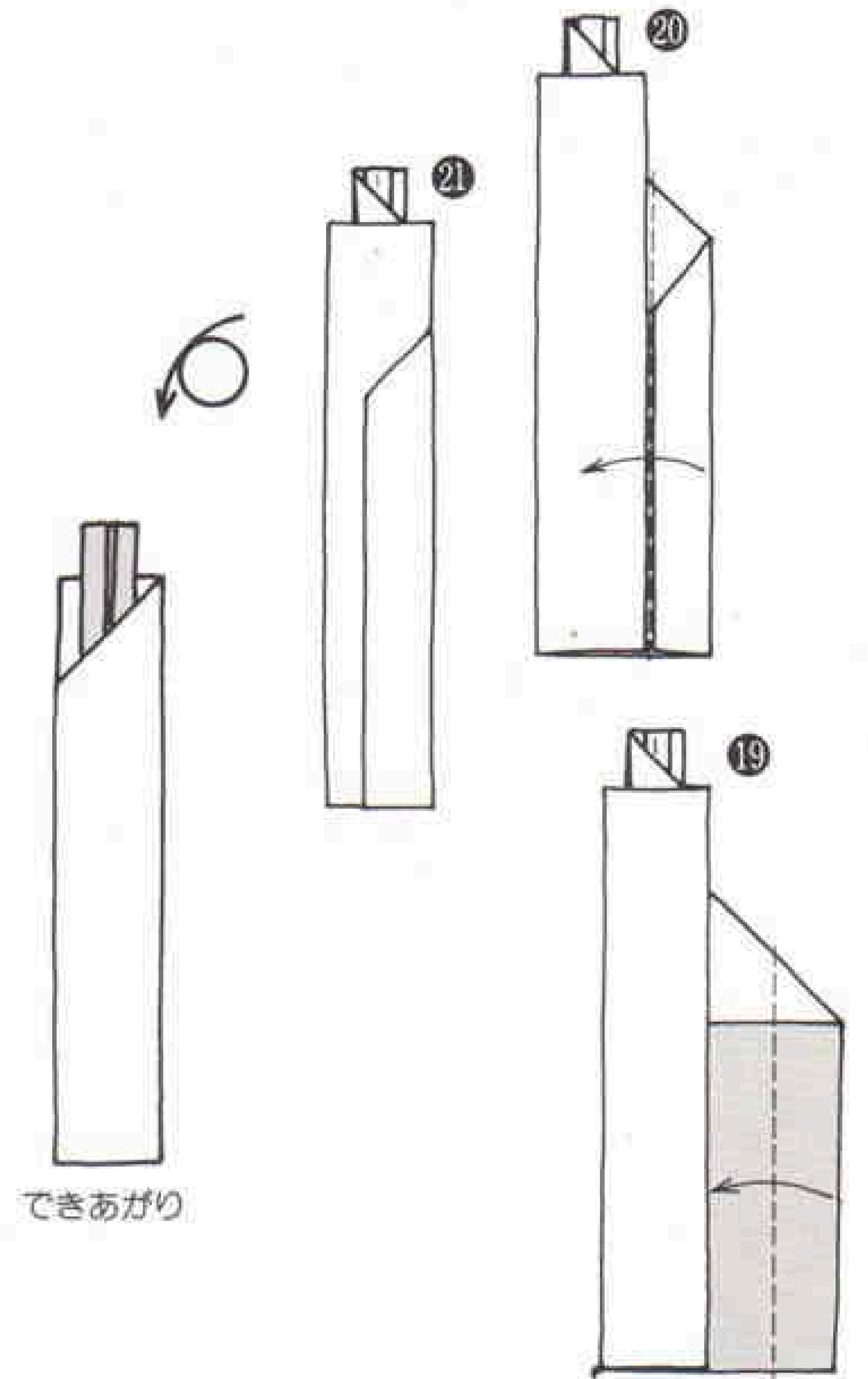

できあがり

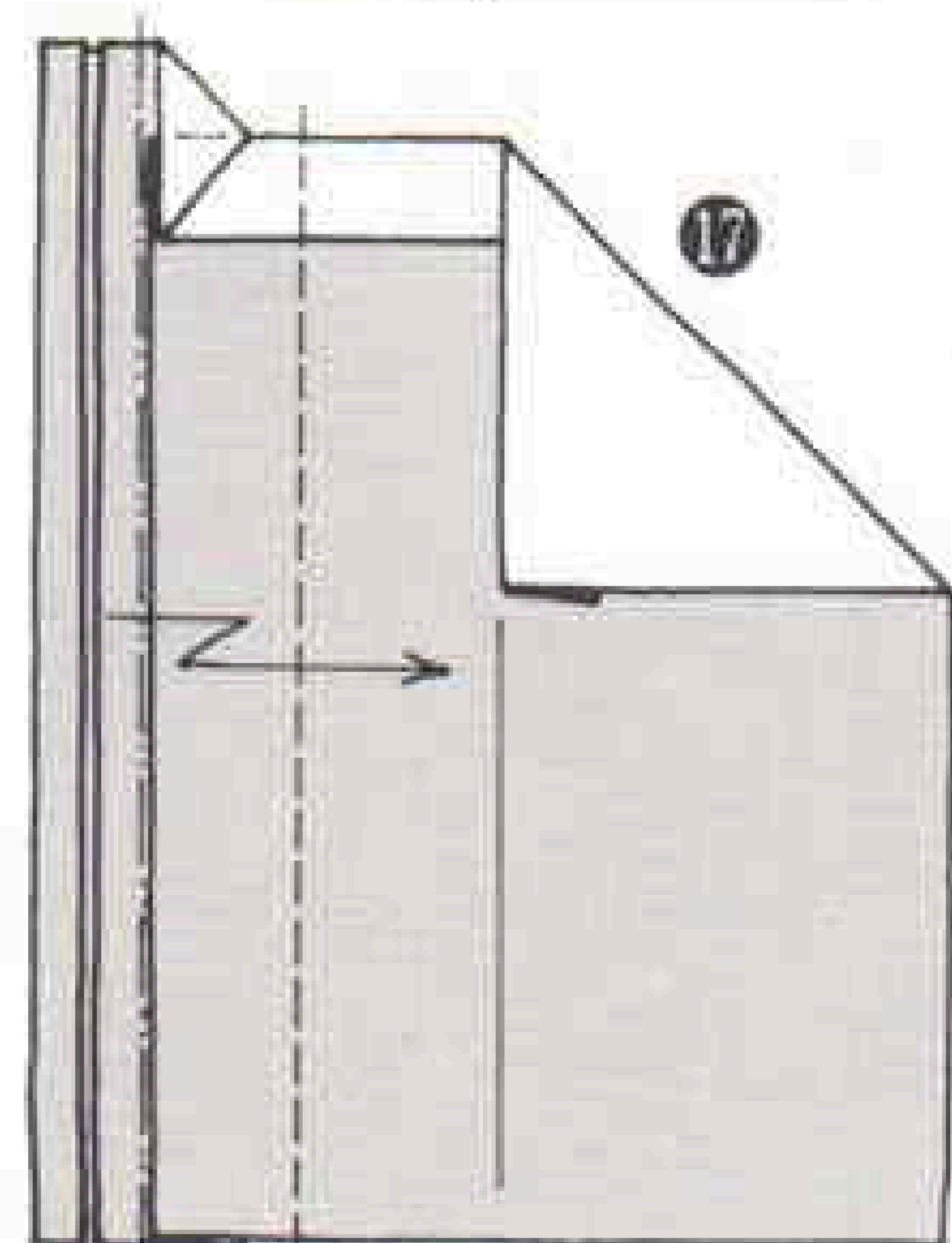
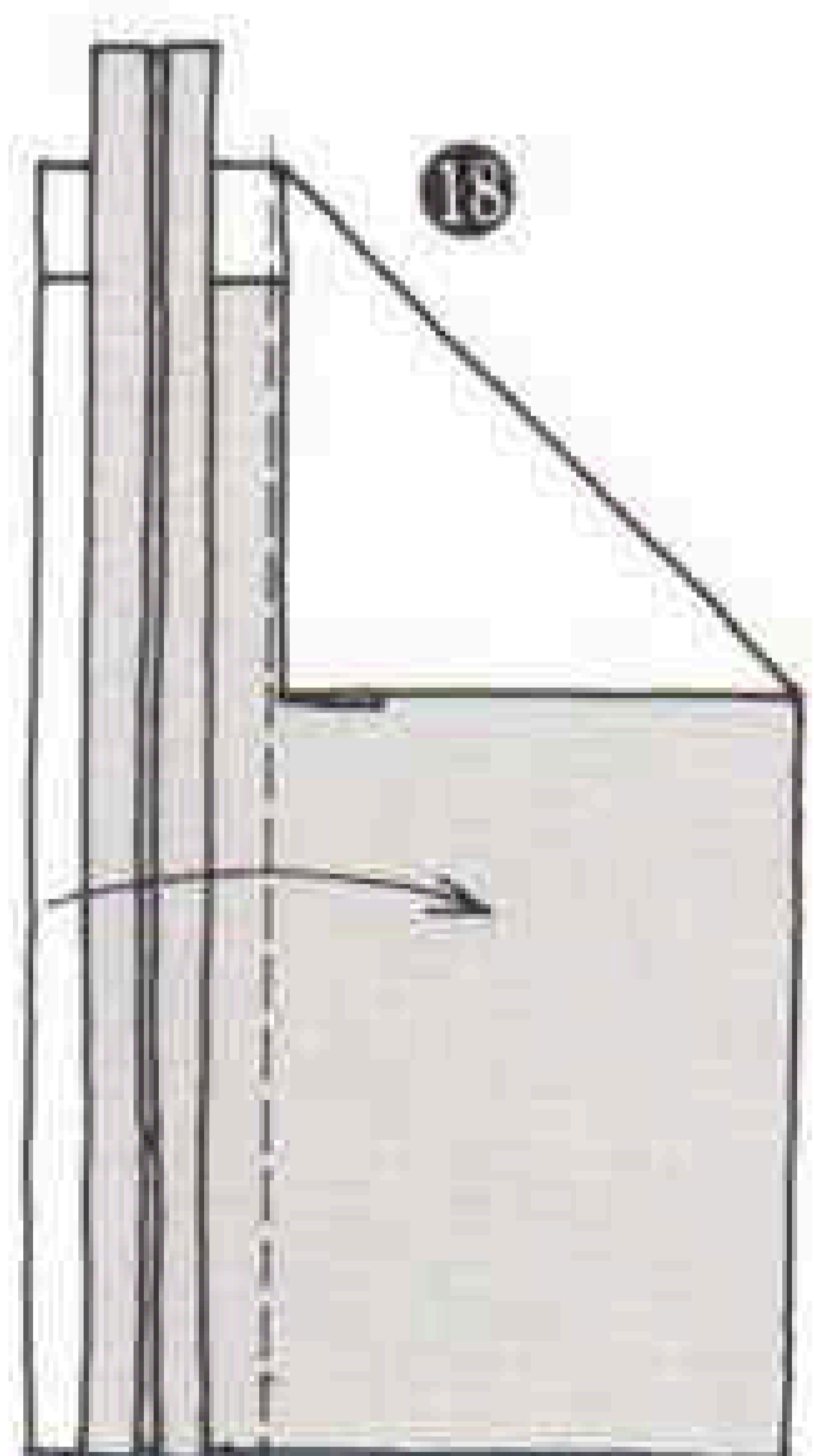

だんおり

わ ばし 割り箸

世良 健

Half-split chopstick by Ken Yonami


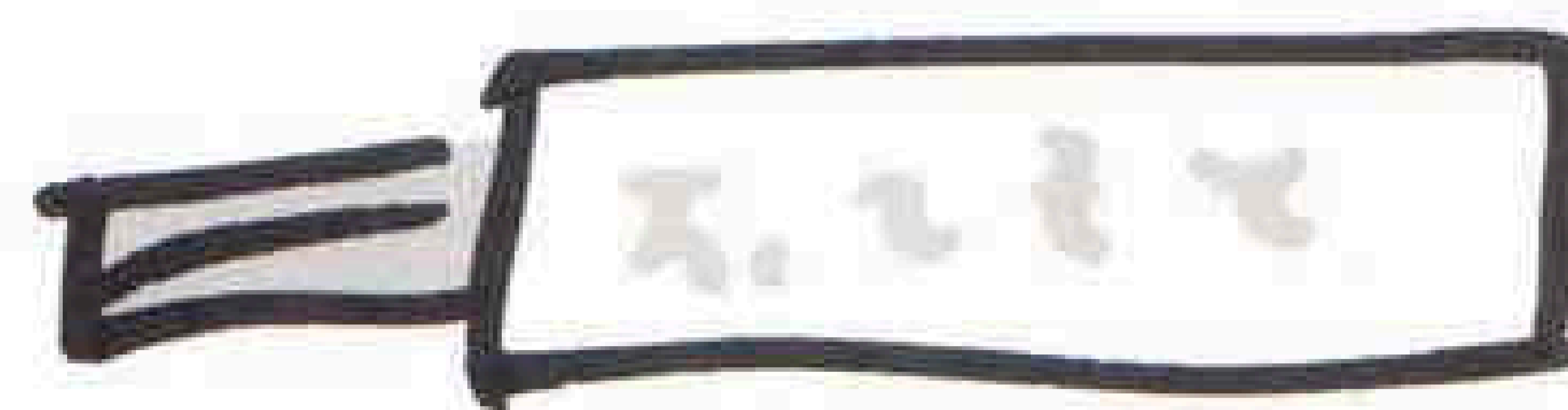

チャレンジコーナー

しょう が どう べん とう 松花堂弁当

木下一郎

箱と仕切りを1枚の紙で折り出す
この作品は1981年10月8日に投稿
されたものです。(編)

Shokado bentow (Japanese typical lunch-box) by Ichiro Kinoshita

本体 Box

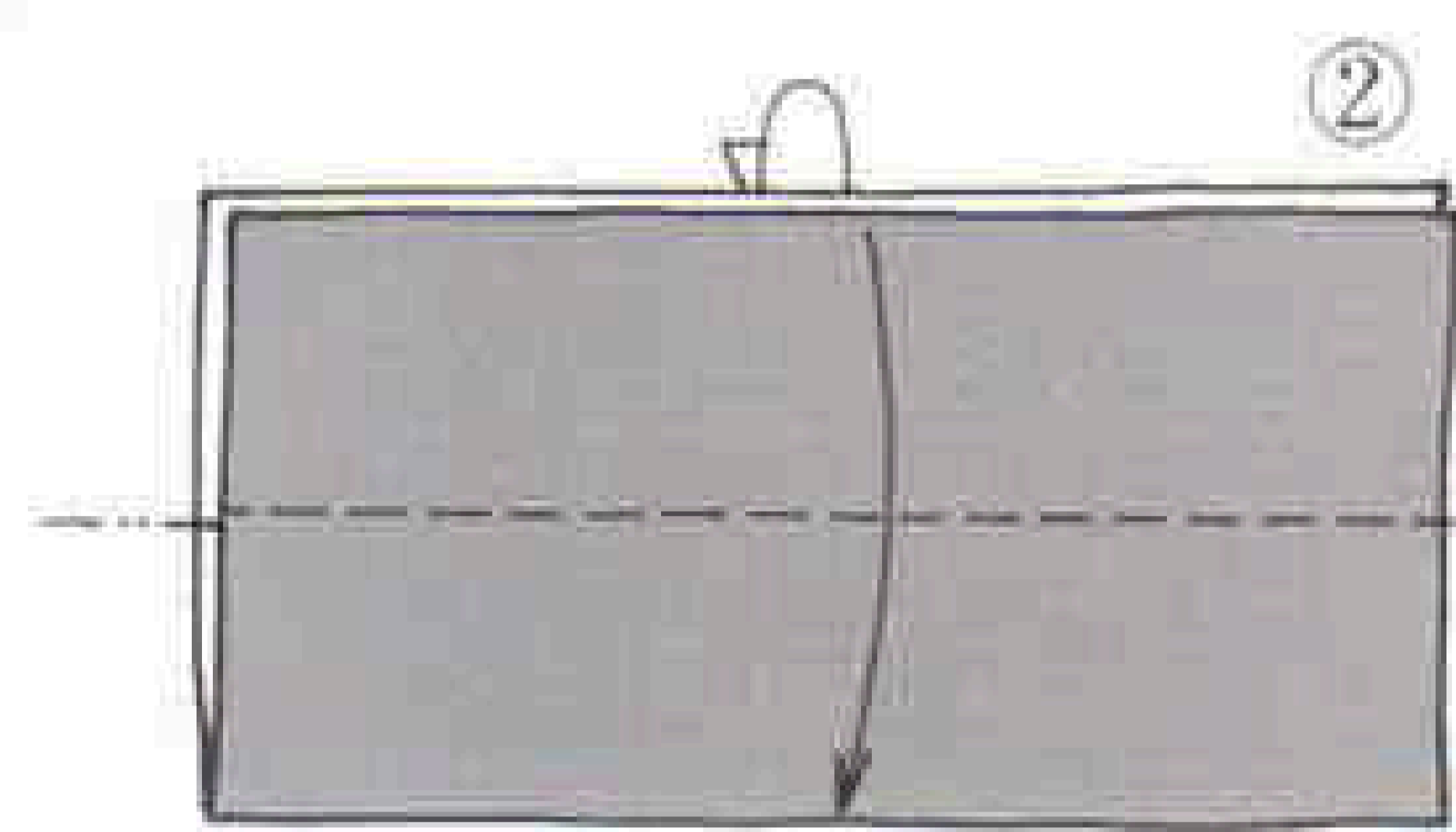
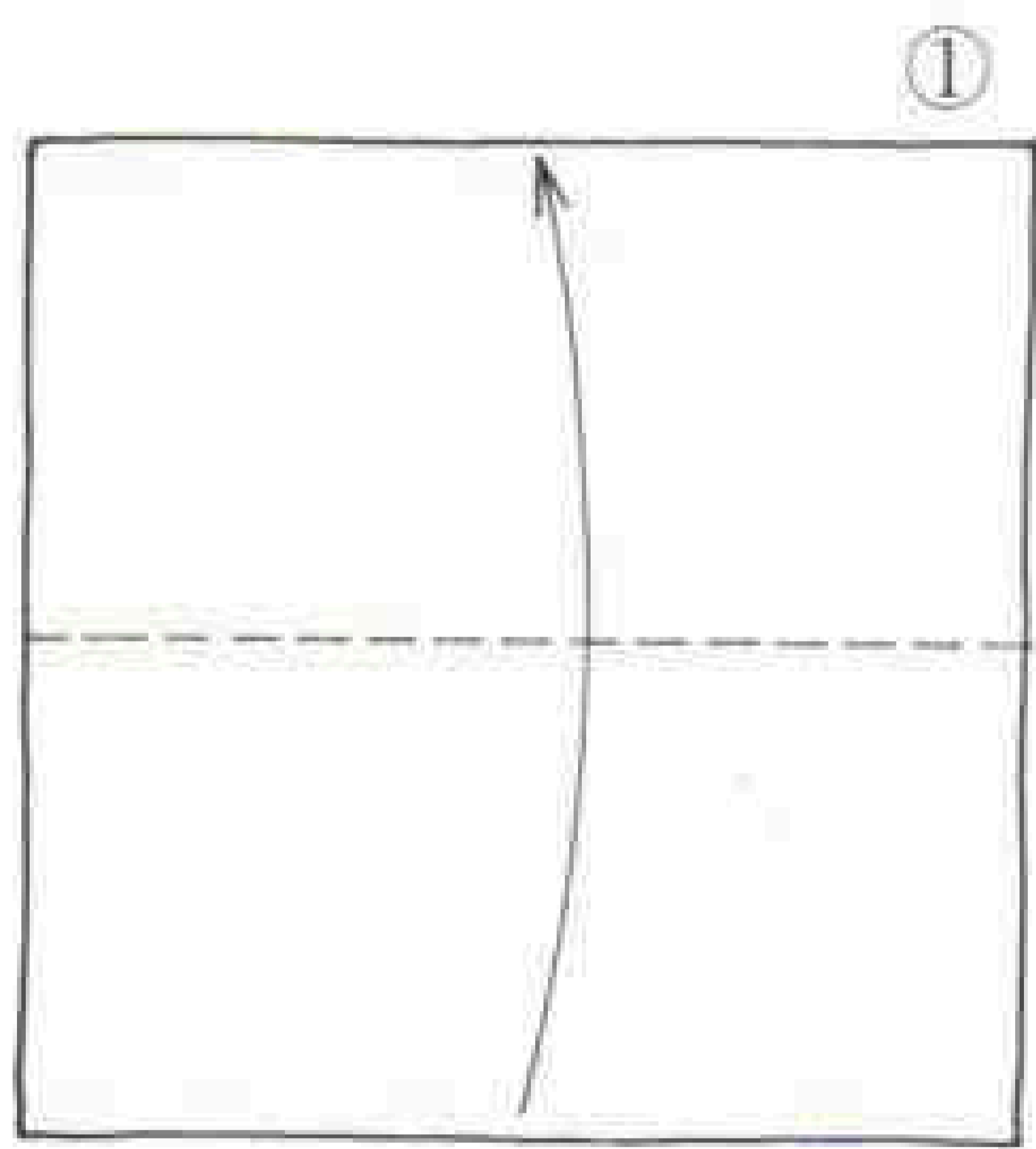

巻くように折ります



反対側も③と同じ

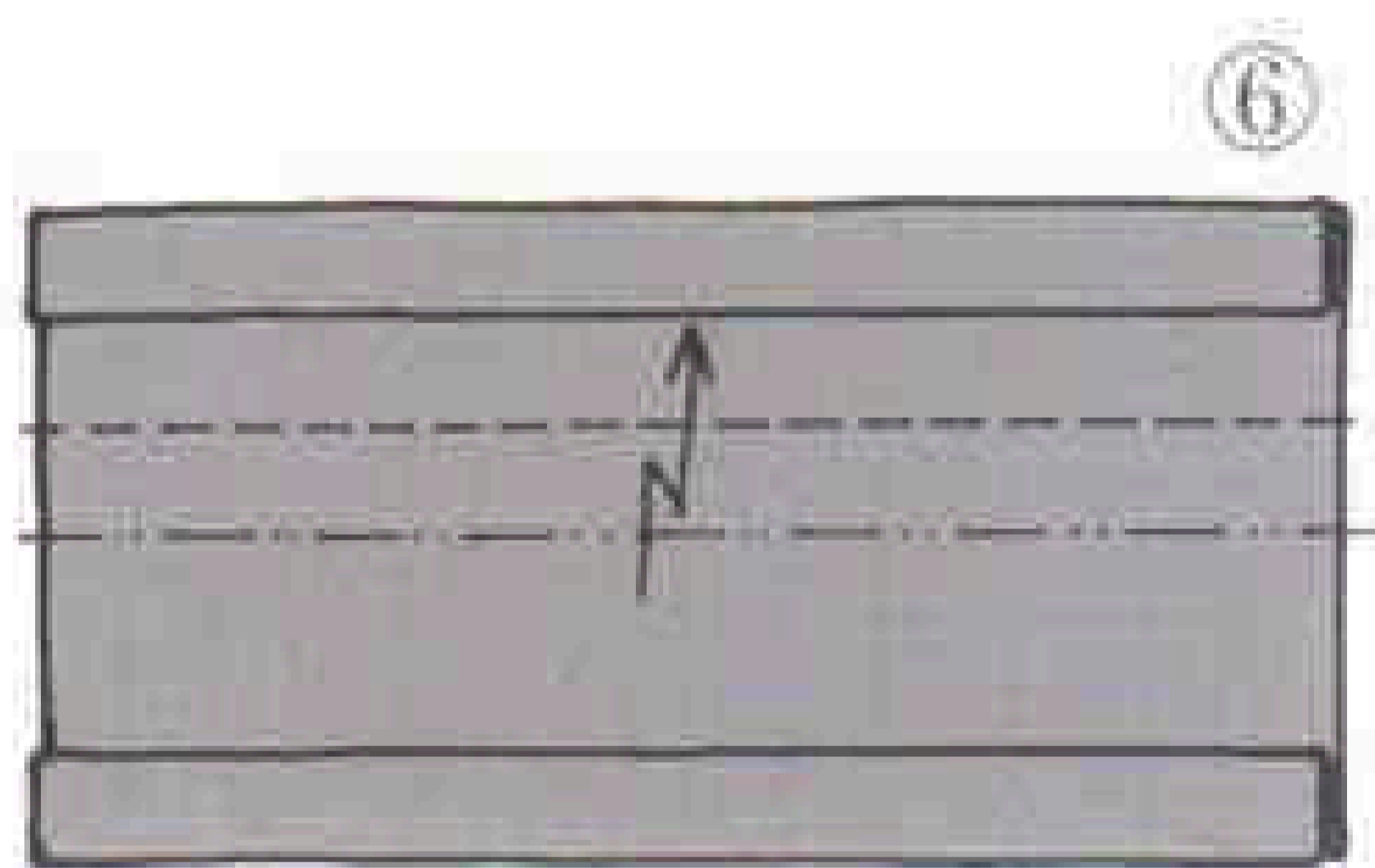

段折り

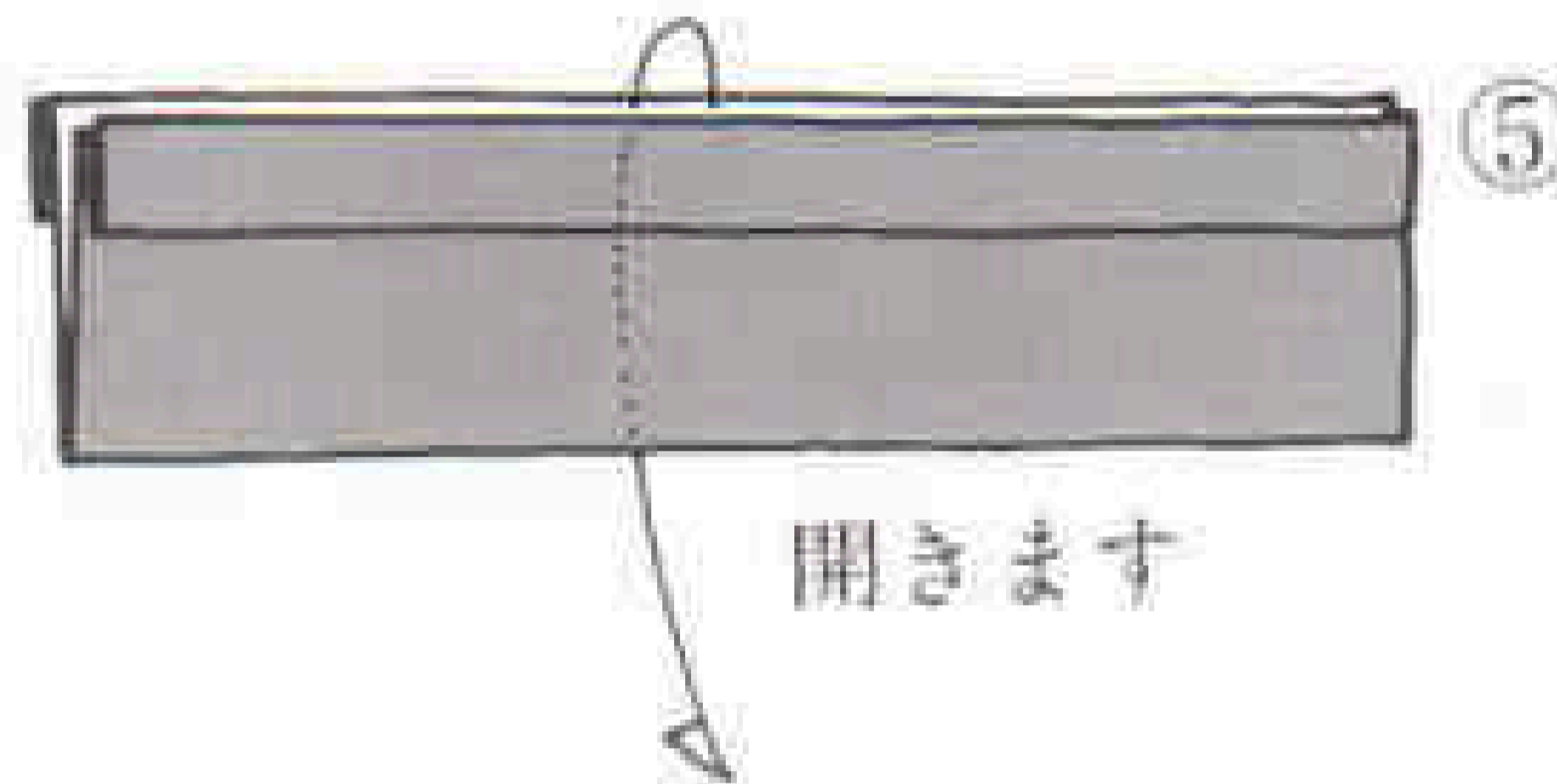

開きます

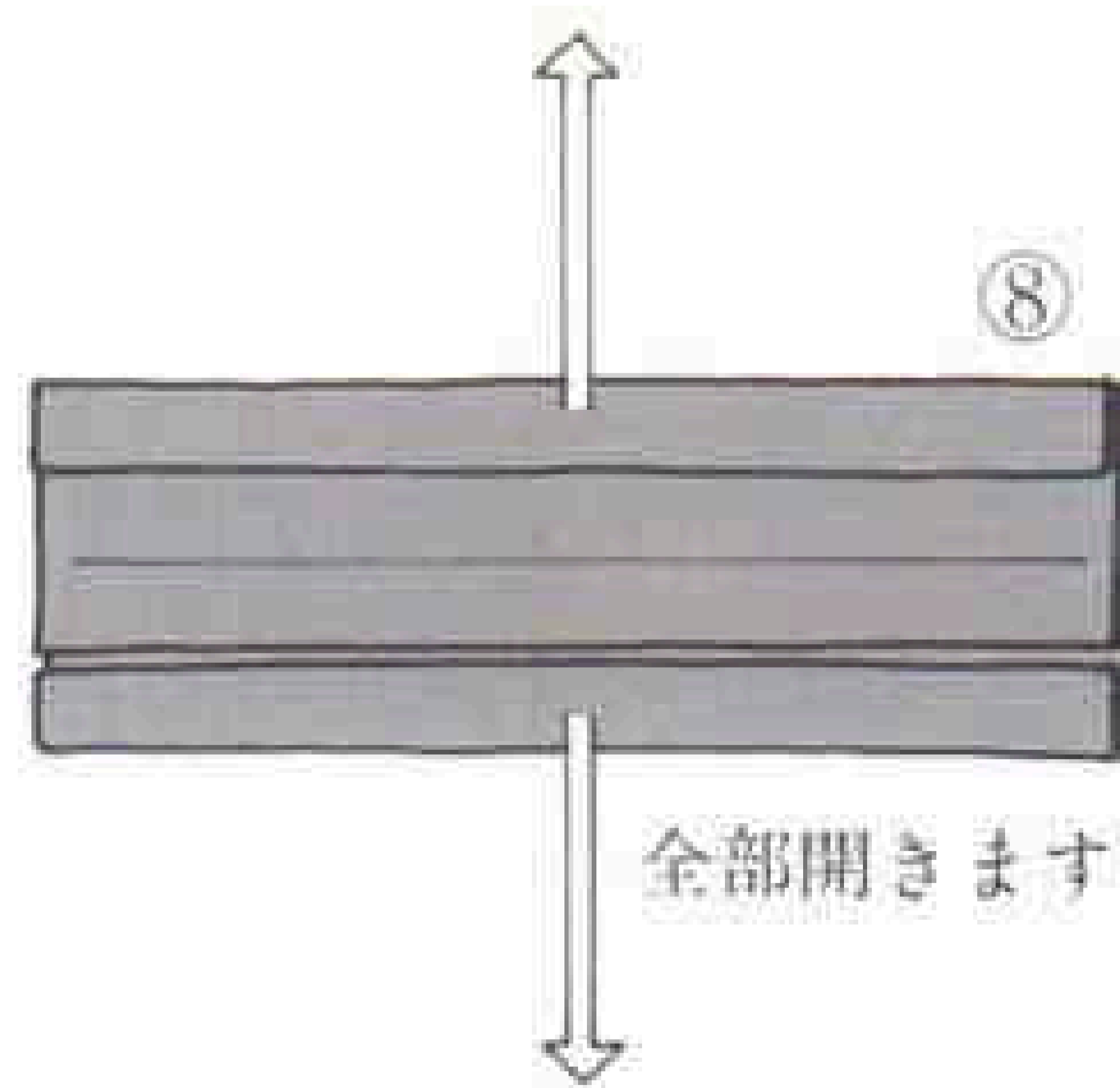
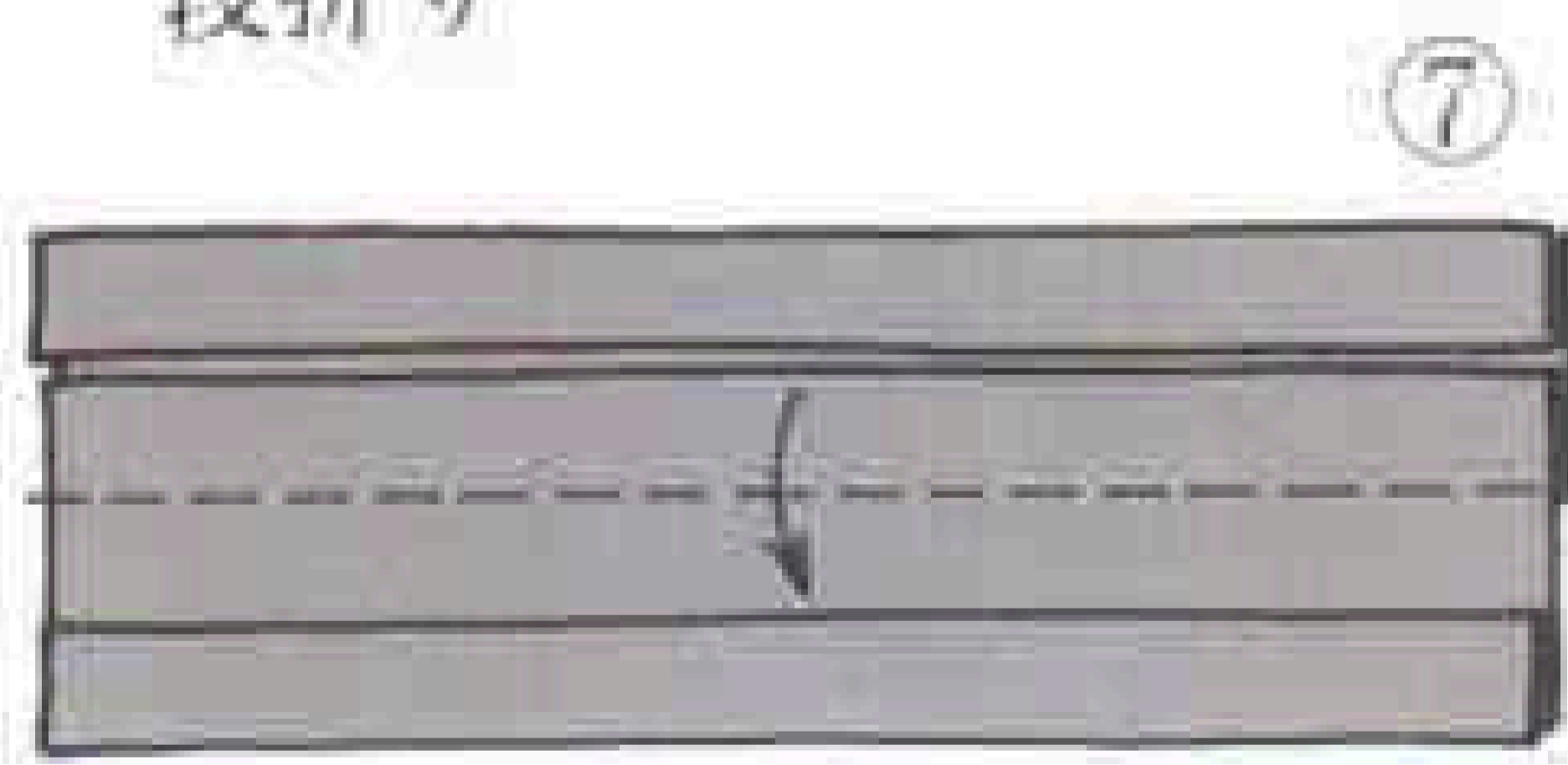

全部開きます

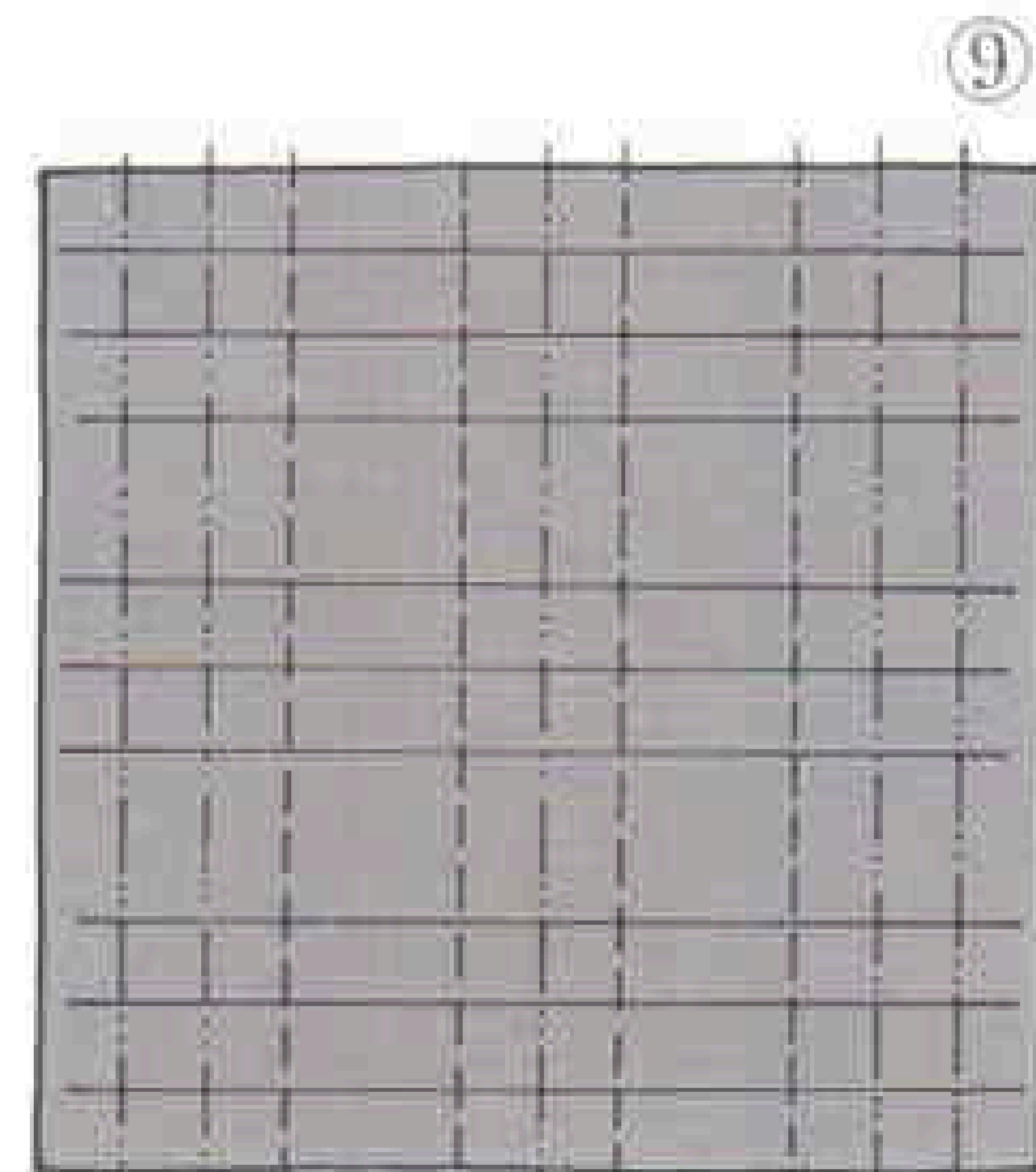

縦にも①~⑧と同じように
折り筋をつけます

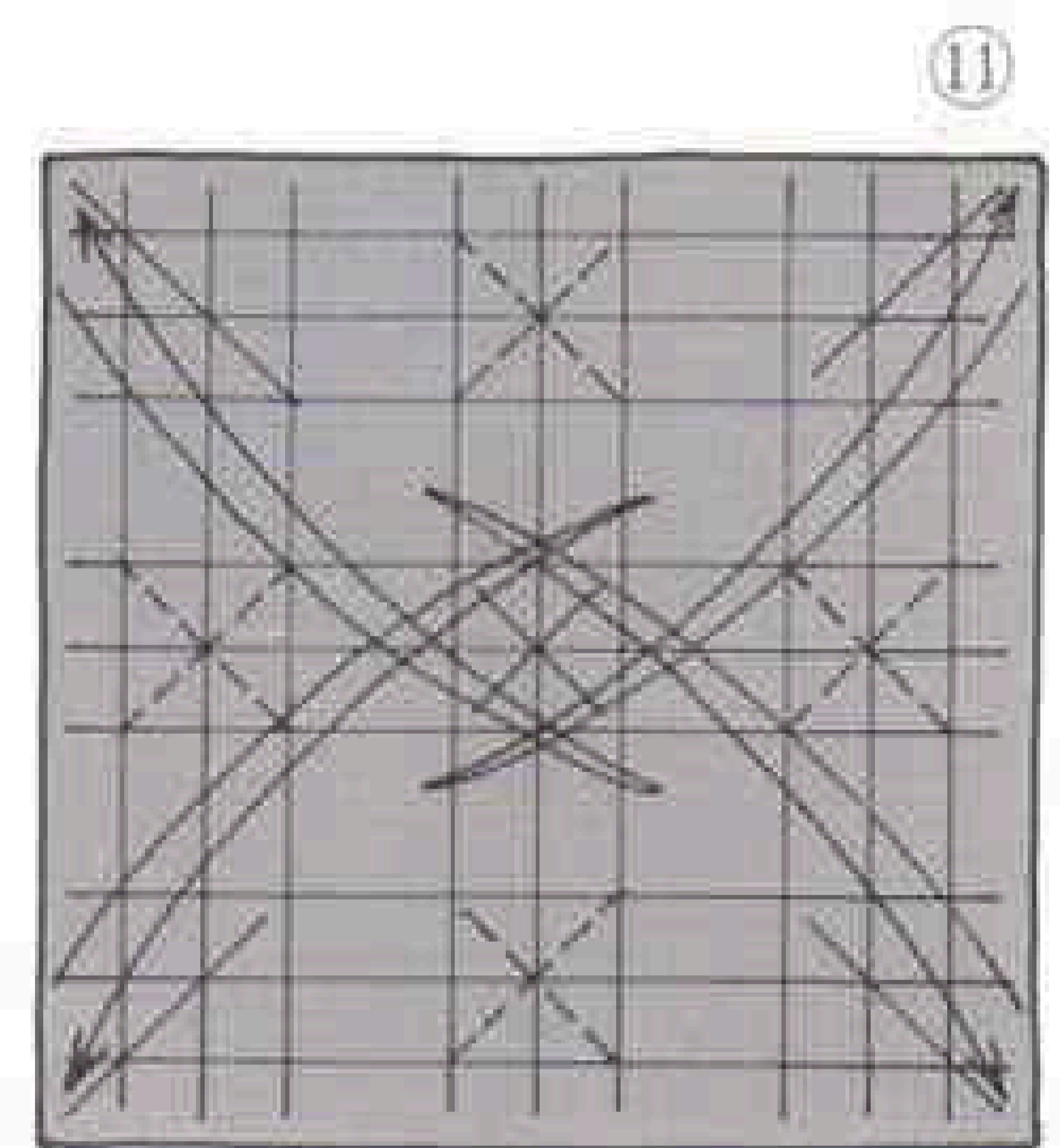

印をつける程度に
折り筋をつけます

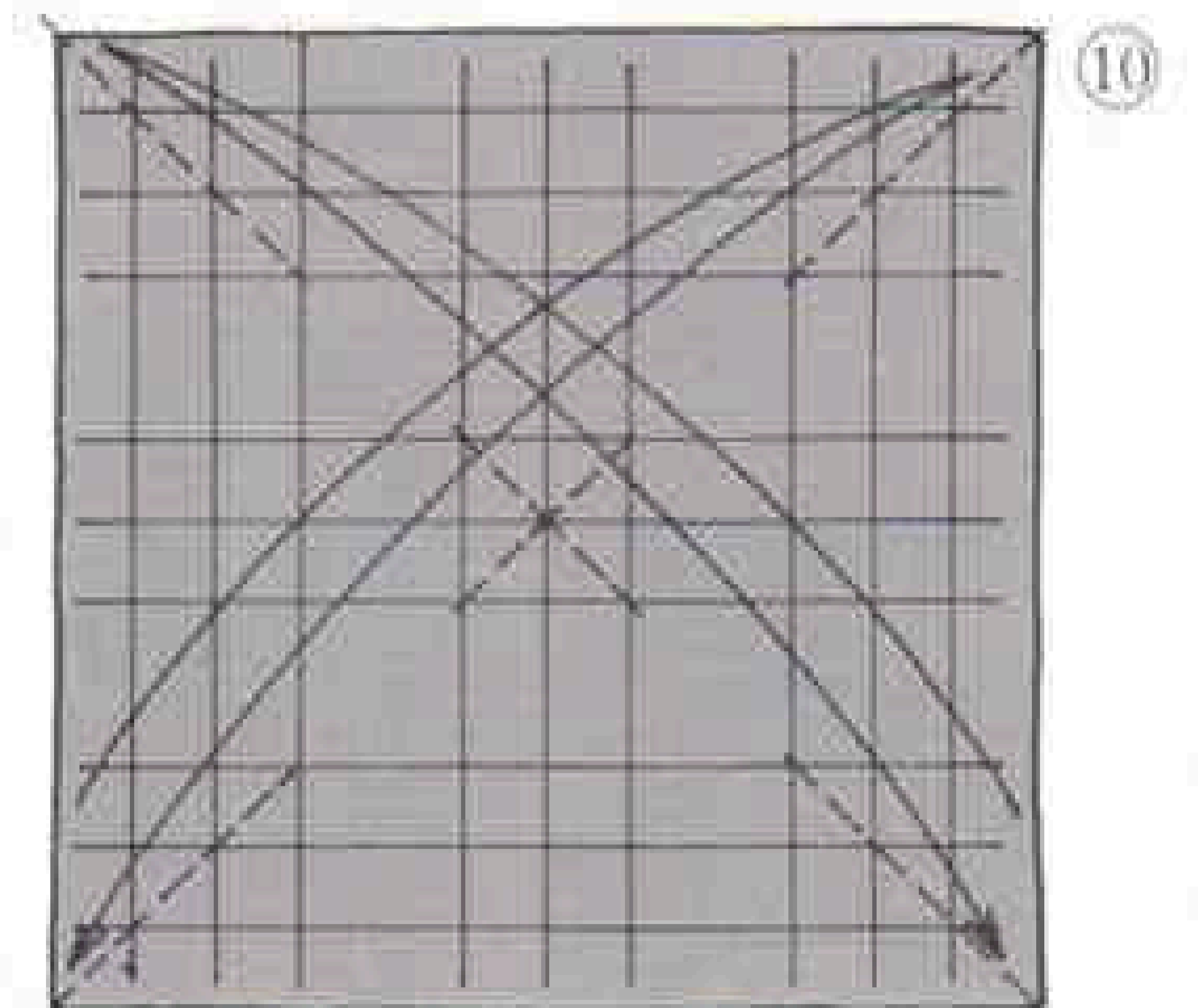

印をつける程度に
折り筋をつけます



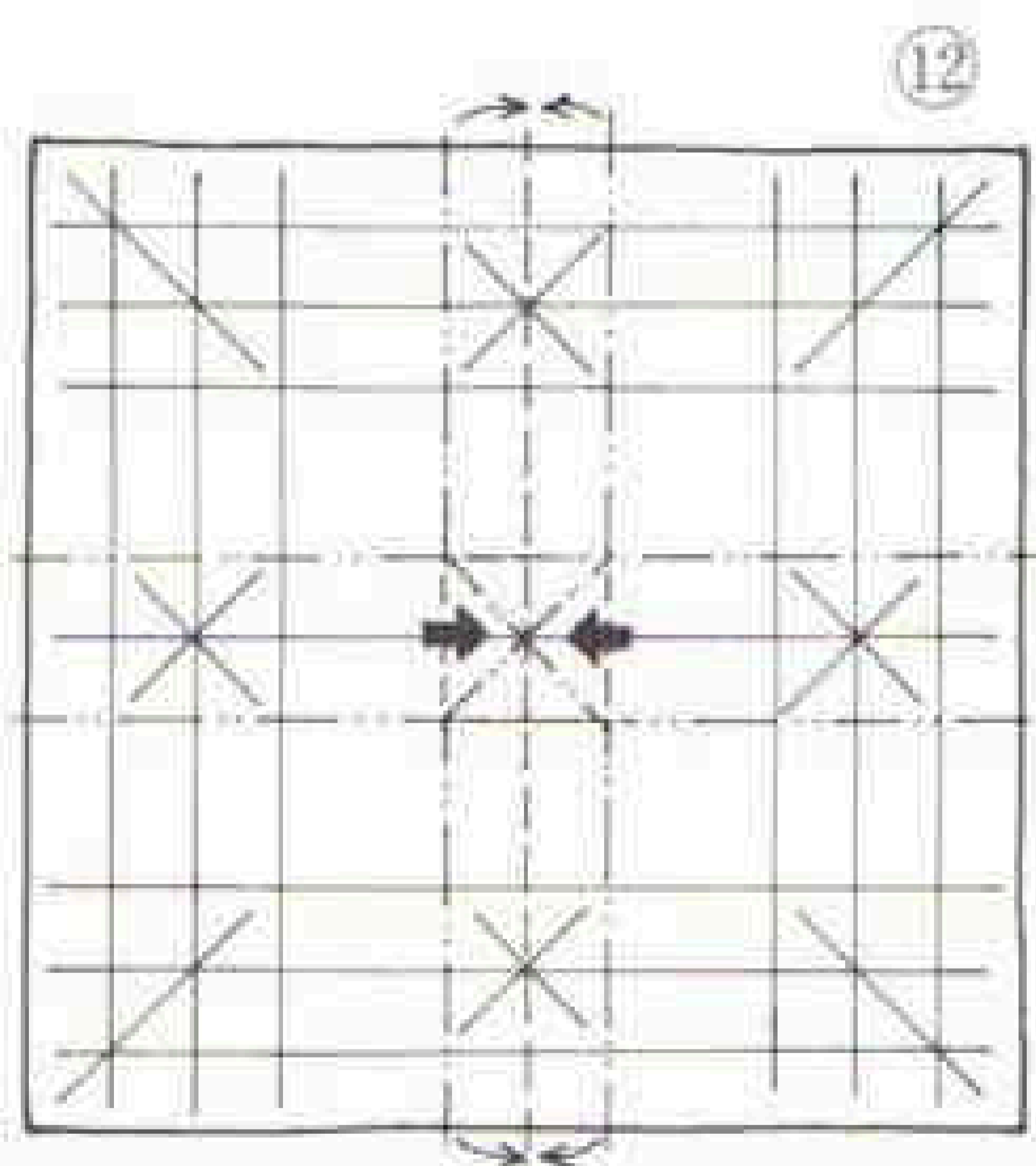
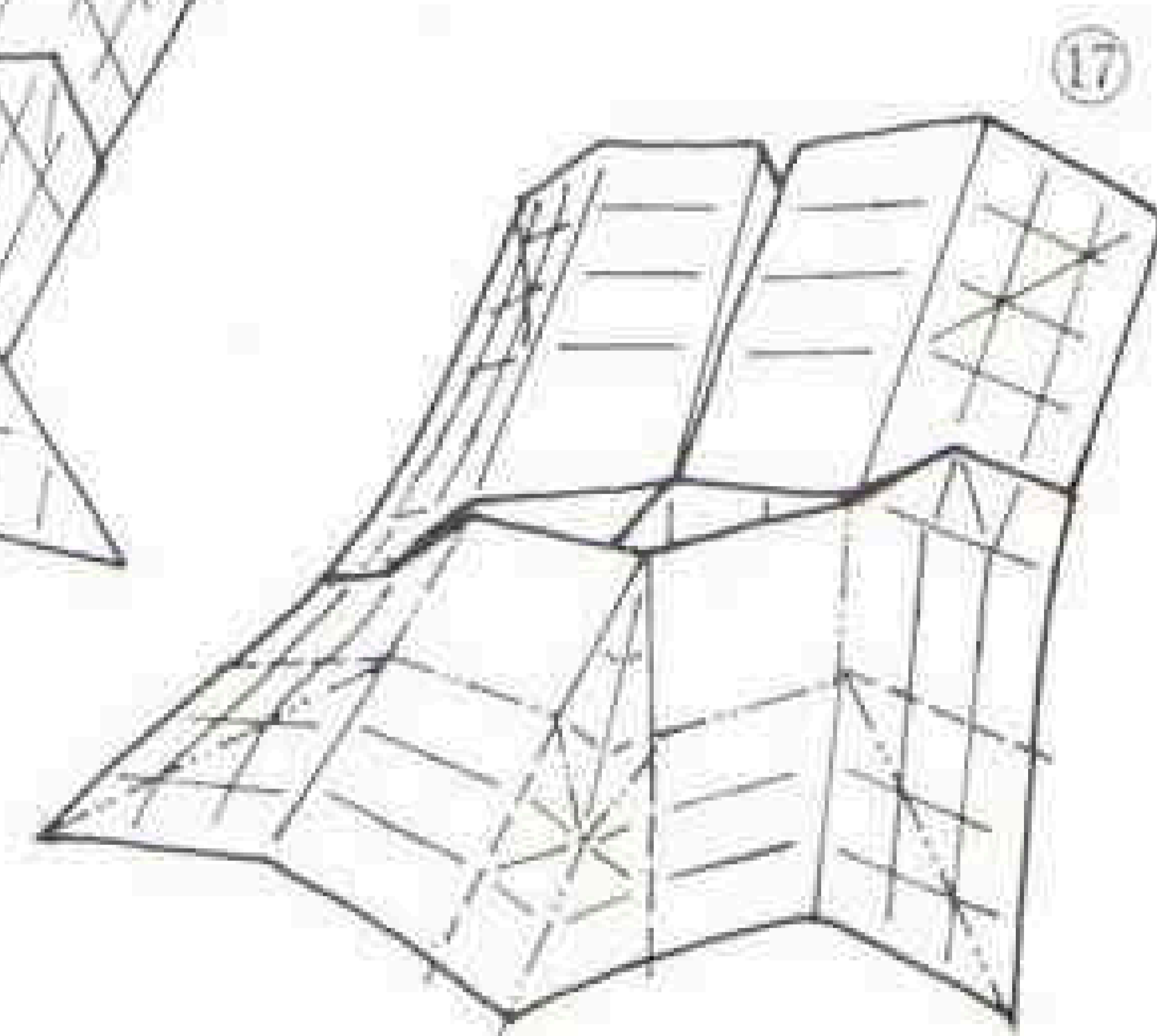
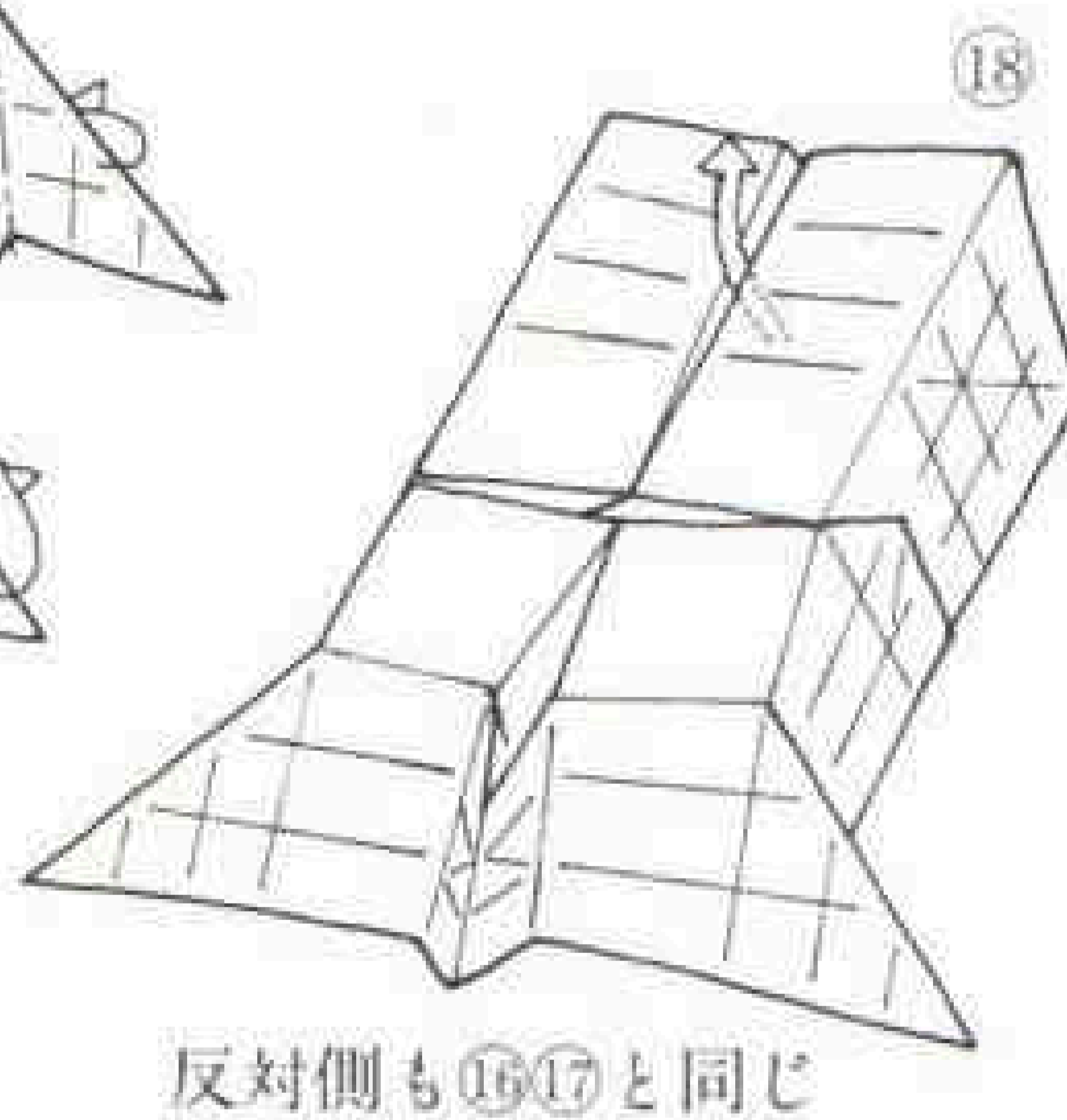
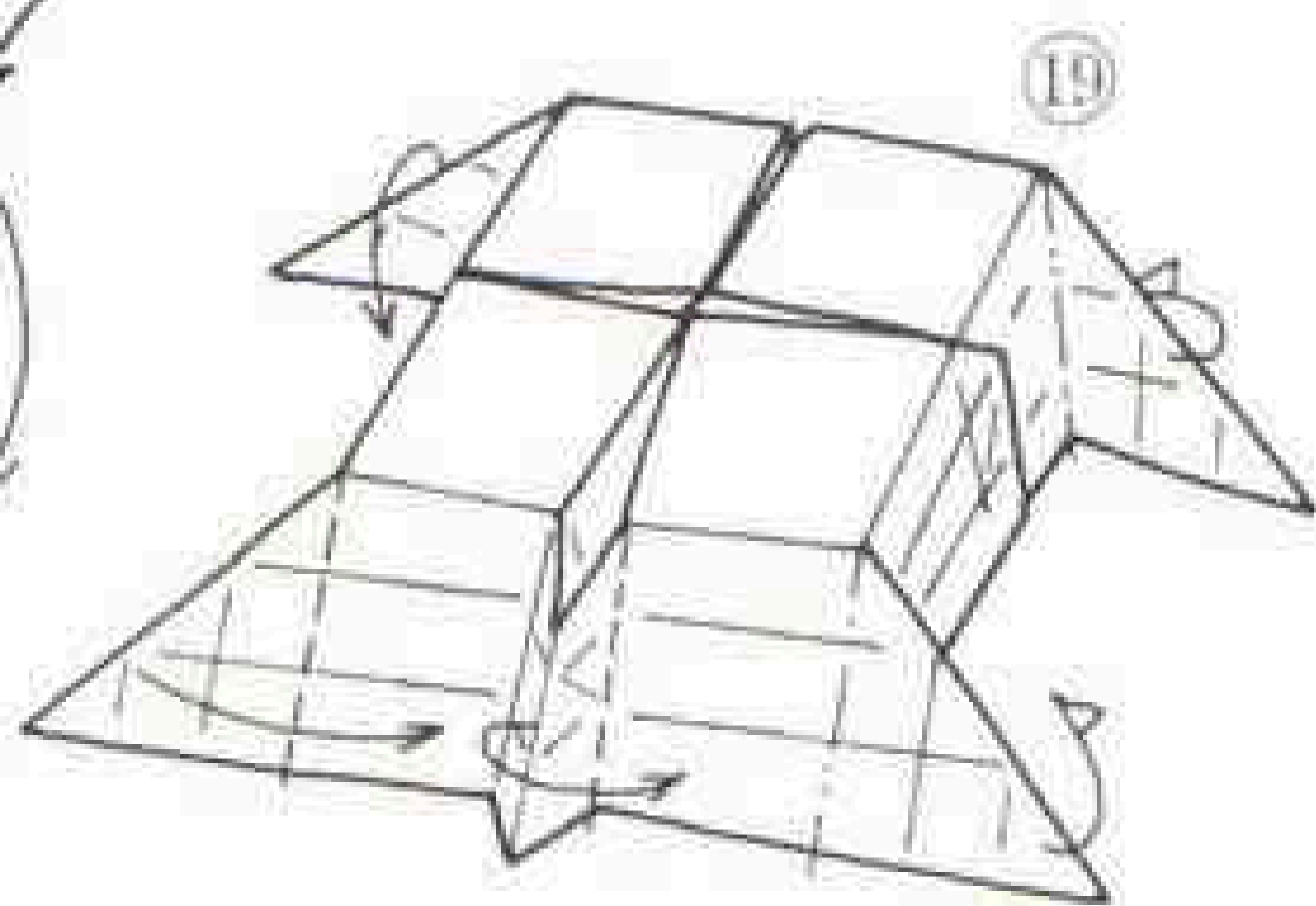
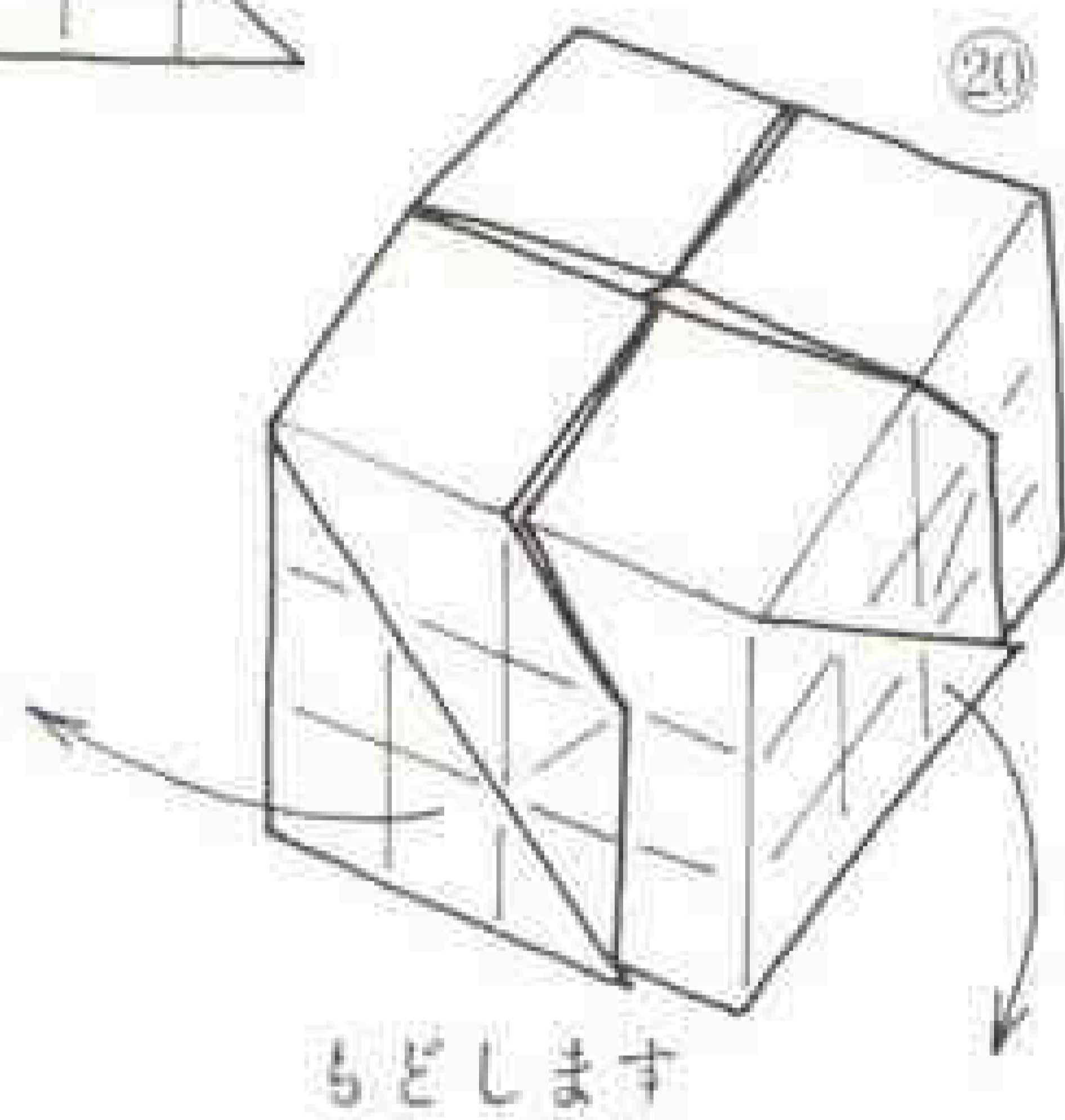
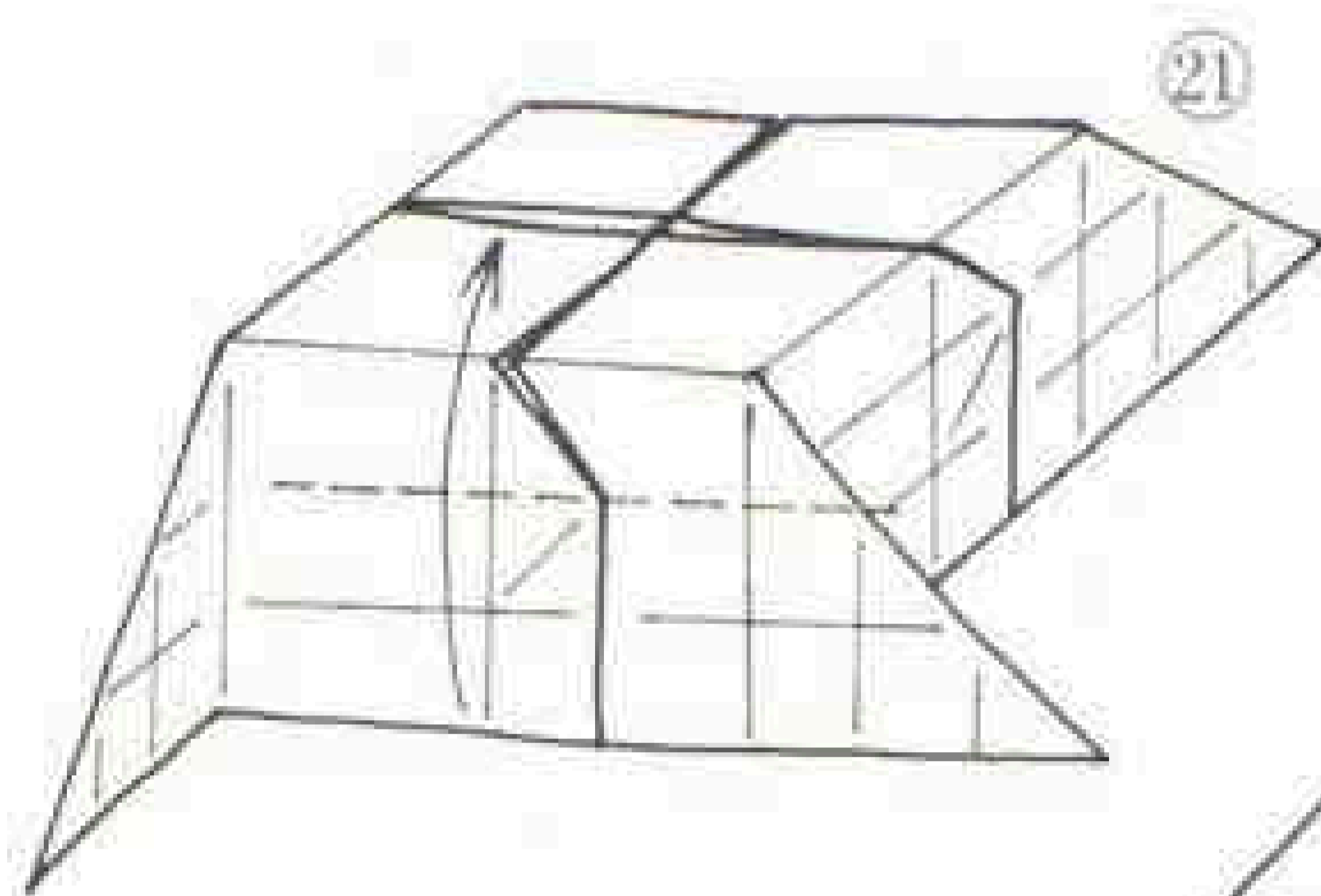
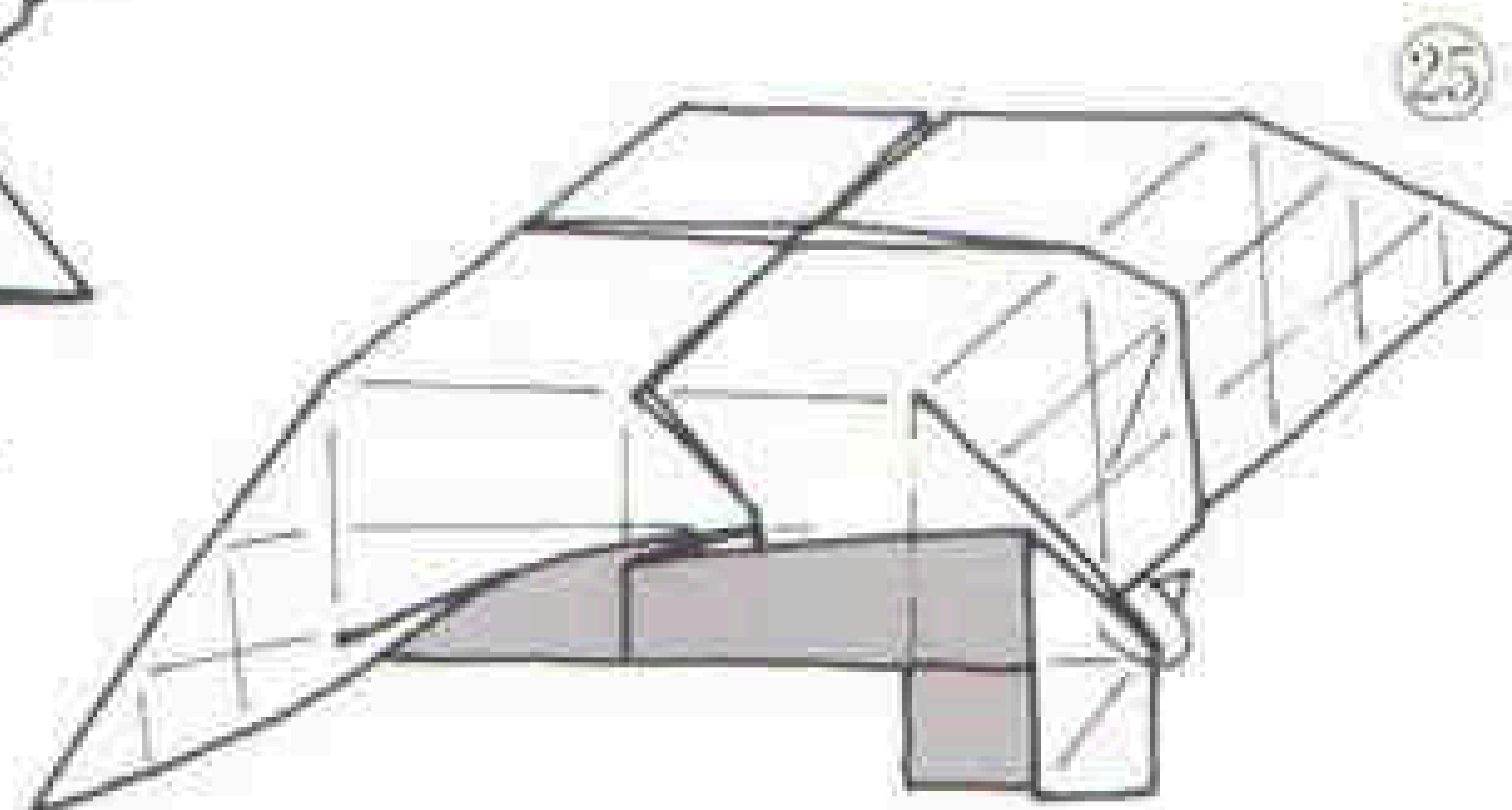
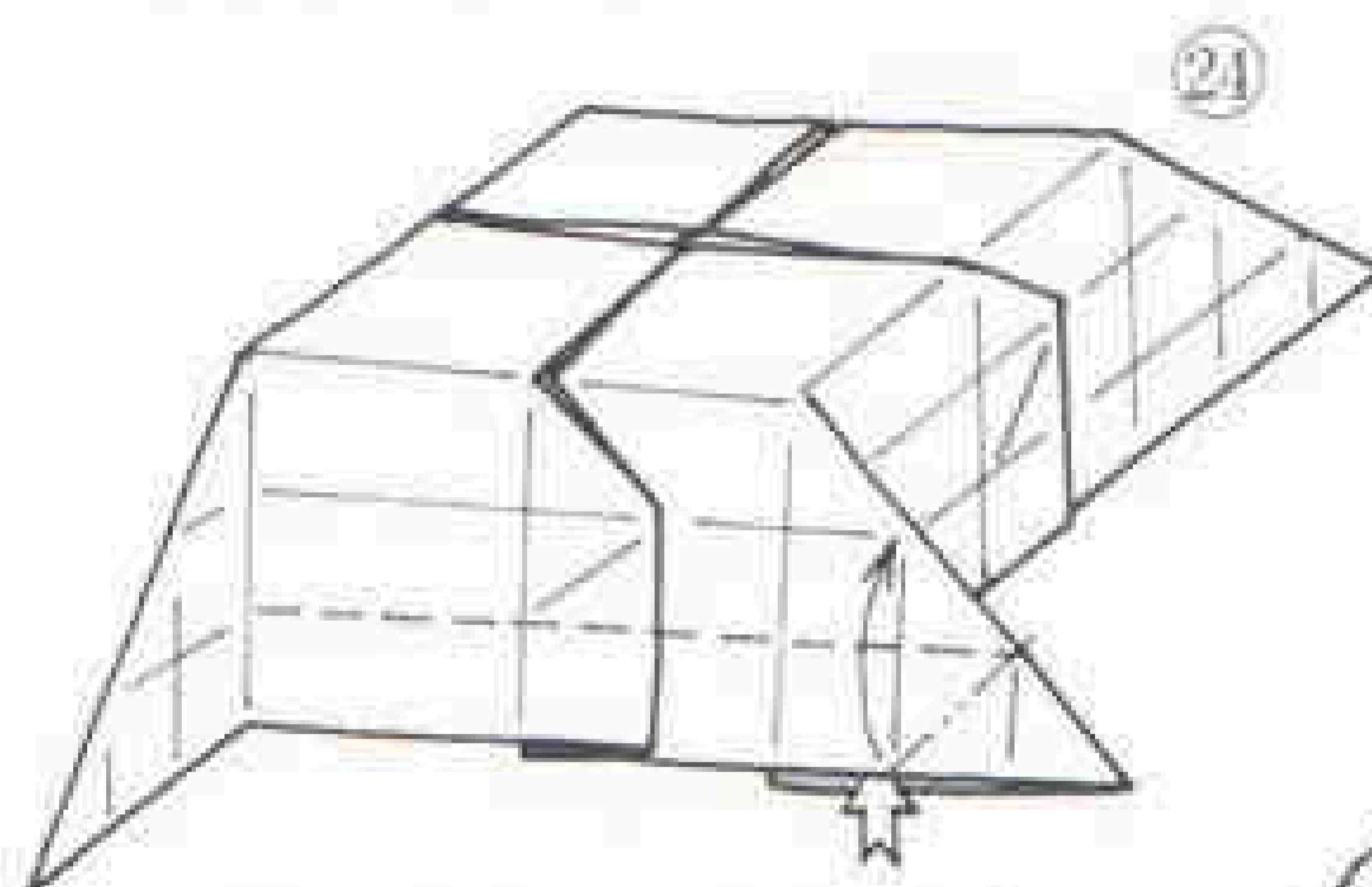
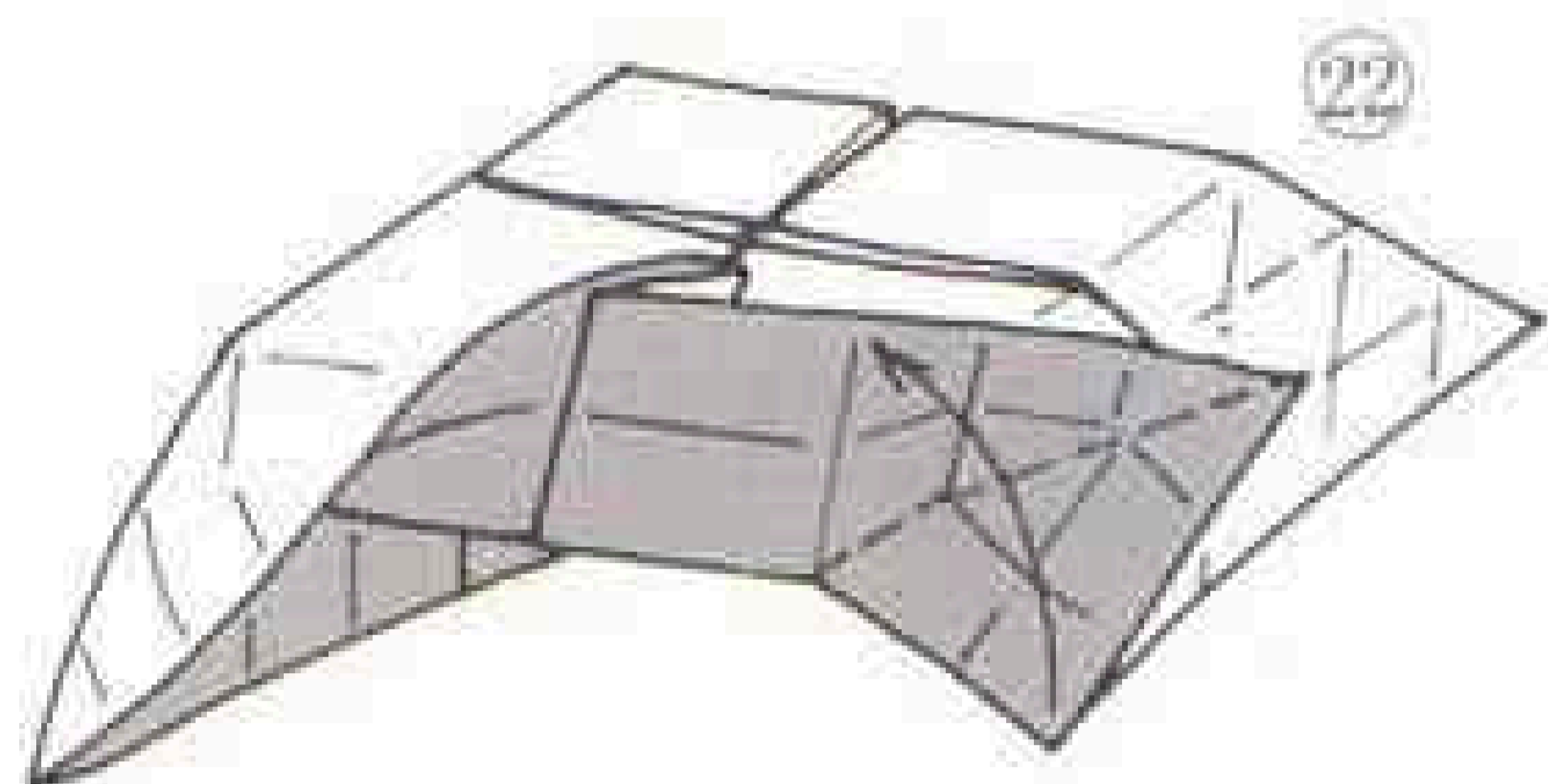
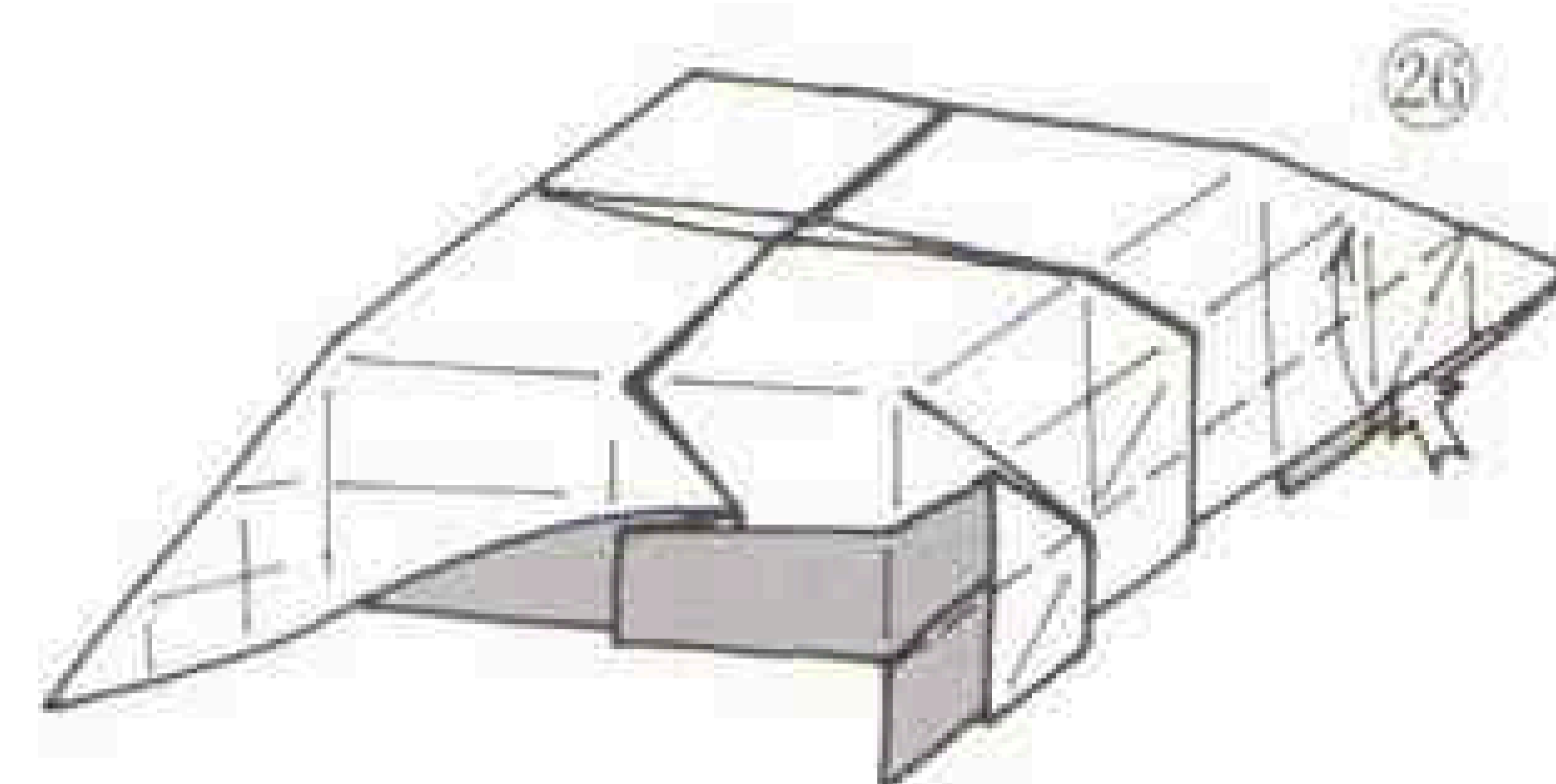
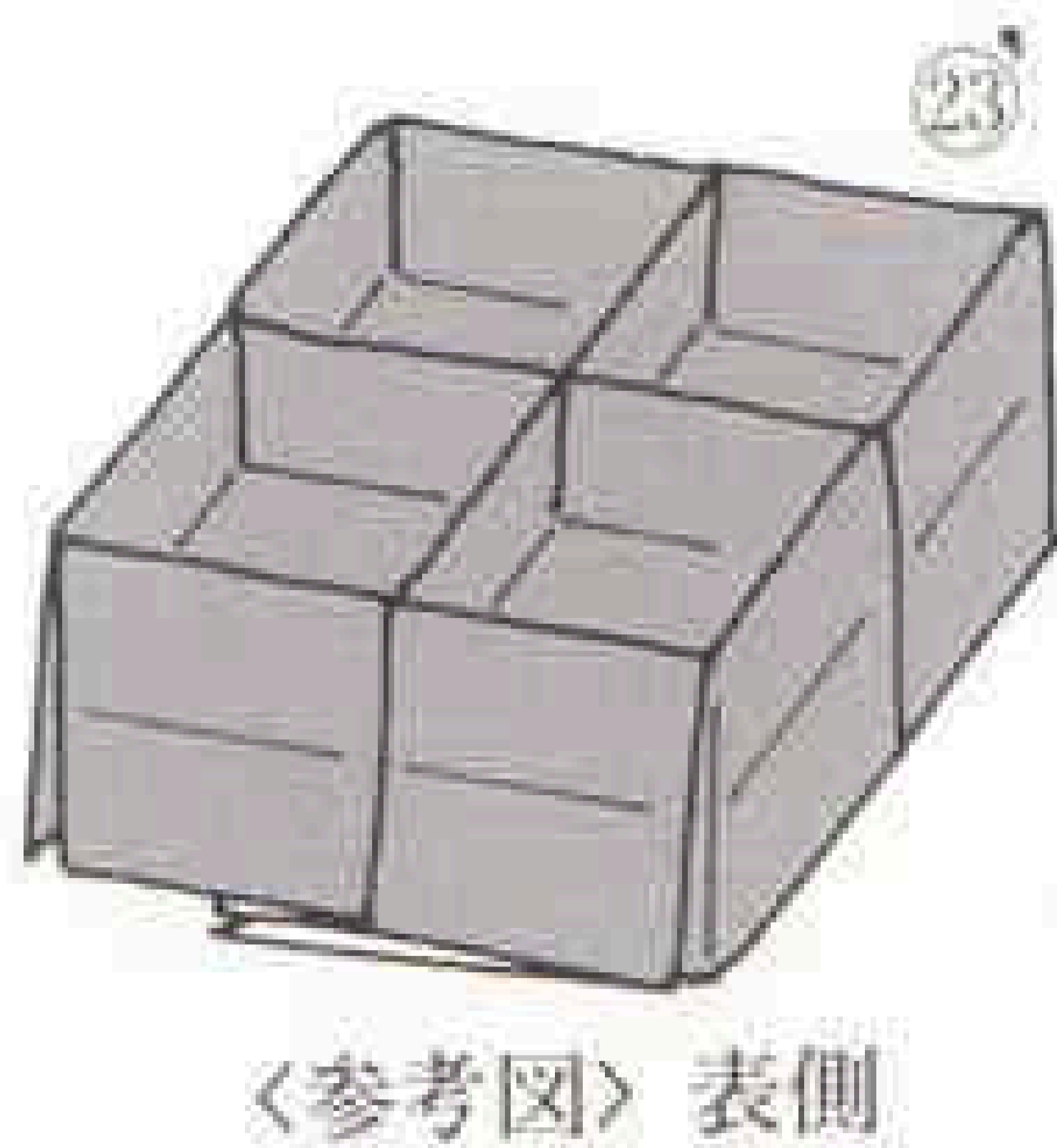
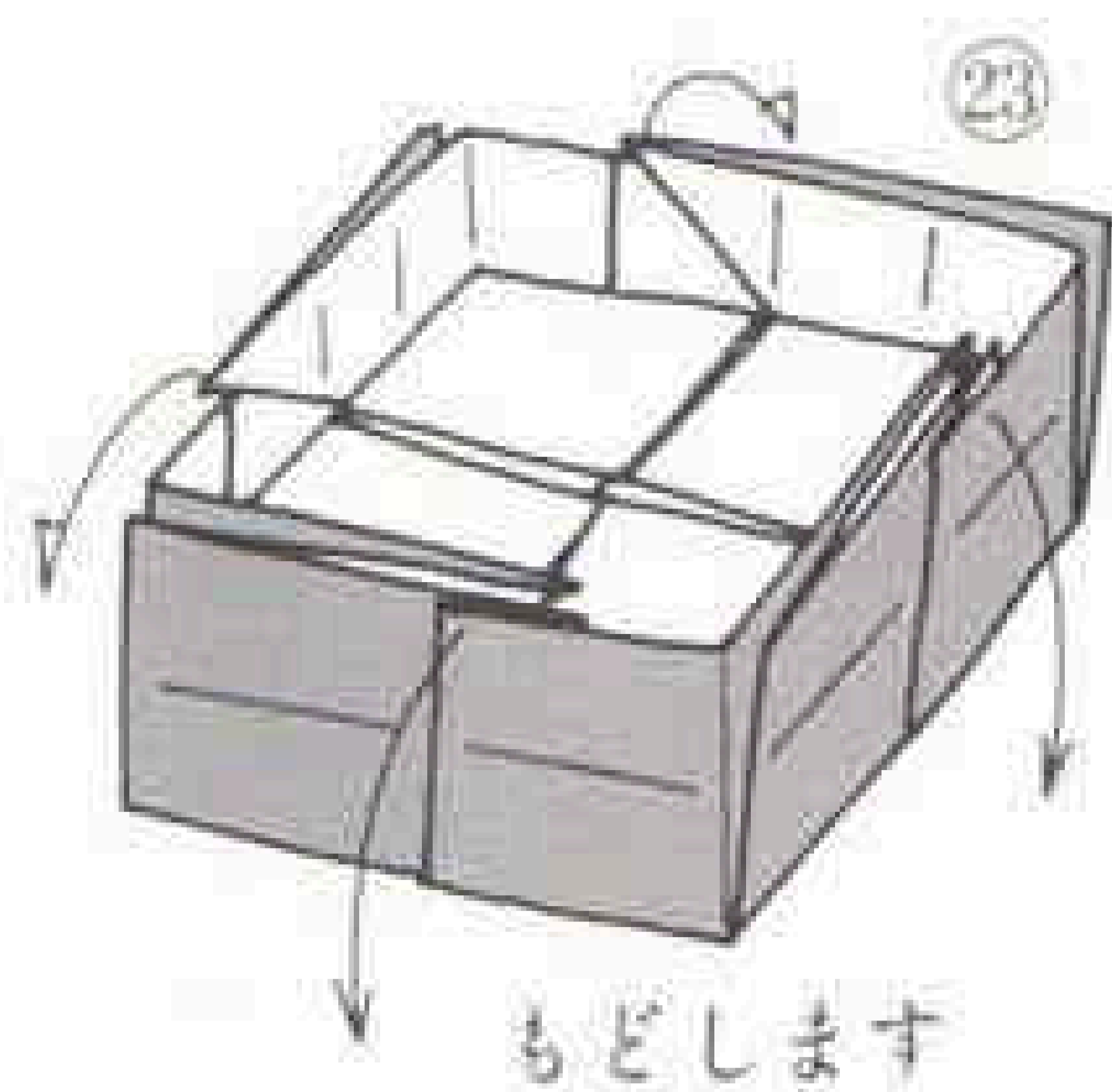

折り筋線のおりに
折りたたんで立体にします

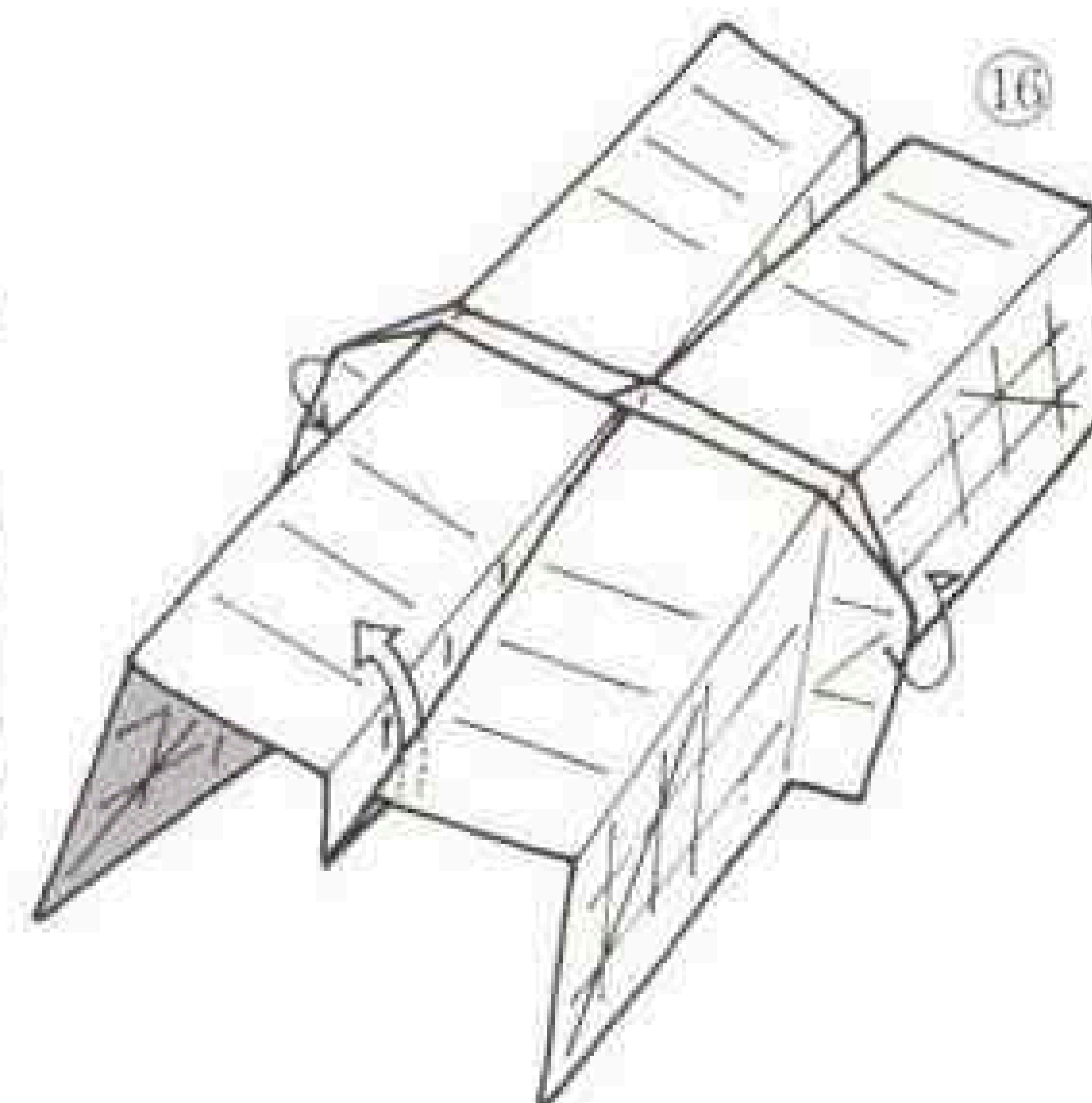
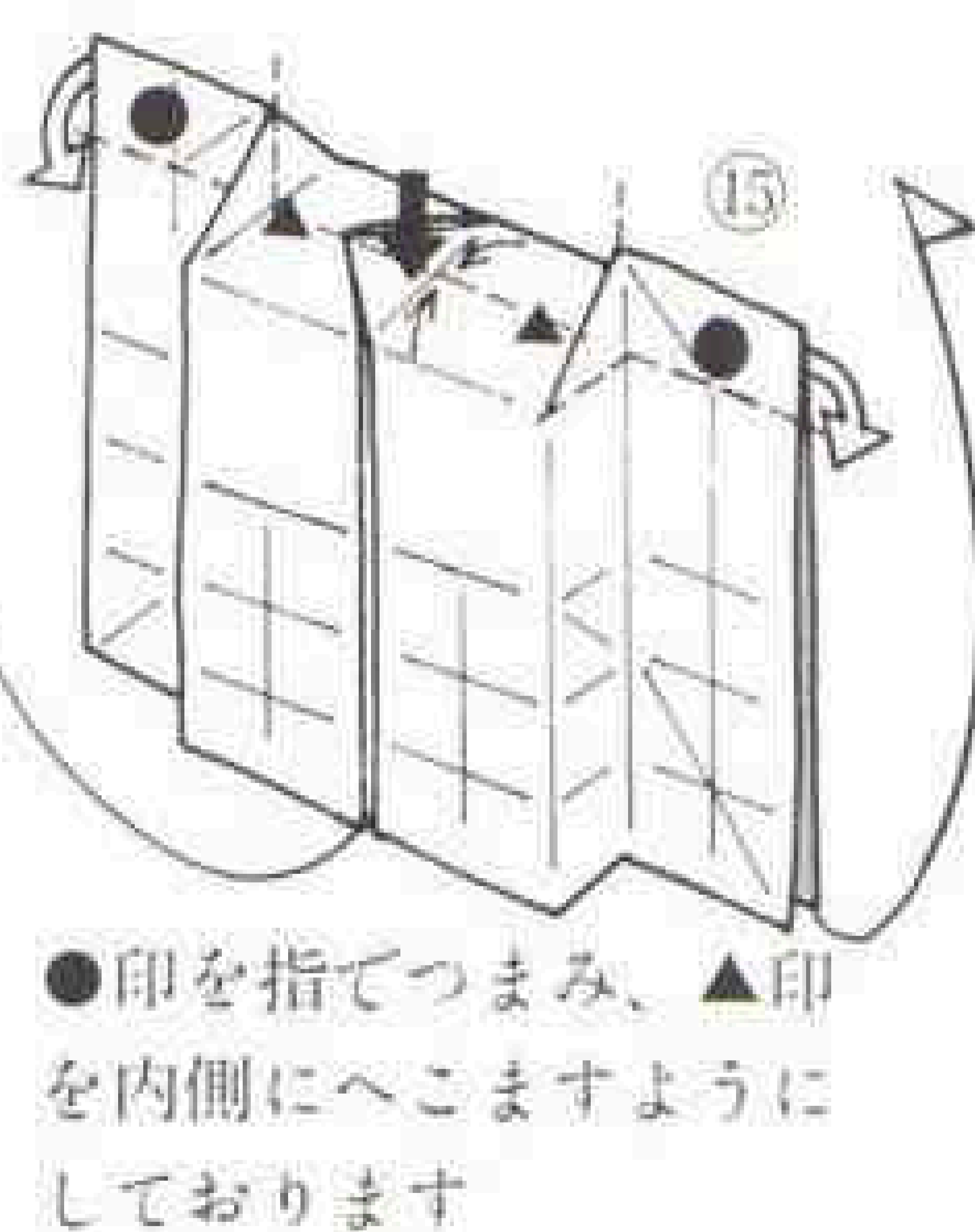
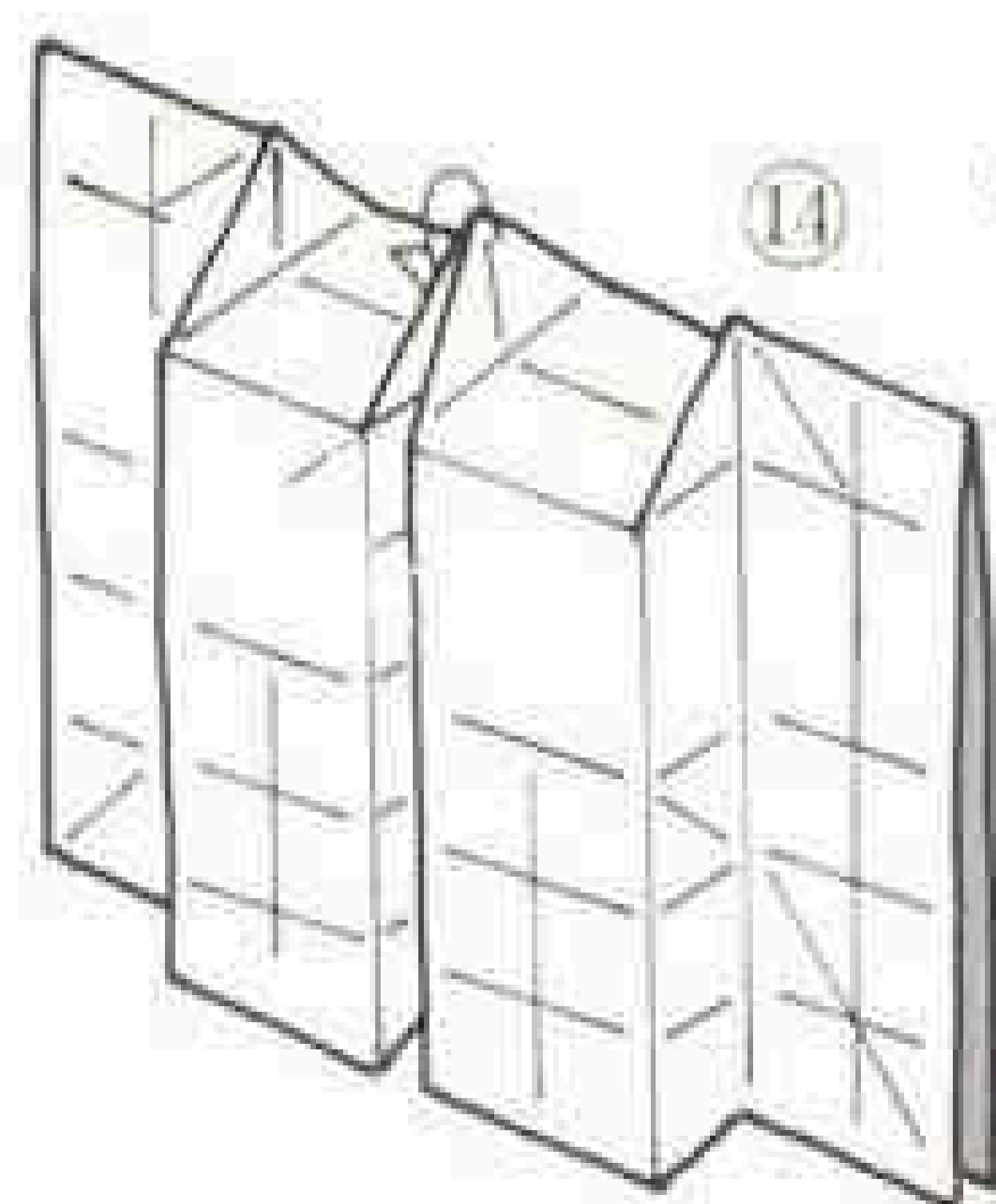
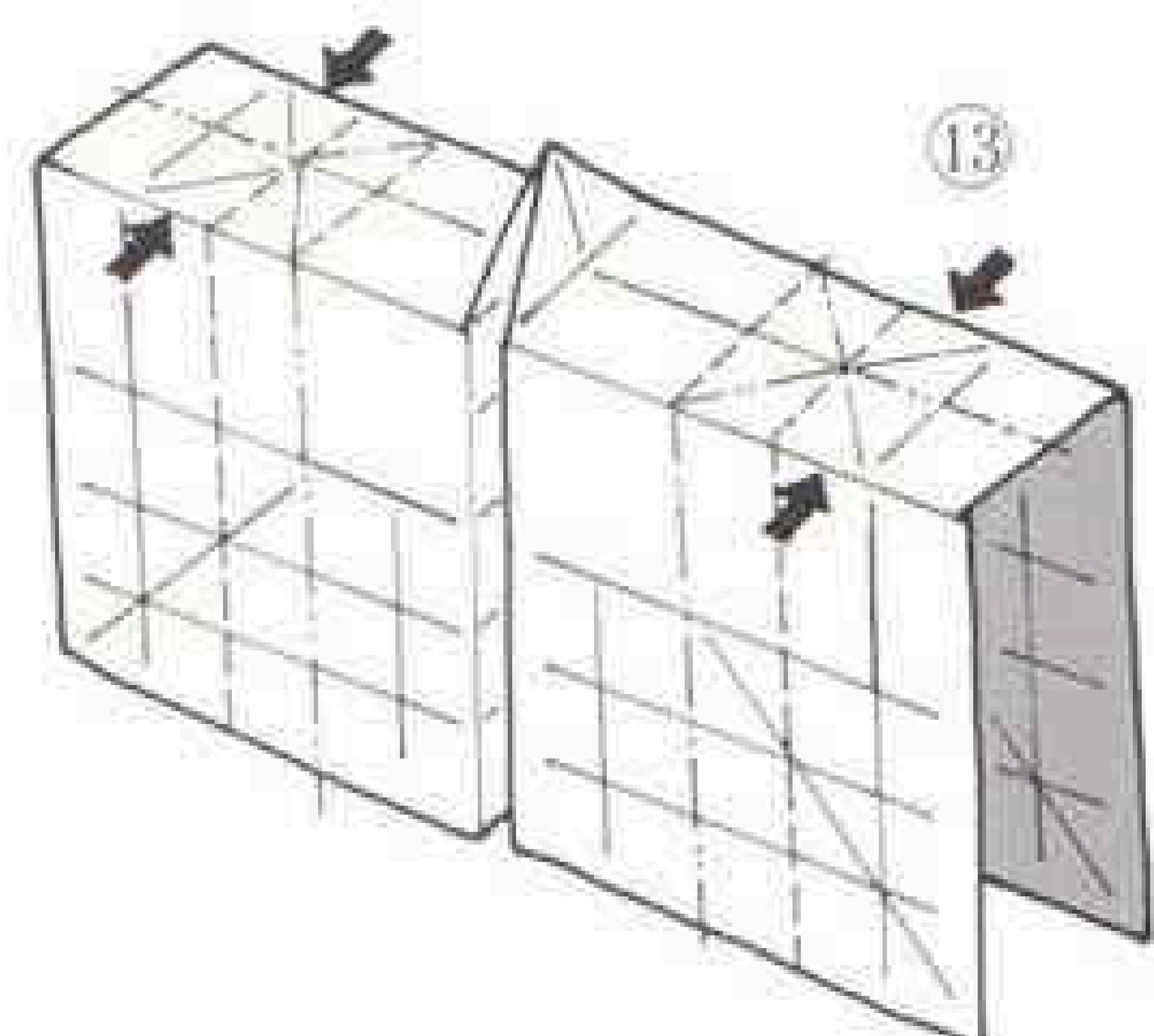

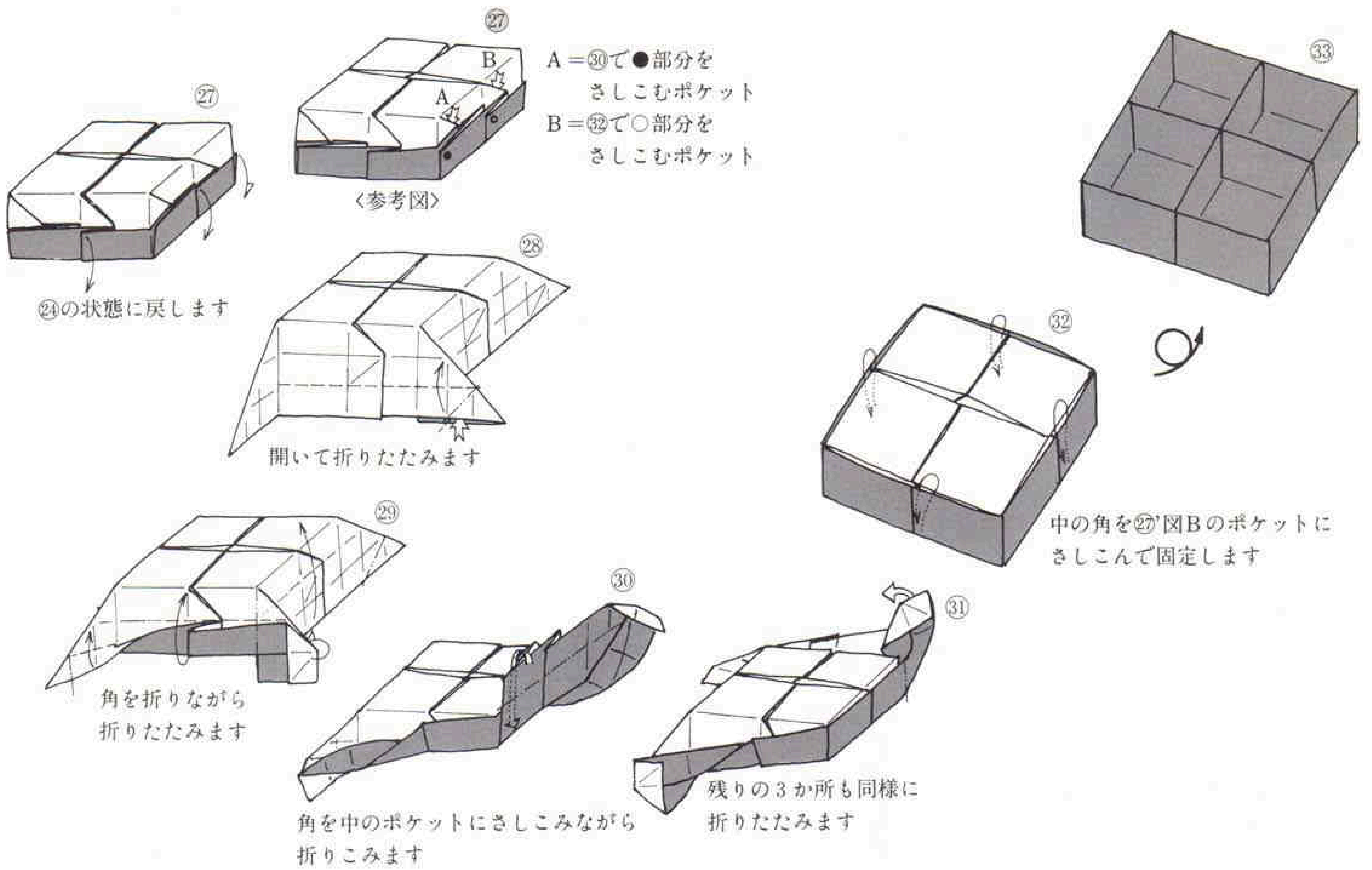

ふた Lid

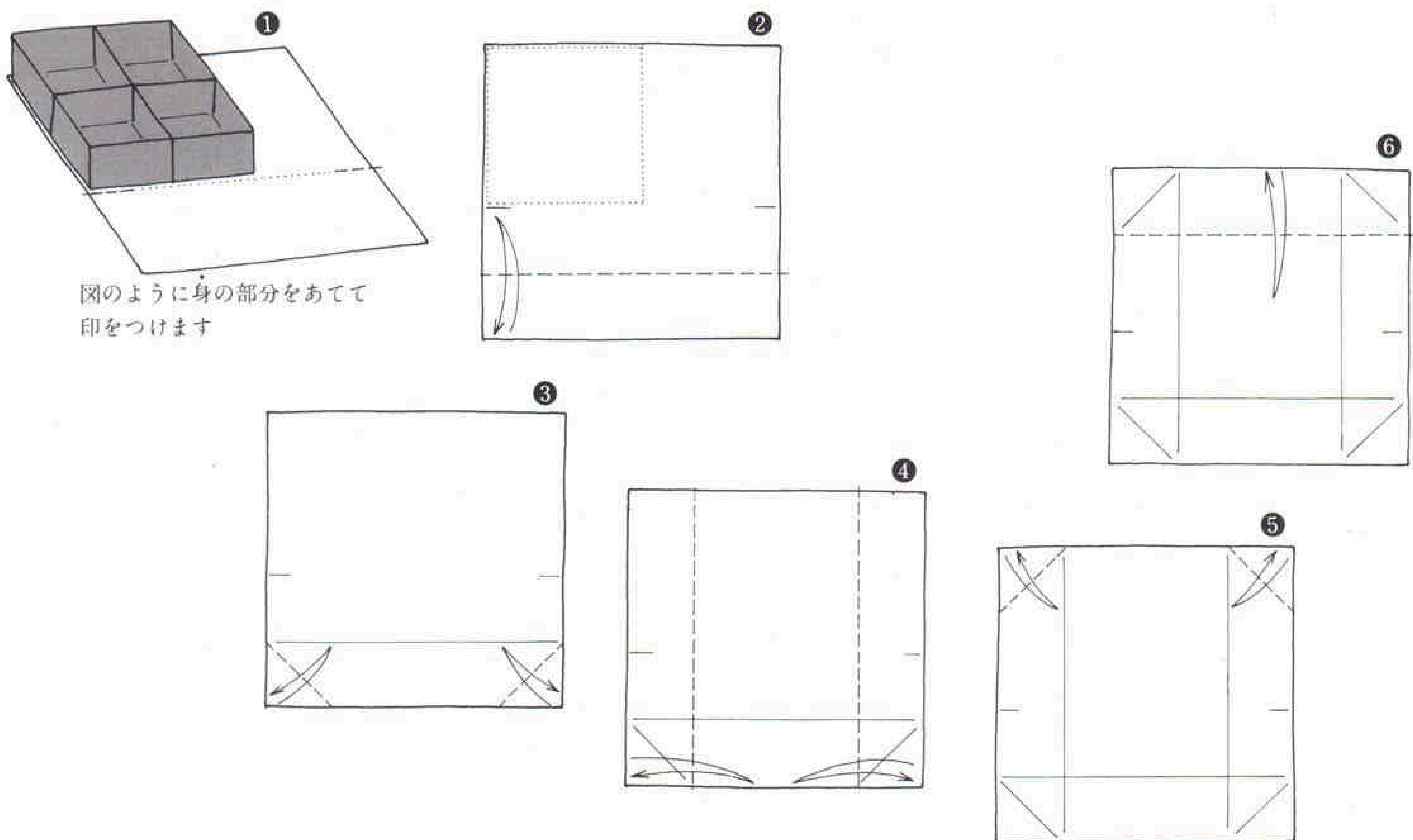

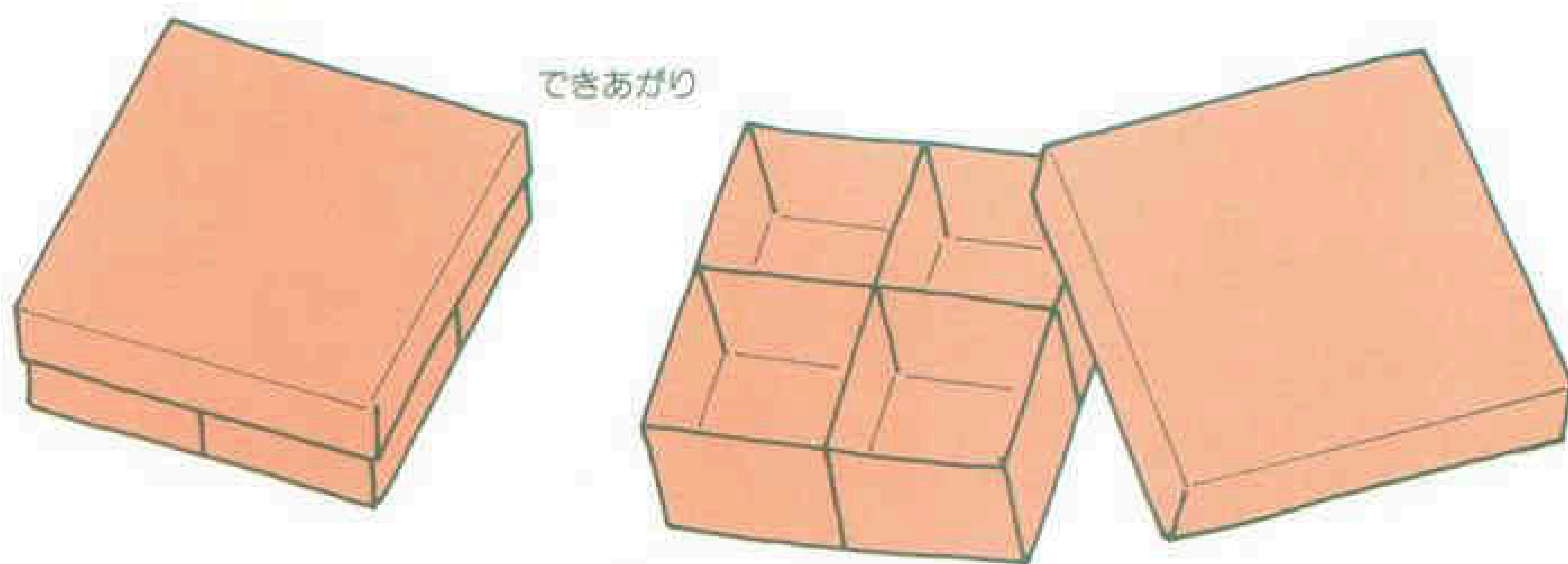

できあがり

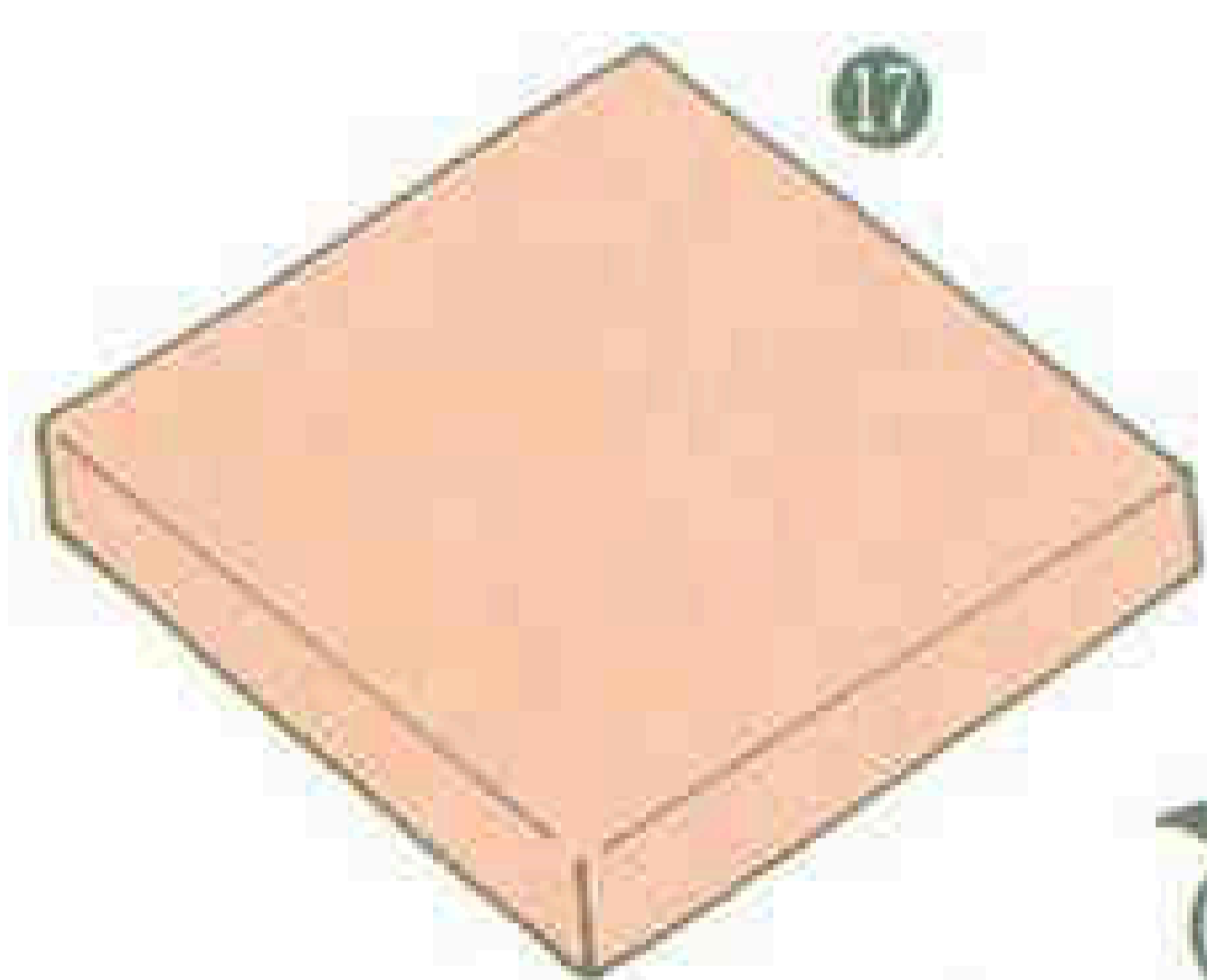

17

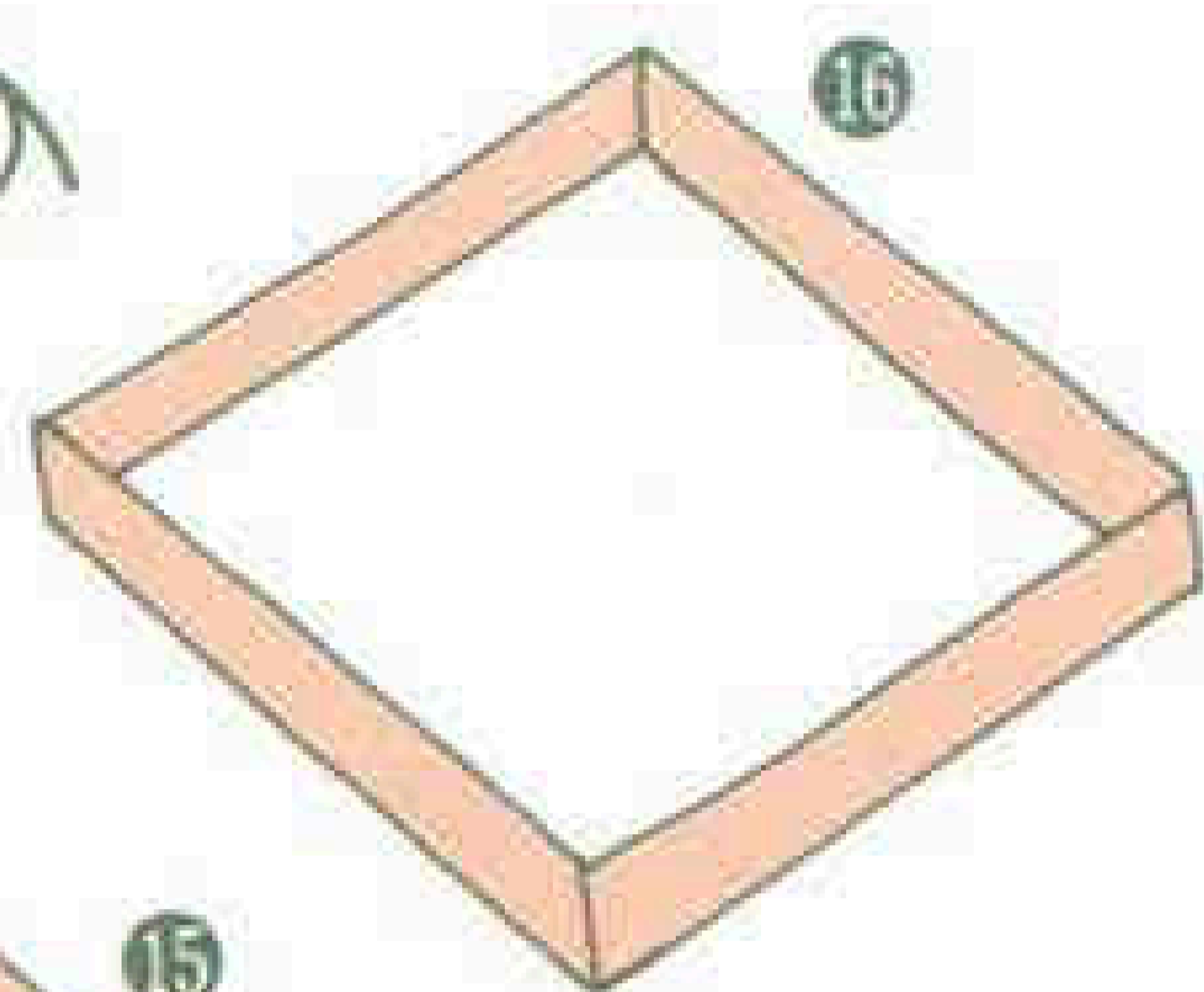

16

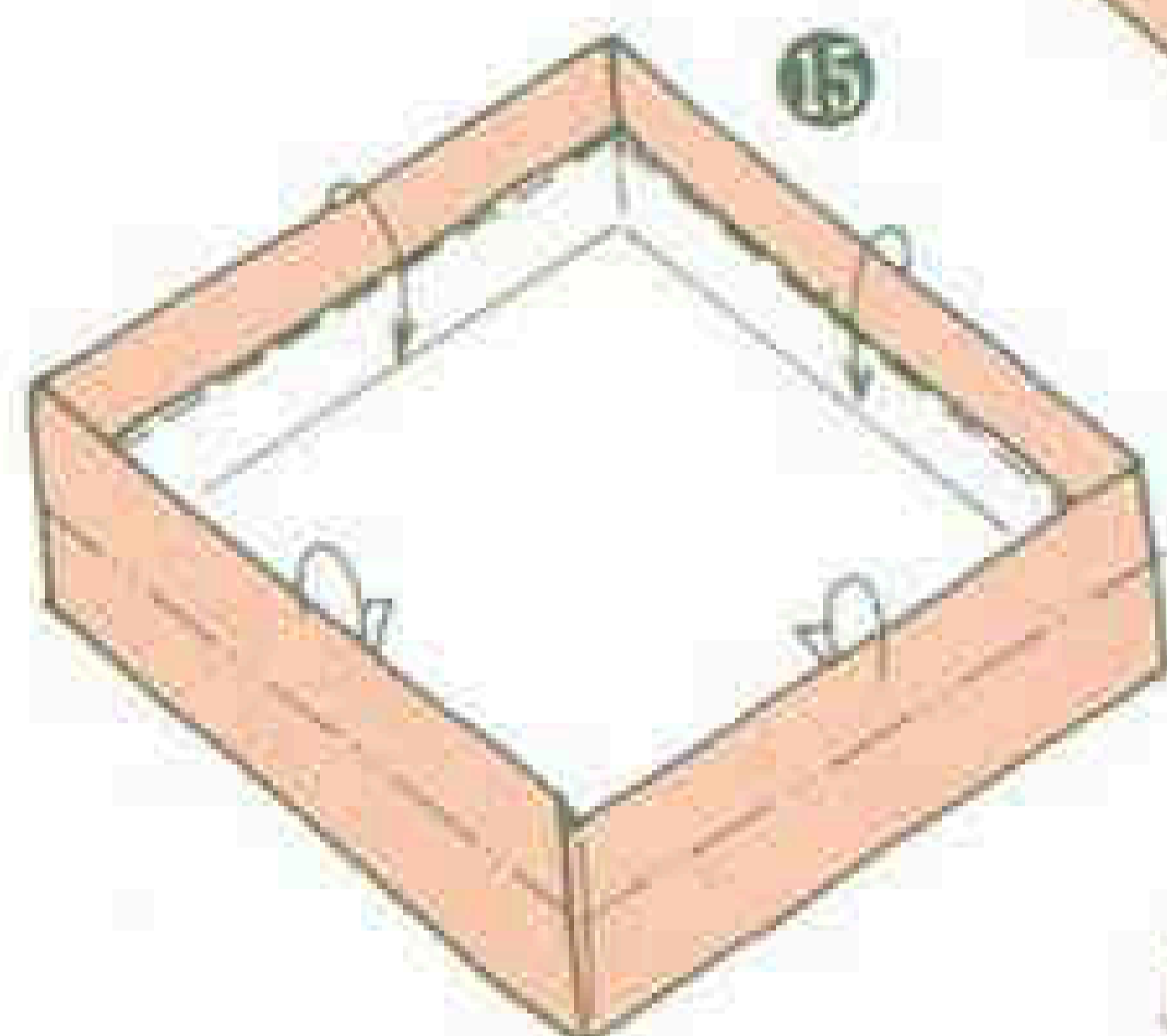

15

中に折りこんで
形を整えます

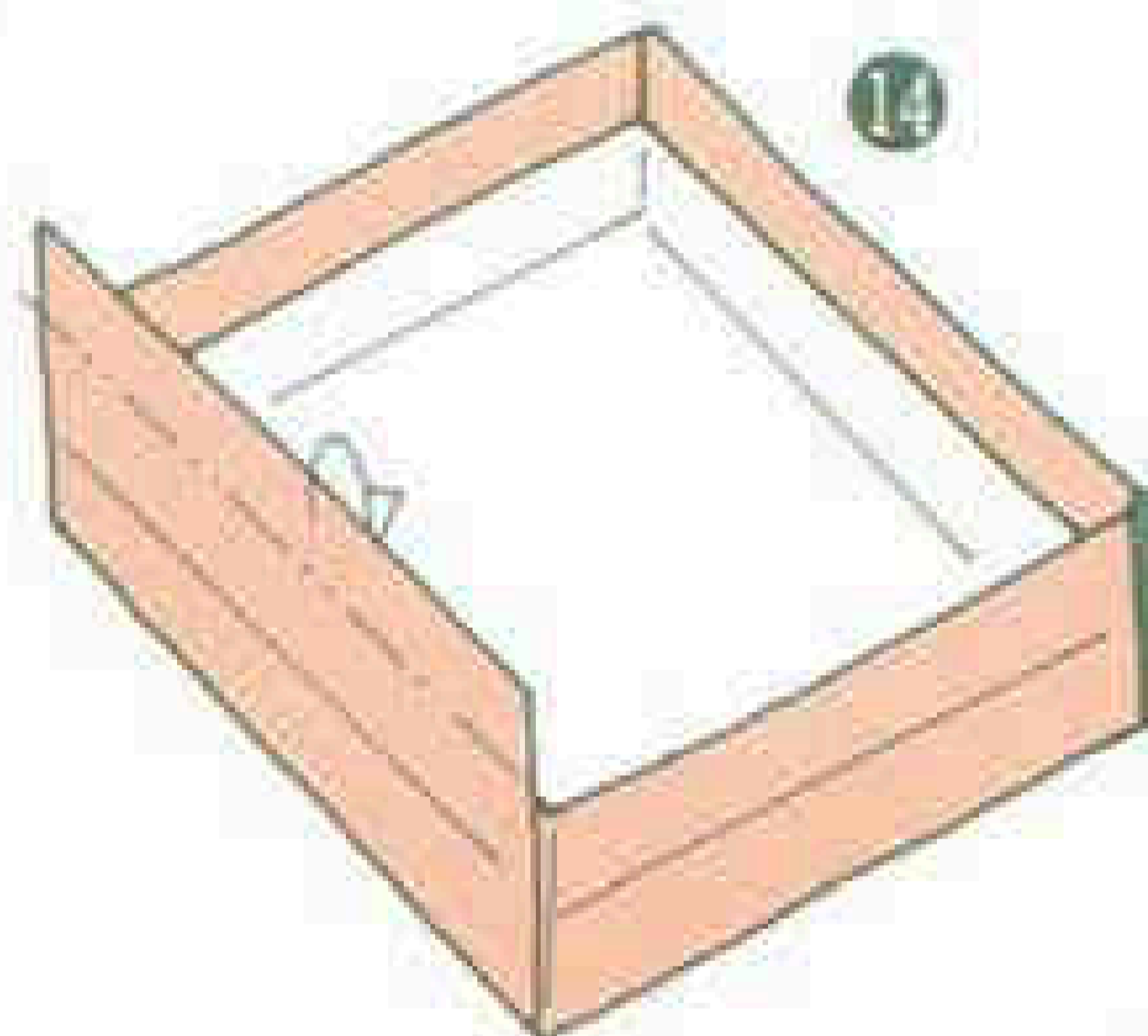

14

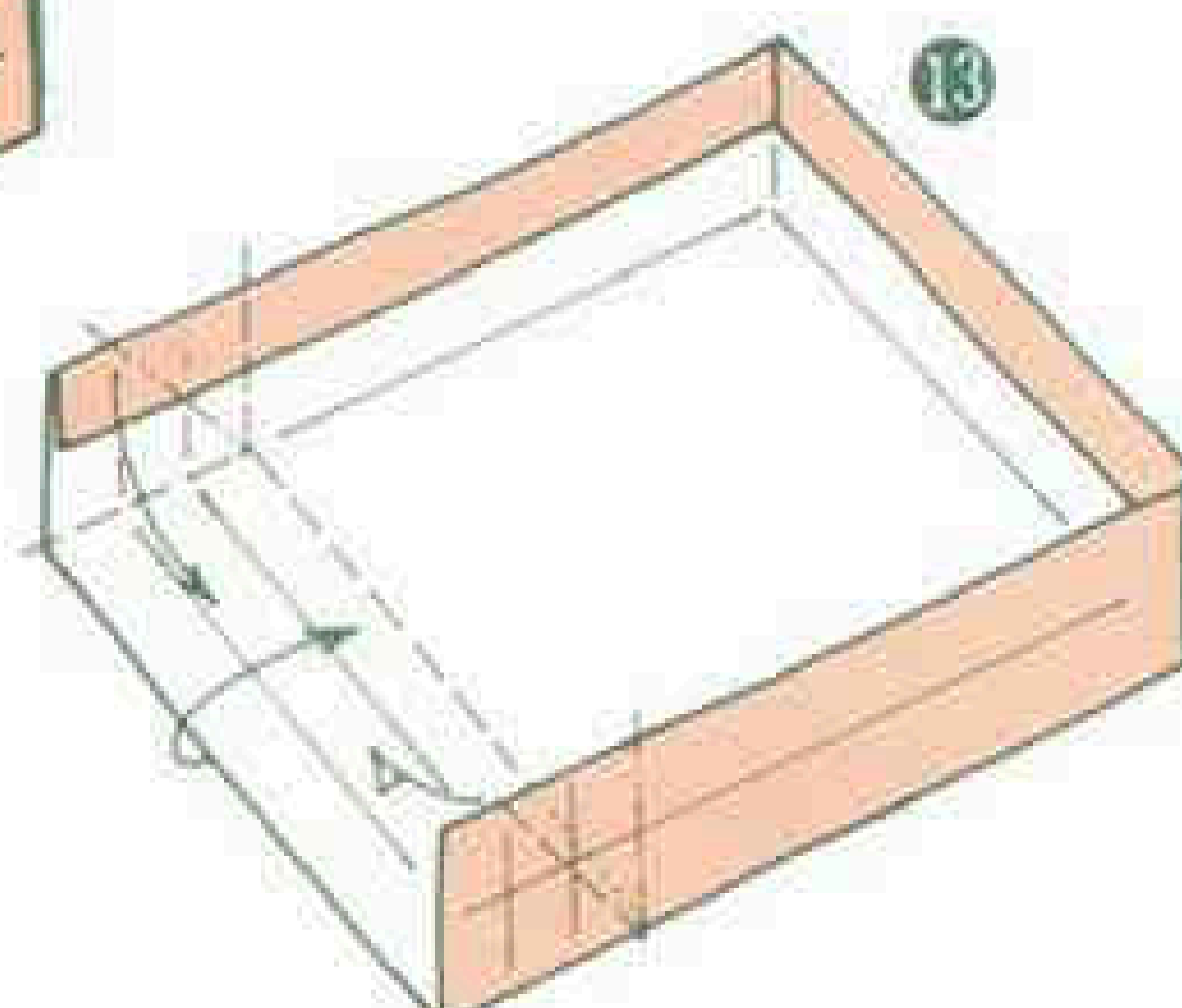

13

反対側も⑬と同様に
折りたたみます

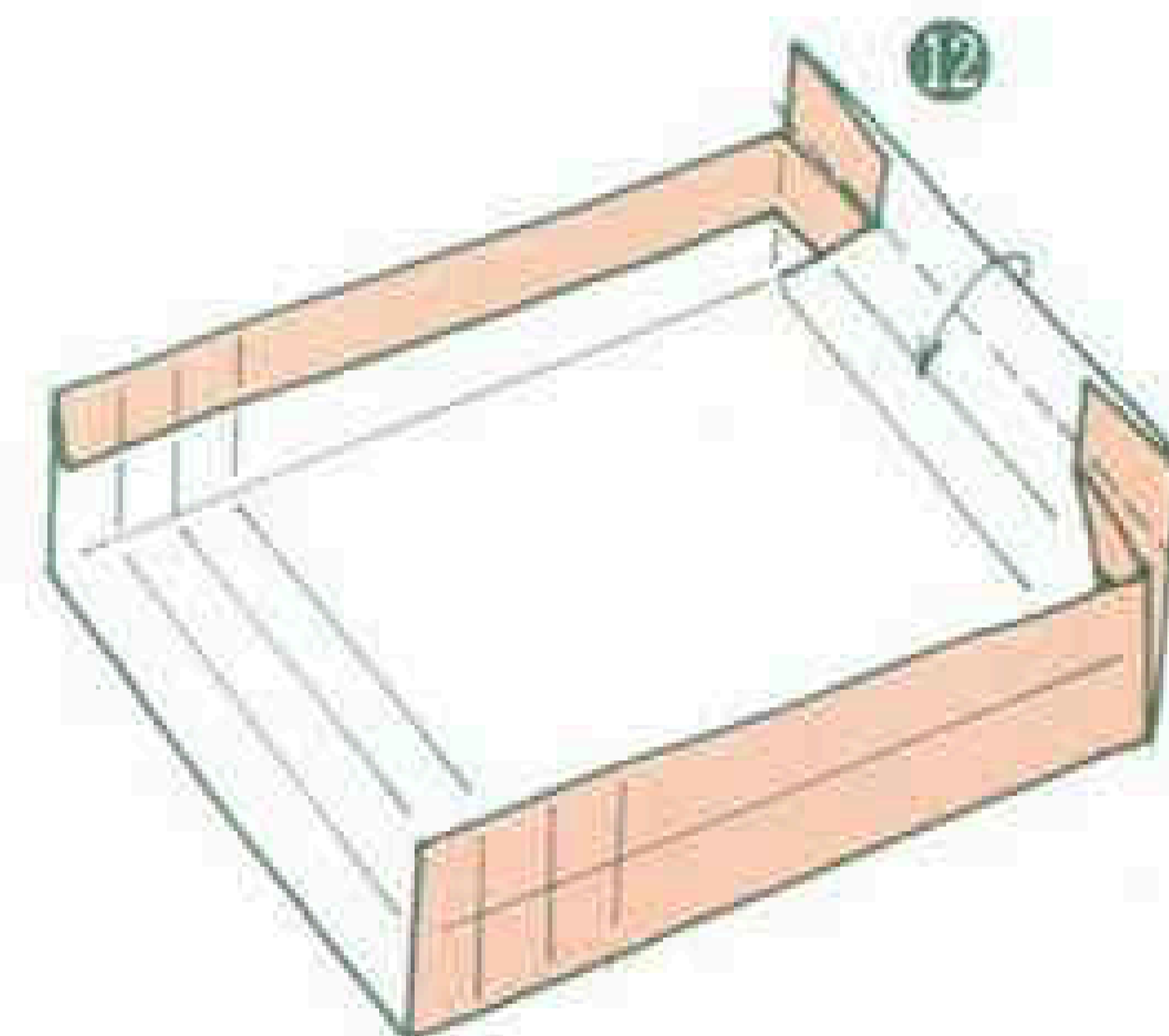

12

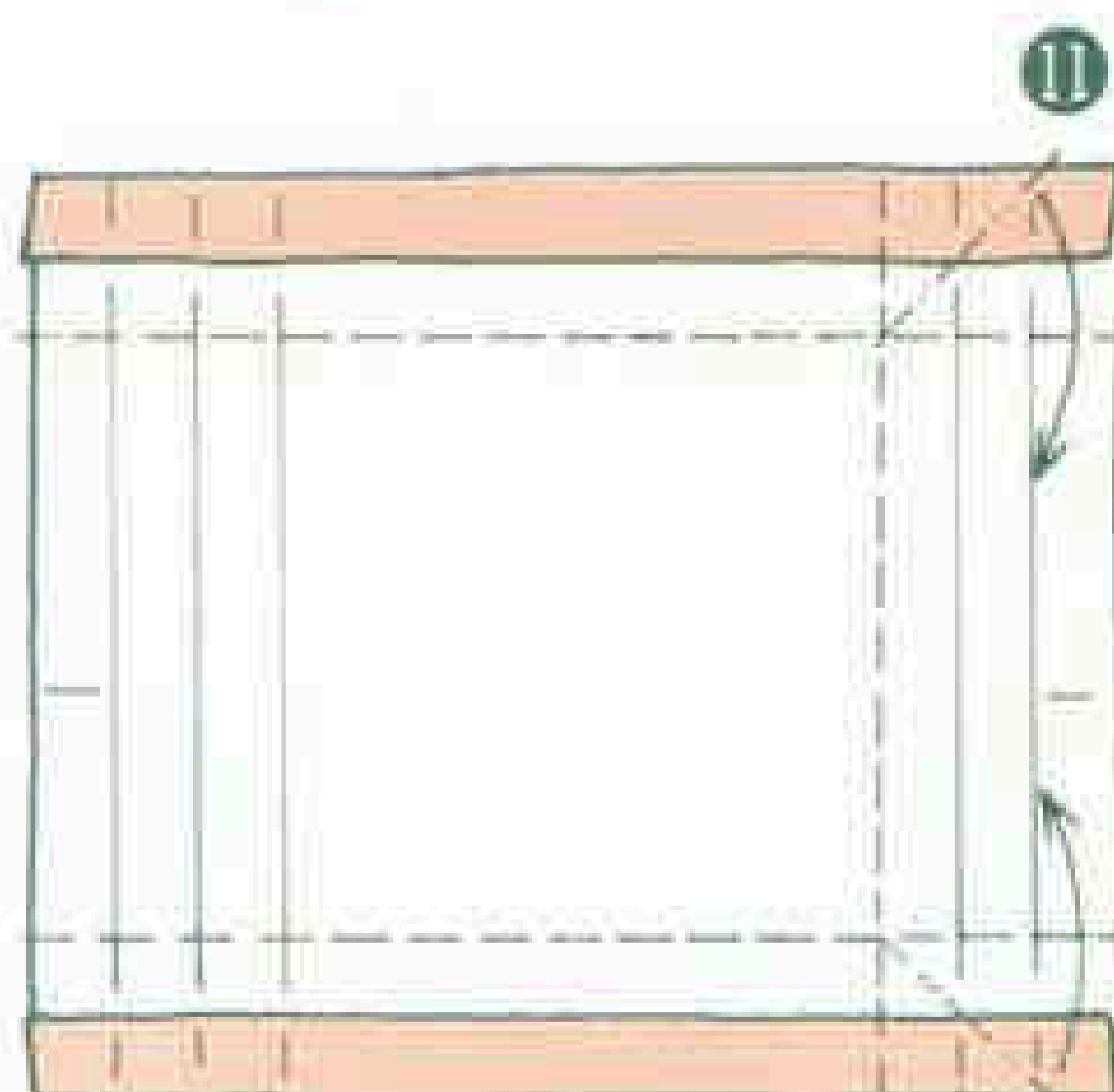

11

折りたたんで立体にします

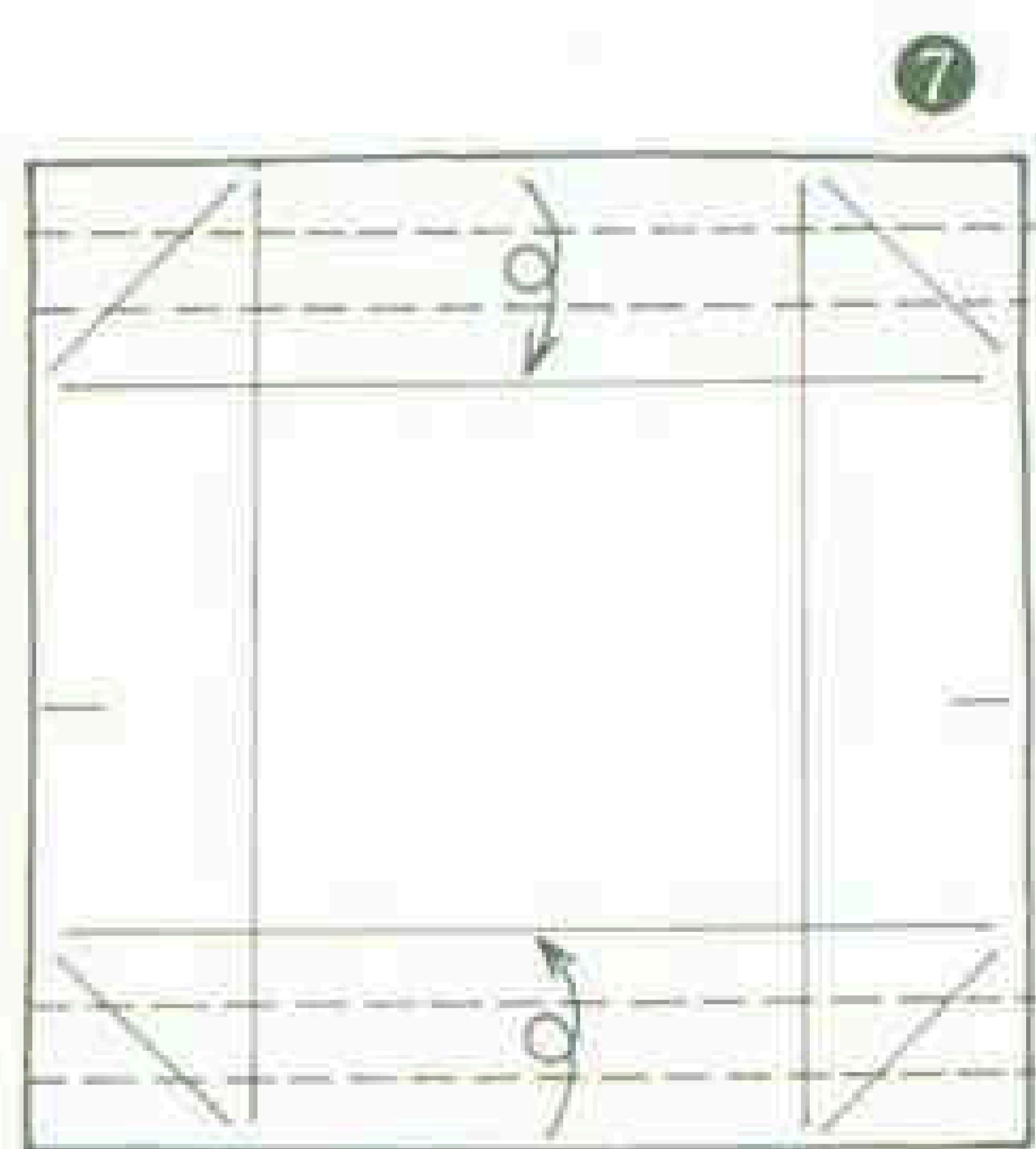

7

巻くように折ります

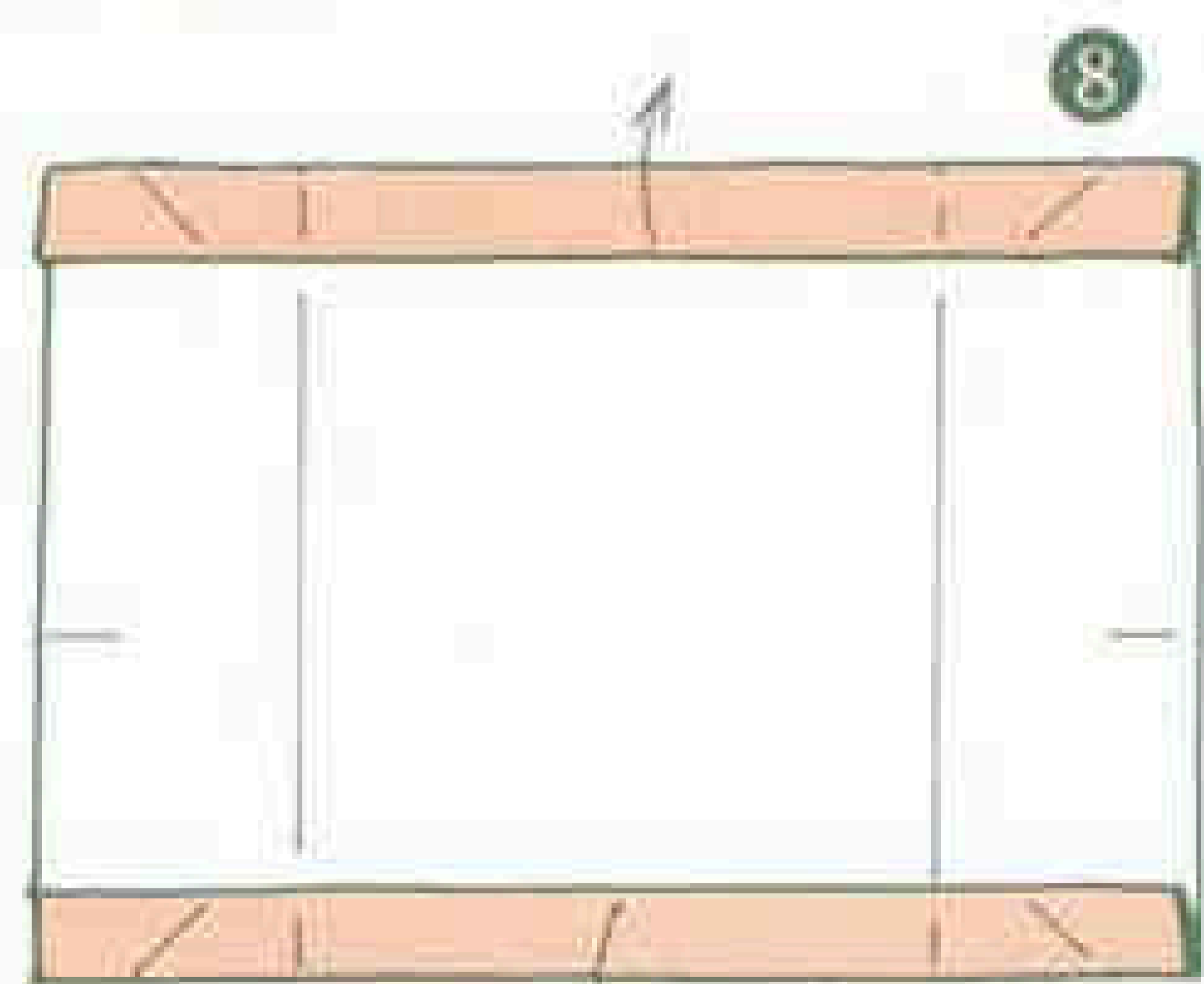

8

戻します

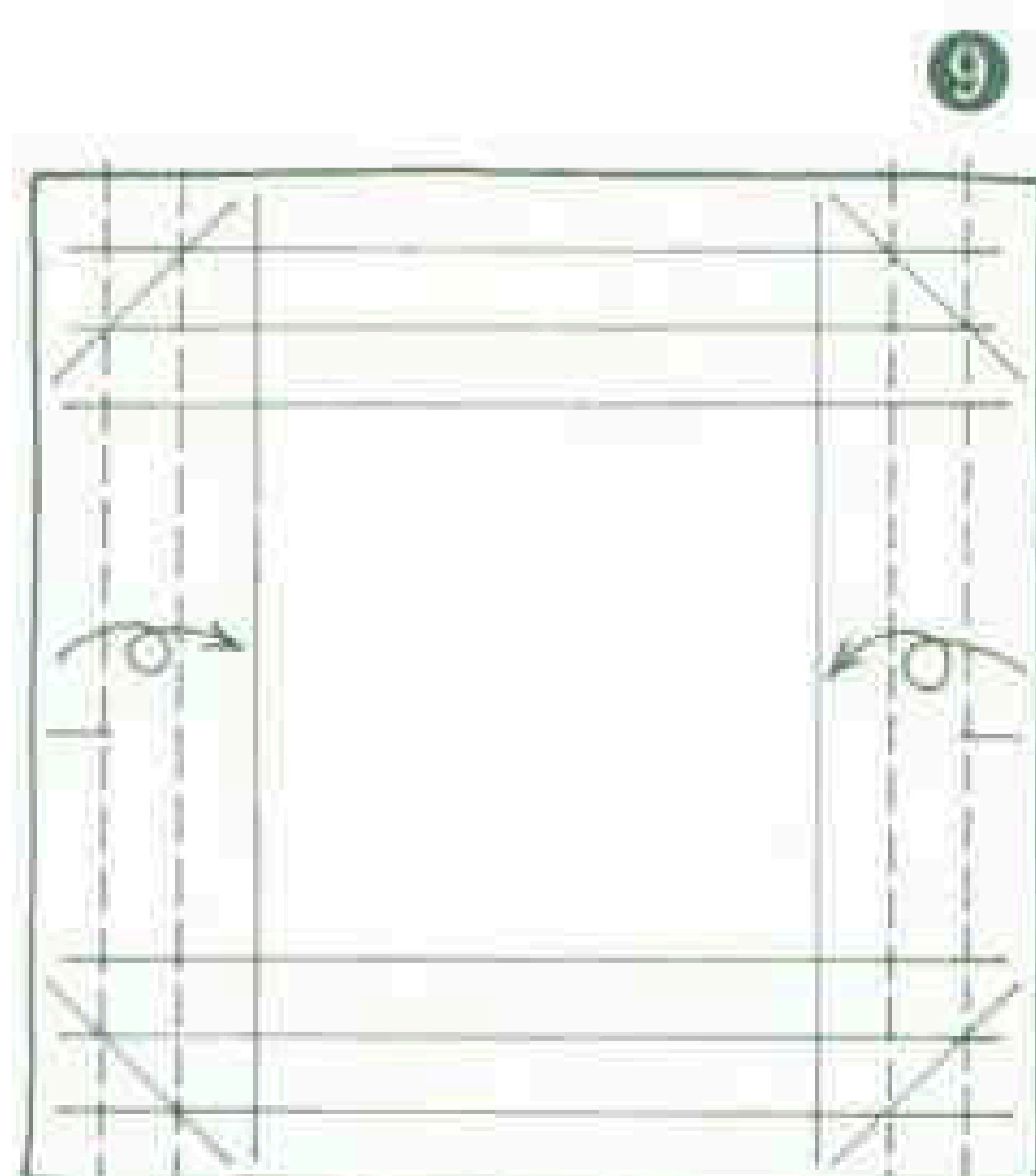

9

縦も同様にして
折り筋をつけます

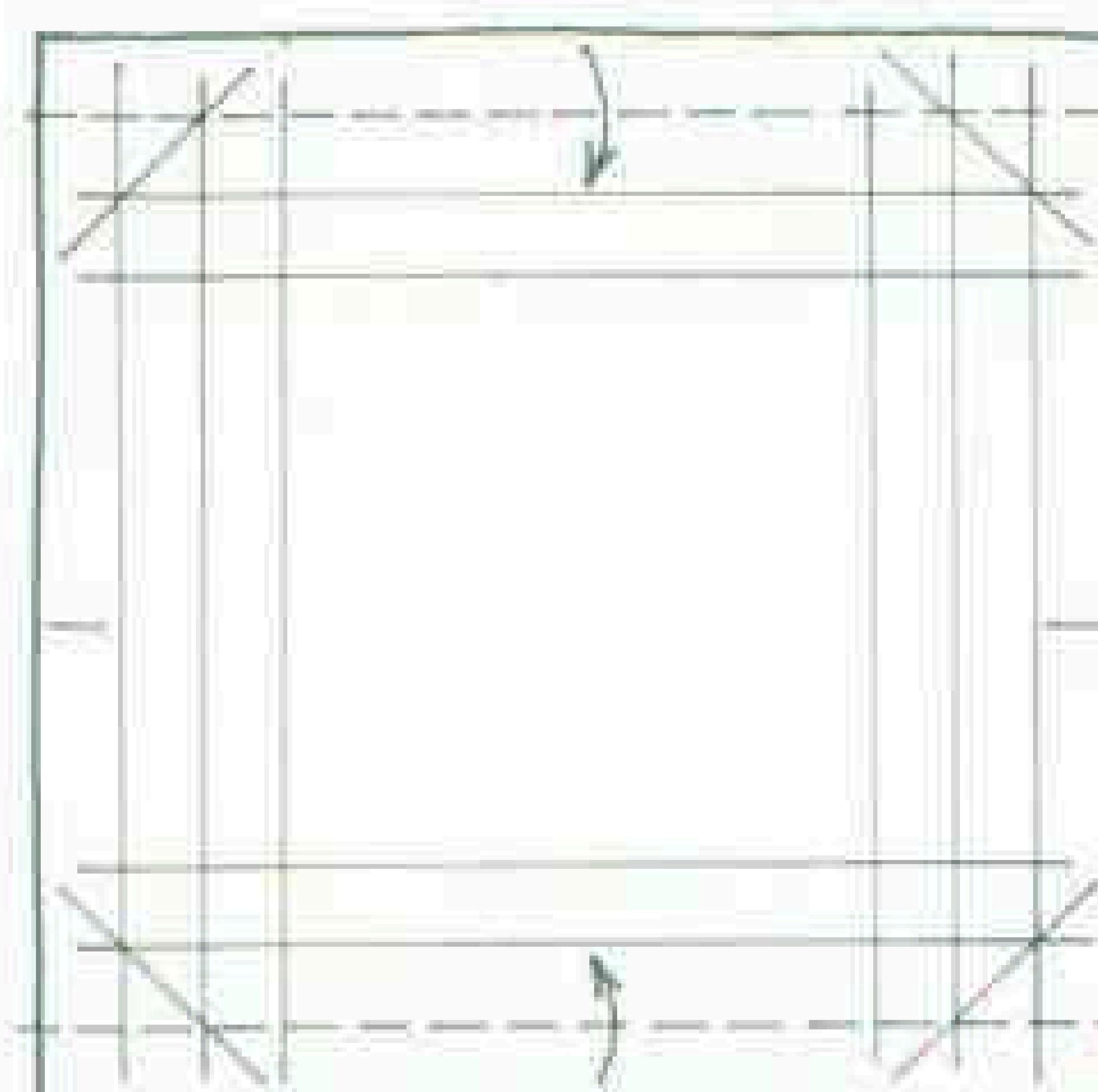

10

作者より一言

作品を折ってみた方はおわかりになると思いますが、この作品の「十字仕切り」部分の折り方は、先の「おりがみ167号」に掲載されたイタリアのパオロ・バシェッタさんの「十字の区切り」と同じ折り方です。バシェッタさんの作品が紹介された時、「おや、これは小生の「格子（十字仕切り）折り」と同じだな…」と思い、古い資料をあれこれひっぱり出し、小生の創作年（発表年）にこだわって調べてみました。

「十字の仕切りを箱の中に入れ、それも一枚で折り上げる。」というのは、長い年月の創作過程を経て到達した作品なのです。

奇しくも、その一部分はイタリアにも同じアイデアをお持ちの方があったようですが、小生の創作の方が「早かったのだゾ！」と自負しております。

「十字の仕切り」と、それが外枠の箱部分と接合するための「T字の仕切り」は、非常に応用の多いアイデアで、78～現在まで小物入れの中仕切りのある「筆箱」や、十字仕切りの連続である格子組による「燈籠」などを創作しております。

※十字仕切り（格子）折りについて詳しい資料をご希望の方は実費で差し上げます。

NOA

おりがみガーデンズ

1枚の紙から広がる夢、創り出す喜び……。
あなたも折り紙の楽しさを味わってみませんか？



馬（石橋美奈子）

馬・ロバ（熊坂 浩）



“魔女の宅急便”の看板のマーク（吉和千枝）

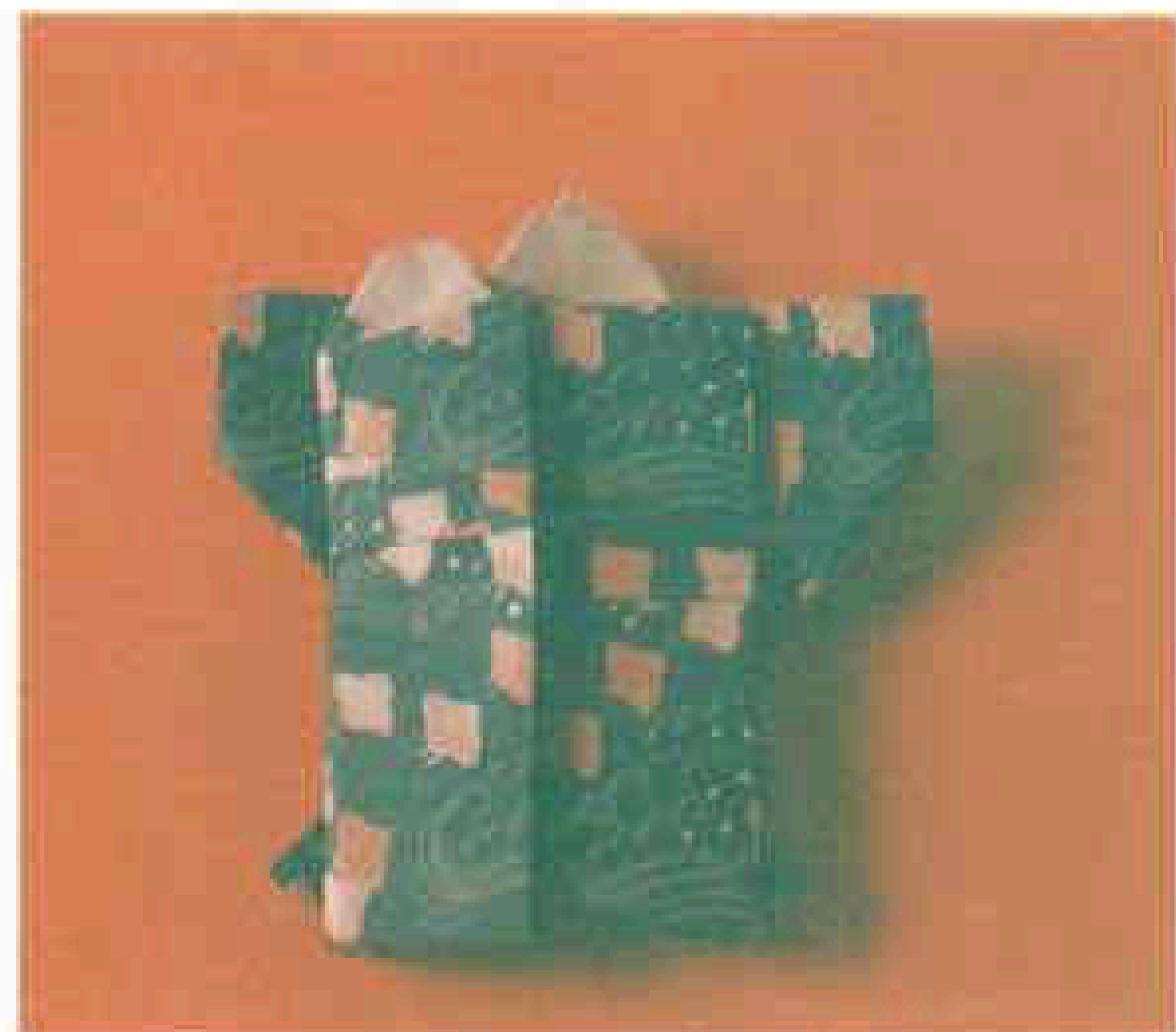
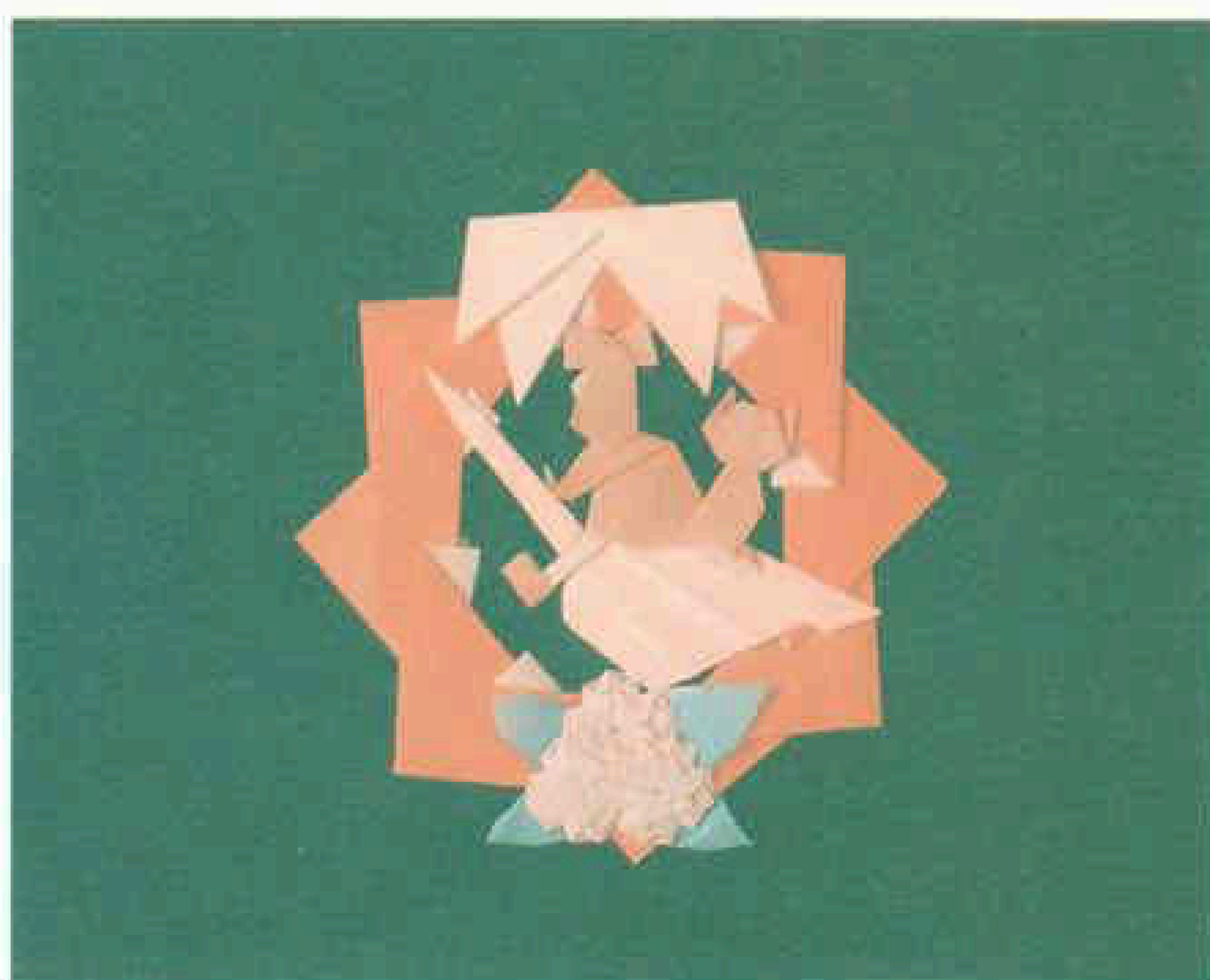

おひなさま（岡村昌夫）



翼のついたハート（熊坂 浩）



ミッキー&ミニニー（半田丈直）

みなさん 会員からの作品を

お待ちしております

①巻末添付の投稿用紙の**注意事項**を満たす作品をお送りください。

②応募作品のうち特に良いと思われるものはこの欄で紹介し、できるだけ折り図も載せていきたいと思えます。

③応募作品は、返却いたしません。作品・折り図は協会にて一定期間保存します。

④作品は、必要事項を記入した「投稿用紙」をつけて、お送りください。

送り先
〒102 東京都千代田区五番町12
ドミール五番町1-096 日本折紙協会・「おりがみガーデン」係



ライオン・キリン (西川誠司)

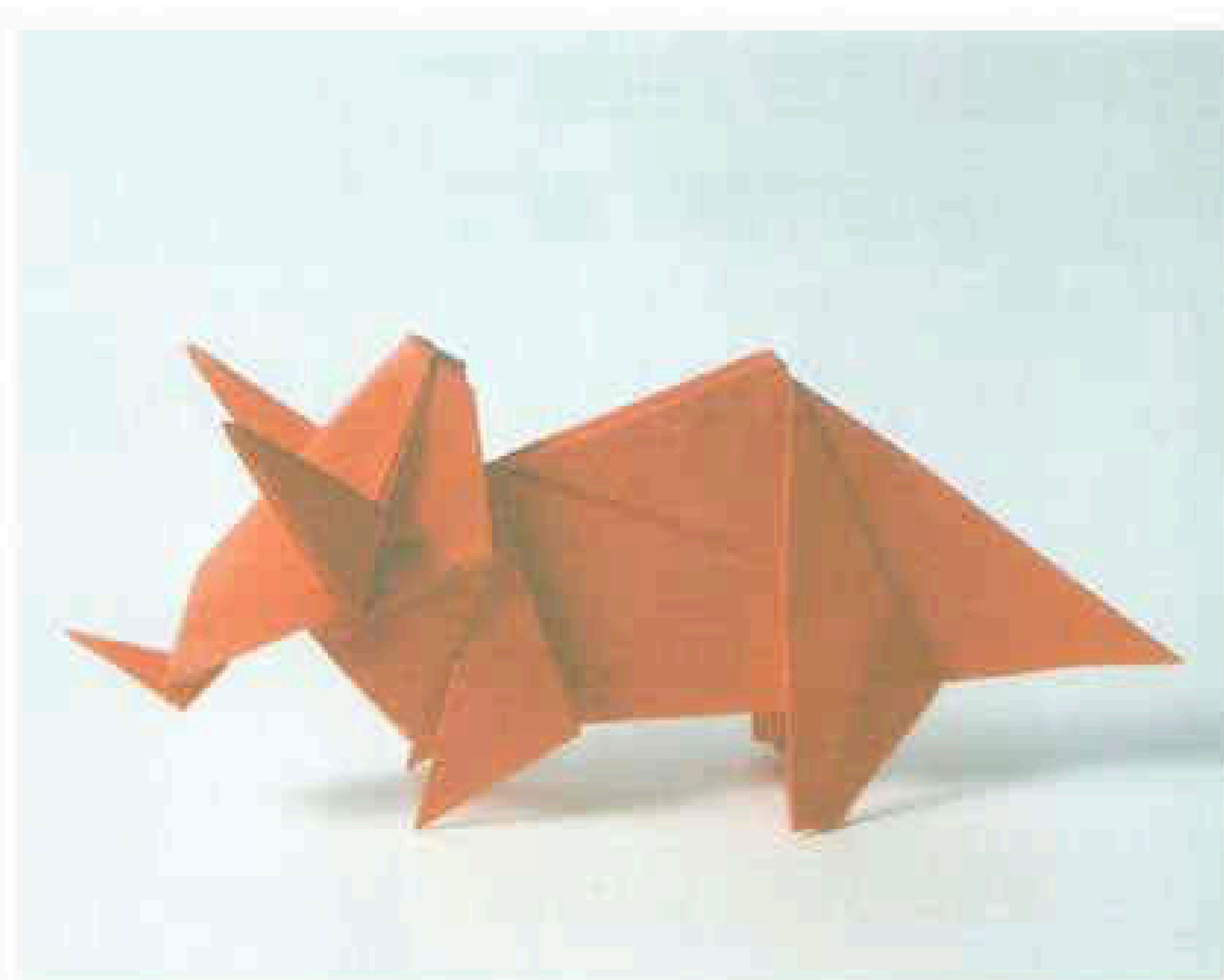

トリケラトプス (西川誠司)

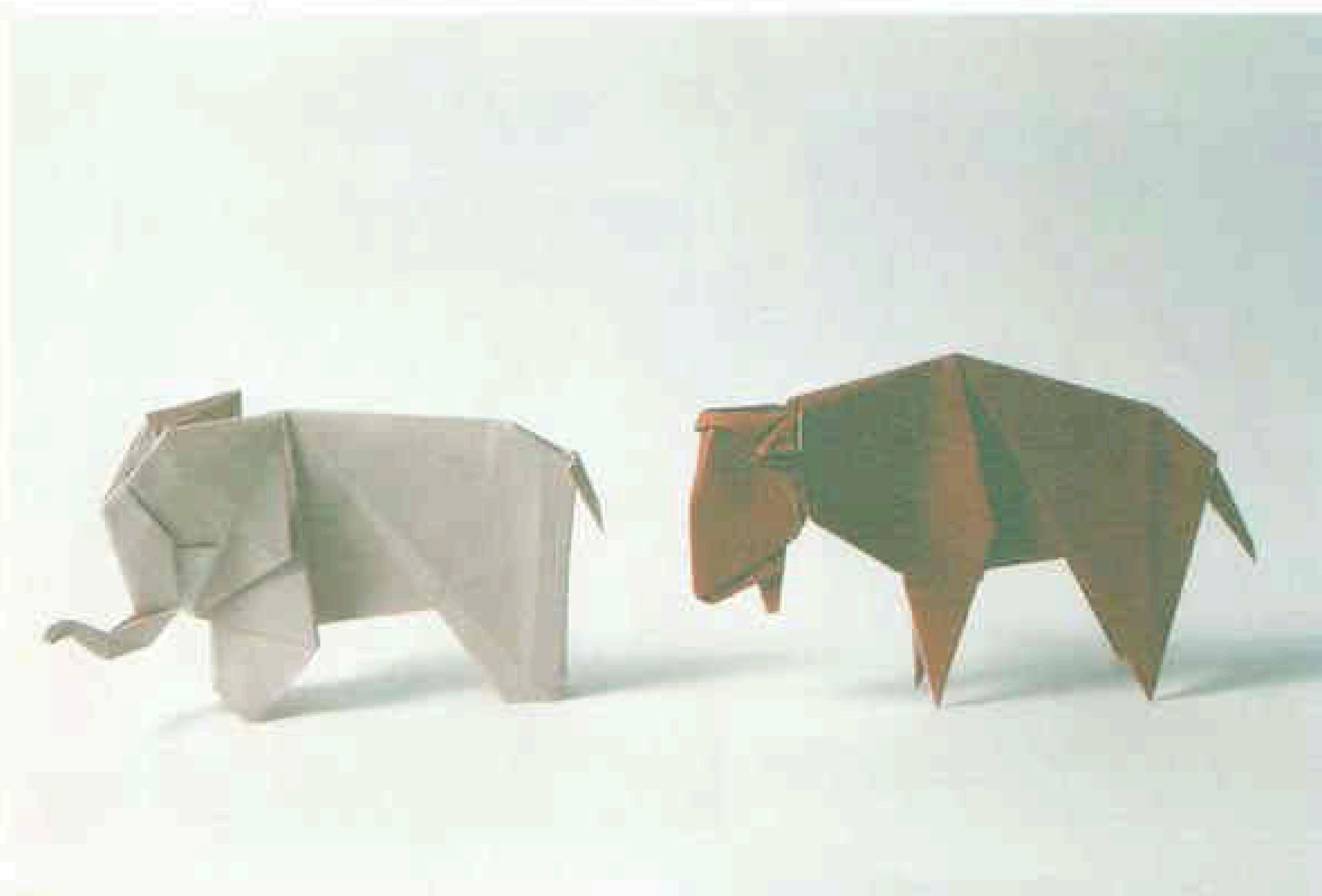

ゾウ・バッファロー (西川誠司)

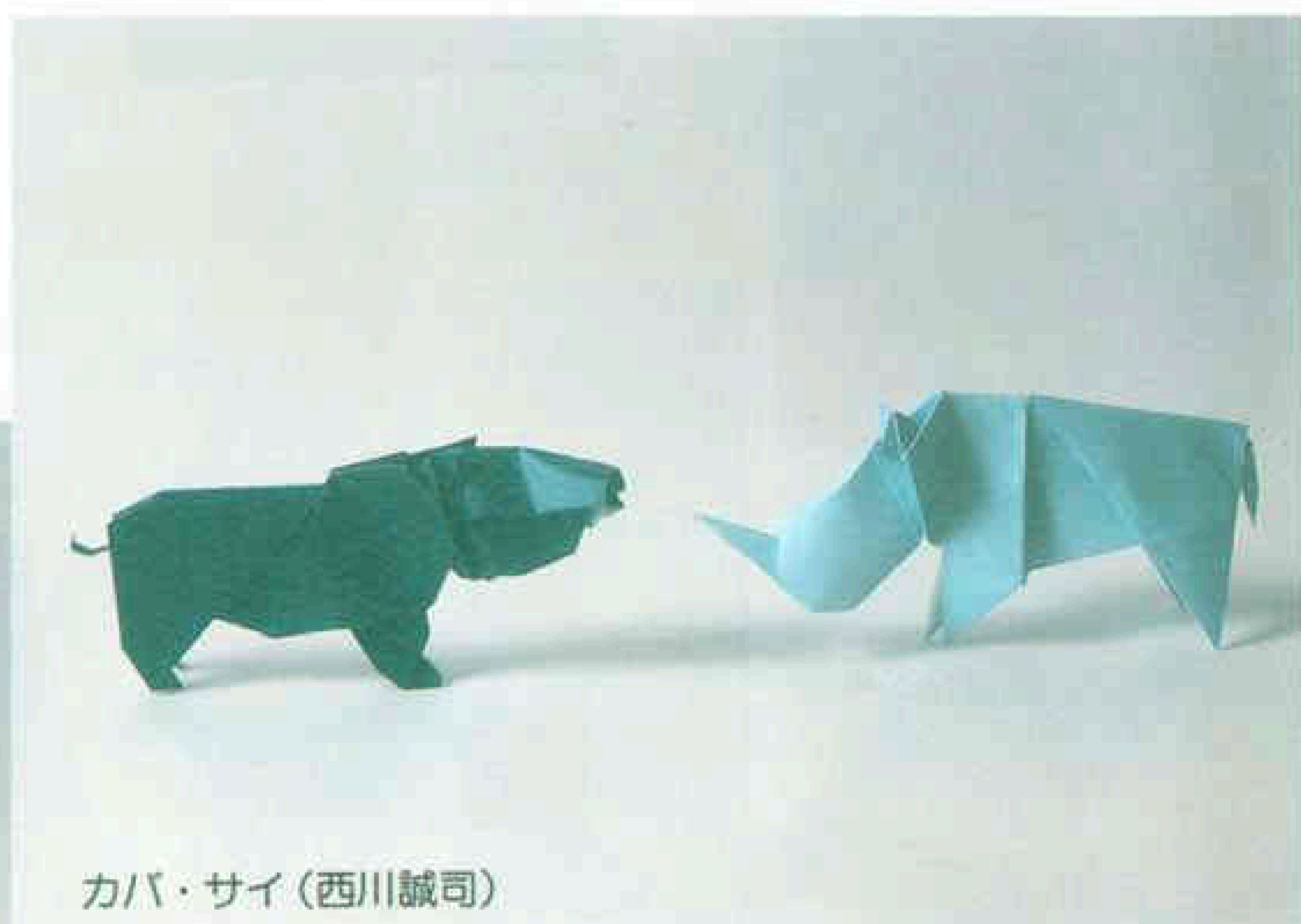

カバ・サイ (西川誠司)



カブトムシ・クワガタムシ (西川誠司)

作品をお寄せくださった皆さん (89.11.30締切、敬称略)

- 中島 進(埼玉県)——1枚折千羽鶴・1枚折ひな段飾り
- 朝日 勇(埼玉県)——チューリップ・串びな・金魚・うさぎ・おたまじゃくし・カえる・鶴車
- 長谷川太市郎(千葉県)——なげたまわすコマ
- 石橋美奈子(大阪府)——かさね箱
- 藤田 航(千葉県)——宇宙船
- 柴田将之(岡山県)——キョンシー
- 石橋美登里(大阪府)——くす玉金平糖
- 安藤明子(埼玉県)——ポインセチア
- 山梨明子(静岡県)——きのこ
- 大倉ざん子(岐阜県)——スカイダイビング
- 星野重正(東京都)——馬
- 半田丈直(愛知県)——ミッキーマウス・ミニーマウス
- 川畑文昭(愛知県)——りす
- 熊坂 浩(東京都)——馬
- 大越頌一(埼玉県)——両面動物キツネ&タヌキ・宇宙人の面
- 日田鏡子(埼玉県)——パンダの体(応用)
- 中島 進(埼玉県)——ギフト用/ハートリボン
- 高橋吉永(新潟県)——おひな様(内裏・官女・五人ばやし・ほんぼり)
- 西川誠司(東京都)——バッファロー・ゾウ・サイ・キリン・カバ・トリケラトプス・クワガタムシ・カブトムシ・ライオン
- Francis Ow(シンガポール)——Love Talk

みんなの作品展

1989年11月5日～11日
於・東京湯島『おりがみ会館』

日本折紙協会・主催
（株）ゆしまの小林・後援

11月11日“おりがみの日”を記念して、日本折紙協会主催の“和紙おりがみ展”が開かれました。素材を和紙のみに限定した特色ある展覧会も今回で6回となり、会員から寄せられた出品数も今までの最高110点となり、大変賑やかな作品展となりました。

《和紙おりがみ展・2》

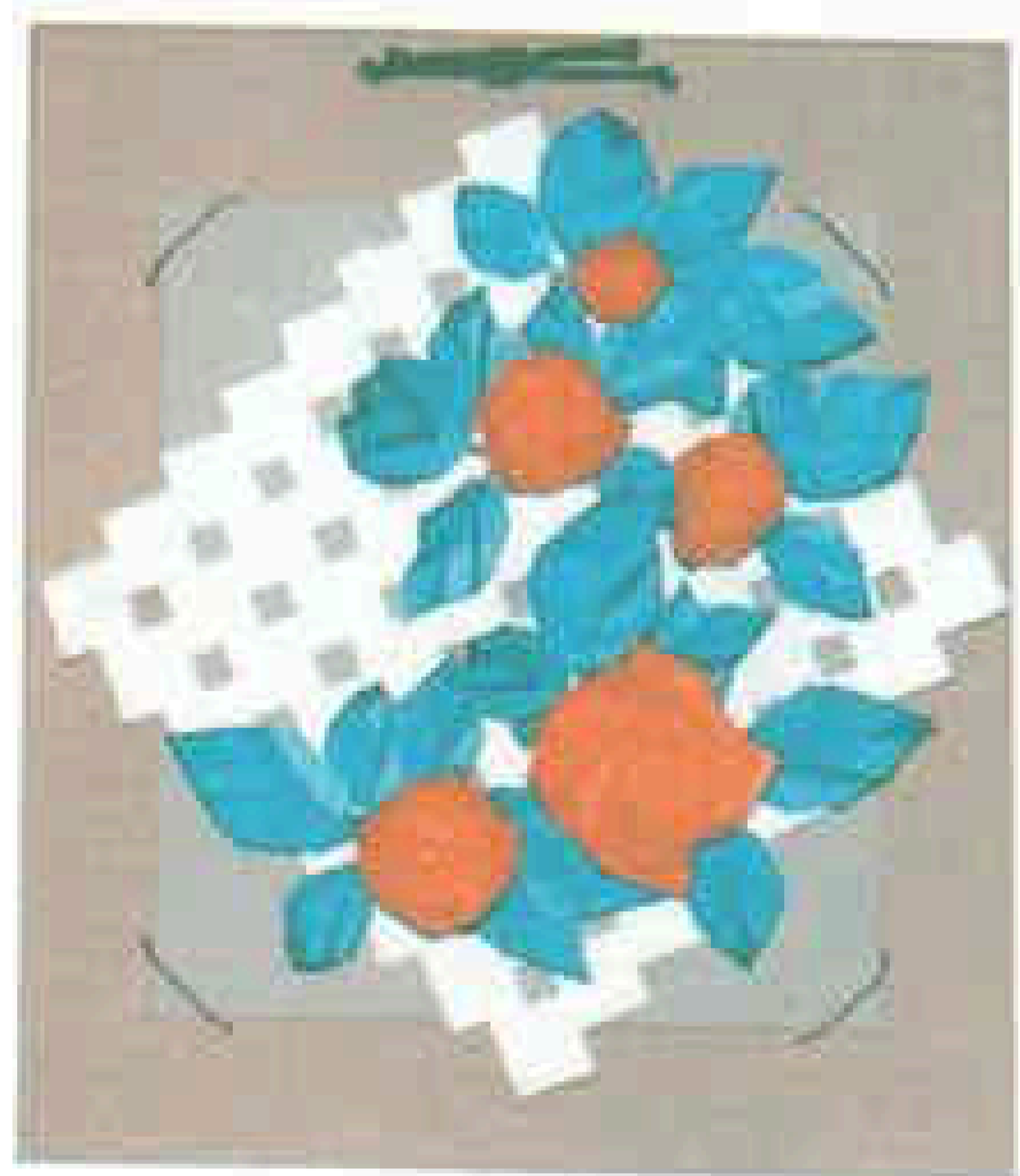

▼会場風景・観にいらしたお客様も一緒に即席の折紙教室も…



キッスでシールを!! —封筒—

木下一郎

"Sealed With a Kiss(Lips)" —Envelope— by Ichiro Kinoshita

先月号で紹介した「ハートのついた封筒」(熊坂 浩 作)のハートの部分に唇を折り出した作品です。

ヴァレンタインで随分たくさんチョコレートをおいちゃった!! さあ、ホワイトデーが大変! 皆さん、お返しに困っちゃうとか... そこで、このキッス封筒を作って、NTTのテレフォンカードの「ホワイト」を入れれば... オシャレ! これでTELしてねってわけ。

ニューヨークのマイケル・シャルさんから'89のConventionの作品に小生の「おともだち」を提出してほしいとの手紙の返事に、このキッス封筒を送ったら、早速、折図を送ってくれたの事。その時、「Sealed With a Kiss(Lips)」とネーミングして来た。聞けば、こんな楽しい題名の歌が10年程前、アメリカで流行したとか! 昨年の春ニューヨークを楽しくした作品です。(作者)

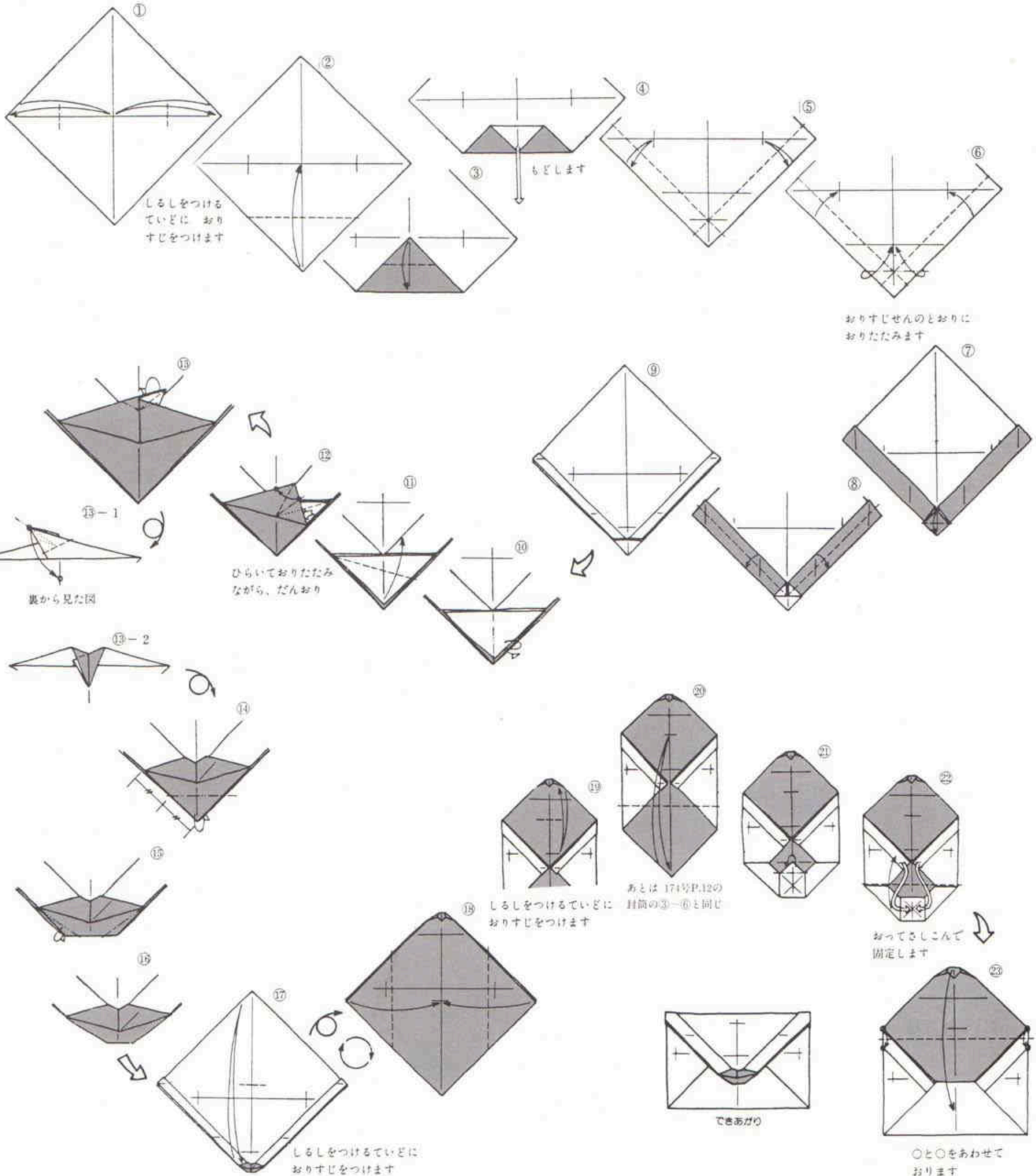

Air Mail

海外の折紙愛好者から、文通、情報交換の希望が届いています。楽しい仲間を海外にも広げてください。

◆ペンフレンド募集!◆

〈フランス〉

僕は1ヶ月前に折り紙を始めたのですが、折り紙というのは、素晴らしいんですね。そんなことから、僕は、日本の事や生活それから伝統等についてもっと知りたいな、と思う様になりました。

僕の名前は、コルヌ・アーレゾン、18歳のフランス人で、今年から大学に通っています。僕達フランス人から見ると日本は、異国情緒たっぷりの国で、この国に夢中になってやろうと思ったんです。それで、お互いの国について話の出来る同じ年頃の人と友達が出来たら、これ以上の事はありません。

17歳~19歳までの日本人女性で、フランス人の僕とペンフレンドになってくださる方、下記の住所にお便りをください。

M.CORNUET AURELIEN

Residence la Prairie Bât C6

91290 Arpajon, France

私は、フランス東部の町ナンシーにある折紙クラブの設立者で、現在はクラブのリーダーをしております。

当クラブはM.F.P.P (フランスの折紙協会)の支部で、ナンシー及び、その周辺地域に在住の12人の会員で構成されています。

私自身、日本の折紙サークルに参加するか、或いは、個人の折紙作家の仲間に加わりたいと思っています。特に、金沢市とナンシーは姉妹都市ですので、金沢の方達と交流出来れば幸いです。

私は、NOAの会員ですが、日本語は話せません。(実は最近習い始めたのです!)

やっとここまで、私のつたない英語で書いてまいりました。

皆さんからのお便りをお待ちしています。



François ZIEGLER
5, rue Jean Macé
54500 Vandœuvre,
France

▼会のメンバー



〈オランダ〉

日本の方と折紙や手紙の文通をしたいと思っている、34歳の既婚女性です。

皆さんからのお手紙を待っています。

Ria Heuvelink-Gerritsen

Boterbloempad 6

7921 LN Zuidwolde, Netherlands

◆おたより◆

〈アメリカ〉

(前略) John Montrollさんの恐竜の本はごらんになりましたか? 今まで、私は少し彼の作品に偏見を持っていて(つまり、折り方がややこしくて、叩いたり、ひねったり、粘土細工じゃないか…折紙は、形が直線的で象徴的で美しくなければならぬ。そしてびっちり折り畳めるもの、つまり鶴を最高とすると思っていたのですが…) 2~3のものは折ったことはあるのですが、あまり好きではなかったのです。それが、一冊の本になると図鑑を一つずつアタックしている面白さがあり、出来たものも、本物らしい形をしてるし、折り方もちゃんとしているし、夢中で折り上げました。一冊の本で、ノンストップで全部折り上げたのはこの本が初めてです。それ程面白かったのです。

とにかく、それでMontrollさんの作品への偏見はなくなり、彼の「昆虫」をやってみました、これも大層面白いものです。(後略)

(Fujiko Shinozuka)

825 Norgate Dr: Ridgewood, New Jersey
07450

※John Montrollさんの著書は協会の一部取扱っております。右ページをご覧ください。

'88年よりアメリカに滞在しており、あちこちでおりがみを教えてほしいと頼まれますので、ちゃんと学びたいと思い入会させていただきました。

過日、YWCAの依頼でアダルトデイケア(老人を日中お世話するところ)ができたのを祝う行事に、169号の「尉と姥」を飾り、大好評でした。

また4歳の娘の通う幼稚園は、毎週アルファベットを決めて、頭にそれがつくおもちゃを持って行くことになっています。そこで、Aの週には紙飛行機(Airplane)、Bの週にはボート、紙風船、ウサギ(bunny)、花かご(basket)、鶴(bird)等々たくさん娘と2人で折って持って行きました。先生にもお友達にもとても喜ばれたそうです。(中略)

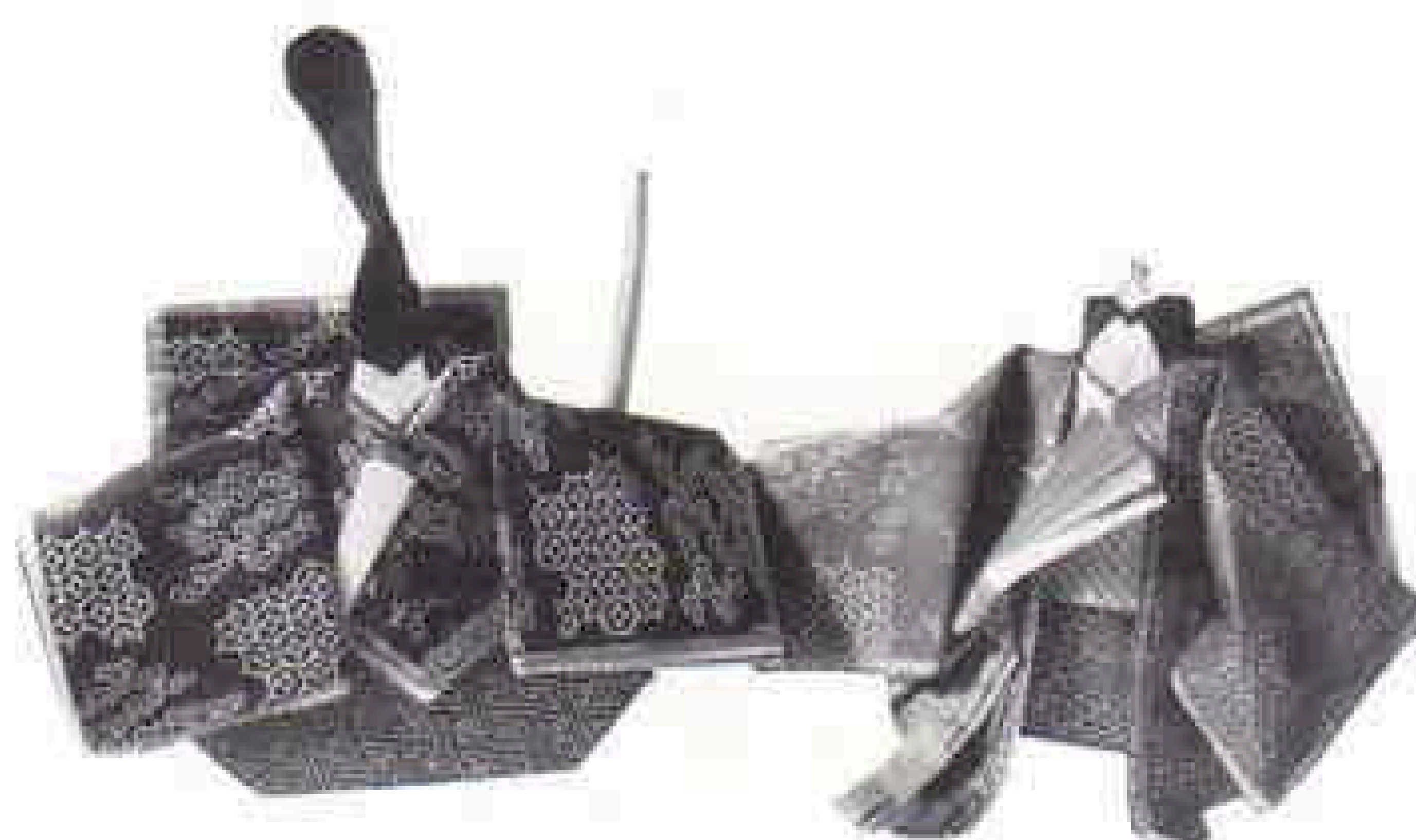

去年6月に次女が誕生した時も折紙は大活躍。女の子が生まれたら、まわりの人々にキャンデーを配る習慣があるのですが、1つ1つ白い紙で包み、和紙で鶴を折り、それをのりをつけて配りました。翼に「It's a girl.」「Alice Mana Yamada」と書いて…。キャンディーはみんな食べてしまいましたが、主人のアメリカの友人達は、その包み紙だけはとっておいて、机の前にはっているそうです。病院の看護婦さんには、小さな藤のカゴにキャンディーをたくさん入れて、その取っ手に、翼でつながる4羽の鶴をつけてナースステーションに置いて退院しました。

折紙でアメリカ人の友人、留学生の妻たちの友人…多くの友達が増え、私のアメリカ滞在がとても楽しいものになっております。ささやかな体験ですが、一介の主婦の海外からの便りです。

(山田千明 721 Ridge St. Bethlehem,
PA 18015 U.S.A)

おりがみ情報 Origami News

■会員近況

昨年11・12月NOA会員の活躍が、新聞・雑誌で紹介されました。その中の一部をご紹介します。

▶木村良寿さん(東京都)・吉野一生さん(埼玉県)・西川誠司さん(東京都)

「ギャラリーおりがみはうす」(東京・文京区白山5-36-7 松江第1ビル2F)で開催された「恐竜おりがみ3人展」が話題を呼び、「読売新聞」(’89.11.24)家庭欄、「朝

日新聞」(’89.11.16)第2東京版」で紹介されました。

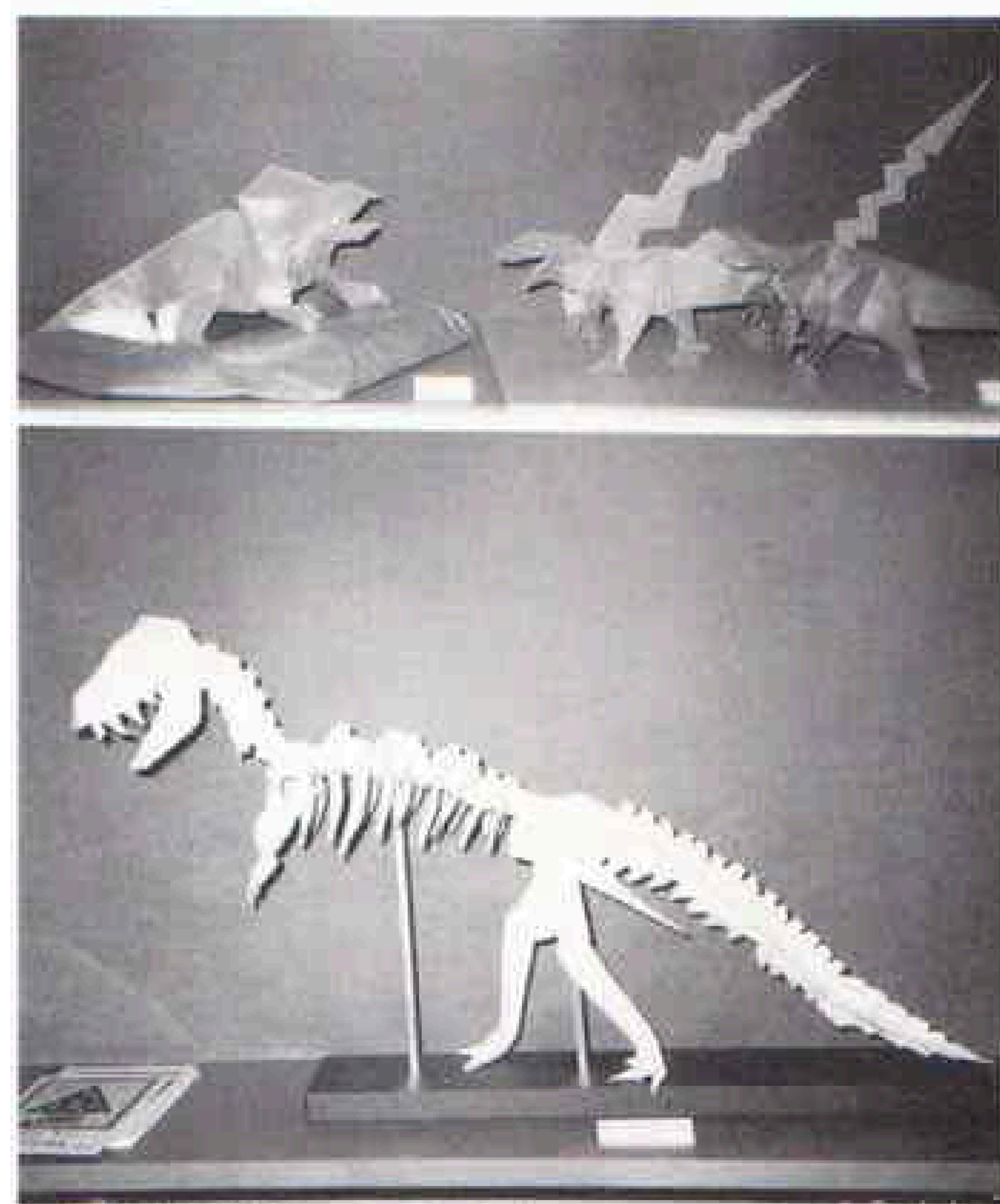

▲「恐竜おりがみ三人展」より

取扱書籍一覧

*下記の書籍はNOA事務局で取扱います。

本代、消費税、送料(本の重量+50g分の送料、下記参照)をご送金ください。

書名	著者・出版社	価格	重量
折りびな	(高濱利恵・山口 真共著/株ゆしまの小林 刊)	1800円・税54円	350g
創造する折り紙遊びへの招待	(藤本修三・西脇正巳 著)	2500円・税75円	470g
日本のおりがみ百科	(NOA監修・山口 真 著/ナツメ社 刊)	1010円(税込)	410g
おりがみ動物アルバム	(川村 晟 著/京都書院 刊)	980円・税30円	340g
おりがみ乗物アルバム	(川村 晟 著/京都書院 刊)	980円・税30円	340g
ユニットあらかると	(布施知子 著/筑摩書房 刊)	1000円・税31円	220g
生長する立体	(布施知子 著/筑摩書房 刊)	1000円・税30円	220g
立体七変化	(布施知子 著/筑摩書房 刊)	1000円・税30円	220g
箱の百面相	(布施知子 著/筑摩書房 刊)	1000円・税30円	220g
折り紙のたのしみ	(布施知子 著/筑摩書房 刊)	1200円・税36円	320g
折り紙Ⅰ	(桃谷好英・澄子 著/創元社 刊)	1800円・税54円	470g
折り紙Ⅱ	(")	1600円・税48円	360g
折り紙Ⅲ	(")	2000円・税60円	370g
魚のおりがみ	(桃谷好英 著/誠文堂新光社 刊)	950円・税29円	320g
空とぶ鳥のおりがみ	(")	950円・税29円	300g
乗りものおりがみ	(")	950円・税29円	320g
おりがみ日本むかしばなし	(")	950円・税29円	310g
つかってあそぼう	(布施知子 著/誠文堂新光社 刊)	880円・税27円	320g
つないでつくろう	(")	880円・税27円	320g
立体をつくろう	(")	880円・税27円	320g
世界のユニットおりがみ	(")	880円・税27円	320g
折り紙入門	(坂田英昭 著/グラフ社刊)	670円(税込)	280g
おりがみの本	(北村恵司 著/グラフ社 刊)	1000円(税込)	350g
Origami Greeting Cards	(朝日 勇 著/タトル商会 刊)	770円(税込)	130g
ビバノおりがみ	(前川 淳作・笠原邦彦編・著/サンリオ 刊)	2300円(税込)	680g
トップおりがみ	(高濱利恵 監修・笠原邦彦 著/サンリオ 刊)	2369円(税込)	660g
おりがみ新世紀	(笠原邦彦 著/サンリオ 刊)	2850円(税込)	900g
おりがみ新世界	(")	2850円(税込)	940g
折り紙夢織り幾何学のすべて	(笠原邦彦 著/日貿出版社 刊)	3500円・税105円	1300g
おりがみ大好き	(榎本宣吉 著/主婦と生活社 刊)	980円・税30円	350g
〈海外〉			
Animal Origami for the Enthusiast	(John Montroll 著)	1300円・税39円	450g
Origami For the Enthusiast	(John Montroll 著)	1300円・税39円	430g
The Complete Book of Origami	(Robert J.Lang 著)	1500円・税45円	540g
Folding Money	(Paul Jackson 著)	300円・税9円	80g

●送料

250gまで	500gまで	1kgまで	1.5kgまで	2kgまで	2.5kgまで	3kgまで
210円	260円	310円	360円	410円	460円	510円

*3kg以上は宅急便になりますので、お問合せください。

▶井上文雄さん(東京都)

「読売新聞」(’89.12.8)地域ニュース」に井上さんの日頃の活動が紹介されました。

また、井上さんの折紙作品が、郵便貯金の海外向広報誌の表紙、口絵を飾りました。



▶朝日 勇さん(埼玉県)

川口署の防犯広報班の婦警さんに子どもに人気の「UFO」を指導。その様子が折図入りで掲載されました。(『読売新聞』(’89.12.5)地域ニュース)また同月、「産経新聞」(’89.12.13)に朝日さんの新刊本「Origami Greeting Cards」が取り上げられました。

▶中村 静さん(静岡県)

「主婦と生活1月号」に伝承の連鶴、中村さんオリジナルの「扇と鶴」を指導。

▶石橋美奈子さん(大阪府)

石橋さん原作の「こびと」の作り方が「婦人の友1月号」で紹介されました。

おたより Letter

「おりがみあいうえお表」作りを、毎月テーマを決めて行っていますが、「け」で困っています。子供にでも折れる簡単なものを教えて下さい。

折紙の上手な人にとっては迷惑かもしれませんが、ぜひぜひ、子供に指導できる順序のある指導書や、余り知られていない折紙を教えてください。

今年は張り切って3月の作品展に子供達と一緒に折紙のミニ王国を作りたいと検討していますが、どうなることやら!?

折紙カレンダーをしてほしいです。

(〒655 神戸市垂水区小来山7-6-5

吉田佐和子)

募集 Invitation

▶月刊「おりがみ」これからの特集予定と作品募集

178号(6月号)……2月5日締切
昆虫・カブトムシ・クワガタ

179号(7月号)……3月5日締切
アウトドアライフ(ナイフ・テント・用品・キャンピングカー)

180号(8月号)……4月5日締切
水族館(ラッコ・貝・魚)

181号(9月号)……5月5日締切
秋まつり(屋台、おぼけ屋敷、他)

182号(10月号)……6月5日締切
秋の歌に出てくるもの

183号(11月号)……7月5日締切
ままごと(インテリア、キッチン用品他)

184号(12月号)……8月5日締切
クリスマス

▶クイズ

「おりがみ頭の体操」の問題を募集しています。問題を採用させて戴いた方には、薄謝をさしあげます。

NOA BOOKS

●予約受付中! 『千羽鶴折形』

日本折紙協会では、『千羽鶴折形』の復刻版の発行を企画しております。皆様からの要望が1000冊を越えた場合、和紙・和綴じ本に解説を加えた復刻版を出版いたしますので、この機会に是非、ご予約ください。

■大きさ/155×108ミリ 62頁

■予価/4500円※NOA会員は5分引。
正会員は1割引。(送料、税別)

■ご予約方法

巻末添付の申し込み葉書に必要事項をご記入の上、ご投函ください。

Come to the 17th Origami Symposium in Hiroshima August 19(Sun)~21(Tue) 1990

第17回折紙シンポジウム 開催日決定!

文字通り、北から南、そして海外からの参加も年々増えている協会主催の折紙シンポジウム。今年も、夏の予定に入れていただけるよう、開催日と会場を決定しました。初めての方も大歓迎の楽しい折り紙の集いです。

'90 折紙シンポジウムin広島 期間=1990年8月19日(日)~21日(火) 会場=旅館 新亀萬

広島県広島市中区土橋町1-22

☎082-232-3485(代)

平和公園より徒歩2分

※8月第3週の日曜日から火曜午前中までの日程になります。

※シンポジウムにあわせ広島・福屋デパートで「世界のおりがみ展」を開催し、皆様にもご覧いただけるよう、現在、折衝中です。

※詳しい内容、申し込み方法は、178号に発表する予定です。



おりがみ頭の体操

毎月、正解者の中から5名の方に珍しい折り紙の入った“折り紙セット”をプレゼント!

問題

出題: 真野亜弥子

下の式を左右どちらから見ても、同じ順に数字が並ぶようにあいている箇所数字を入れてください。

$$\boxed{2} \boxed{\quad} \boxed{\quad} \boxed{7} \boxed{\quad} \times 4 = \boxed{\quad} \boxed{7} \boxed{\quad} \boxed{\quad} \boxed{2}$$

■応募方法/

官製はがきに、①頭の体操の答 ②本誌の中でよかったと思う作品2つ ③よくなかったと思う作品2つ ④作品や記事のリクエストを書いて、お送りください。

■あて先/

〒102 東京都千代田区五番町12
ドミール五番町1-096

日本折紙協会 編集部

“おりがみ頭の体操”175号の係

■しめきり/3月10日

■正解・当選者発表/178号

●172号の答と当選者

■正解

■当選者

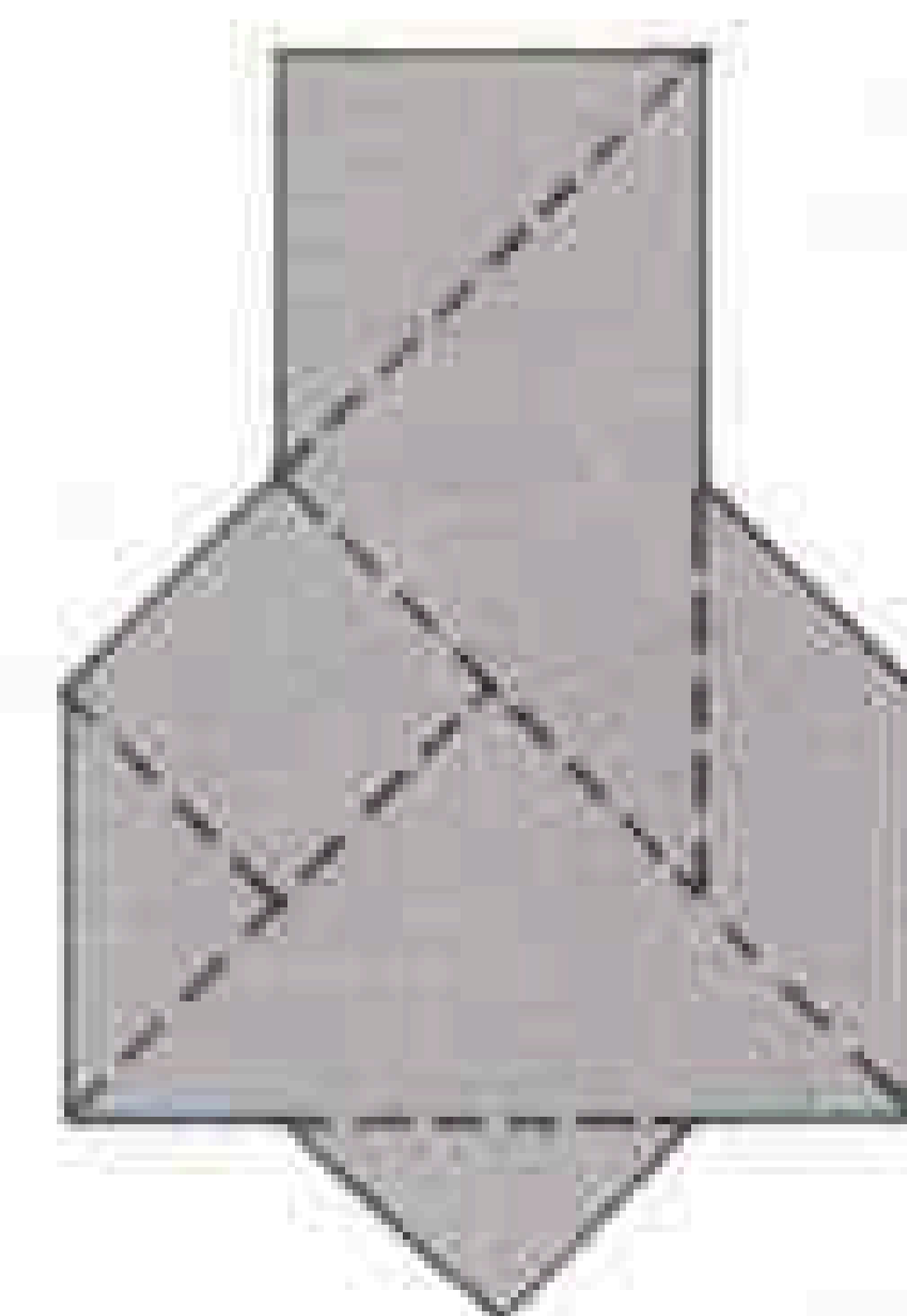

- 宮本千代子 (鳥取県)
- 宮原よしの (愛知県)
- 長濱技子 (沖縄県)
- 長谷川公子 (愛知県)
- 小塚政子 (愛知県)
- 山本美佐子 (鳥取県)
- 小南光夫 (京都府)
- 藤井裕子 (兵庫県)
- 中條美弥 (東京都)
- 城迫孝子 (広島県)

正解 他8名

■月刊おりがみ専用ファイル



『おりがみ』1年分がとじられる専用ファイルです。1冊ずつの取り出しも簡単で、整理・保存に最適。

●定価855円(本体830円・税25円)

■NOAマーク入り折紙講師用名刺

折紙講師資格をお持ちの方専用の協会マーク入り名刺をお作りします。

●定価2,575円(100枚・税・送料)

裏面欧文つき 定価3,090円(同上)

◆贈りものに……

■くすだまギフトセット

『みんなくすだま』1冊とくすだま用折紙2つを組みあわせました。折紙はメーカー別にグリム・ダイヨ・トーヨーの3種類ありますので、ご希望をお書き添えください。 送料360円

●定価1,700円(本体1,650円・税50円)

会員価格1,545円(税込・送料サービス)



■みんなくすだま



伝承・創作あわせて32点のくす玉を基本形別に分類、編集した日本初のくす玉専門の本です。

「まとめ方」の詳しい説明もついて、会員の保存版としてはもちろん、手作りの大好きなお友達へのギフトにも最適です。四六判 112ページ

●定価1,236円(本体1,200円・税36円)

送料260円 会員価格1,113円(税・送料)

■オリジナル水性ボールペン

なめらかな書きごちのべんてる水性ボールペンにNOAマークとロゴを入れました。さりげなく取り出して、協会PRにお役立てください。

●定価103円(本体100円・税3円)



■Tシャツ(綿100%)

胸と背中にNOAのマークが入ったオリジナルTシャツ。講習会などの活動にスタッフで揃えてはいかがですか?

●定価1,442円(本体1,400円・税42円)

■クリスマスギフトセット

『おりがみでクリスマス』1冊にクリスマス向けの折り紙を4種類入れ、クリスマス用ラッピングをしてお届けします。



●定価2,200円(税込)

会員価格1,980円(税込)

(送料:北海道・九州・沖縄820円/近畿・青森・秋田・岩手670円/都内23区410円/その他510円)

■Origami de Christmas

おりがみでクリスマス



クリスマスを華やかに演出する折紙。

作って楽しく、もらって感激、そんな作品を集めました。

パーティに、共同制作に、講習会にと、

一年中お役に立ちます。

いつもと違うクリスマスにしたい会員にぴったりの一冊です。 (税込)

●B5判 96頁 定価=1,800円(送料260円)

※会員割引1,620円(送料サービス)(税込)

■'89年度版 インテックス(索引)

・創刊号~168号の『おりがみ』誌上に掲載された全作品をアイウエオ順に整理、一覧表化。

・新しく、作者名索引がついて利用価値が2倍になりました。

折りたい作品がすぐに捜せる。この便利さは、使ってみないと、わからないかも……。バックナンバーをお持ちの会員には、必携の一冊です。

編集:田中まさひこ(会員)

発行:日本折紙協会 B5判 116頁

●定価927円(本体900円・税27円)

送料260円 200部限定)

■名入り^{ひんてん}祥天ハンカチ

「日本折紙協会」と染めぬいた、粋でかわいい祥天ハンカチ。祥天の折り図、飾り用の吊り紐もついています。

海外へのお土産や名刺がわりに、景品にと好評です。

●定価515円(本体500円・税15円)



■テキスト



折紙講師資格取得用のおりがみテキスト。日・英・仏・西の4か国語の解説付で、海外へのおみやげにも大変喜ばれています。

内容は、伝承作品を中心とした親しみやすい作品55点をやさしいものから、難しいものへと編集してありますので、折り紙の入門書としても最適です。 A4判 48ページ

●定価1,010円(本体980円・税30円)

●お申し込みは……

品名と代金(必要なものは送料も)をご記入の上、巻末の郵便振替でご送金ください。

①振替用紙裏面に品名(名刺の場合は登録番号も)と送料、消費税を加算してご送金ください。

②ご注文のものがお手元に届くのは入金から2~3週間後になりますので、なるべくお早めにご注文ください。

送料早見表

品名	1	2	3	4	5	6	7	8・9	10・11
テキスト	260	310		360		410		460	510
ハンカチ	72		175			250			※
ペン		120			175			250(~17個)	
ファイル	360	720	※						
Tシャツ	250		360		※ 宅急便	お問合せ下さい			

(円)

「お雛様」

高濱利恵

Ohinasama (Hina dolls) by Toshie Takahama



作者の言葉

「おもちゃ絵」からヒントを得たお雛様です。おもちゃ絵というのは、絵草紙の仲間で、江戸時代の終りから明治にかけて、子供達の大事な玩具だったそうです。魚づくし、道具づくし、野菜づくし等、物の形や名前を覚えるにはよい玩具でした。色々の行事や四季の自然等を集めたものもあつたようです。今の子供の絵本のようなものですね。子供はこれを切りぬいて遊んだものですが、中でもお雛様の絵草紙は、多色刷りで、特別色が美しく、子供達には大変人気があつたようです。「起こし絵」というのと同じやり方で、お雛様やお道具を厚紙で裏打ちして、切りぬき、上手に立てたり飾ったりして遊んだそうです。

さし絵の写真では細い部分が余りよく分らず、時間がないまま急いで作り上げましたので、会心の作は出来ませんでした。おもちゃ絵には妙に気がひかれます。

作者紹介

1908年 東京に生まれる
1930年 津田塾大学英文科卒業
1946年～1965年 NHK外信部勤務
1966年～1971年 アジア財団東京支部勤務
1965年 折紙訪米団に参加
1968年 東京で第1回外国人折紙作品展
1974年ヨーロッパ、1979年中国、1980年台湾、1981年イタリア、フランス、1978年メキシコ世界展、シンガポール（日本折紙協会主催）に同行。
1976年 第1回世界折紙展参加、以後毎回出陣参加。

1989年 米オリガミ・センター総会（ニューヨーク）出席

●会員●

日本折紙協会理事 アメリカ・オリガミセンター会員 イギリス・オリガミ協会会員 折り紙を研究する会会員

●著書

「暮しをかざるおりがみ」
「新・暮しをかざるおりがみ」
「Origami for Fun」
「Origami Toys」
「The Joy of Origami」
など約20冊程

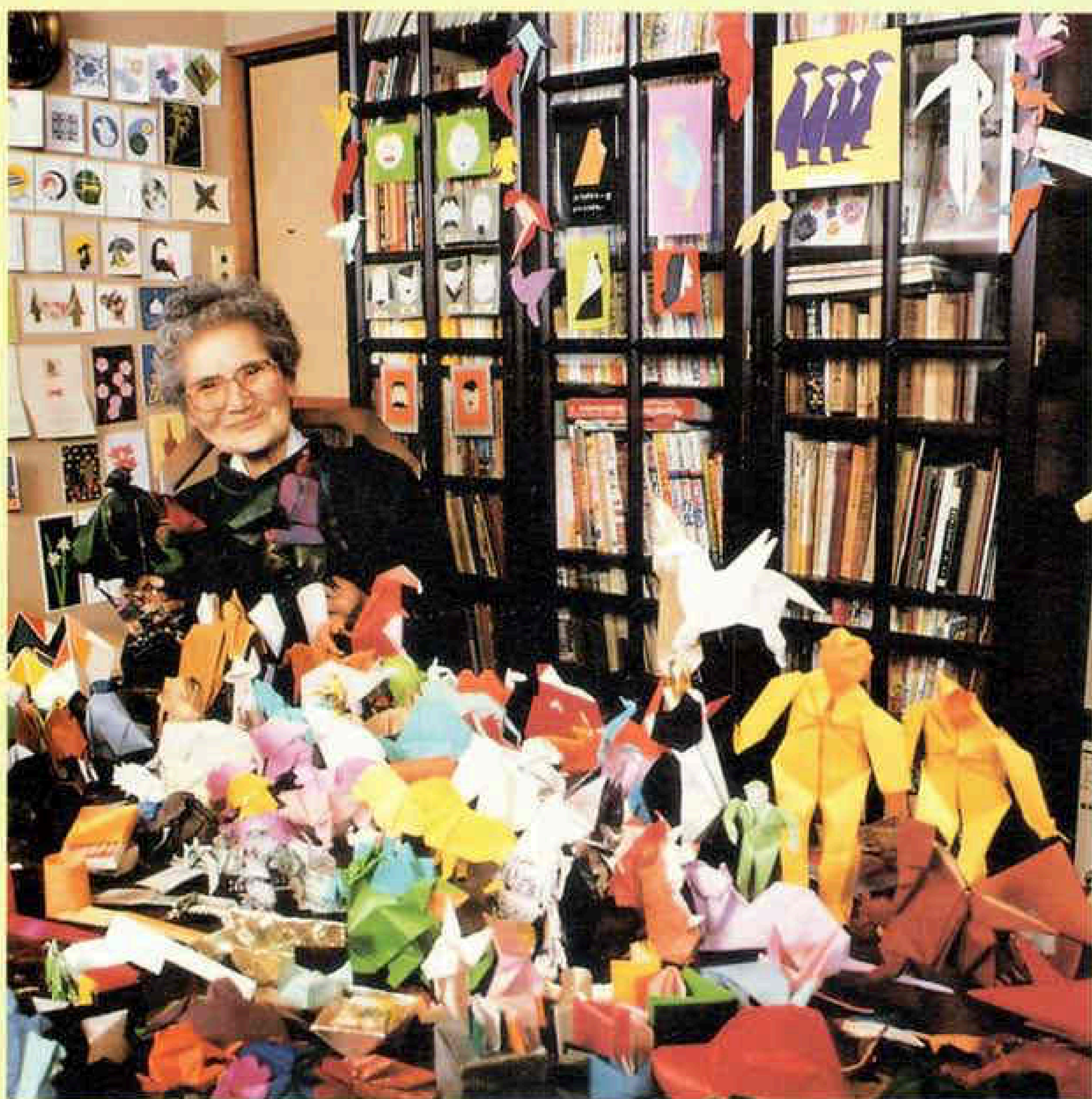



会費・その他のお申し込み方法は…

- ①お申し込みはすべて巻末添付の郵便振替をご利用ください。
 ②郵便振替の裏面が申し込み用紙になります。必要事項をハッキリとご記入ください。
 ③ご注文の品がお手元に届くのは、ご入金日より2週間前後かかります。ご注文の際は、お早めにお振り込みください。

1. あてはまる□欄にチェックをし、必要事項をご記入ください。

2. 「※欄」には品名と数量をご記入ください。
 (書ききれない場合は別便にてその内訳をお送り下さい。)

記入例

継続の方は必ずご記入ください

この欄は加入者あての通信にお使いください。

必ずご記入ください

※消費税3%をお忘れなく…

- ・会費7000円→7210円
- ・雑誌600円→618円

なりります

会員番号	1 2 3 4 5 6 7 8	会員種別	<input type="checkbox"/> 初級講師 <input type="checkbox"/> 正会員
会費内容	<input type="checkbox"/> 新規 <input checked="" type="checkbox"/> 継続 (通巻163号までの期限)	<input type="checkbox"/> プレゼント	
フリガナ	マルケンバツツシガシカクマサ		
送り先住所	〇県×市△町123		郵便番号 1/2/3-4/5
フリガナ	マルケンバツツシガシカクマサ		
送り先氏名	〇×太郎	ご入金内訳	
電話	(XX)000-XXXX	<input checked="" type="checkbox"/> 年会費 (用紙おりがみ1年分)	7000円
職業	会社員	※バックナンバー160号	600円
生年月日・性別	〇年×月△日 男・女	※テキスト	980円
入会動機 <input type="checkbox"/> 知人の紹介 <input type="checkbox"/> 折紙の広告 <input type="checkbox"/> その他() 紹介者住所・氏名		※	円
		※	円
		小計	8580円
		消費税 (小計×3%)	258円
		送料	316円
		<input type="checkbox"/> 正会員費 (1年分)	4000円
		入金合計	9154円

いずれかに☑してください

必ずご記入ください

バックナンバー NOAグッズのご注文など

会員番号が設定されます

日本折紙協会の会員登録は、コンピュータで管理しております。つきましては、現在会員でいらっしゃる皆様全員に「会員番号」が設定されましたので、会費継続の際は必ずご記入ください。

あなたの会員番号は、本誌をお送りする際の封筒ラベルに毎回記載してあります。またラベルには、次の事項もお知らせ

せております。(例)

〒102
千代田区五番町12
ドミール五番町1-096

折紙のお様

A — 会員番号 / 1 2 3 4 5 6 7 8

B — 送付期限 / 通巻161号まで

☆ 引続きのご購読をお願い申し上げます (1) — D

- A — 会員番号
- B — 会費の有効期限
- C — 会費期限の最終月に表示されます。継続手続はお早めに。
- D — 送付冊数

■事務局ご案内

就業時間—9:30~12:30 13:30~17:30

休業日—日・祝祭・第1・3土(都合により臨時休業有)

交通—JR、地下鉄有楽町線、都営新宿線「市ヶ谷」駅下車、徒歩約5分。

※お問合せ、ご来局は、就業時間内にお問い合わせ致します。

—— 編集後記 ——

今まで、発行部数などの問題で、一般書店への流通の道が閉ざされていた『おりがみ』やNOABOOKSシリーズの本が、(株)地方・小出版流通センターの取扱いを受け、一般書店にも並べられるようになりました。注文制のシステムですが、より多くの方の目にふれられ、また公共機関への配本もスムーズになります。この春の嬉しいニュースです。



最近、住宅事情もあつてか、段飾りのお雛様より、一点豪華主義の内裏びなに人気があるようです。

日本古来の伝統をふまえた、この内裏びなならば、作品の価値、風格ともに、満足できる逸品となることでしょう。

おりがみ 第16巻3号通巻175号

1990年3月1日発行

発行/日本折紙協会

発行人/佐野康博

編集人/高尾京子

スタッフ/頼信純江

住所/〒102 東京都千代田区五番町12

ドミール五番町 1-096

電話/03-262-4764 FAX/03-262-4479

印刷・製本/(株)東京印書館

定価/618円(本体600円) 送料/56円

折図●高尾京子・頼信純江・藤本祐子

デザイン●高尾京子・頼信純江・藤本祐子・今村佳子

写真●杉本広司 イラスト●清水克久

©1990 Nippon Origami Association

※本誌よりの無断転載を禁ず。

※乱丁・落丁のときは、お取り替え致します。

みんなでふやそう おりがみ仲間

今、新規会員3名をご紹介くださった方に、「特製Tシャツ」を記念にさしあげています。貴方のまわりに楽しいおりがみ仲間をふやしてください。

ネットワーク にこにこN・W

Publishing office—NIPPON ORIGAMI ASSOCIATION

Publisher—Yasuhiro Sano

Editor—Kyoko Takao

Editorial staff—Sumie Yorinobu

Copyright© 1990 by NIPPON ORIGAMI ASSOCIATION

Domicile—1-096 Domir Gobancho, 12 Gobancho, Chiyodaku, Tokyo 102, JAPAN

Phone—03-262-4764

FAX—03-262-4479

Printer—Tokyoinshokan Printing Co., Ltd.

Price—¥618

Printed in Japan

《おりがみ》バックナンバーのお知らせ

号 数	特 集 内 容	価 格	号 数	特 集 内 容	価 格
65号 (81.増)	鳥(シヤモ・ちゃぼ・長尾鶏・火の鳥)	¥400	144号 (87.8)	ノアちゃんのサマーバケーション	¥600
95号 (83.7)	星の祭り・みんなの創作コーナー・機関車(後)	¥500	145号 (87.9)	世界のおりがみ展“おりがみ王国”	
101号 (84.1)	ねずみ・おせち料理(付録:すごろく)		146号 (87.10)	中山晋平生誕100年記念・おっとうたおう・目玉親父	
102号 (84.2)	おままごと№5はここにわ・ハート		147号 (87.11)	野生の王国アフリカ・一反もめん	
104号 (84.4)	入園・入学(リボンの名札・バラのプローチ他)		148号 (87.12)	クリスマス(星・ポインセチア・リース)・ねずみ男	
106号 (84.6)	こどもゆうえんち(コーヒーカップ・きのこの家他)		149号 (88.1)	おりがみで迎えるお正月(辰・竜)・キティちゃん	
113号 (85.1)	お正月(金子包み・鶴の硬貨包み)・門松・豆腐・牛		150号 (88.2)	こんにちはあかちゃん・コロピカドン	
114号 (85.2)	だとう・節分・ラッコやゴアラとあそぼう	151号 (88.3)	紙芝居とひだしたおひなさま・パンダ・花		
116号 (85.4)	おりがみ紙芝居3(ひよこのびひい)	152号 (88.4)	アグセサリーとアルファベットB・C・OSR①		
117号 (85.5)	乗りもの(宇宙と空の乗物)・母の日(カーネーション)	153号 (88.5)	母の日プレゼント・D・E トラゴン・OSR②		
118号 (85.6)	アイデアカード・乗りもの(自動車・ミニバイク)	154号 (88.6)	フルーツ&スイート・F・G・OSR③=二双舟基本形		
121号 (85.9)	「世界の折紙展—まつり—」特集号	155号 (88.7)	たのしいユニット・H・I・OSR④=豚の基本形		
122号 (85.10)	いろいろなかお	156号 (88.8)	つくって遊ぼう・ホドリ・OSR⑤=兜の基本形JK		
123号 (85.11)	紙芝居「さるかに合戦」・秋の壁面	157号 (88.9)	カントリーライフ・OSR⑥=コップの基本形L		
124号 (85.12)	クリスマス(花かざり・ハンドベル他)・スキー用具	158号 (88.10)	おりがみドールハウス・OSR⑦=鹿の基本形M		
125号 (86.1)	お正月を楽しく・おりがみ双六・干支“寅”・朱竹	159号 (88.11)	指人形・OSR⑧=魚の基本形・のらくろ・N		
126号 (86.2)	おりがみ劇場“みんな仲良し”花“水仙”	160号 (88.12)	メリークリスマス・サンタ・トナカイ・ソリ・かざり		
128号 (86.4)	あそべるおりがみ・花“花いかだ”	161号 (89.1)	お正月=鶴・亀・蛇・ふたつの輪・タンブラム・花札=松		
129号 (86.5)	5月の風について・花“花扇”	162号 (89.2)	立いた赤おに・バレンタインデー・花札=梅に鶯		
130号 (86.6)	ノアちゃんのバードウォッチング・花“クレマチス”	163号 (89.3)	ひなまつり・花札=桜・O・S・R・12=蛙の基本形I		
131号 (86.7)	祭だ・ワッショイノ・7月の折り紙・花“むくげ”	164号 (89.4)	花・花札=藤・O・S・R・13=蛙の基本形II・講習会情報		
132号 (86.8)	おりがみ紙芝居(いたずらこがに)・花“タリア”	165号 (89.5)	きんたろう・花札=かきつばた・O・S・R・14複合①		
133号 (86.9)	サーカス・敬老の日のプレゼント・花“秋田蟹”	166号 (89.6)	雨の日のノアちゃん・花札=ほたん・Q・P・R・水蓮		
134号 (86.10)	ノアちゃん恐竜の国へ行く・花“桔梗”	167号 (89.7)	ユニットと箱・花札=萩・O・S・R・15複合基本形②		
135号 (86.11)	ユニットとパズル・飛行機・花“菊”	168号 (89.8)	'88シンポジウムコレクション・花札=薄・O・S・R・16		
137号 (87.1)	新春を彩る(うさぎ・おもちゃ・いけばな)	169号 (89.9)	敬老の日によせて・花札=菊・伝承作品で作る花=豚		
138号 (87.2)	ももたろう・バレンタインデー・忍者ハットリくん	170号 (89.10)	秋の味覚・花札=紅葉・O・S・R・17=複合基本形④		
140号 (87.4)	たのしいゆうえんち・かわいいミッキー	171号 (89.11)	おりがみ劇場ノラちゆう人のさがしもの 花札=雨		
141号 (87.5)	野外で虫をみつけよう・ゲゲゲの鬼太郎(頭)	172号 (89.12)	クリスマス 花札=梅 '89シンポジウム報告		
142号 (87.6)	父の日のプレゼント・ゲゲゲの鬼太郎(体)	173号 (90.1)	アルバム=1月 正月飾り 馬 O・S・R・19		
143号 (87.7)	かわいい七夕飾り・ユニットとくす玉・キキとララ	174号 (90.2)	アルバム=2月 バレンタインデー O・S・R・20		

●お申し込み方法

本誌巻末にとじ込みの郵便振替用紙裏面の通信欄に、ご入用の号数と冊数、送料をご記入の上、誌代+消費税3%+送料の合計をご送金ください。当方に到着次第お送りします。(ご入金日から2週間前後でお届けします。)

●送料

冊 数	1	2	3	4	5	6	7・8	9~11	12~15	16~18	19~
送料(¥)	56	71	86	101	121	171	360	410	460	510	宅急便

※ お急ぎの場合、または19冊以上の場合には宅急便扱いにさせていただきます。送料不明の場合などはお問い合わせください。

♥11月6日~12月5日にご入会いただいた方々です。ありがとうございます。

本誌に作品などが掲載
されている皆さん

(宮城県) 鎌田いく子、佐藤暁子 (福島県) 佐藤かほり (茨城県) 石井文子、川原弘子、高橋文代、皆川 勇、横山直美 (栃木県) 村上節子 (群馬県) 山崎真美 (埼玉県) 金杉登喜子、川辺とみ、高嶋みさ子、船窪妙子、山田昌子 (千葉県) 池沢知子、伊藤代々子、岩淵とく、岡崎喜美子 (東京都) 青木ひで子、石島豊子、大住真理子、岡田千栄、小野美知子、小野寺慶子、北原圭子、行田ふみえ、佐々木真理子、高杉美智子、田村悦子、富田まなみ、永井栄子、八角亜寿香、馬場寛美、松本静子、目黒俊幸、森川弘子 (神奈川県) 沼沢菜実夏、川島登久子、酒田保育園、高見沢千賀子、二宮れみ、増田佳子 (岐阜県)

藤村朱喜 (静岡県) 野崎美子 (愛知県) 大岩俊雄、小坂効子 (滋賀県) 高井かつみ (京都府) 早瀬一馬 (大阪府) 大島和子、奥田金次郎、高尾りな、高橋利子、永井万寿美、山本淳子 (兵庫県) 尾崎光子、河地容加、北端樹江、木下昌子、木村正子、中元はる (島根県) 加藤正子 (岡山県) 杉山育子、平谷福美 (広島県) 桐山豊子、杉崎真理 (高知県) 揚田恵津、大島 都、岡崎佳代子、河野富子、河野 延、公文操子、小松睦、小山喜美、橋村正子、水口能子、山川栄子、山中 長 (福岡県) 滝本智美、ふたば保育園 (インド) Kum Kum Nandy (シンガポール) Francis M.Y.Ow —以上82名(敬称略)

落合けい子 (〒194) 町田市玉川学園8-13-12
高濱利恵 (〒166) 杉並区松ノ木3-24-1
半田文直 (〒470-01) 愛知郡東郷町北山台1-6-17
朝日 勇 (〒333) 川口市上青木1-21-8
世浪 健 (〒664) 伊丹市御願塚1-5
木下一郎 (〒545) 大阪市阿倍野区橋本町3-20
布施知子 (〒399-73) 北安曇郡八坂村塩の貝
真野亜弥子 (〒956) 新津市新栄町22-19

日本の色 Origami

日本の伝統色 36色
15cm角 ¥300



刷毛引き 桃山
15cm角 20枚入 ¥500



日本の伝統色 36色
18cm角 ¥400



刷毛引き 桃山
18cm角 20枚入 ¥700

お雛様の親王台に…

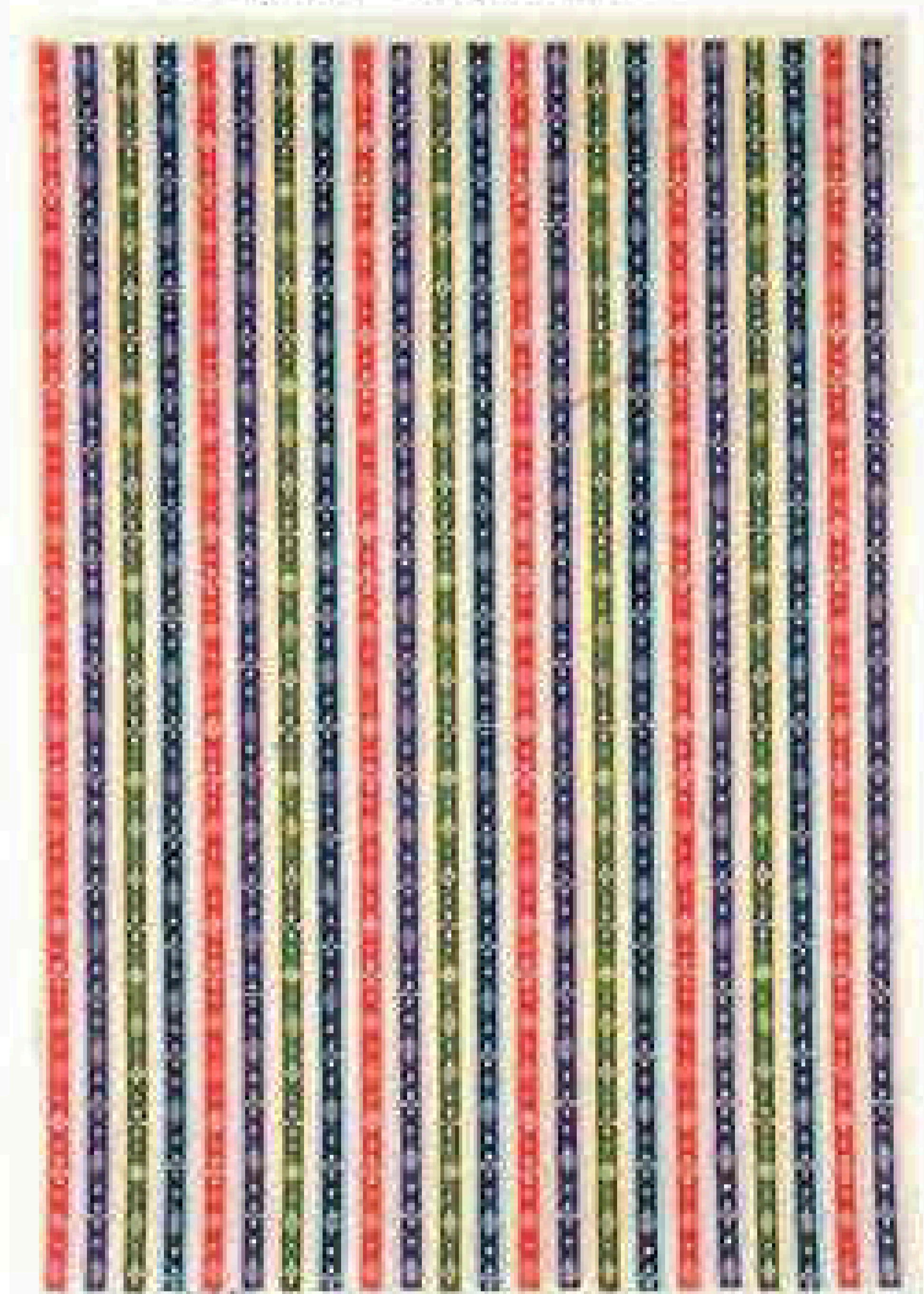

¥350

手すき和紙



日本の柄 鹿の子
17cm角 12枚入 ¥400

ゆしまの千羽鶴



7.5cm角 20色 各50枚入
極薄紙使用 ¥1000

おりがみ



7.5cm角 各200枚入 ¥200

レインボーおりがみ



手染め千代 市松
17cm角 10枚入 ¥500



手染め千代 桜
17cm角 10枚入 ¥500



手染めメタル 金・銀
17cm角 10枚入 ¥600

和紙のお問合せは……

株式会社 **ゆしまの山本**

〒113 東京都文京区湯島1-7-14 おりがみ会館
☎03-811-4025(代) FAX 03-815-3348

日本折紙協会発行 定価六一八円(本体六〇〇円・税一八円)・送料五六円



印刷 (株)東京印書館