

やさしさの輪をひろげる

Spreading the kindness

Monthly **ORIGAMI** Magazine

May

月刊

おりがみ

No. **489**

ISSN 1348-4834

特集 **こどもの日** *Children's day*

2016. **5**月号



特集

こどもの日

Children's Day

- | | | | |
|-------------|---|---|-------|
| ★ |  | 紙鼎(三本足の器)
染谷淳一郎 | 13 |
| |  | 兜
石橋美奈子 | 14-15 |
| |  | 変り兜
富永康平 | 16-17 |
| |  | 鬼兜
堤 祥雄 | 18-19 |
| ★ |  | 鯉のぼりの箸袋
山田勝久 | 20-21 |
| ★ |  | 扇飾り
二渡昌子 | 22-23 |
| |  | カーネーション
石橋美奈子 | 27-29 |
| |  | もうすぐハイハイ
川手章子 | 30-31 |
| |  | 三角コインケース(スタンド)
川手章子 | 32-33 |
| | | くんしょう 伝承 | 33 |
| | | ノアちゃん 原作:内山興正「紙子ちゃん」 | 35 |
| 《連載》 | | | |
| |  | ほのぼののデイケア折り紙
(9) こいのぼり
石倉君代 | 10-12 |
| |  | 英語でオリガミしよう (7) 飾り
Molly KAHN | 34-35 |
| |  | 脳トレ折り紙 (5) 体積の学習
石橋美奈子 | 24-26 |
| | | おってあそぼう!! (156) | |
| |  | スーイスーイ水鳥
斎藤静夫 | 36-37 |
| | | おりがみギャラリー No.306
2015おりがみカーニバル入賞作品紹介・4 | 6-7 |
| | | 折り図のミカタ (49) | 9 |
| | | NOA Information | 38-41 |
| | | Piazza NOA (読者の広場) | 42-45 |
| | | World Origami Report | 46 |
| | | 支部だより | 47 |
| | | みんなの作品展 | 48 |
| | | 東京おりがみミュージアムへ行こう! (14) | 49 |
| | | 折紙シンポジウムにいらっしゃい (「2016折紙シンポジウムin
富山」申し込み受け付け開始) | 50 |
| | | おりがみガーデン | 51 |
| | | 日本折紙協会 定期講習会案内 裏表紙 | |

*まん中(P26とP27の間)に、折り方の記号の説明・《月刊おりがみ》バックナンバーのお知らせ・月刊『おりがみ』投稿作品記録用紙・おりがみ級制度申請書・払込取扱票などが折り込まれています。

*「和紙ものがたり」と「東京おりがみミュージアムへ行こう!」は隔月連載です。(編)

★…おりがみ級制度規定作品(P13「紙鼎(三本足の器)」、P20-21「鯉のぼりの箸袋」のできあがりI、P22-23「扇飾り」)

おりがみ 第42巻第5号 通巻489号 2016年5月1日発行(4月1日発売)

発行/日本折紙協会

発行人/大橋皓也

住所/〒130-0004 東京都墨田区本所 1-31-5

TEL/03-3625-1161 FAX/03-3625-1162

URL <http://www.origami-noa.jp/>

折り図/藤本祐子・青木良・編集部

印刷・製本/大日本印刷(株)

定価/本体 728円+税

e-mail:

info@origami-noa.com(事務局)

henshubu@origami-noa.com(編集部)

© 2016 NIPPON ORIGAMI ASSOCIATION

本書に掲載されている折り図、写真、記事等を無断で複製(コピー)複製・転載することは、著作者および出版者の権利の侵害となりますので、固く禁じます。

No part of this publication may be copied or reproduced by any means without the express written permission of the publisher and the authors.

特集 こどもの日

世界じゅうのこどもたちが
すこやかに育ちますように



●もうすぐハイハイ (P30-31)



〈第9回〉

●こいのぼり (P10-12)

(連載)

ほのぼのデイケア折り紙

別の作例



※メッシュ折り紙を使うと、光が当たってきらきらとしている感じが出ます。なお、この作品のこどもの頭は今月号では紹介されません



●変り兜(P16-17)



●紙鼎(三本足の器)
(P13)

※矢車(伝承のくんしょう)…P33



●扇飾り(P22-23)

▶うしろのスタンドの
部分で立つ扇です



●鯉のぼりの箸袋(P20-21)

●兜(P14-15)



兜…18cm×18cm
色紙…寸松庵色紙(13.5cm×12cm)

●鬼兜(P18-19)



鬼兜…15cm×15cm
色紙…寸松庵色紙(13.5cm×12cm)

▶戦国の名将、上杉謙信うえすぎけんしんの兜として、鬼のような顔つきのさんぼうこうしんなりはりかけかぶとの三宝荒神形張懸兜が伝えられているそうです

5月はママの月

▶こどもの日は母に感謝する日でもあります。5月の第2日曜日は「母の日」です

- カーネーション(P27-29)
- 三角コインケース(スタンド)
(P32-33)



▶カード立てにもなる
コインケースです



連載 おってあそぼう!! ●スーイスーイ水鳥(P36-37)

愛鳥週間 5月10日~16日



▶ビー玉にかぶせて



▶走らせてあそぼう



▶お菓しのあき箱を
利用して

《連載》英語でオリガミしよう

Lesson 7



●飾り(P34-35)

▶シンプルな単体で作るユニットの名作です

《連載》脳トレ折り紙(5)

●体積の学習
(P24-26)

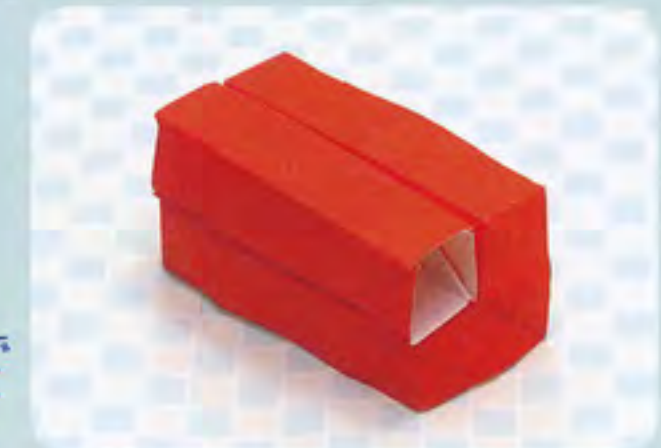

▶算数の問題で
頭の体操です

2015 おりがみカーニバル 入賞作品介绍・4

▶入賞作品を5回に分けて写真で紹介します

'15 ORIGAMI CARNIVAL ~The Prize Winners~



ミニチュア賞

《折り図を見て折る。ソラで折る。》

絵本『ソライロパンダ』

伊藤^{ゆか}裕香(兵庫県)

▶『月刊おりがみ474号』掲載「本」を覚えてたくて、1月から1日1冊折り続けています。ようやく先日、折り図を見ずにソラで折れるようになりました。私が今、ソラで折る事ができる色々を組み合わせ、折り図を見て折るおもしろさ、覚えてソラで折る楽しさをソライロパンダで表現し、絵本に仕立ててみました。わーい!! ソラデオール!!

《創作/応用》原作:本(笠原邦彦)、パンダ(吉澤 章)、サンタクロース(松野幸彦) 伝承他



中央の本の
開いた幅が
約15cmです▶

佳作

《空の大怪獣 キングギドラ》

松永^{ただす}匡(東京都)



▶「によろによろ」を知ったことで、応用し、やわらかい針金をいれることでこの作品ができました。また改良点がいくつもありますが、これを第1号とさせていただきます。

《応用》原作:によろによろ(『月刊おりがみ455号』作者不明)



佳作



《「きぼう」に向かって》

くさやなぎきみこ

草柳公子(神奈川県)

▶宇宙の定期便「こうのとりのとり」を載せたH-II Bロケットです。今年の夏は宇宙飛行士の油井さんがいる「きぼう」を肉眼で観測し、宇宙を身近に感じることができました。そのような中、「こうのとりのとり」をH-II Bロケットで打ち上げたニュースはとても印象的でした。そんな今年の夏を折り紙で表現してみました。

《応用》

原作：汽車(川崎敏和)、両面かめのこ凸型立体(布施知子)、ケーキのかざり/クリーム(新宮文明)

佳作



《Merry Christmas !》

鈴木直美(栃木県)

▶Your dreams surely come true. いつもいつもお母さんは、美咲と一真のことを応援しているよ。いっぱい、しあわせに(^o^)なるのよ。

《応用》

原作：月刊「おりがみ」など

やさしさの輪をひろげる

Spreading the kindness

Monthly ORIGAMI Magazine

月刊

おりがみ

特集 こどもの日 Children's Day



『ああっ、ノアちゃん、立ったら危ないって！』
 「いやいや、風を受けて気持ちいいよう！」
 『ほら、赤ちゃんが見てるよ、マネしたら大変じゃないか！』
 「いいえ。ハイハイをはじめたばかりの赤ちゃんも、私たちといっしょに、いつの日か大空をかけめぐる日をきっと夢見ているに違いない」
 『う〜ん…少なくとも人生の先輩としては、鯉のぼりの正しい乗り方を示すべきではないかな…って、乗り物なの？コレ』
 「え〜何を言ってるのかな。だいたいこういうものは、疑いを持った瞬間に現実に戻るから、今は操縦に集中すべきよ！ 気をつけて！」
 『ちょっと意味がわからないけど…まあいいや。ぐんぐん進め、飛べ飛べ鯉のぼり！』
 夢見るこどもたちの可能性は無限大です。
 世界じゅうのこどもたちが、すこやかに育ちますように。
 そして、折り紙が、こどもたちの未来を明るく照らしますように。

日本	世界最大の折紙ミュージアム	<ul style="list-style-type: none"> ■開館時間: 午前8時~午後5時 ■入館料: 大人500円 中学・高校生400円 小学生以下300円 3歳未満無料 ※会員証持参のNOA 会員は無料 	
折紙博物館		<ul style="list-style-type: none"> ■住所: 〒922-0241 石川県加賀市加茂町八90番地1 ☎/FAX. 0761-77-2500 	加賀菓子処/名物加賀福本舗 おかしじょうかはん 御菓子城 加賀藩 2階
NIPPON ORIGAMI MUSEUM 電子メール: info@origami-hakubutsukan.ne.jp		<別館・成田空港店> 千葉県・成田国際空港第1旅客ターミナル中央ビル内。(制限エリアにつき海外旅行客以外のお客の入場不可)	
<阿蘇ファームランド・折紙ミュージアム> 日本折紙博物館のグループ会社「阿蘇ファームランド」(熊本県)に、2010年3月、「折紙ミュージアム」がオープン。世界のおりがみ展(いろはシリーズ)など作品展示と折り紙関連商品販売コーナーがあります。			
<ul style="list-style-type: none"> ■阿蘇ファームランド 営業時間 11:00~21:00 (季節により変更あり) 交通/JR赤水駅より車で7分、熊本空港より車で25分 ※詳しくはお電話にてお問い合わせください 		<ul style="list-style-type: none"> 〒869-1404 熊本県阿蘇郡南阿蘇村河陽 5579-3 ☎ 0967-67-0001 FAX 0967-67-2300 	

折り図の ミカタ



「図を見てもよくわからないのよねえ」という、折り図が苦手なあなたに贈るコーナー。

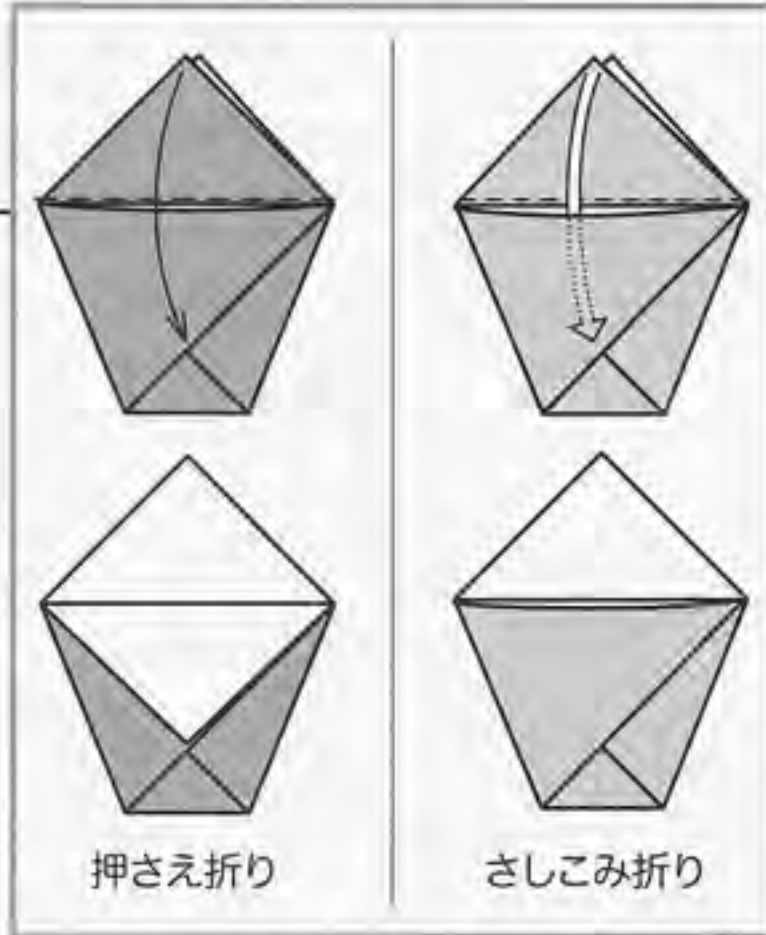

押さえ折り

さしこみ折り

折った部分を開きにくくするために、さらに上から覆いかぶせて押さえしてしまうのが、「押さえ折り」。技法の名称としてはちょっと耳慣れないけど、伝承の「コップ」や「かぶと」でおなじみ、簡易版の開き止めだ。

オリガミ・スタディ・ルーム* (『189号/絶版』掲載)によると…『内側から広げる力と外側から押さえる力ががり合って形が固定する技法で、内側から広げる力がないと形がくずれやすいことも特徴』とある。

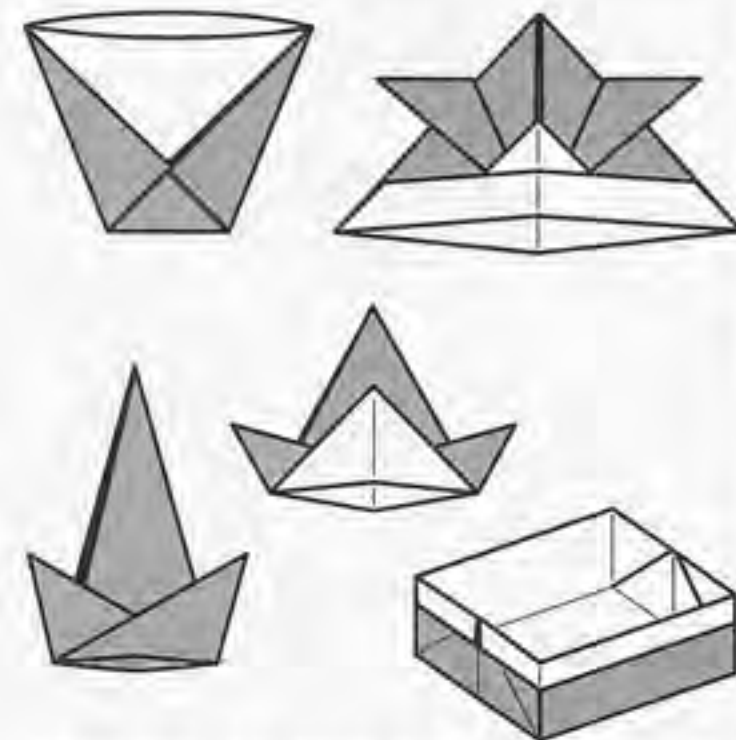

『おりがみ4か国語テキスト100』より「押さえ折り」を使った作品のいろいろ

「コップ」や「とんがり帽子」の場合だと、押さえ折りだけではちょっと頼りなく、最後に少し中を広げることで、形がよりしっかりする、というよ



まん中
折り込みの
「折り方の記号」も
見てね!

うな意味だね。「はこ」は、しっかり折って立体にすることで、四隅の押さえが効いている。

一般的に折り図には、わざわざ「押さえ折り」なんて書かれていないし、専用の記号や表現があるわけでもない、地味ながらも確実に仕事をこなす印象のある、それでいて折り紙らしい技法だ。「あれ、ただ折り図のとおり、フツーに折っただけなのに、型くずれしないなあ」と思ったあなたは、知らないうちに押さえ折りをしている。

だけど…これでは「折り図のミカタ」的にはどうなんだろう？ 図や記号の説明になっていないではないか。というわけで、もうひとつの開き止め「さしこみ折り」を紹介しよう。

こちらの記号はハッキリしている。『447号』で説明した「さしこむ、引き出す」の太く白い矢印線。なにしろ「さしこみ折り」だからね。ここで使わずにどこで使うのか。

技法としては、またまたオリガミ・スタディ・ルーム (『185号/絶版』掲載) によると…『折りの一部を差し込むことによって形を固定させる技法。完成して立体にした時、形がくずれずにしっかりしている。糊やホッチキスを使わずに、いかにも折り紙らしい技法』とある。これを使う代表的な作品は、ご存知「風船」。

ほかに、「カラーボックス」や「しゅりけん」など、のりづけ不要のユニット作品も、「さしこみ折り」が大活躍だ。

「糸入れ(めんこ)」も「さしこみ折り」でがっちり固定されているようだけど、よく見ると、「押さえ折り」のくりかえしで、最後の締めにはさしこんでいるわけだ。

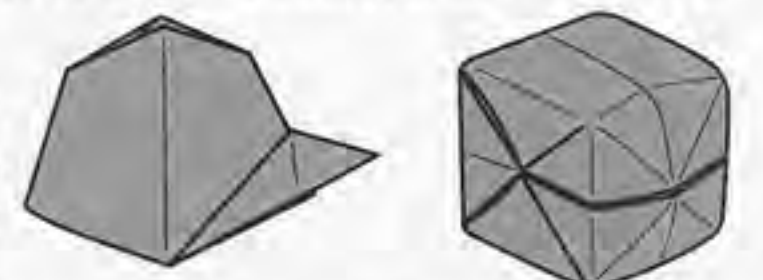

「さしこみ折り」を使った作品のいろいろ。どこでどう使うかは、やっぱりこれも『おりがみ4か国語テキスト100』を見てくれ!

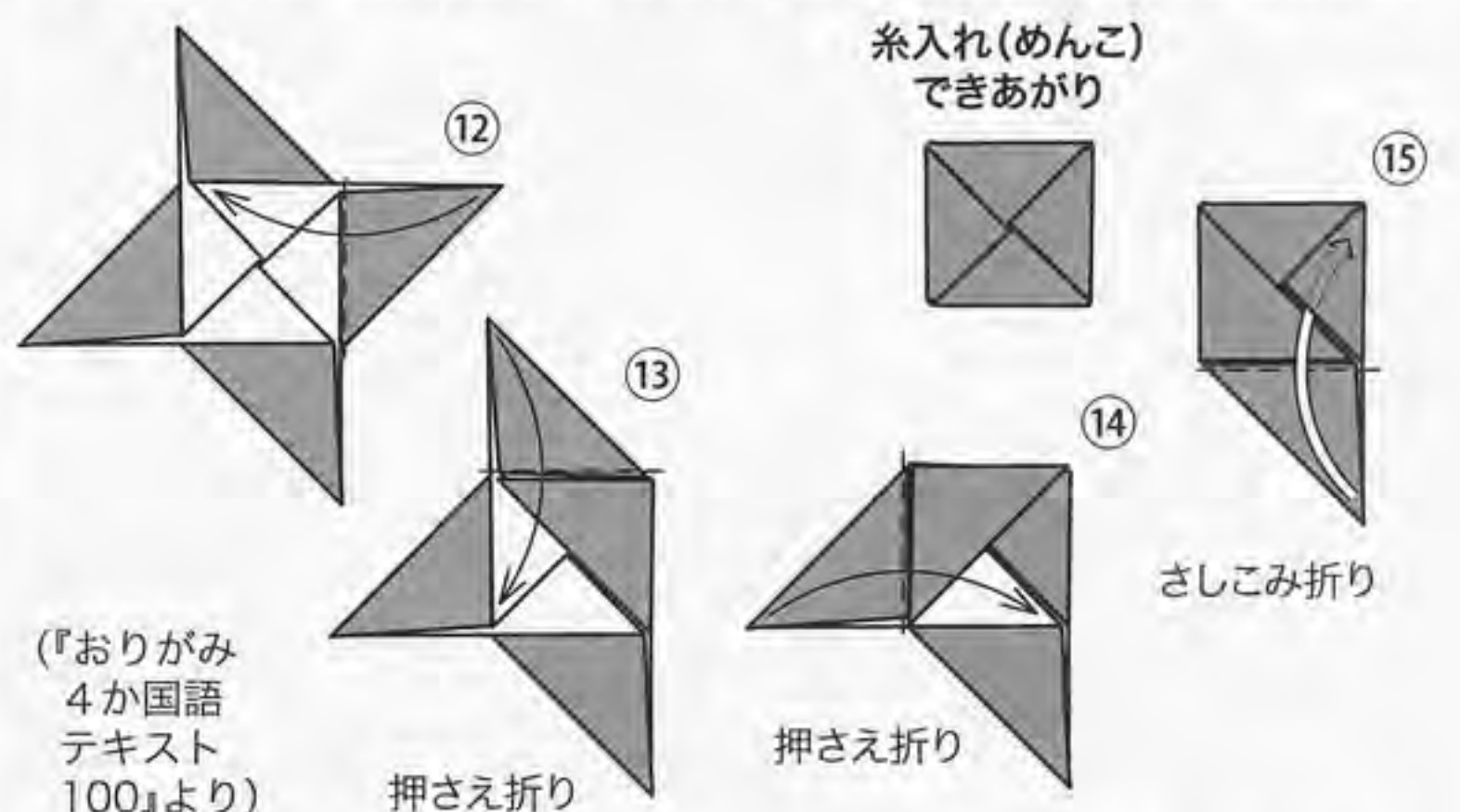

(『おりがみ4か国語テキスト100』より) 押さえ折り

押さえ折り

さしこみ折り

「六角たとう」の「押さえ折り」と「さしこみ折り」の中間的表現や、さらに強固な「とめ折り」(折ってとめます)については次回で説明しよう。えっ、ずいぶん熱の入れようだって?…いや別に、のりづけをそこまで嫌っているわけじゃないから誤解のないようにね。

*オリガミ・スタディ・ルーム
※ORIGAMI STUDY ROOM(略称O.S.R.)は、『152号』～『206号』に随時連載(全30回)された、基本形と技法をテーマにした作例紹介のコーナー。(大橋皓也 著)

◆この連載の感想をお待ちしています◆

Heartwarming origami workshop in the day care service

ほのほのデイケア折り紙

いしくら きみよ
石倉 君代

Ms.Kimiyo ISHIKURA

第9回 こいのぼり

Carp streamer



さわやかな5月の風によって空高くおよぐこいのぼり。一緒に風にのれたら気持ちいいかな。子どもころの夢を思い出してみませんか。

木はお好みで何本でもよいです。図は切らない場合用になっていますが、たこの基本形のまま大きさは同じで、小さくしたいときは下部をカットしてみてください。折れる方は大きさを変えて折ってみてください。

二匹のこいのぼりはほんの少しだけ大きさを変えてありますが、同じ大きさでもよいと思います。また、数は多く

しても、少なくしてもよいと思います。折りやすいうえに面白みも感じられる作品にしたいくて、千代紙柄の洋紙を使っていますが、メッシュ折り紙などを使ってもよい効果が生まれます。

用紙や大きさや構図を工夫して、あなた好みの作品に仕上げてください。

台紙：27cm×24cm (大色紙)
子ども…体：7.5cm×7.5cm (2枚)、頭：7.5cm×7.5cm (2枚)、こいのぼり…15cm×15cm (1枚)、14cm×14cm (1枚)、木…7.5cm×7.5cm (7枚)

体 Body

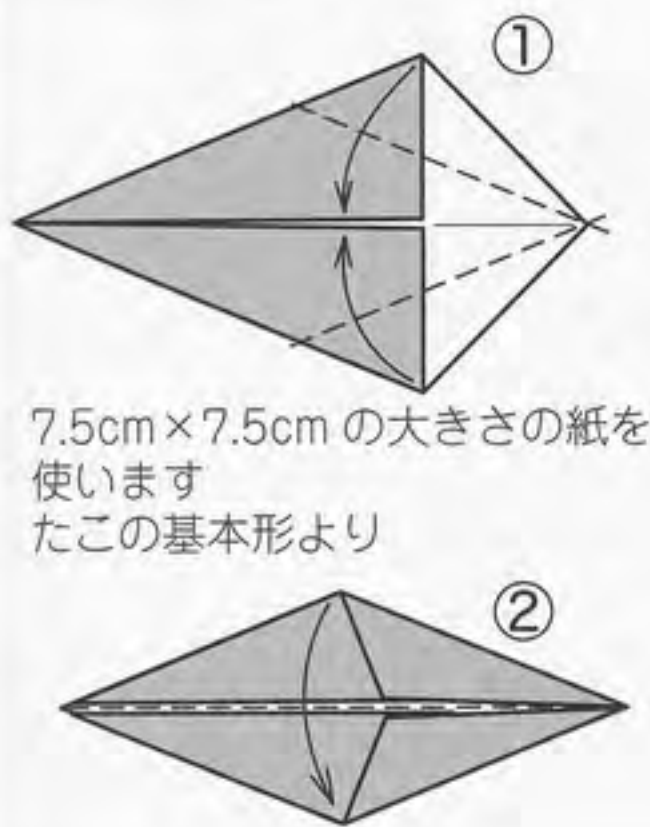

7.5cm×7.5cmの大きさの紙を使います
たこの基本形より

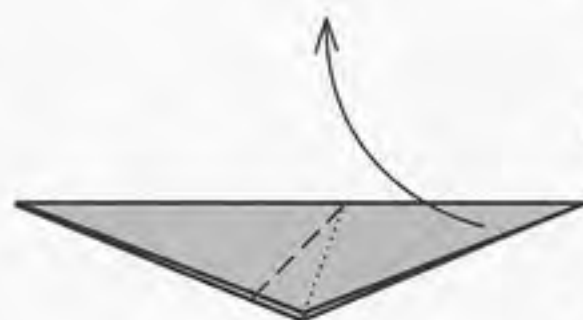
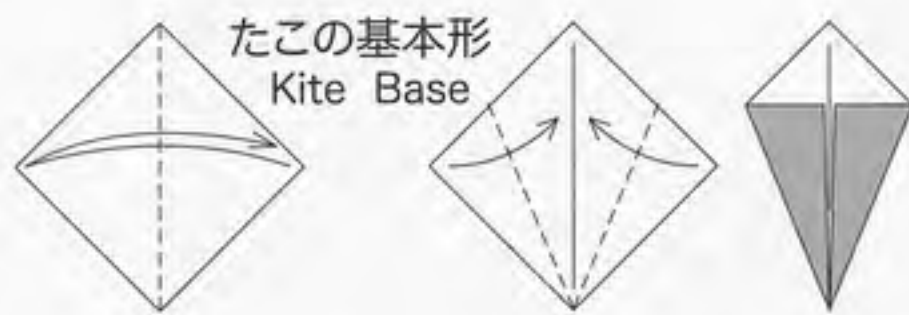

③

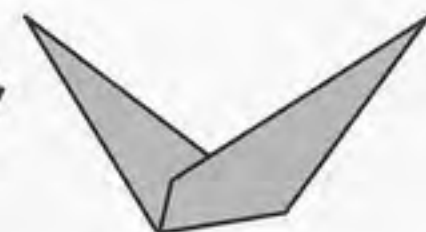

④

できあがり

同じものを
2こ作ります



頭
Head

伝承作品のかぶとからの発展です。同じように顔を出す工夫の作品が多くあります。

7.5cm×7.5cmの大きさの紙を使います

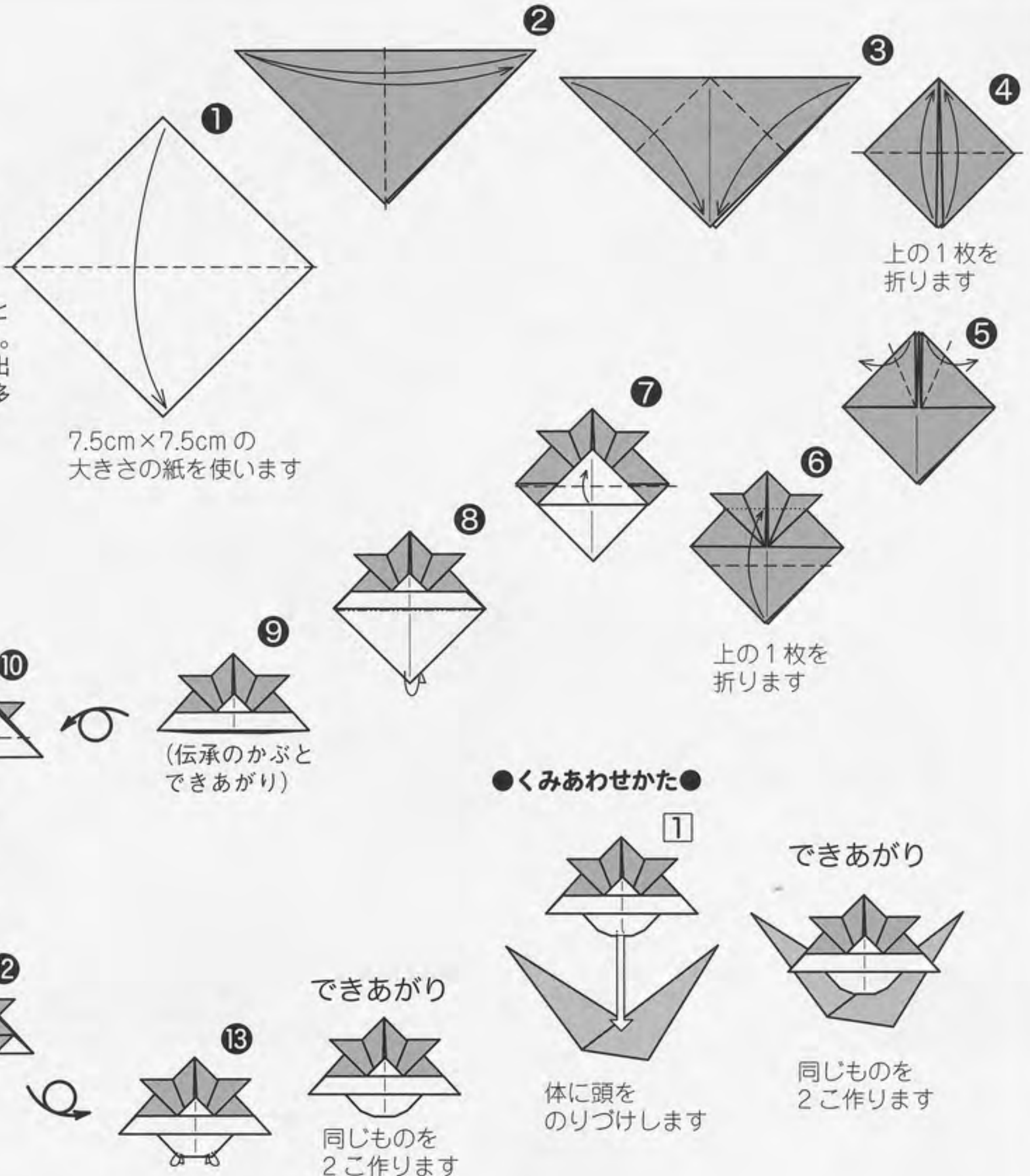

上の1枚を折ります

上の1枚を折ります

(伝承のかぶとできあがり)

●くみあわせかた●

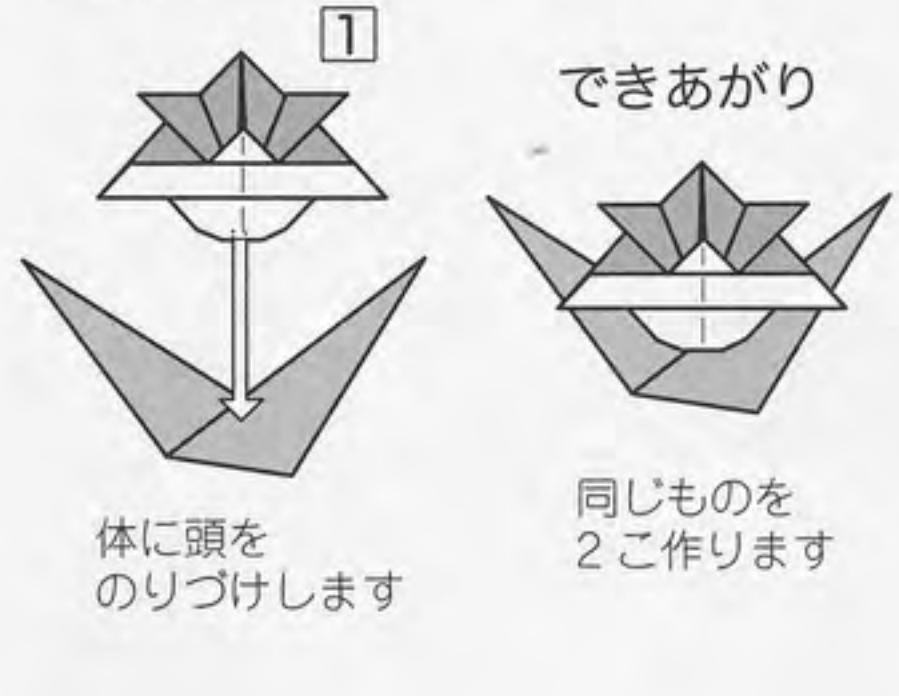

できあがり

体に頭をのりづけします

同じものを2こ作ります

できあがり

同じものを2こ作ります

こいのぼり
Carp streamer

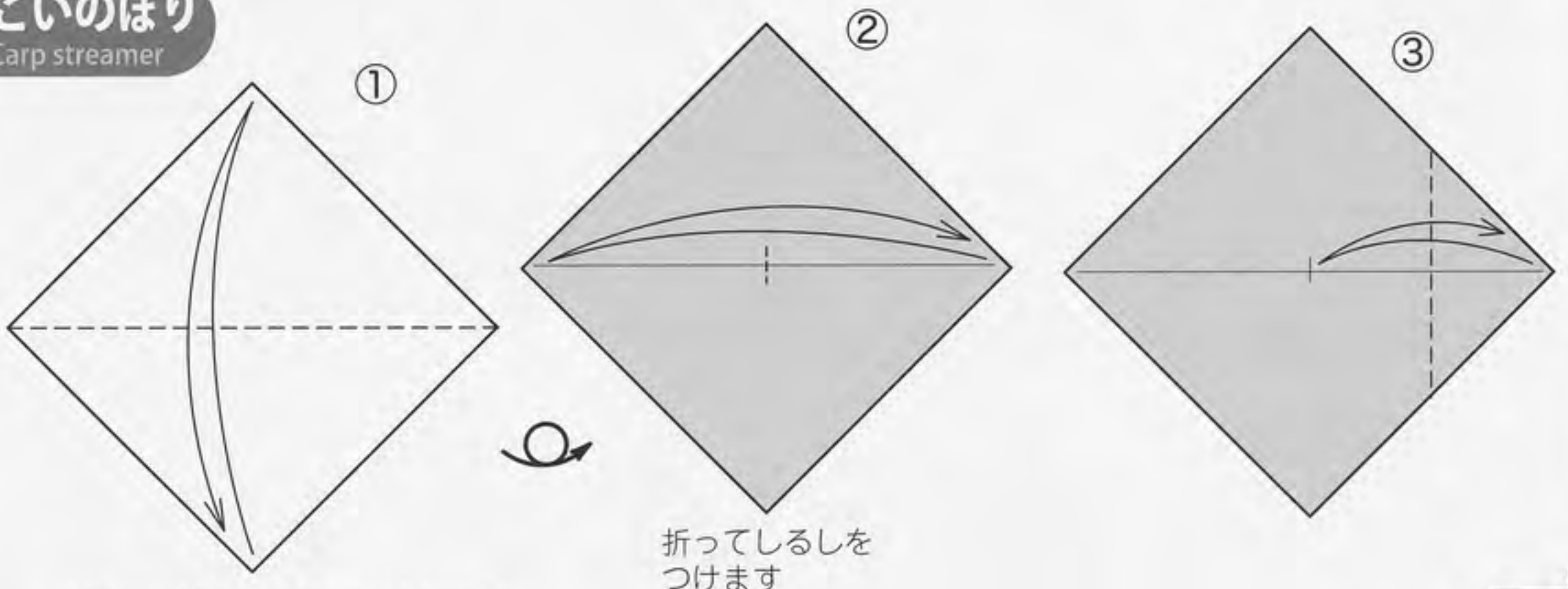

折ってしるしをつけます

15cm×15cm、14cm×14cmの大きさの紙を使います

前ページから
つづく

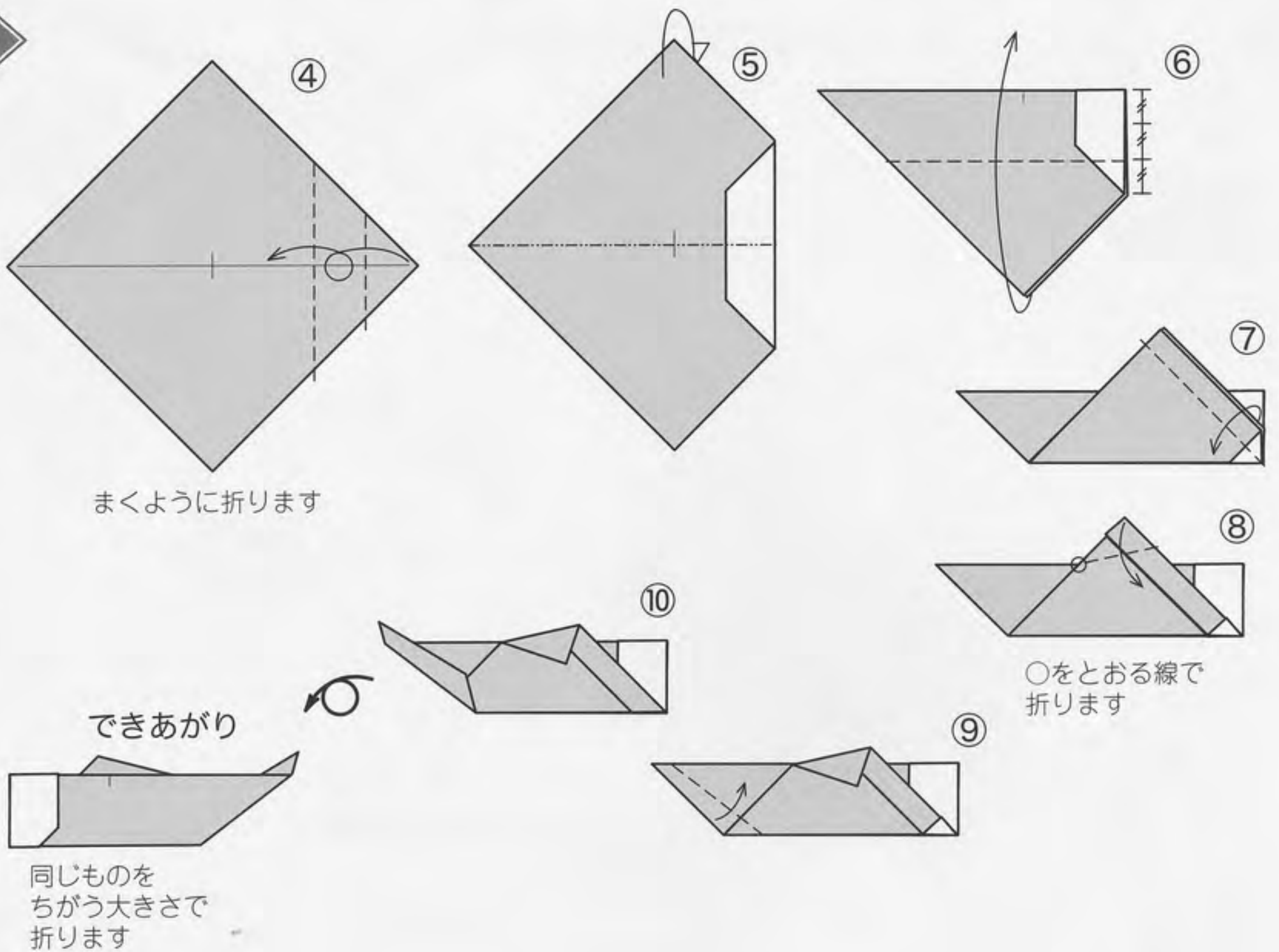

まくように折ります

できあがり

同じものを
ちがう大きさで
折ります

木 Tree

●使いかた●

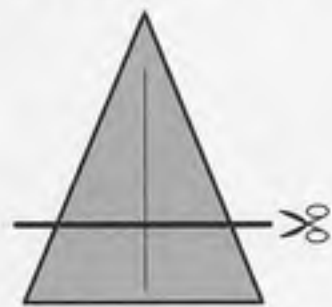

切って大きさをかえて
使います
(右図の木の上の数字は
それぞれの木の高さです)

できあがり

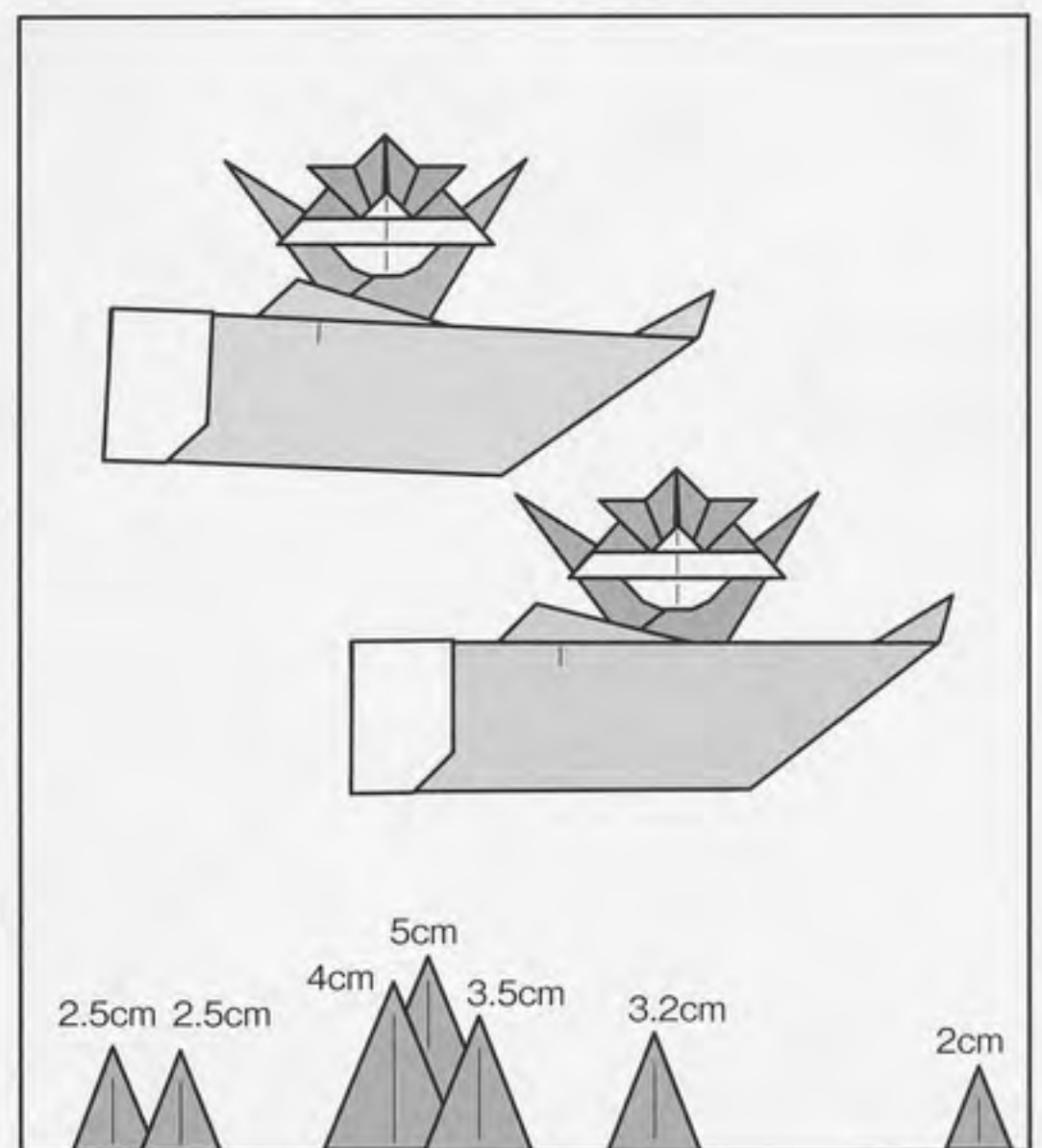

大色紙にこいのぼり、子ども、木を
形よくのりづけします

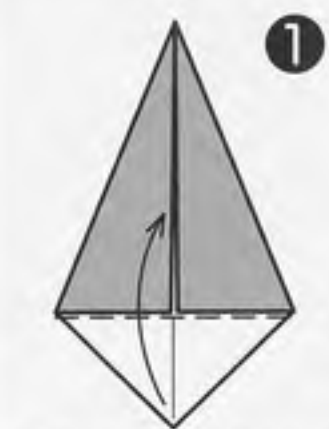

①
7.5cm×7.5cm の大きさの
紙を使います
P10 の
たこの基本形より

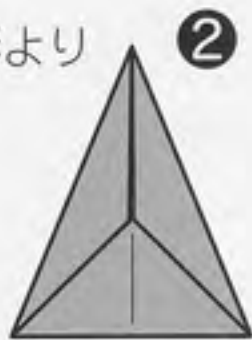

できあがり



同じものを
7こ作ります

かみかなえ

紙鼎(三本足の器)

Three legged bowl by Mr. Jun'ichirō SOMEYA



そめや じゅんいちろう
染谷 淳一郎

鼎は古代中国の金属製の器で、通常、3本の脚が付いていたそうです。折りすじは少ないのですが、やや折りにくいところもあります。紙を選んで折ってください。ユニットとしても使えます。(作者)

使用枚数: 1枚 / 正方形

2014年7月24日 投稿

この作品について

15cm角の大きさの紙で単体を折ると、横幅13.5cm、高さ4cmの、三本足の器ができます。投稿時の作品名は、「紙鼎」でしたが、作品のイメージがよりしやすいように、作者のご許可を得て、三本足の器と加えました。この作品からの発展で、右の写真のような「小鳥」や「八咫鳥」も創作されています。

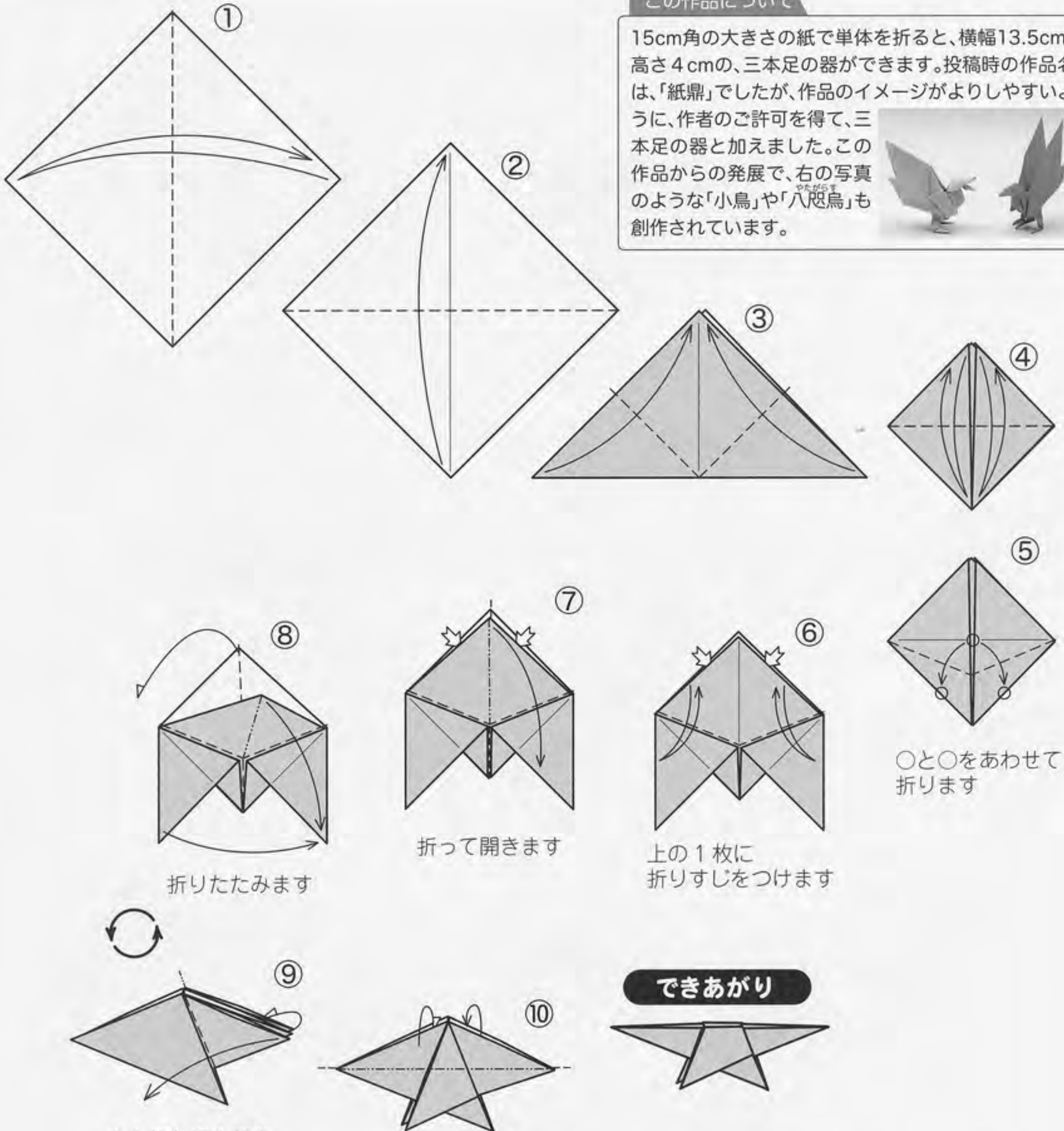

○と○をあわせて折ります

できあがり



上1枚と下1枚をそれぞれ折ります

うちがわに折りこみます

※まん中のかさなりの多い部分をはじめに折ってから、りょうはしをそれぞれあわせて折るとよいでしょう

兜

Japanese helmet by Ms. Minako ISHIBASHI

いしばし みなこ
石橋 美奈子

男の子たちと新聞紙で折った“かぶと”は幼い日の思い出です。ちょっとおしゃれに、くわ形、しころ、吹返、八幡座も揃って立体的に飾れる作品にしました。平成に入ったころに創作し、毎年季節になると折っています。(作者)

使用枚数:1枚/正方形

2015年5月18日 投稿

この作品について

15m角の大きさの紙で折ると、横幅と高さが5.5cmほどの兜ができます。

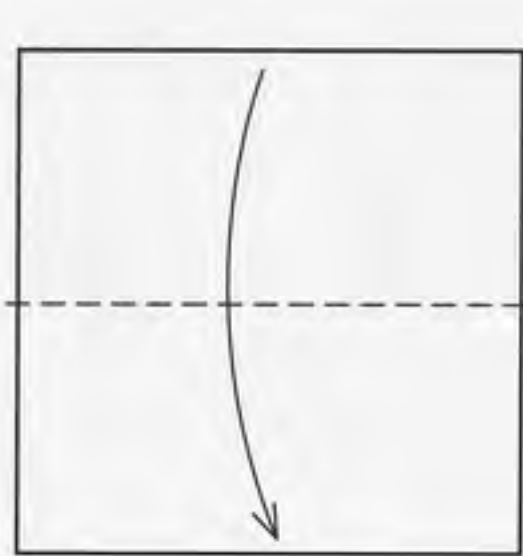

①



②

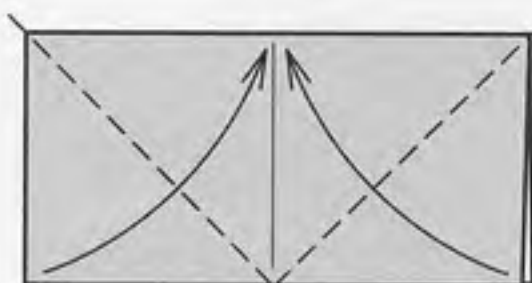

③

上の1枚を折ります

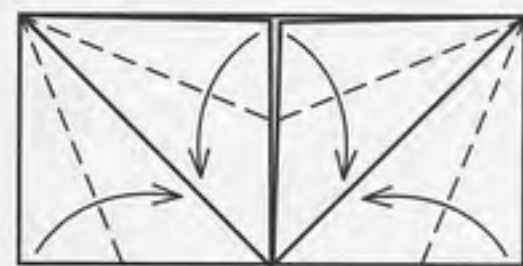

④

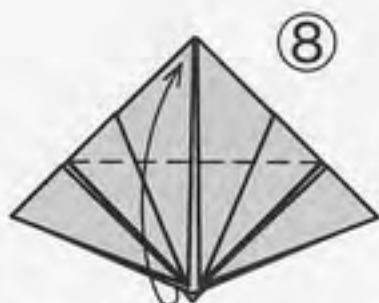

⑧

下の1枚をのこして折ります

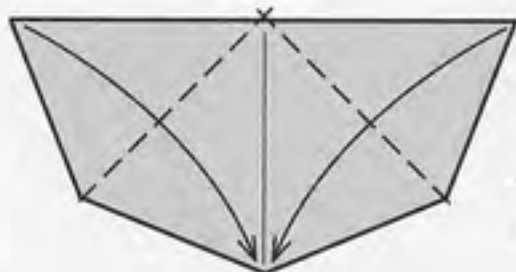

⑦

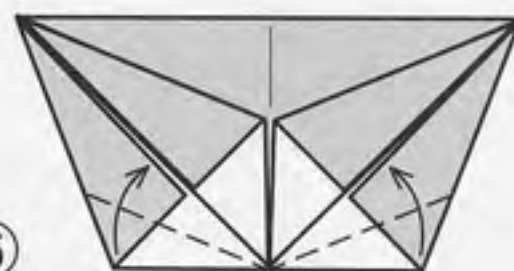

⑤

⑥

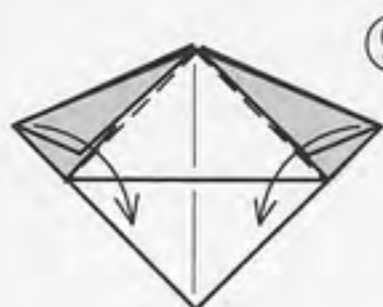
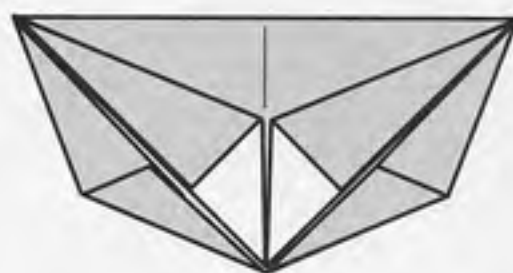

⑨

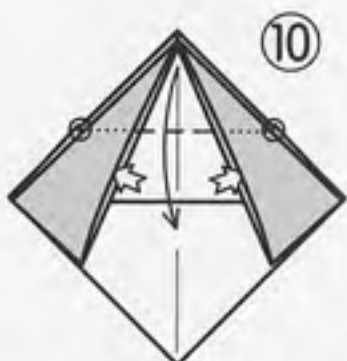

⑩

○をとおり線で
中で折ります

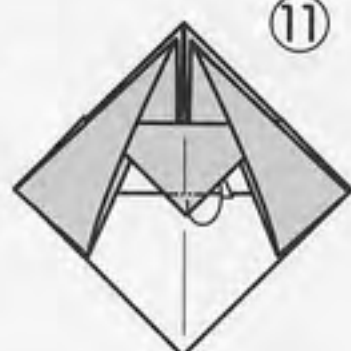

⑪

すぐうしろに
折ります

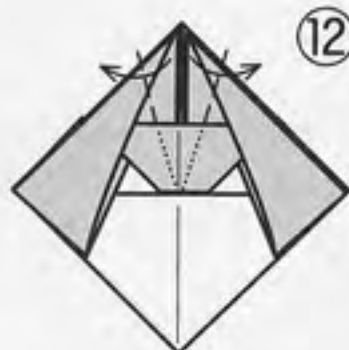

⑫

中で折ります

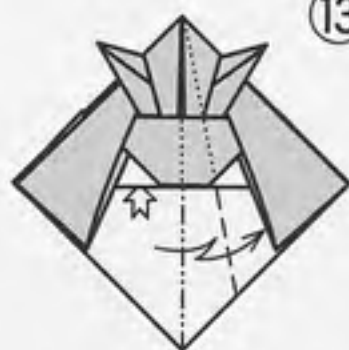

⑬

うしろの部分を
段折りして
立体にします



(参考写真)

次ページへ
つづく

前ページからつづく



折りすじをつけます



すぐうしろに折ってさしこみます

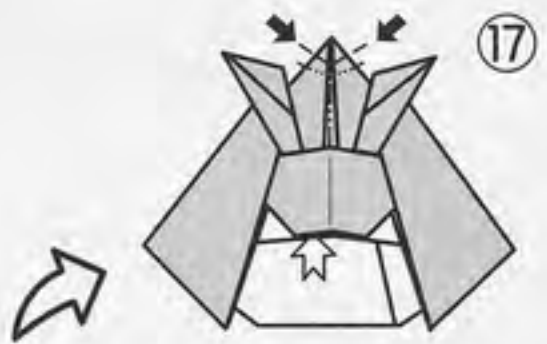

てへんの先をしずめてつまみ出します
立体にととのえて八幡座を作ります

できあがり



(参考写真)



(上から見たところ)

ミニ知識

兜の部分の名称



総角結び

〈人形〉

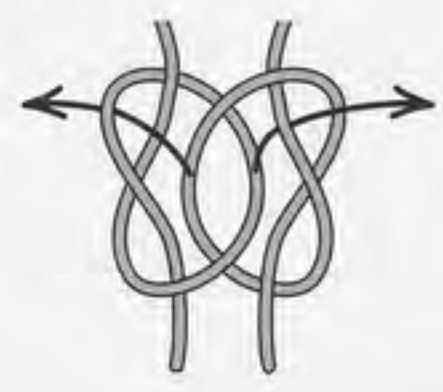

〈入形〉

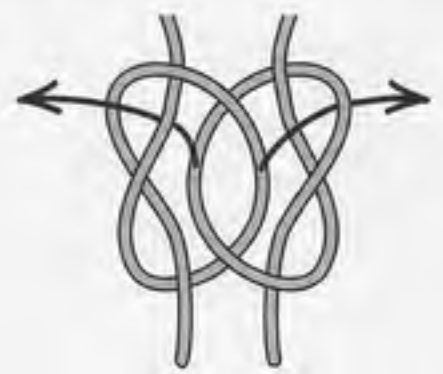

輪の部分を矢印のように通して左右に引き、中心に結び目を作ります

○兜…もともとは菖蒲で作った菖蒲胃を飾るのが端午の節供のならわしでしたが、後に武者の兜や鎧が災いを防くとお守りとして飾られます。

○胃と甲…「かぶと」は、本来は「胃」の字を用いましたが、現在、「甲」の字がカブトの意味で使われることがあります。もともとは「甲」をヨロイ、「胃」をカブトと区別して呼んでいましたが、のちに混同されました。

○兜の緒…気持ちを引き締めて用心することを「兜の緒を締める」といいます。飾り兜の兜の緒は、総角結びが用いられていることが多いようです。左の図のように、中心の結びの形によって「人形」とその左右対称の「入形」の2種類あります。武具には悪霊が入ってこないようにと「人形」で結ぶのが一般的ですが、写真の兜は入形です。

○八幡座…鉢の天辺の孔に付いている飾り金物。孔はもともと烏帽子をかぶせた髻（髪の毛を頭の上で束ねたところ）を出すための孔でした。

変り兜

Japanese helmet by Mr. Yasuhira TOMINAGA

とみなが やすひら
富永 康平

大きなツノ(鍬形)のある「変り兜」で、鍬形部分にかぶせ折り、段折り、頂点を押しこむように折るなどをすると、さらに形が変わった兜になります。大きく丈夫な紙で折って、糊付けや補強をすれば、かぶることもできます。(作者)

使用枚数: 1枚 / 正方形

2015年12月9日 投稿

風船基本形 Waterbomb Base

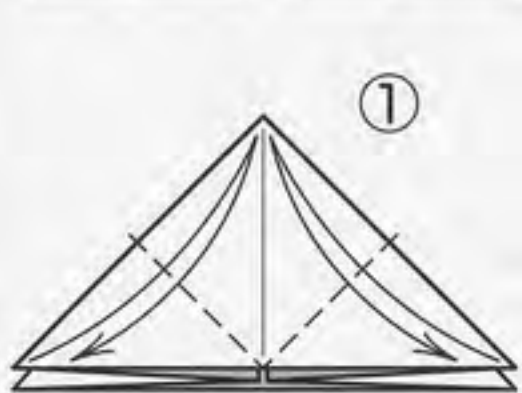
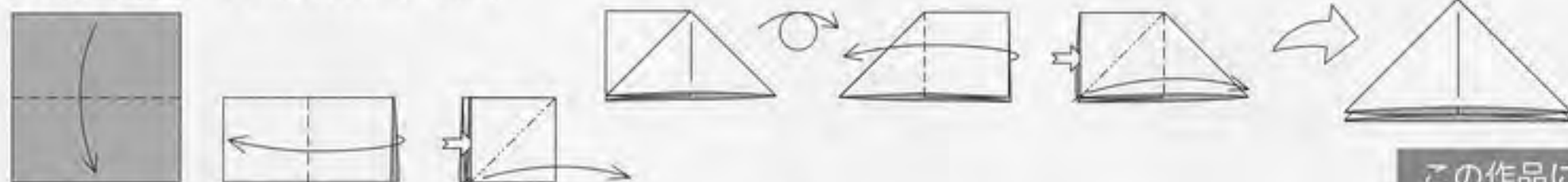

①
風船基本形より
上の1枚に
折りすじをつけます

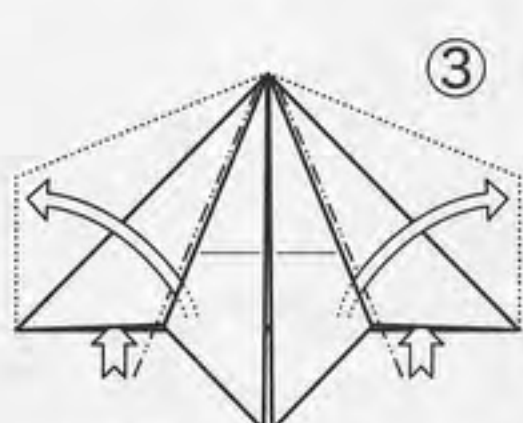
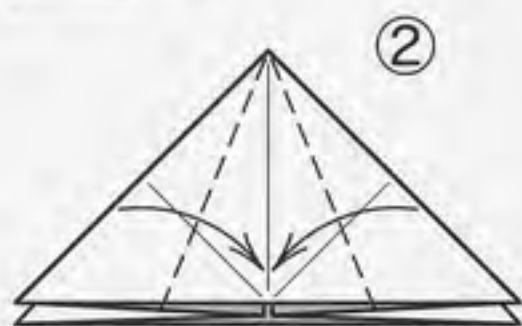

③
中の部分を
引き出して
折りたたみます

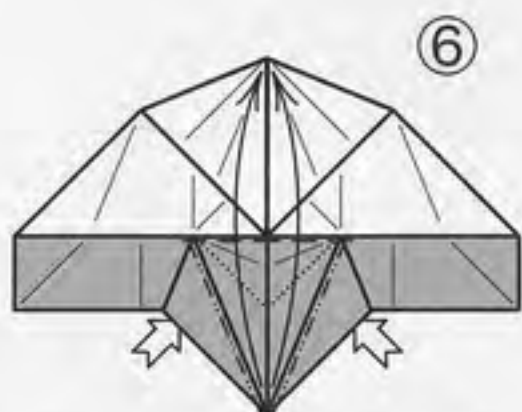
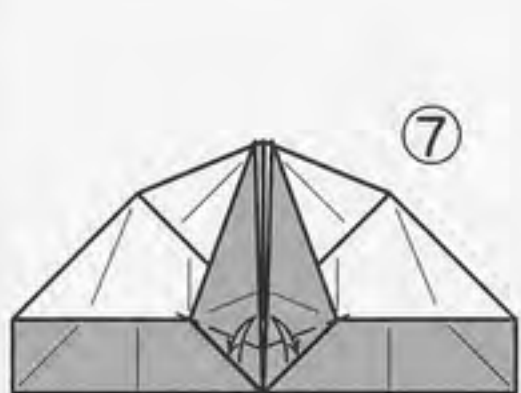
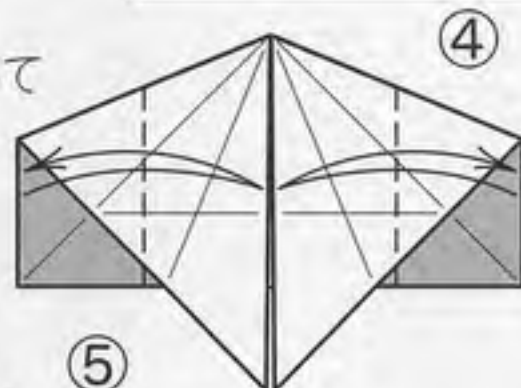

⑥
開いて折りたたみます

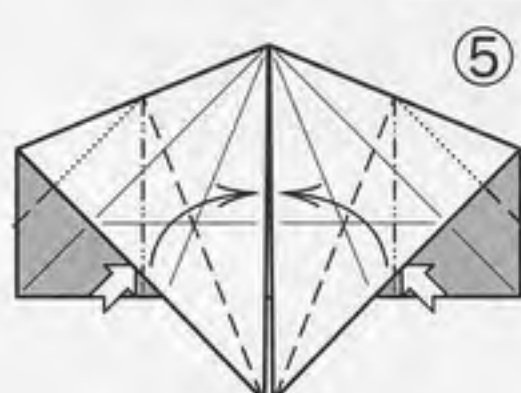

⑦
開いて折りたたみます

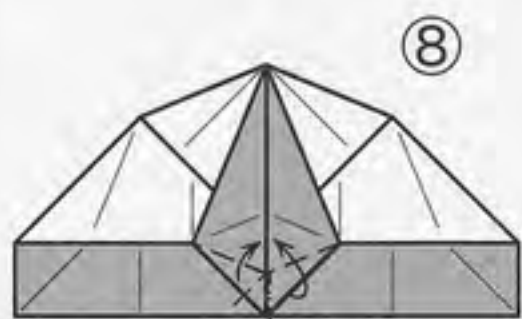

⑧
よせるように
折りたたみます

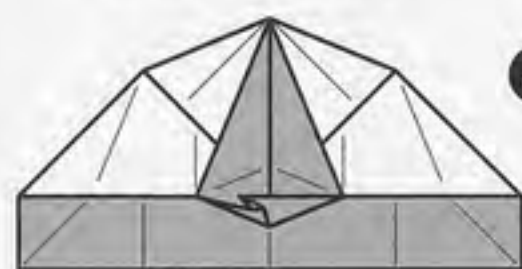

(途中図)

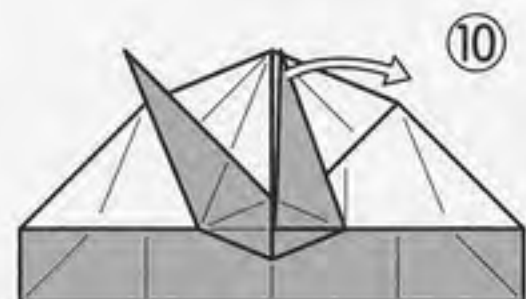

⑩
引き出して折りたたみます

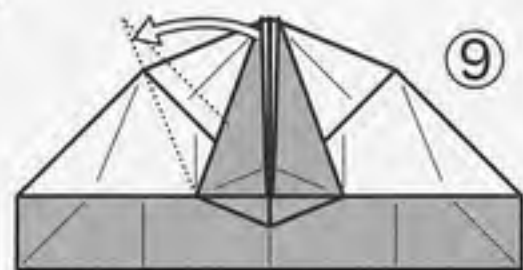

⑪
引き出して折りたたみ直します

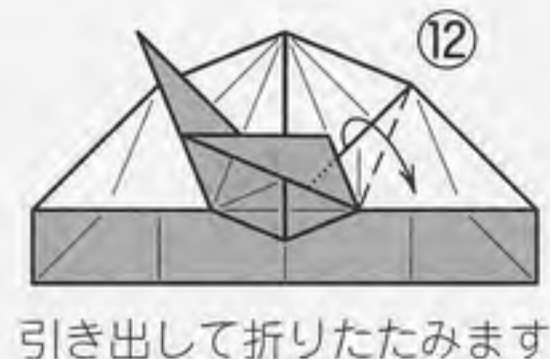
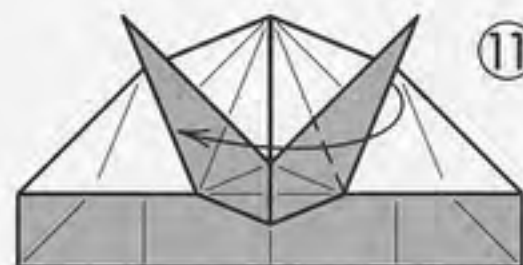

⑫
引き出して折りたたみます

この作品について

15cm角の大きさの紙で折ると、横幅7.5cmの兜ができます。鍬形に変化をつけたバリエーションをおりがみガーデン(P51)で写真で紹介しています。

次ページへ
つづく

前ページから
つづく

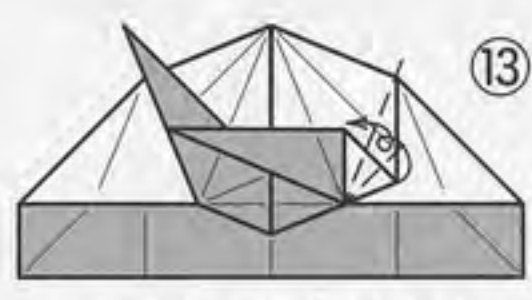

まくように折ります

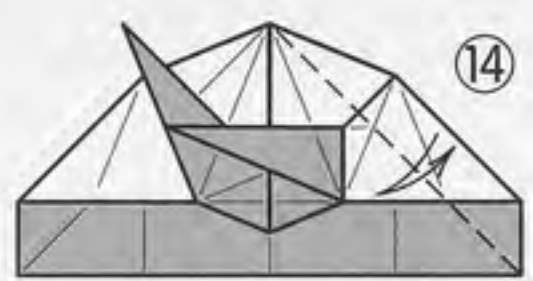

14

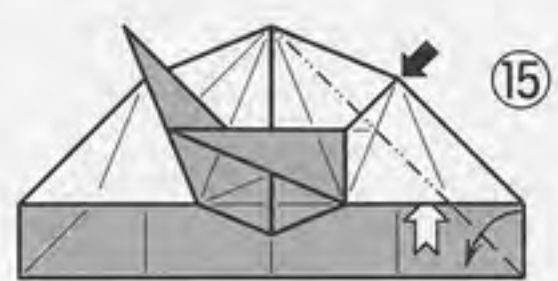

15

押しこんで
折ります

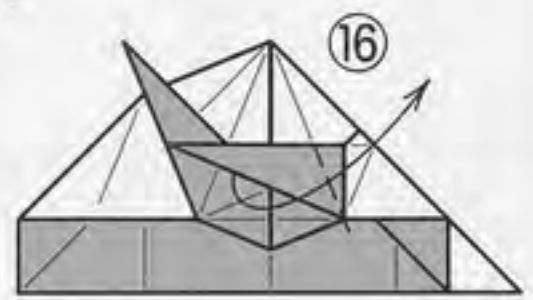

16

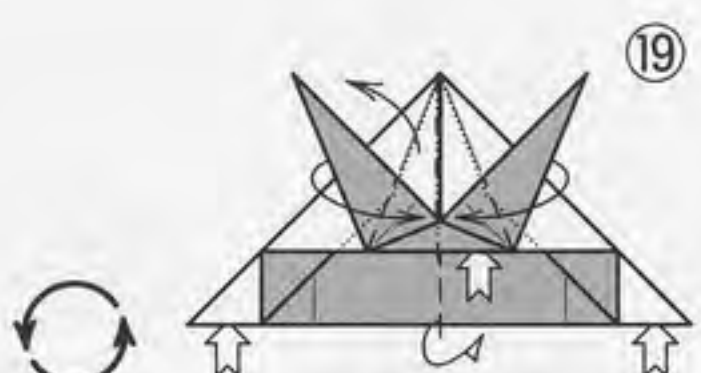

19

くわがたの部分を折りながら
よせるように折りたたみます

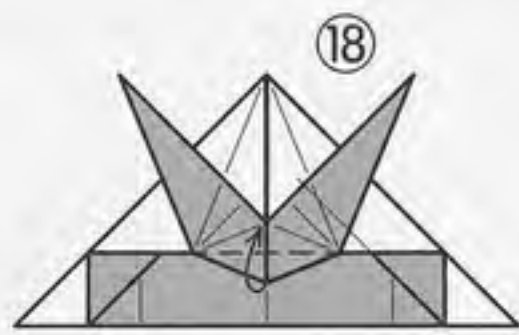

18

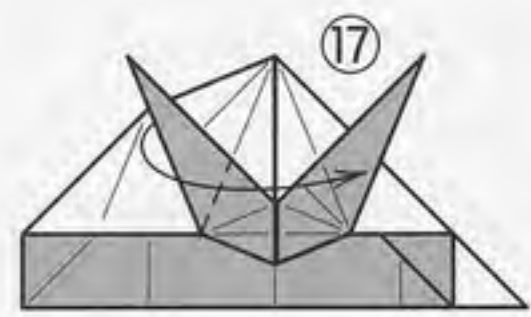

17

11~16と同じように
折ります

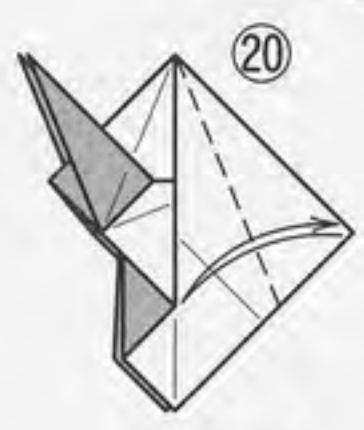

20

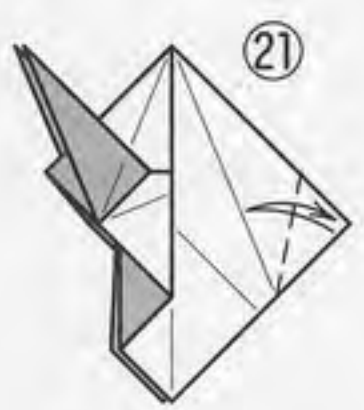

21

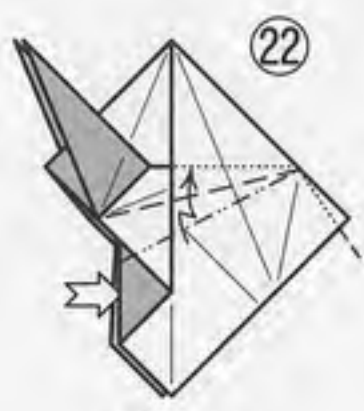

22

段折り

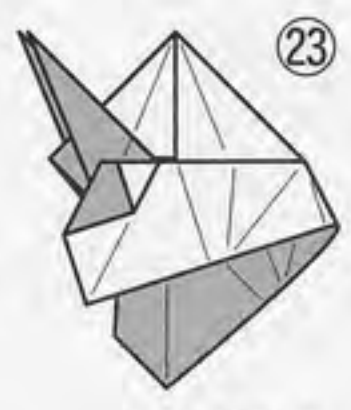

23

うらがわも
同じ



24

うらがわも
同じ

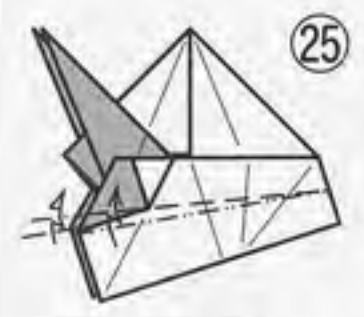

25

段折りしながら
かぶせ折り

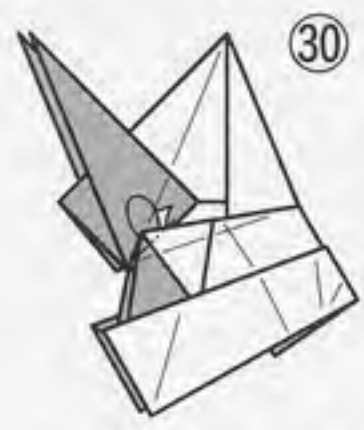

30

うしろに折って
さしこみます
うらがわも同じ



29

うらがわも
同じ



28

ずらすように
折ります

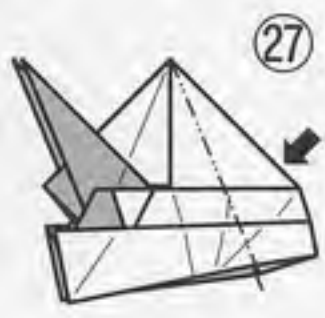

27

押しこみながら
折りたたみます

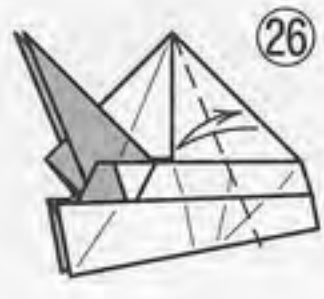

26

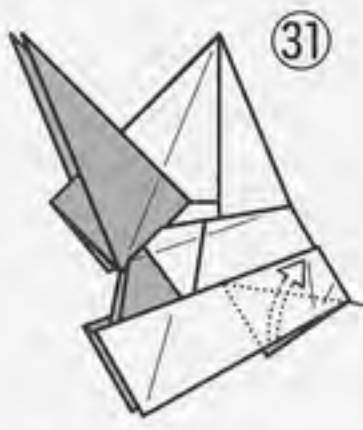

31

中で折って
とめます

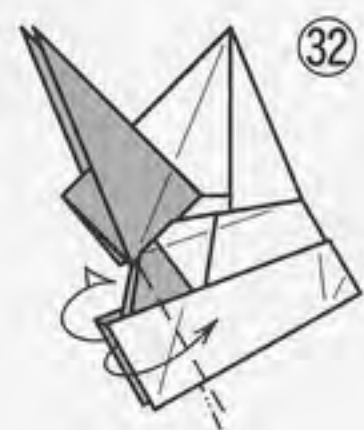

32



33

開いて
形をととのえます



できあがり

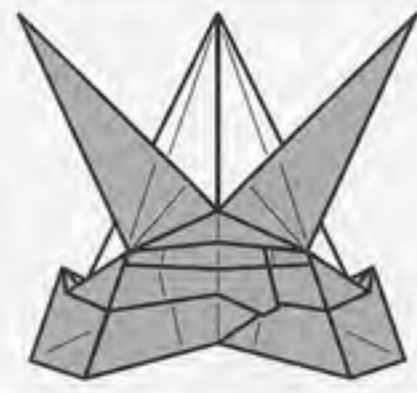

吹返の部分をカールさせて
形をととのえてもよいでしょう

鬼兜

Oni helmet by Mr. Sachio TSUTSUMI

つつみ さちお
堤 祥雄

2002年の投稿作品「羊頭兜」の変形です。⑧～⑬で牙を折り出しますが、外を向き過ぎると、⑭でかくれてしまいますので注意してください。⑬で角の角度や⑭で全体の幅や吹返の形を変えられます。(作者)

使用枚数:1枚/正方形

2014年9月16日 投稿

風船基本形 Waterbomb Base

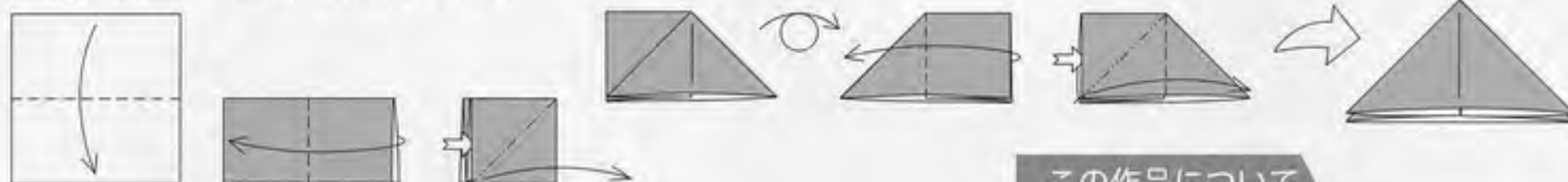

この作品について

15cm角の紙で折ると、横幅9cm、高さ7.5cmになります。

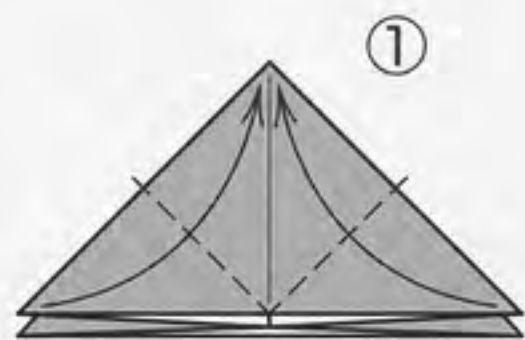

①
風船基本形より
上の1枚を折ります

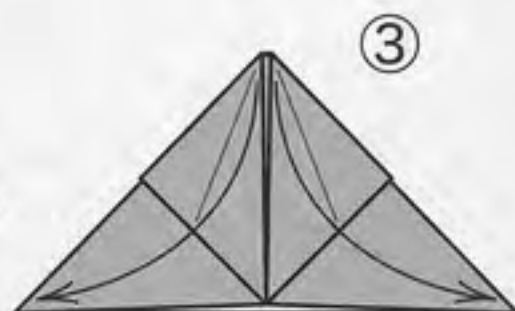
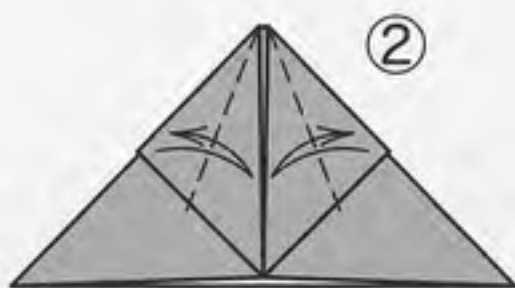

③
もどします

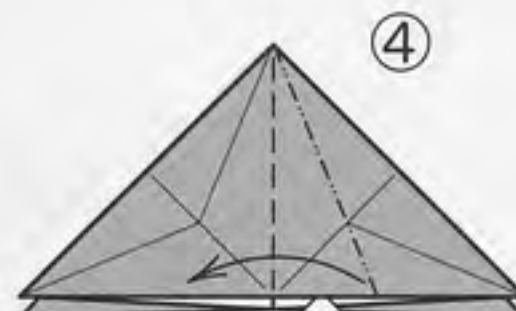

④
開いて
折りたたみます

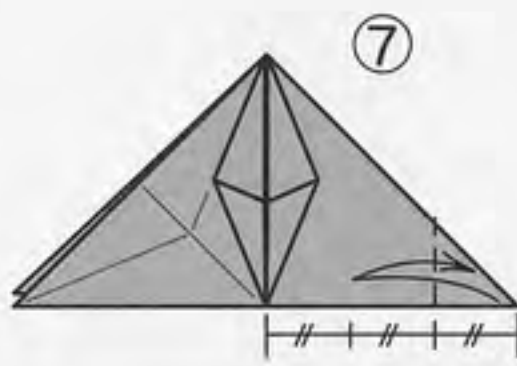
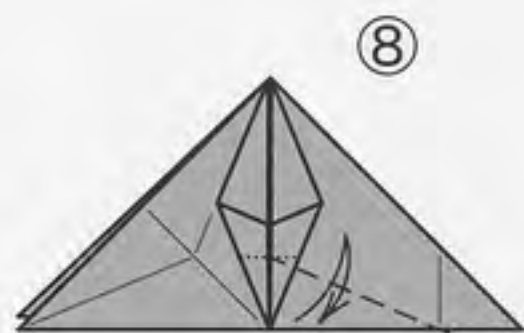

⑤
開いて
折りたたみます

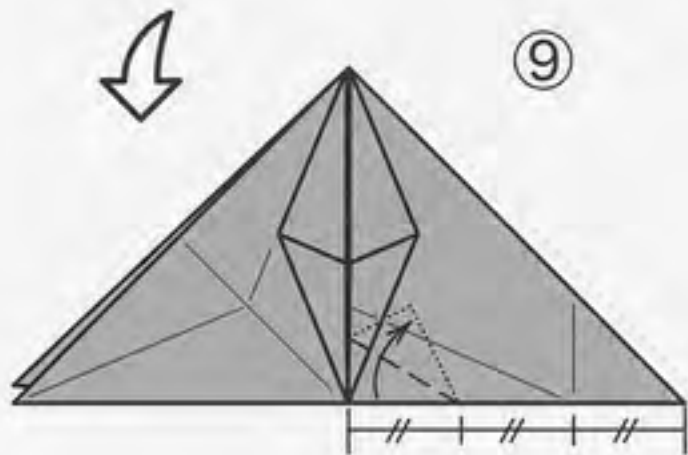

⑧
開いて折りたたみます

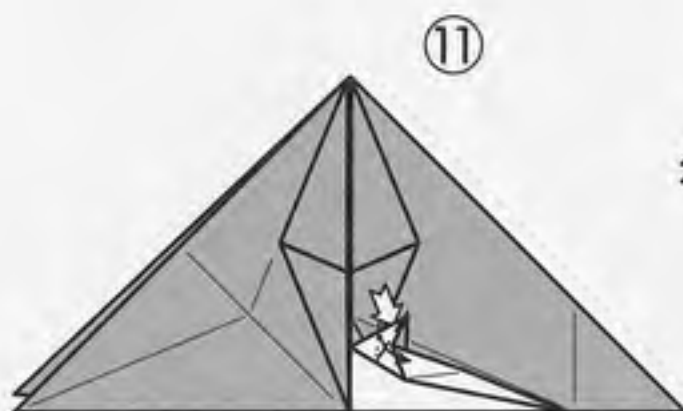

⑨
開いて折りたたみます

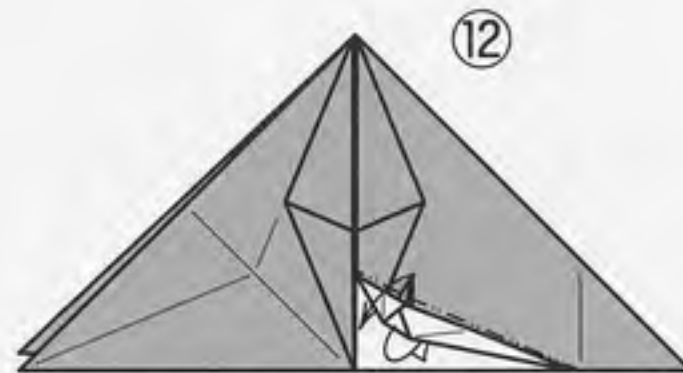

⑩
うしろに折りながら
三角の部分をたおします

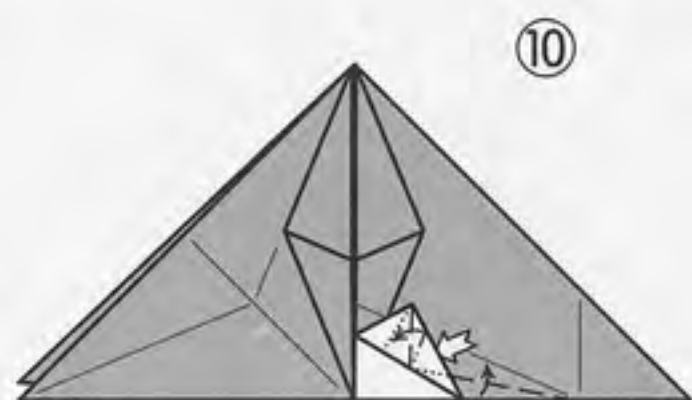

前ページから
つづく

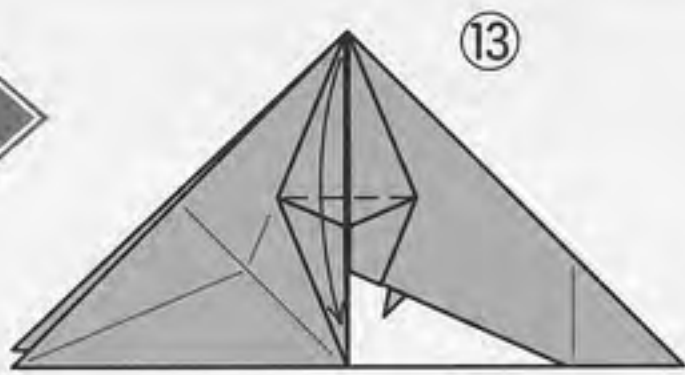

13

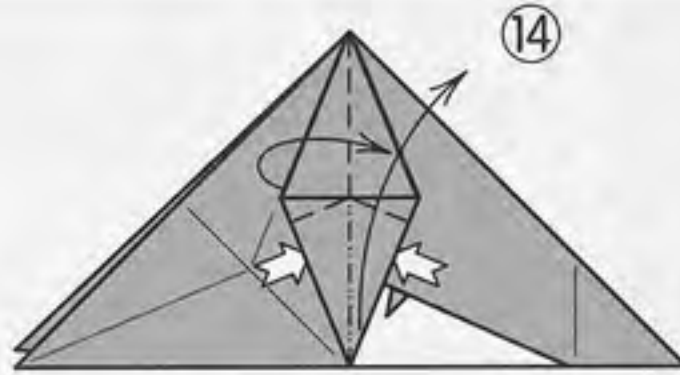

14

よせるように折りたたみます

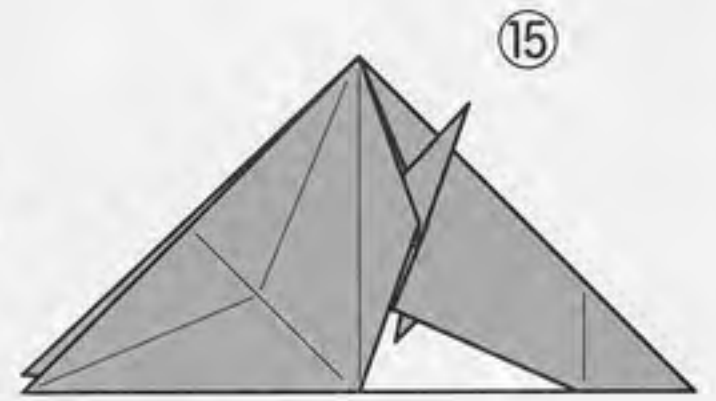

15

はんたいがわも④~⑭と
同じように折ります

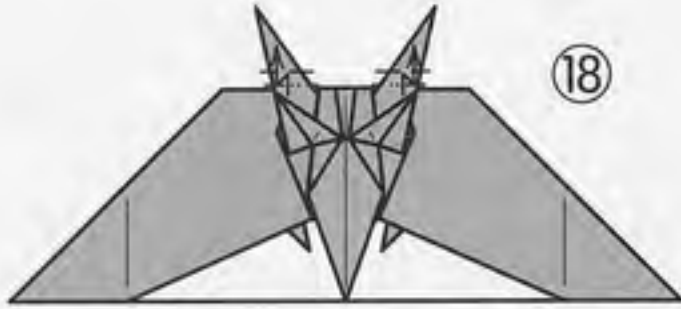

18

段折り

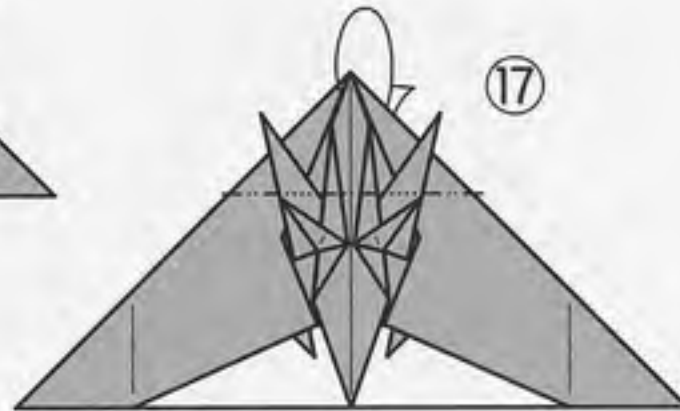

17

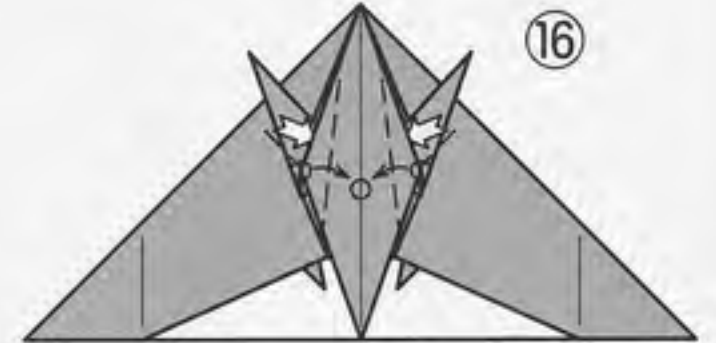

16

○と○をあわせて
開いて折りたたみます

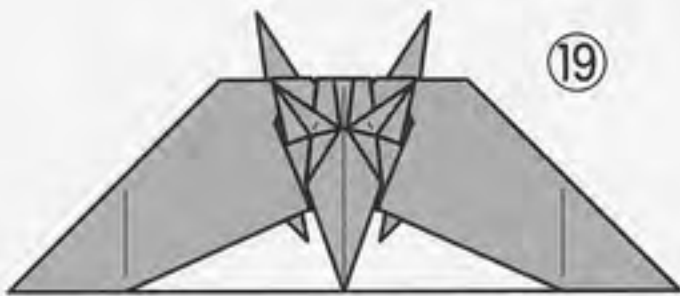

19

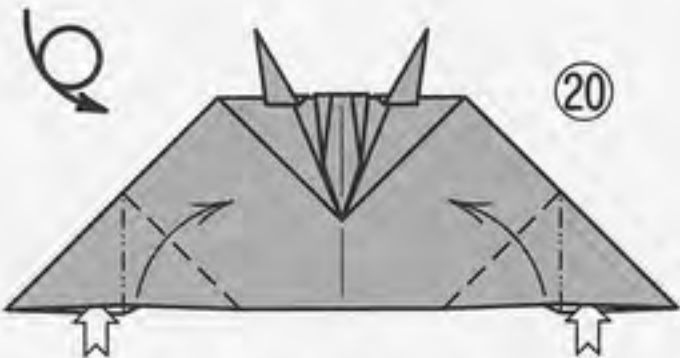

20

開いて折りたたみます

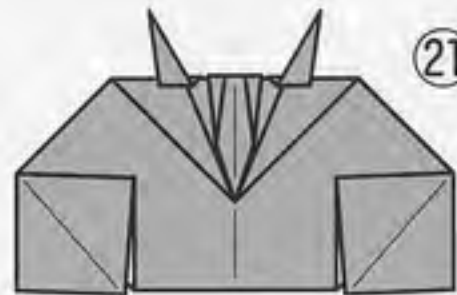

21

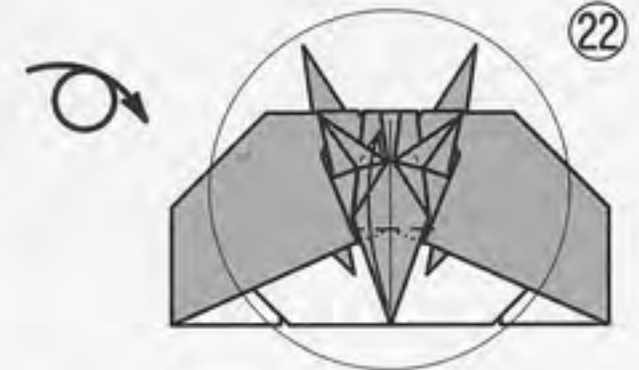

22



25

開いて
折って立体に
形をととのえます

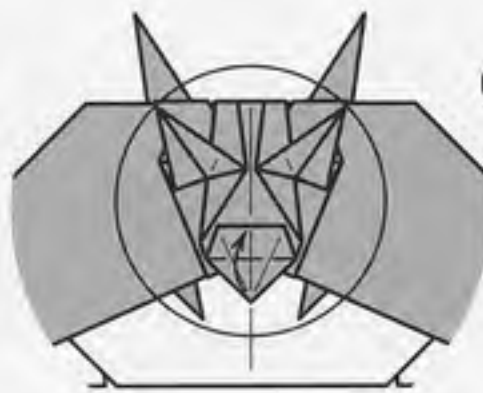

24

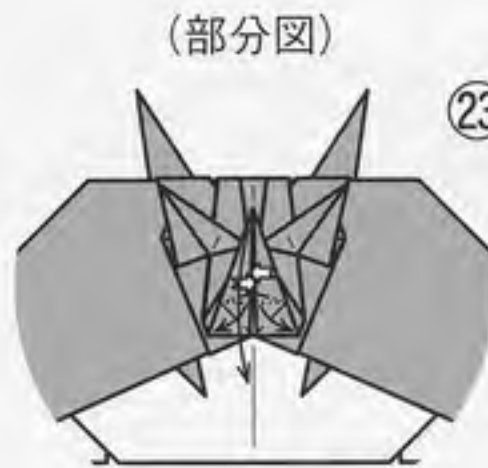

(部分図)

23

開いて折りたたみます



26

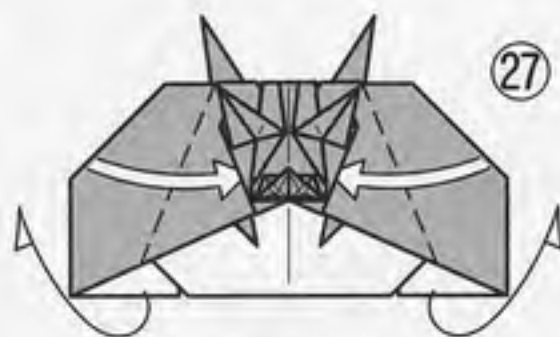

27

うしろの部分
を出しながら
折ってさしこみます
形をととのえます

できあがり

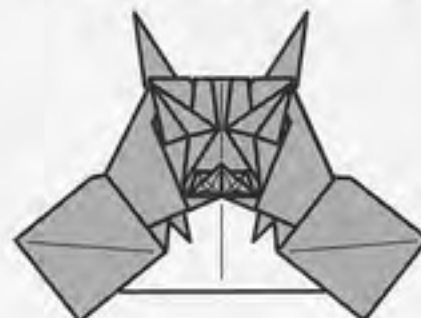

(うらがわ)



②⑦を折るとき
吹返の部分の上のかどが
引きよせられて少し折れます

鯉のぼりの箸袋

Carpstreamer chopstick envelope by Mr. Katsuhisa YAMADA



やまだ かつひさ
山田 勝久

単純な形なので、目やうろこなど描き込んでも楽しいと思います。(作者)

使用枚数: 1枚 / 正方形

2012年11月28日 投稿

この作品について

15cm角の紙で折ると、Iが縦3.75cm、横11cm、IIが縦3.75cm、横10.5cmで、一般的な割り箸にちょうどよい大きさです。口絵の写真のようにまるいシールなどをはって目を作っても楽しいです。

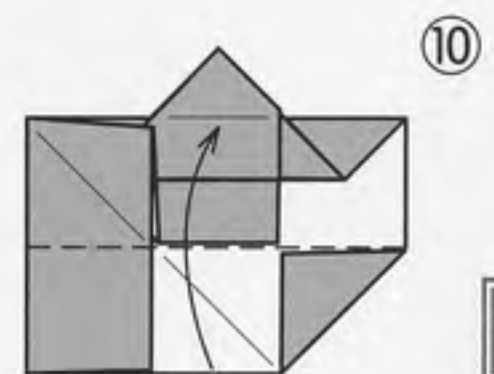
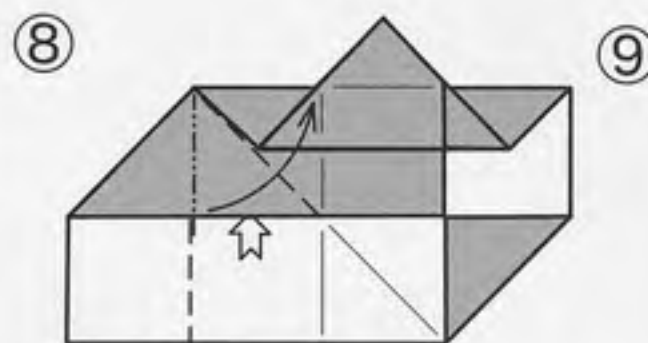
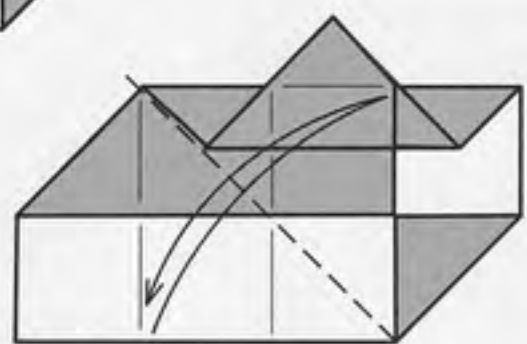
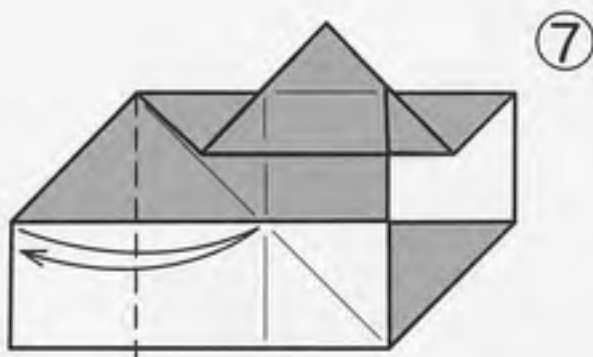
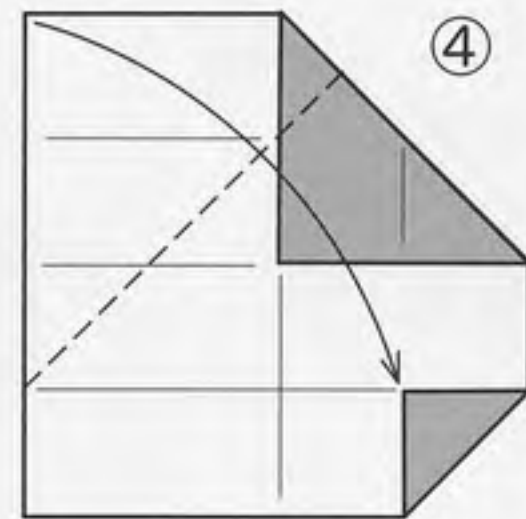
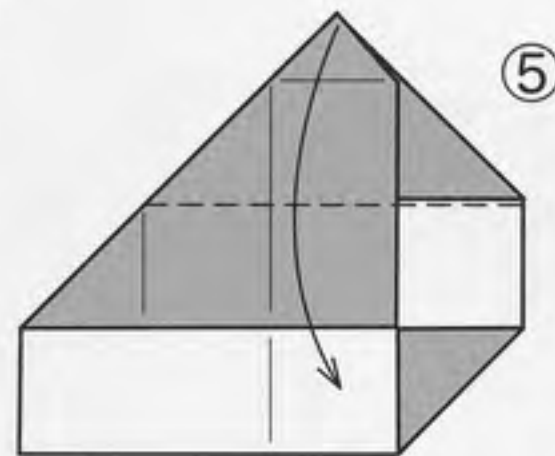
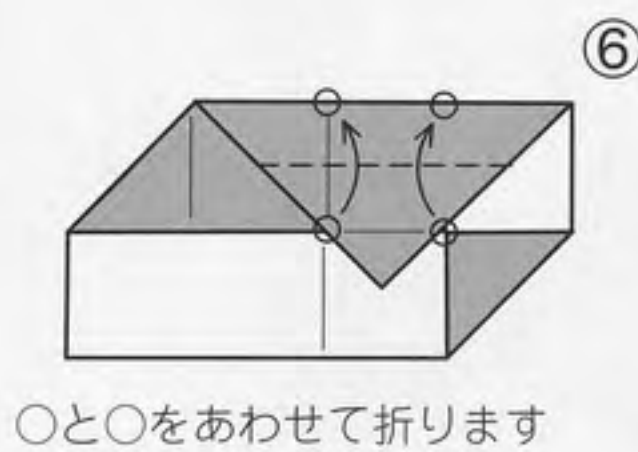
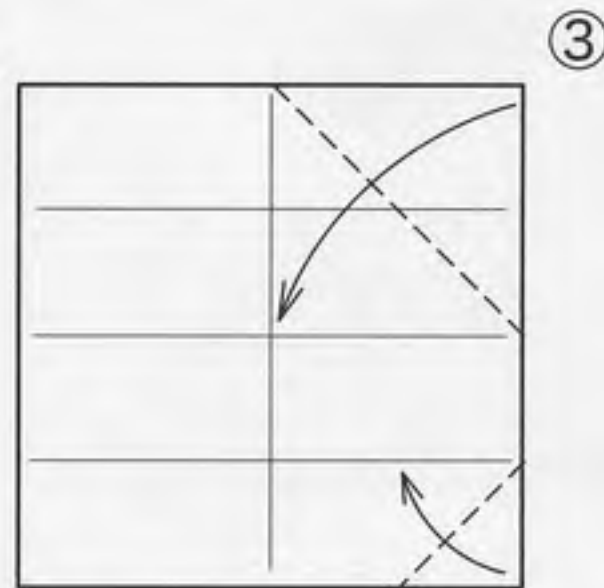
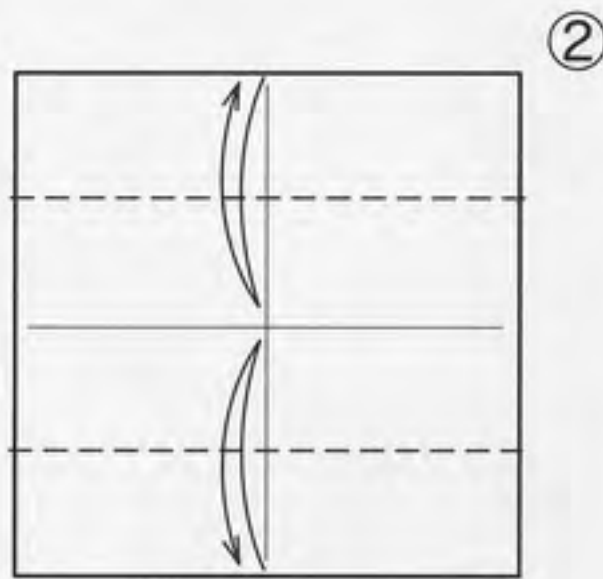
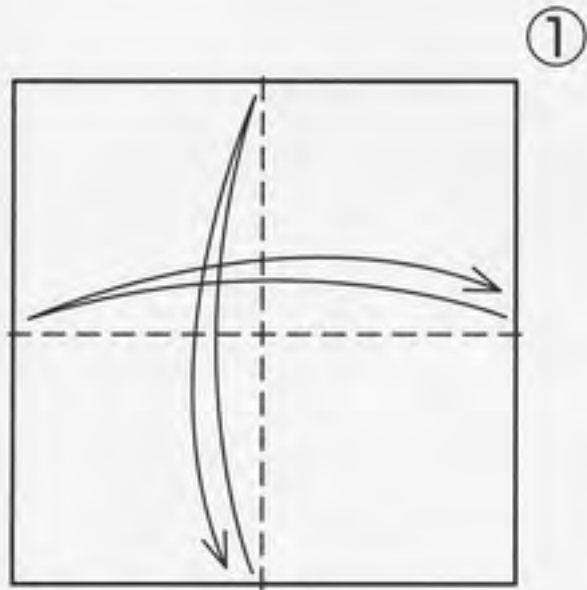

開いて折りたたみます

次ページへ
つづく

前ページから
つづく

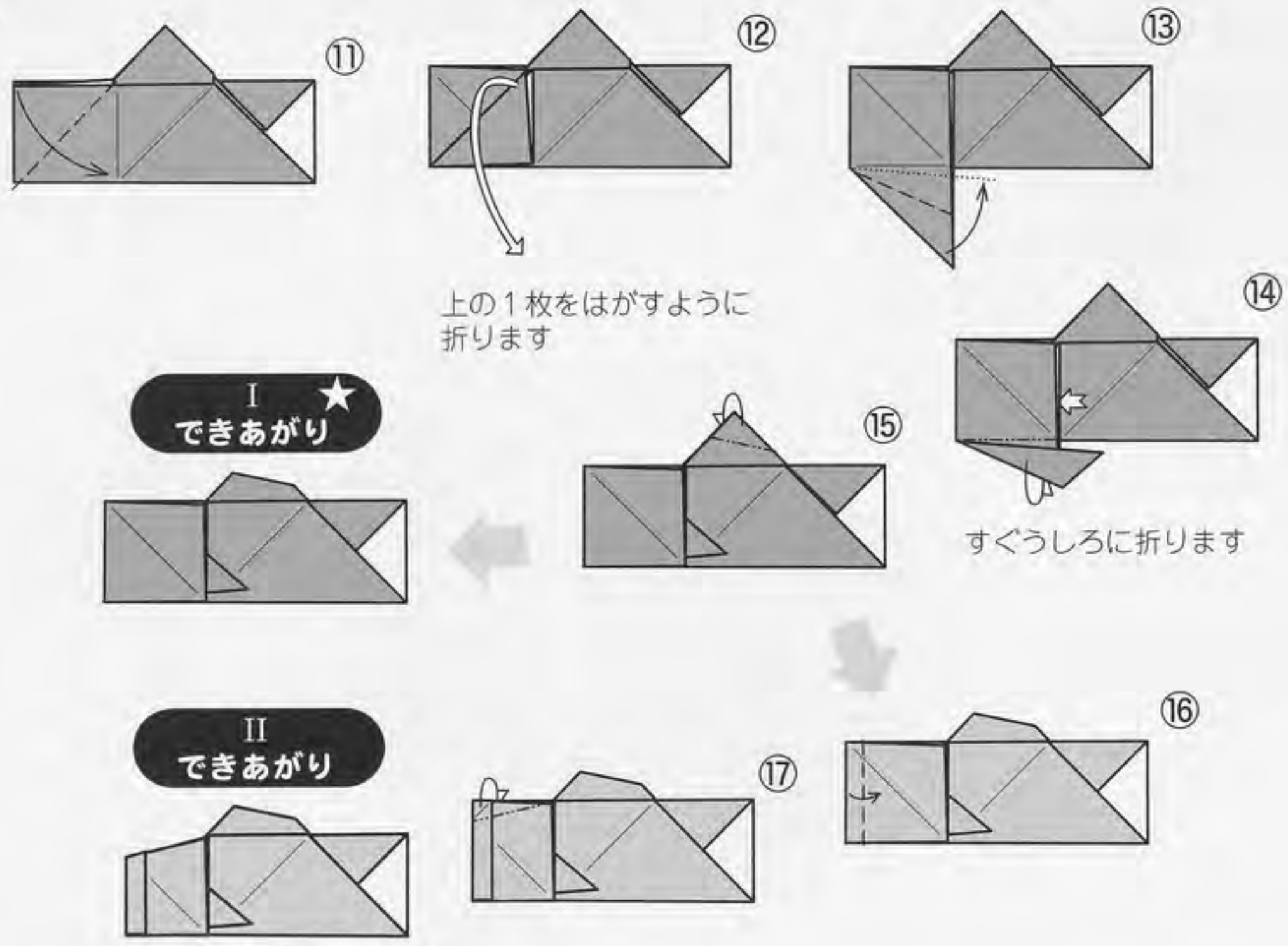

上の1枚をはがすように
折ります

すぐうしろに折ります

I ★
できあがり

II
できあがり

ミニ知識

◇こどもの日…5月5日で、もともとは端午の節供の日でした。1948（昭和23）年に、「こどもの人格を重んじ、こどもの幸福をはかるとともに、母に感謝する日」として国民の祝日に定められました。

◇端午の節供…端午とはもともとは月の初めの午の日という意味で、五月に限りません。旧暦の五月は現在の六月に当たり、じめじめとして病気がはやり、害虫の被害も多い時期なので古代中国では物忌み（食事や外出などを控え、心身を清めること）の月とされました。数字の重なる五月五日を端午の節供とし、薬効のある菖蒲や蓬を使って邪気（病気を引き起こすもともになると考えられた毒気）をはらう行事が行われました。それが日本に伝わり、田植え前の女性たちが菖蒲と蓬で葺いた屋根の下で、身を清めるといった女性の祭に結びついて、菖蒲湯に入って厄よけをする風習が生まれました。武士の時代となり、菖蒲が「尚武（武事を尊ぶこと）」と音が同じであることから、江戸時代には男の子の成長を願う祭へと変わっていきました。

◇薬玉…昔、宮中では端午の節供のとき、香料や蓬や菖蒲などの薬草を錦の袋につめて鞠形にし、五色（青・黄・赤・白・黒）の糸をたらした薬玉が飾られていました。邪気をはらい長生きを願うための飾り物で、中国から伝えられ、柱や簾に掛けたり、身に着けたりしていました。現在、イベントなどで使われる薬玉の由来です。

◇鯉幟…もともとは幟の脇に付けられる「まねき」という装飾品

で小さな紙製のものでしたが、江戸時代半ばごろから大きな吹き流しの形のものを作られるようになりました。都市に住む庶民の間で、中国の黄河上流にある竜門の急流を登った鯉が竜になるといふ登竜門の伝説にあやかって、縁起のよい鯉の形の吹き流しを子どもの成長と出世を願って飾るようになったと考えられています。なお、現在の一般的な鯉幟は竿の先端に籠玉と矢車があり、吹き流し、真鯉（黒い鯉）、緋鯉（赤い鯉）、子鯉（青い鯉）を順に結んでいます。元来は頂部に付けていた風車や杉の葉や目籠などに意味があって、神様の依代や忌み籠りの家の標示だったと考えられています。

◇柏餅…柏は落葉樹ですが、葉がなかなか落ちず、春に若い葉が出る直前に落葉することから、跡継ぎが絶えない縁起のよい木と考えられていました。柏の葉でくるんだ餅が端午の節供に供えられました。今月号の表紙では3枚組みの「飾り」を柏餅に見立てています。

◇愛鳥週間（パードウィーク）…5月10日～16日。1950（昭和25）年、野鳥を愛護する目的で、夏鳥がやって来るこの季節に制定されました。

◇母の日…5月の第二日曜日。アメリカで母親を亡くした女性が、生前、母親が好んだ白いカーネーションをキリスト教の教会に捧げたのがきっかけとなって生まれた記念日です。1912年からアメリカではこの日が祝日となっていて、日本でも第二次世界大戦前からキリスト教会が広め始めました。

●ミニ知識参考図書：『世界大百科事典』（平凡社）、『大辞泉』（小学館）、『戦国武将変わり兜図鑑』（新人物往来社）、『浮世絵でみる年中行事』（山川出版社）、『浮世絵で読む、江戸の四季とならわし』（NHK出版）、『江戸ごよみ十二ヶ月』（人文社）、『日本の歳時記京都』（小学館）、『花と樹の事典』（柏書

房）、『日本人のしきたり』（青春出版社）、『おりおりに和暦のあるくらし』（角川書店）、『おうちで楽しむにはんの行事』（技術評論社）

扇飾り

Folding fan by Ms. Masako FUTAWATARI



ふたわたり まさこ
二渡 昌子

いろいろな行事の脇役として飾っていただけたら嬉しいです。柄物の紙で折ると、模様はどう出るか分からないので最後に広げるとき、わくわくします。(作者)

使用枚数: 1枚 / 正方形

この作品について

15cm角の紙で折ると、高さ6.5cm、横幅9.5cmになります。うしろの部分がスタンドになって立つ作品です。

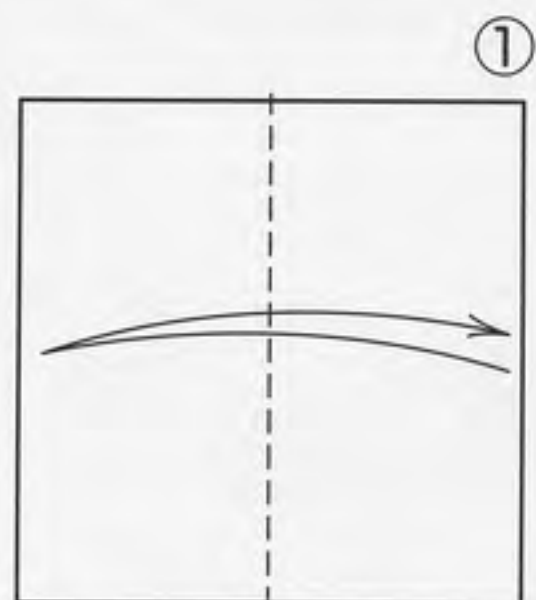

①

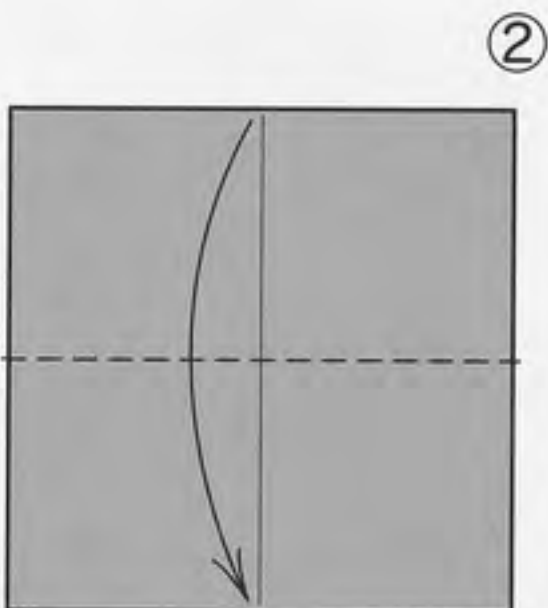

②



③

折ってしるしをつけます



④

ぜんぶいっしょに折ってしるしをつけます

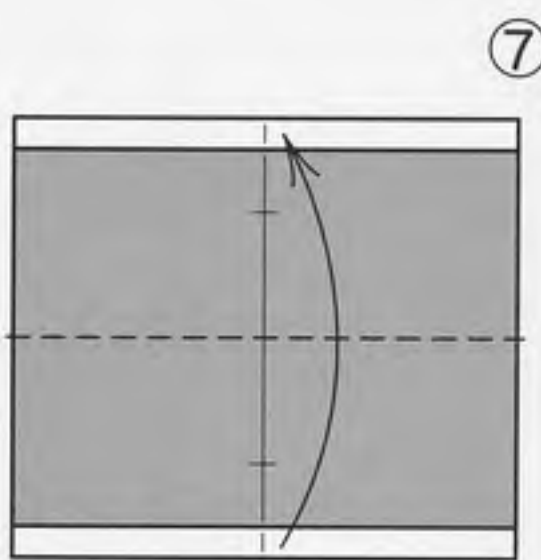

⑦

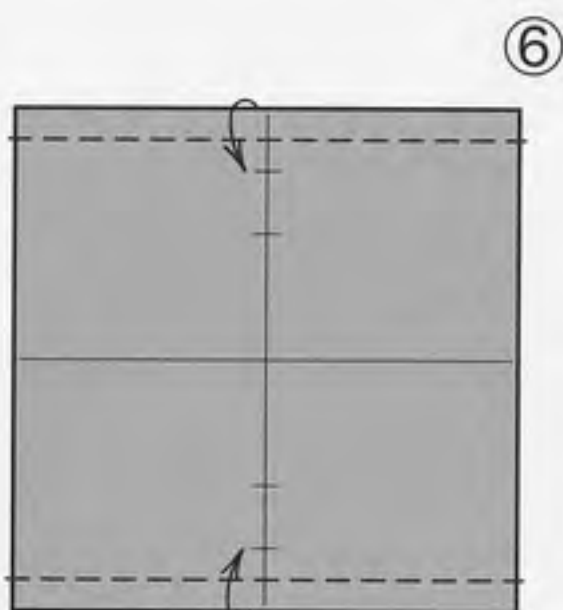

⑥



⑤

開きます

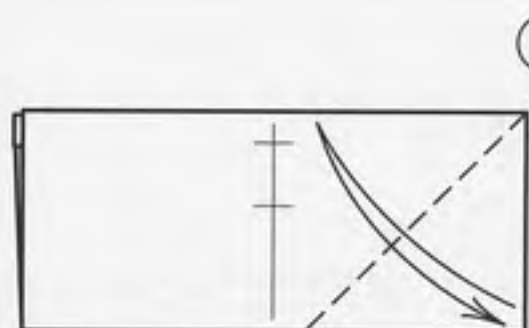

⑧

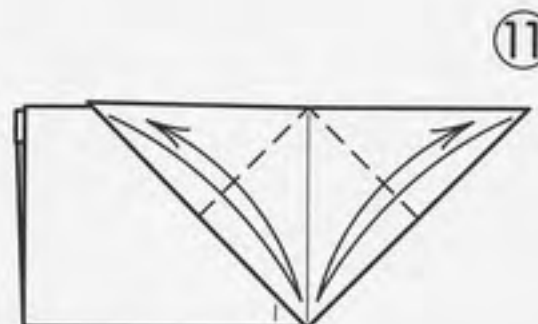

⑪

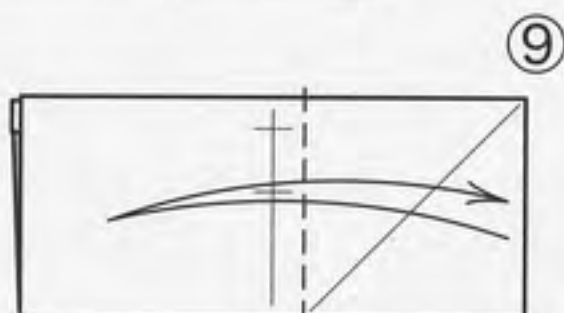

⑨

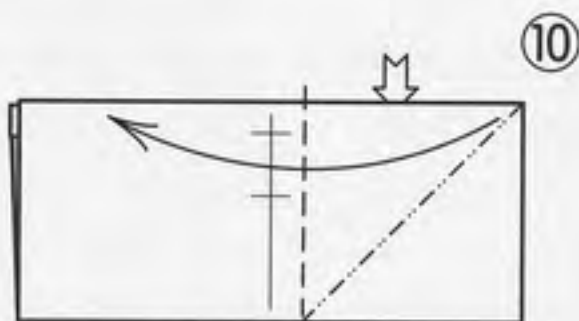

⑩

開いて折りたたみます

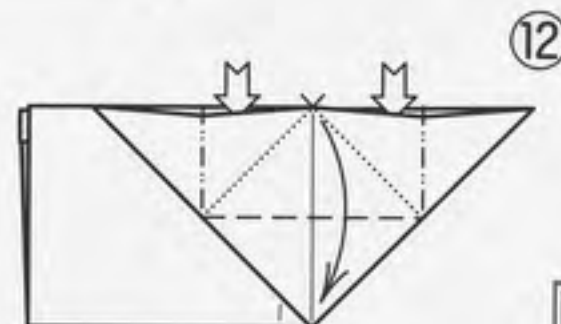

⑫

開いて折りたたみます



前ページから
つづく

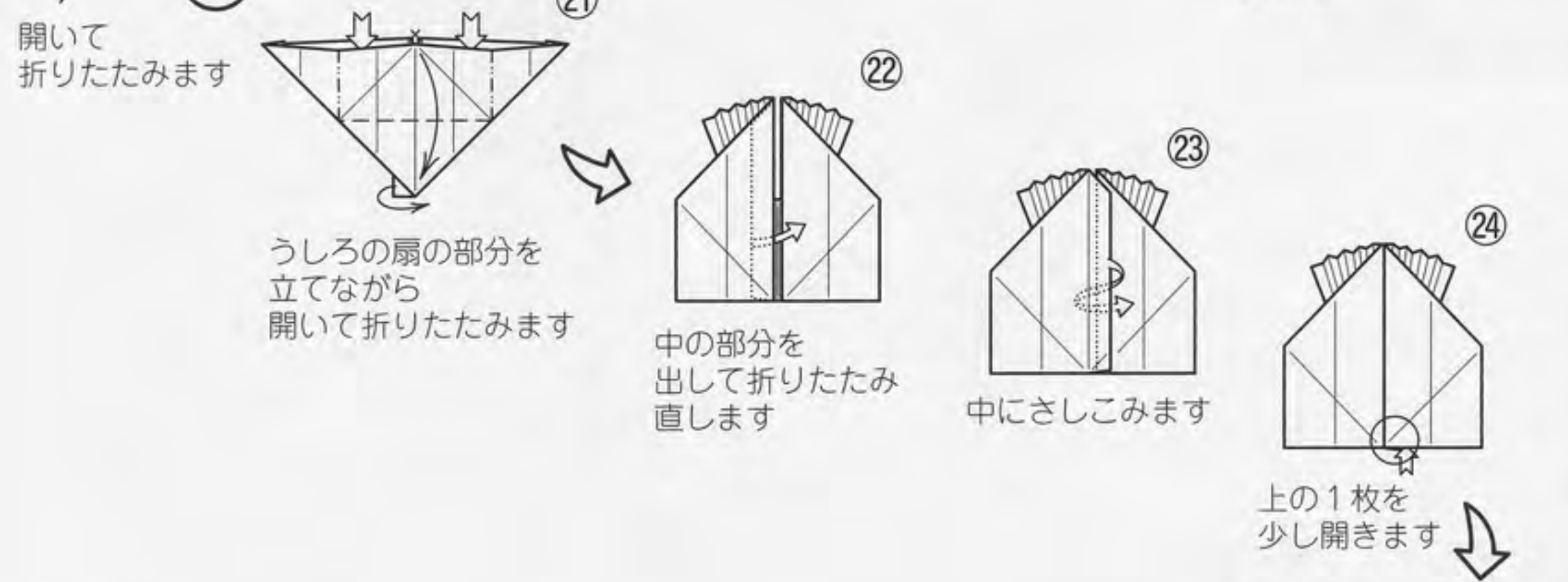
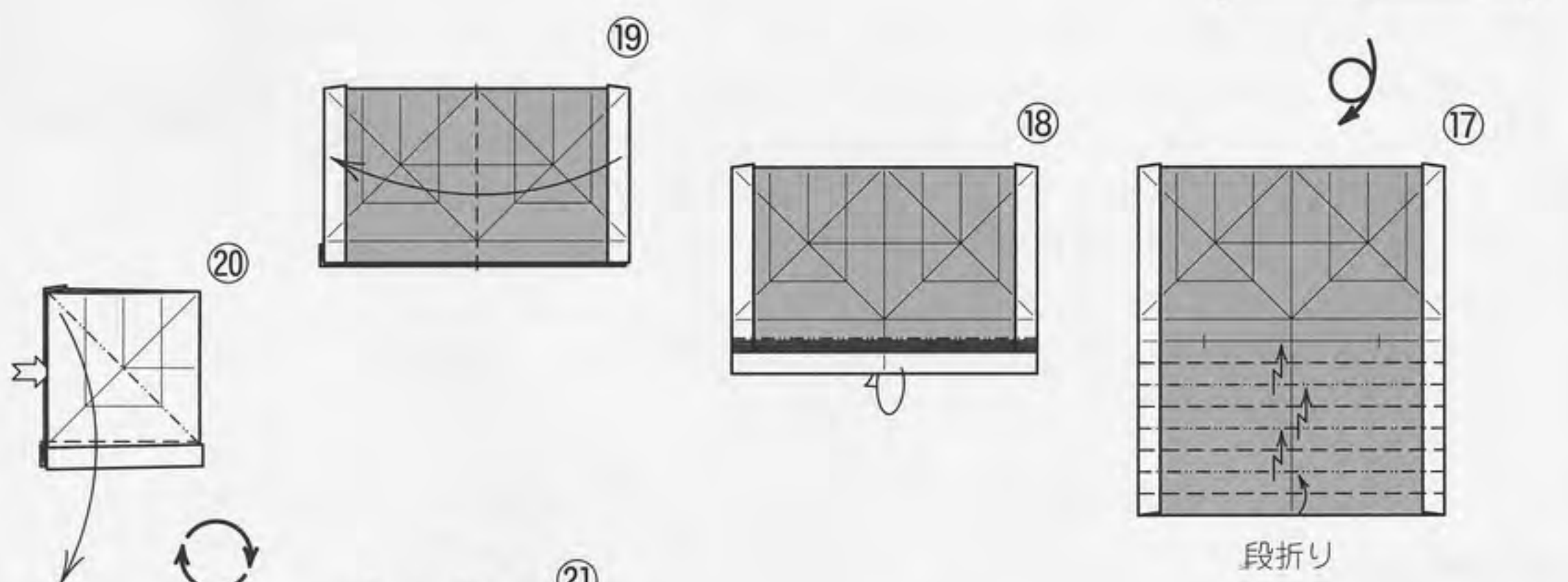
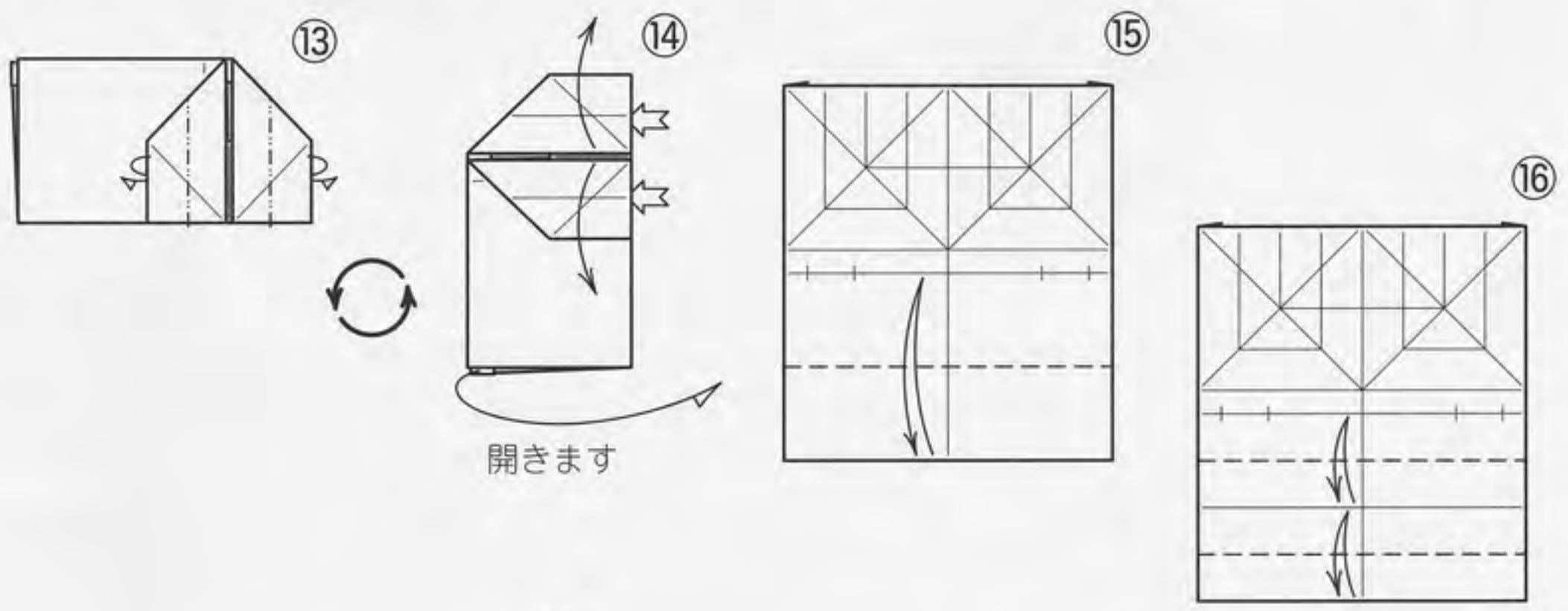

できあがり

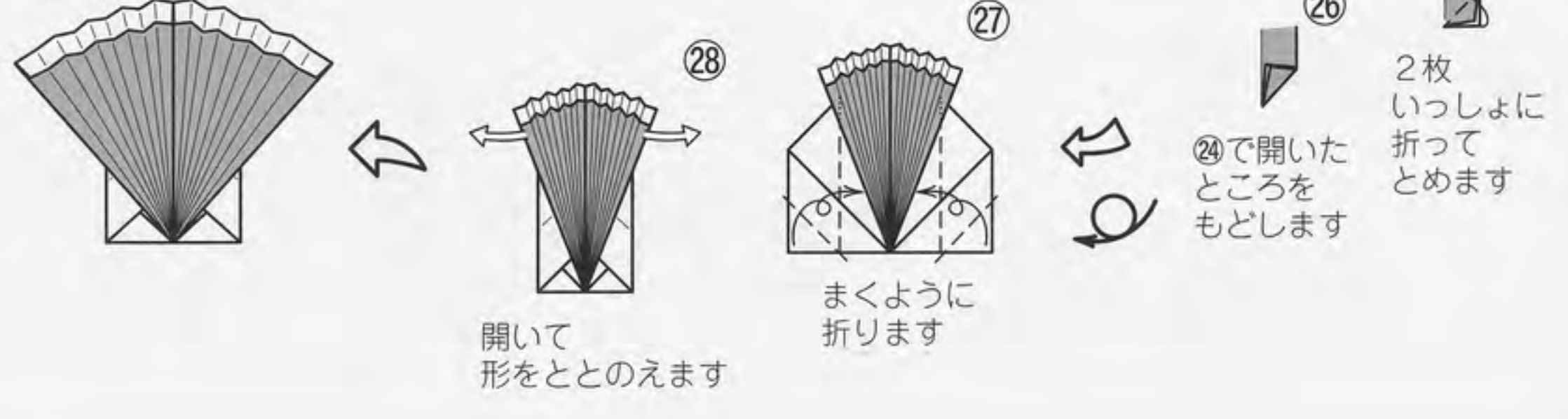

下の図のような「ふみ台」の体積を求めましょう。

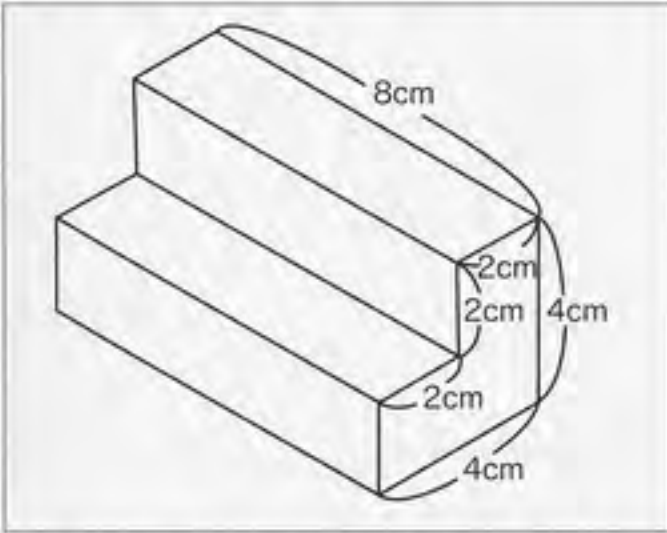

ふみ台、展示台ですね。今月号の兜飾りにもぴったりにです。飾り台を折るつもりでまず折ってみましょう。このふみ台は少し工夫すると右の写真のように「長イス」にもなります。



「ふみ台」の折り紙でよいウォーミングアップができましたね。脳が暖まってきたはずですよ。そろそろ算数を始めてみませんか。小学校で学ぶ算数は脳の活性にとってもよい働きをするのです。

今回はいきなりの算数の問題に、「えっ？えっー！ムリ！」と拒絶反応を示された方もいらっしゃると思います。体積の学習は、もののかさの表し方で、小学校の高学年の算数で取り組みます。算数や数学に苦手意識を持っていると、先の問題に後ずさりしたくなる気持ちもわかります。そんなときは、算数の問題としての数字を気にすることなく、図の形だけをよくご覧になってください。階段状の

上の問題をとくために、同じ大きさの縦と横の比が1:3の紙を2枚用意しましょう。まず、体積を求める「ふみ台」の形を折ってみましょう。

ふみ台
Platform

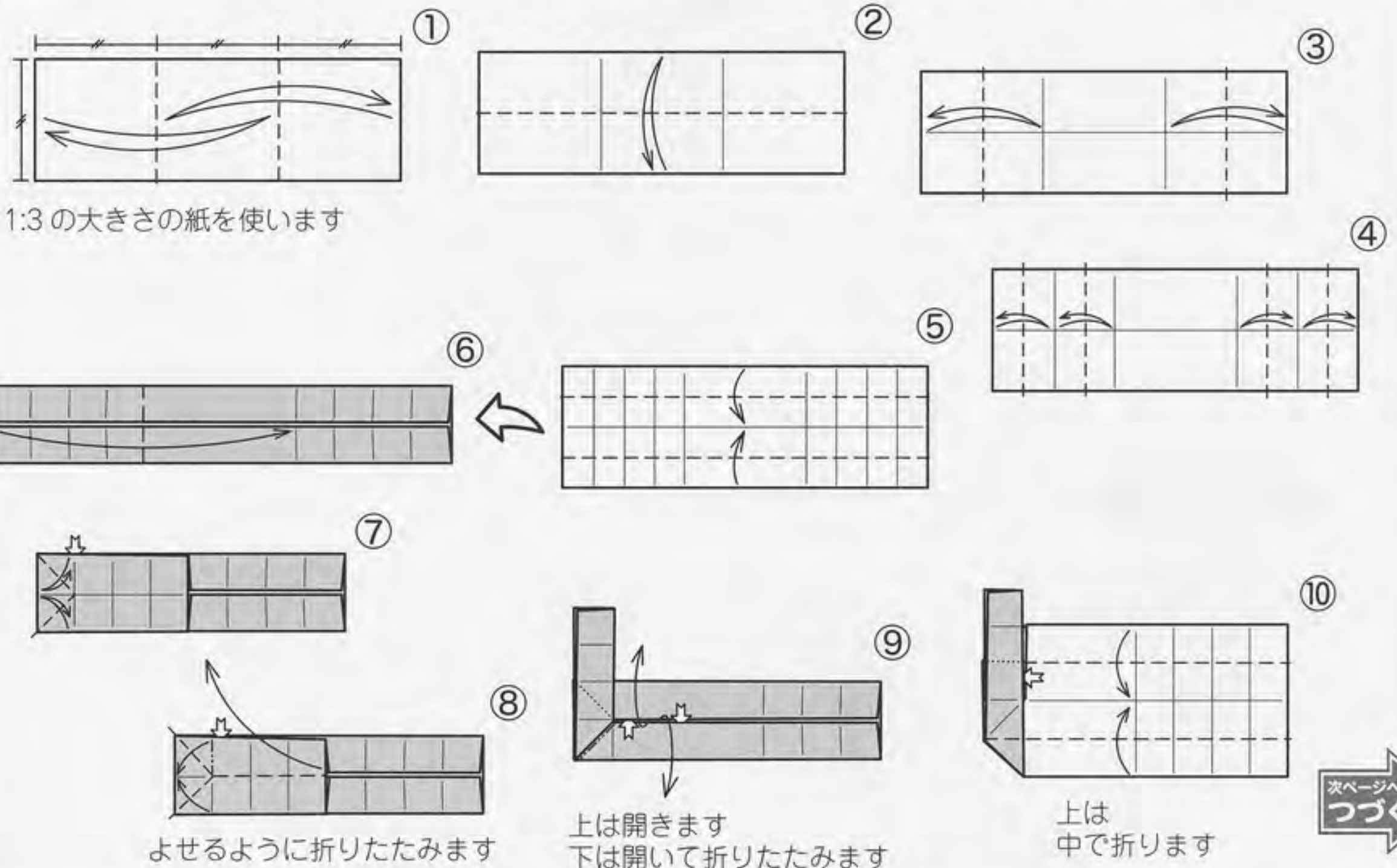

前ページから
つづく

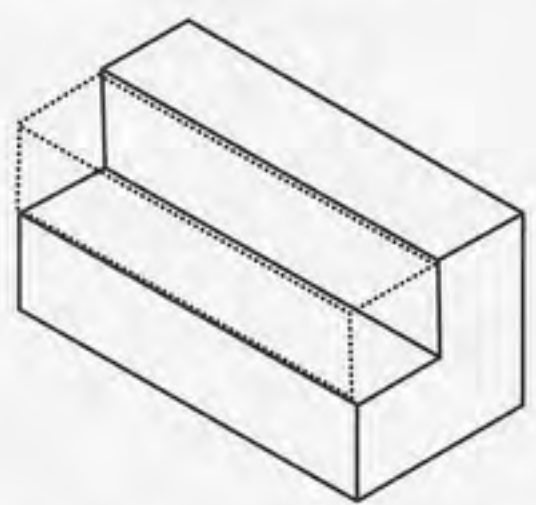
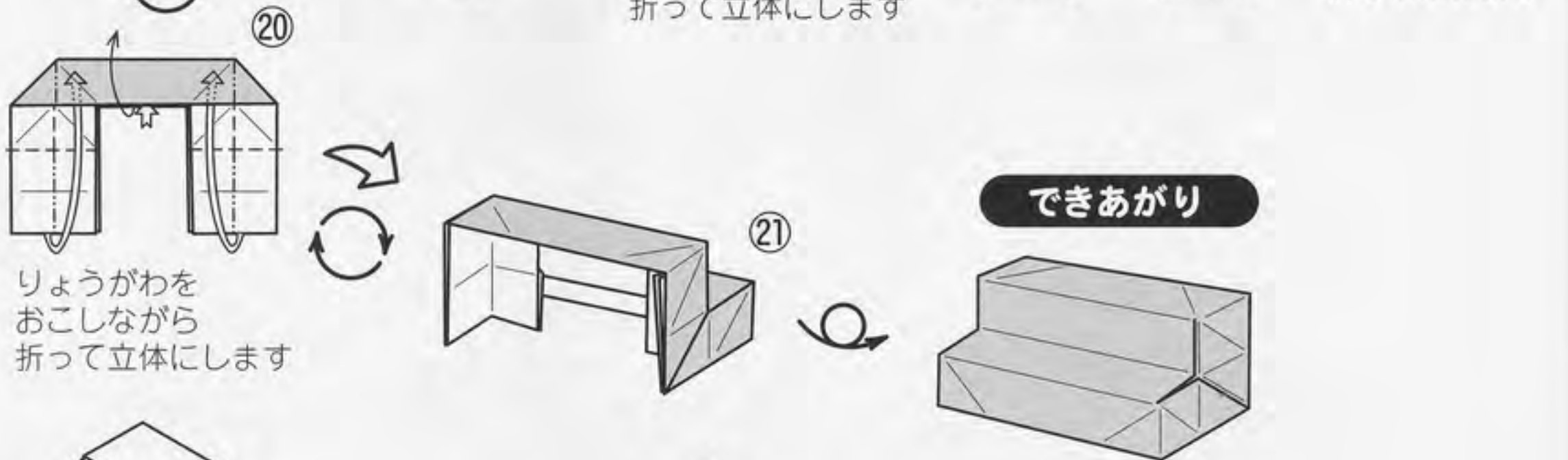
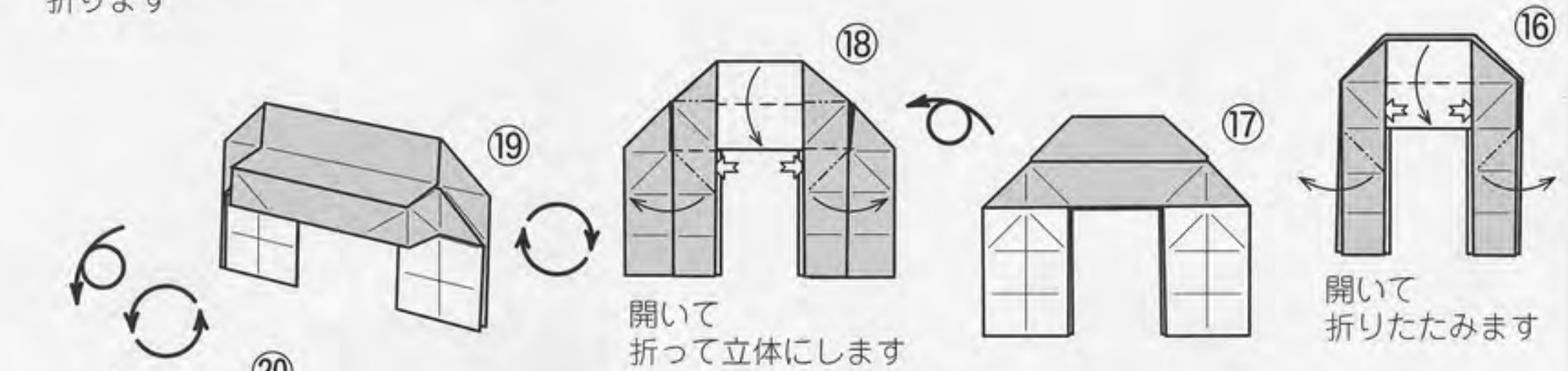
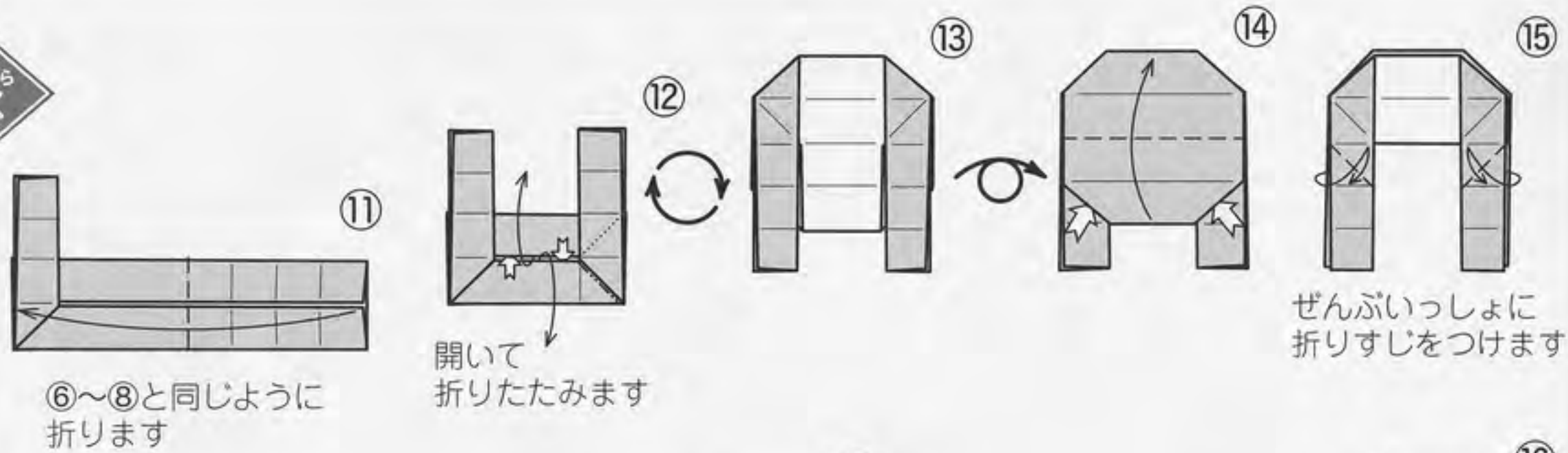

ふみ台のステップに直方体をおくと

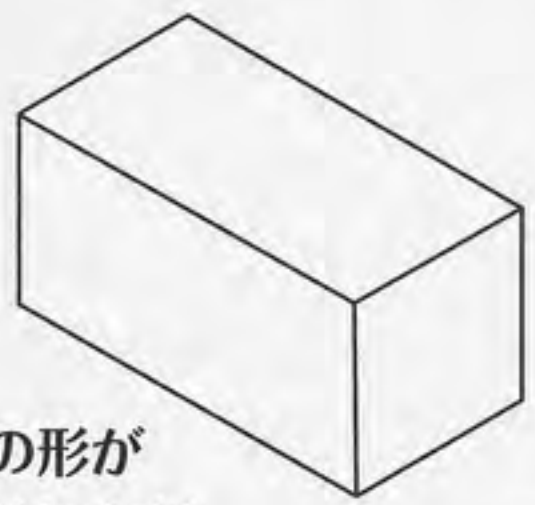

全体の形が直方体になり
答えが求めやすそうです

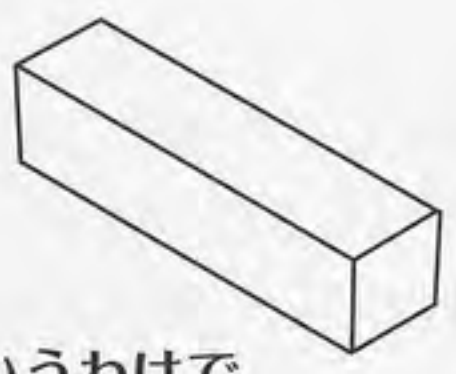

そういうわけで次に直方体を折ってみましょう

直方体 Rectangular

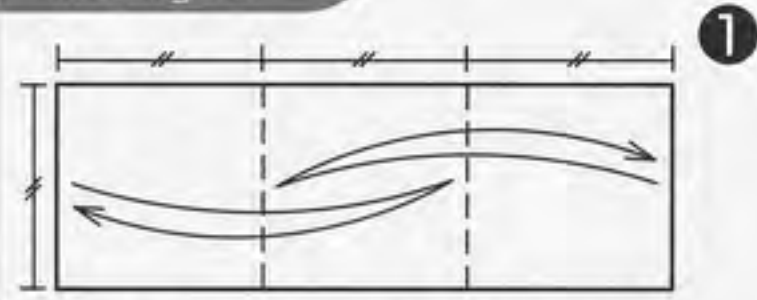

ふみ台と同じ大きさの1:3の大きさの紙を使います

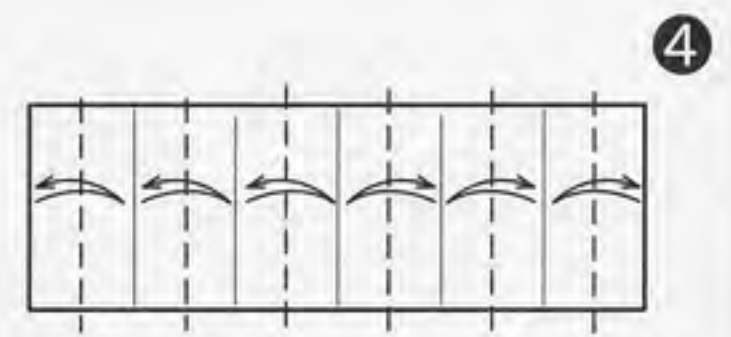
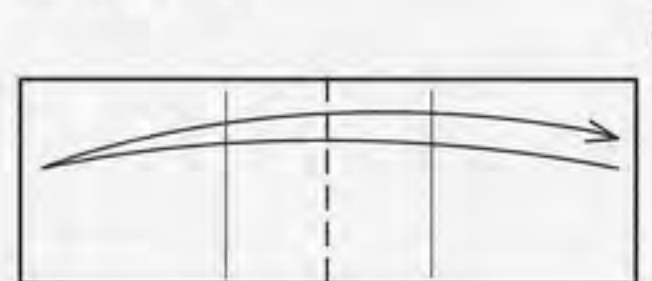

次ページへ
つづく

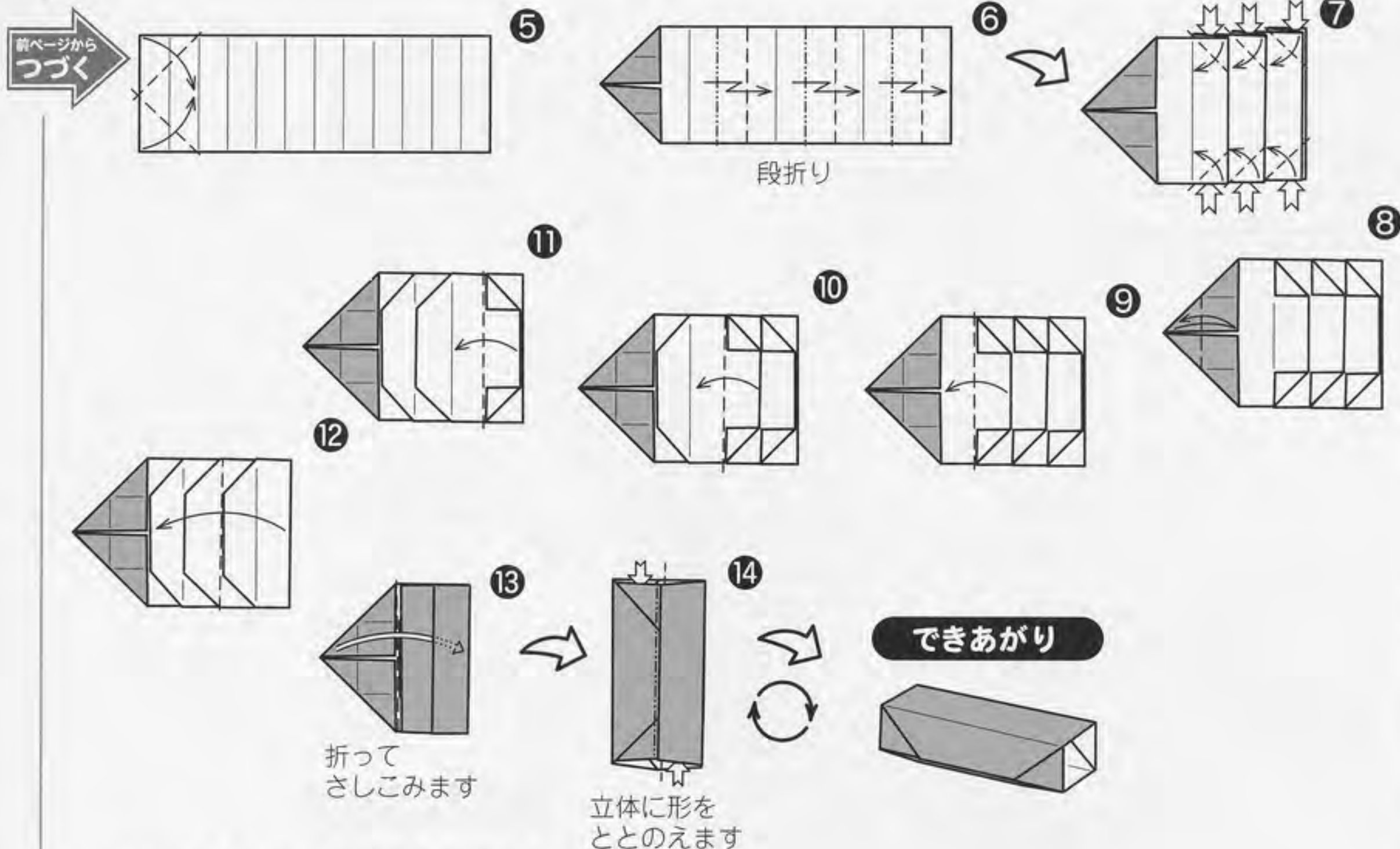

下の図のような引き算ができますね！

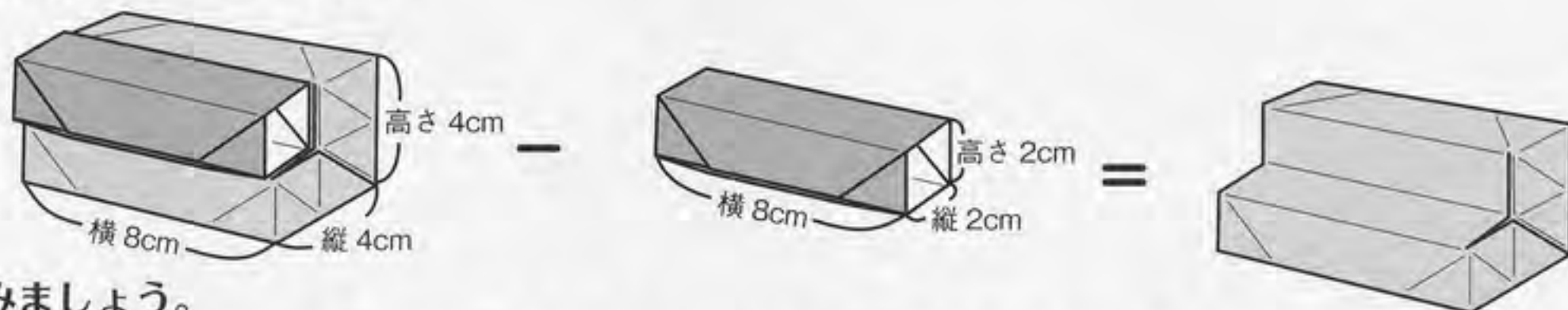

計算をしてみましょう。

直方体の体積は、縦 × 横 × 高さ で計算できます。この公式に数字を当てはめます。

$$(4 \times 8 \times 4) \text{ cm}^3 - (2 \times 8 \times 2) \text{ cm}^3 = 128 \text{ cm}^3 - 32 \text{ cm}^3 = 96 \text{ cm}^3$$

できましたね。 答えは 96 cm^3 です。

次の問題にチャレンジしましょう。

②くり抜かれた直方体の体積を求めましょう。

①ふみ台の体積を求めましょう。

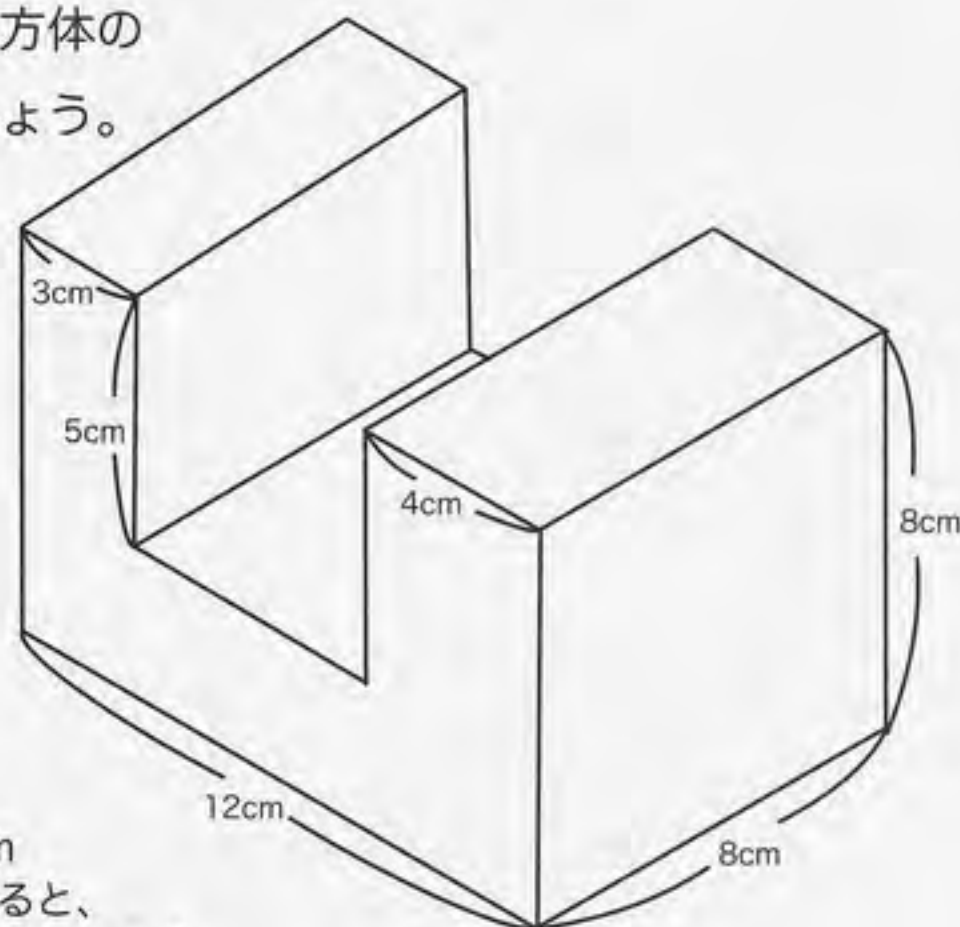
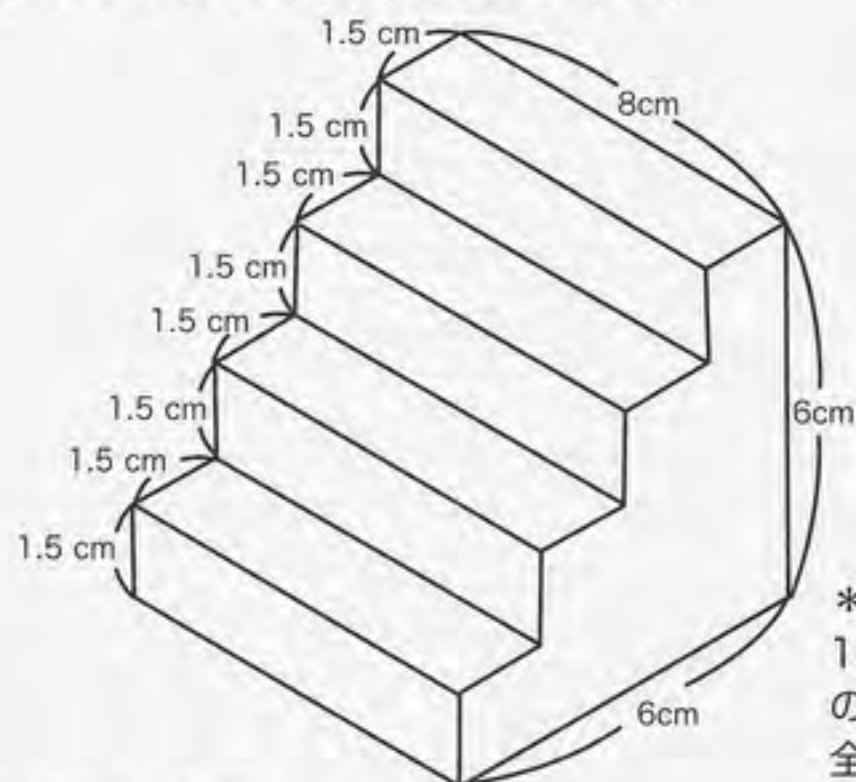

ヒント
 $1.5 \text{ cm} \times 8 \text{ cm} \times 1.5 \text{ cm}$
 の直方体を何本のせると、
 全体が直方体になるでしょう？

来月までの宿題です











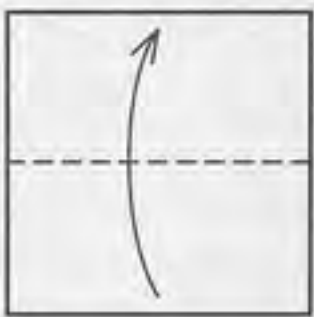

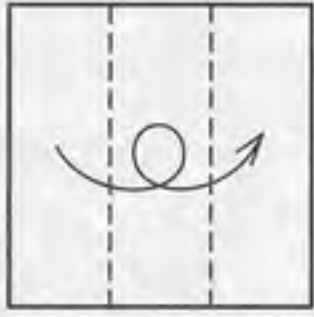

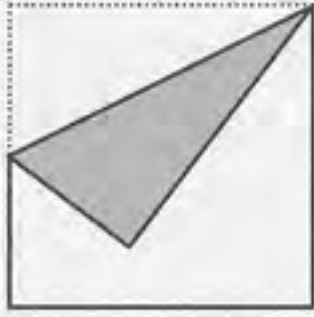

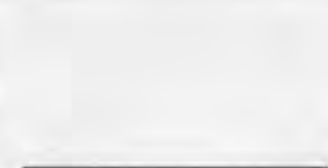

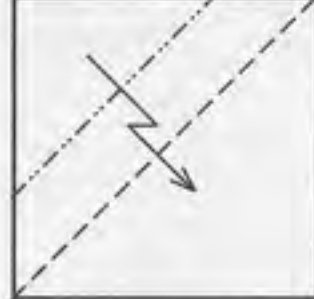
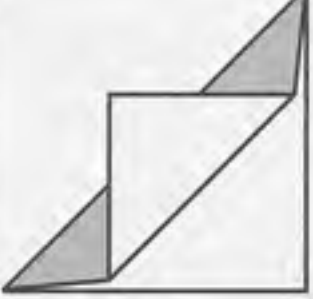
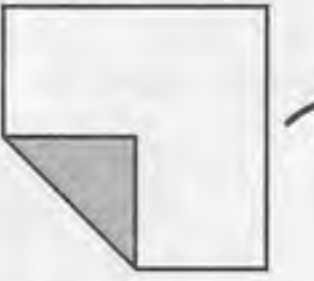
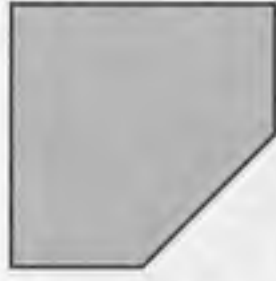

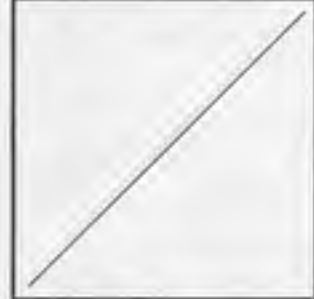
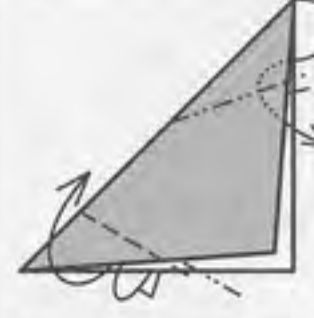
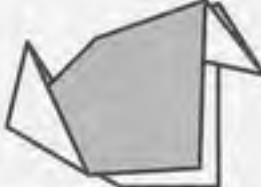
次の図の形をよく見て折りましょう

日本折紙協会の
マスコット
「ノアちゃん」

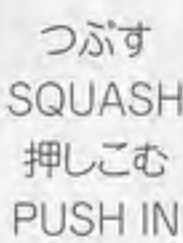
P9「折り図のミカタ」も
読んでください

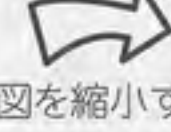
折り方の記号 ~ SYMBOLS ~

次の記号によって折り方が示されていますので皆さんもおぼえてください。

  <p>谷折り VALLEY FOLD</p>	  <p>まくまたは同じ方向にくりかえし折る FOLD OVER AND OVER</p>	 <p>仮想線(元の形または次の形などを示す) IMAGINARY LINE</p>
  <p>山折り MOUNTAIN FOLD</p>	  <p>切りこみを入れる CUT</p>	  <p>段折り FOLD AND FOLD</p>
  <p>うらがえす(天地の移動はありません) TURN THE MODEL OVER</p>	  <p>折りすじをつける FOLD AND UNFOLD TO CREASE</p>	  <p>中わり折り INSIDE REVERSE FOLD かぶせ折り OUTSIDE REVERSE FOLD</p>
  <p>おもてに折る FOLD IN FRONT うしろに折る FOLD BEHIND</p>	<p>ひらく OPEN</p>  <p>つぶす SQUASH 押しこむ PUSH IN</p>  <p>ときどきこのように使われることもあります</p> <p>へこませる</p>  <p>図を拡大する ENLARGE</p>  <p>図を縮小する REDUCE</p> 	<p>位置の転換 TURN THE MODEL</p>  <p>さしこむ INSERT 引き出す PULL OUT</p>  <p>ふくらます BLOW UP</p> 

<折り図の見かた> 折り図は、図・工程番号(折り順)・補助文字のくみあわせでできています。

- ⑩ ・ 工程番号(折り順)は丸数字で表します。2枚以上の紙を使用する作品は、次の単体の番号を白抜きなどにして区別します。
- ⑩⑩
- ① ② ③ ・ 単体をくみあわせる工程番号は四角数字です。
- できあがり ・ 単体や部分のできあがり(くみあわせ前)
- できあがり ・ 作品のできあがり(最終的な完成)
- (途中図) ⑩ ・ 難しい工程の間に図を追加したもの。番号は直前の図と同じ白抜き文字です。
- (部分図) ⑩ ・ 一部のみ描いて、折りに関係のない部分は描いていません。部分図がいくつか続くときは、はじめの図だけにこの文字が入ります。
- (途中写真) ⑩ ・ 「途中図」でなく写真です。記号はありませんが立体感がつかめます。

<折り図の流れ>

『428号』から少し変わりました。(2ページ以上するとき)

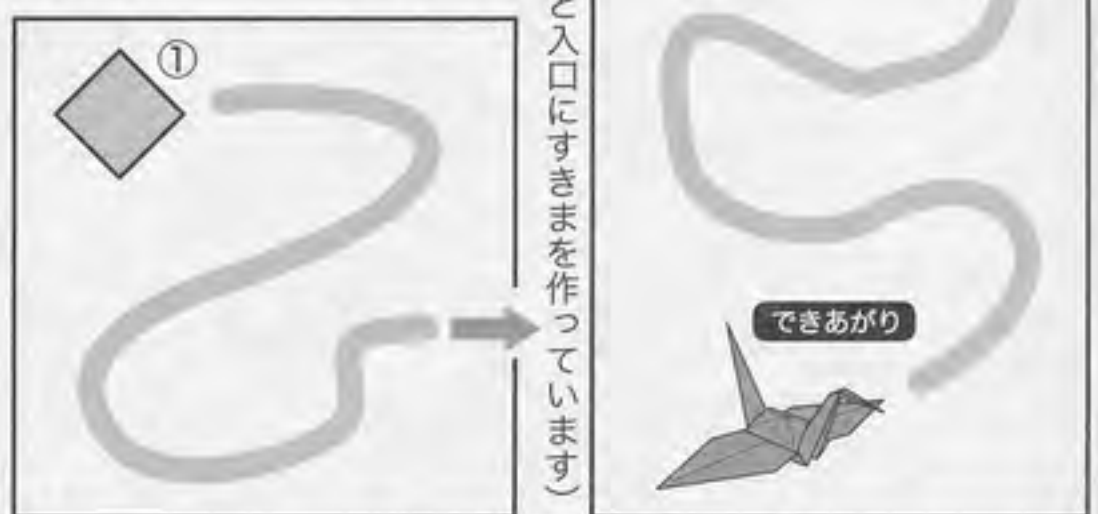

誌面を流れるように、順につながっている折り図。最初のページは今までどおりですが、次ページは基本的に「左上から」始まります。将来の電子書籍化などを視野に入れた、「1ページ単位で見やすい」レイアウトにしました。ご理解ください。

(登録番号)

月刊『おりがみ』投稿作品記録用紙
Recording form of Origami model (World Origami Center, NOA)

(投稿受付日)

(ふりがな)

(英文)

作品名 (Title)

- 作品について(動機、工夫点、等。また、参考にした作品があれば作品名・作者名・出典をご記入ください)
(Please write down the titles and authors of the models if your models have some original models.)

会員番号(Membership)	ふりがな	性別 男 (male) ・ 女 (female)
<input type="text"/>	<input type="text"/>	
<input type="text"/>	氏名 (Name)	生年月日 (西暦) 年 月 日
住所 (Address) 〒 <input type="text"/> - <input type="text"/>	Tel./Fax. ()	電子メールアドレス (e-mail)
都道 府県		

- 読者からの折り図希望に応じられる はい、 いいえ、 (「はい」にお答えのとき、「おりがみガーデン」に作品の写真
を掲載させていただいたときに住所を掲載いたします)

- 使った紙の形 1. 正方形 2. 長方形 3. 直角二等辺三角形 4. 正_角形 5. その他 6. 異なる紙形での複合 ●使用枚数 () 枚

- 切り込み 0. なし 1. あり

- のりづけ 0. なし 1. あり

- 完成形の状態 1. 立体 2. 平面(前面のみ) 3. 平面(両面) 4. 平面的だが立つ

●見立ての分類(複数可)

- A. 鳥 B. 虫 C. 動物(陸生) D. 魚・水にすむ生物 E. 恐竜 F. 空想の生物 G. 花・植物
 H. 家具・家電 I. 乗り物 J. 食べ物 K. 衣服・履物 L. 人 M. キャラクター(映画・TVその他)
 N. 道具・食器 O. 実用品 P. 玩具・置物・装飾品 Q. 宝石・貴金属 R. くす玉・ユニット
 S. 建物・遺跡 T. 図形・記号 U. 自然の風景・天文気象
 V. 平面構成(色紙等) W. 季節行事関連(行事名) X. 抽象 Y. その他

●基本構造の分類

▼用紙の向き(対称性/細部を除く)

1. 縦横対称(たて置き) 2. 対角線対称(ななめ置き) 3. 点对称 4. 放射状(同心円) 5. 非対称

▼基本形(複数可)

- a. 肩掛け(三角折り) b. 折り本(四角折り) c. ざぶとん d. 正方 e. 風船 f. 鶴
 g. 蛙(あやめ) h. 凧 i. 菱形 j. 魚 k. かのん
 l. 二そう舟 m. かぶと n. コップ o. オルガン(お家) p. ぶた
 q. いずれにも該当しない r. その他既作品 s. 部分的応用(半基本形)

- 発展機能 1. なし(鑑賞用)

2. あり(A. 動く B. 飛ぶ C. 鳴る D. 変形 E. 封筒 F. 容器 G. ホルダー/スタンド H. 装身
 I. その他:具体的に)

- 対象年齢(難易度) 1. 幼児～ 2. 小学校低・中学年～ 3. 小学校高学年～ 4. 中学生以上

※作品は原則として返却いたしません

※作品は月刊『おりがみ』や協会発行の単行本への掲載ほか、他社出版物に転載される場合があります。インターネットでの公開や、電子書籍化などを含みます。

※不明点は空欄可

→折り図・展開図は裏面をご利用ください。

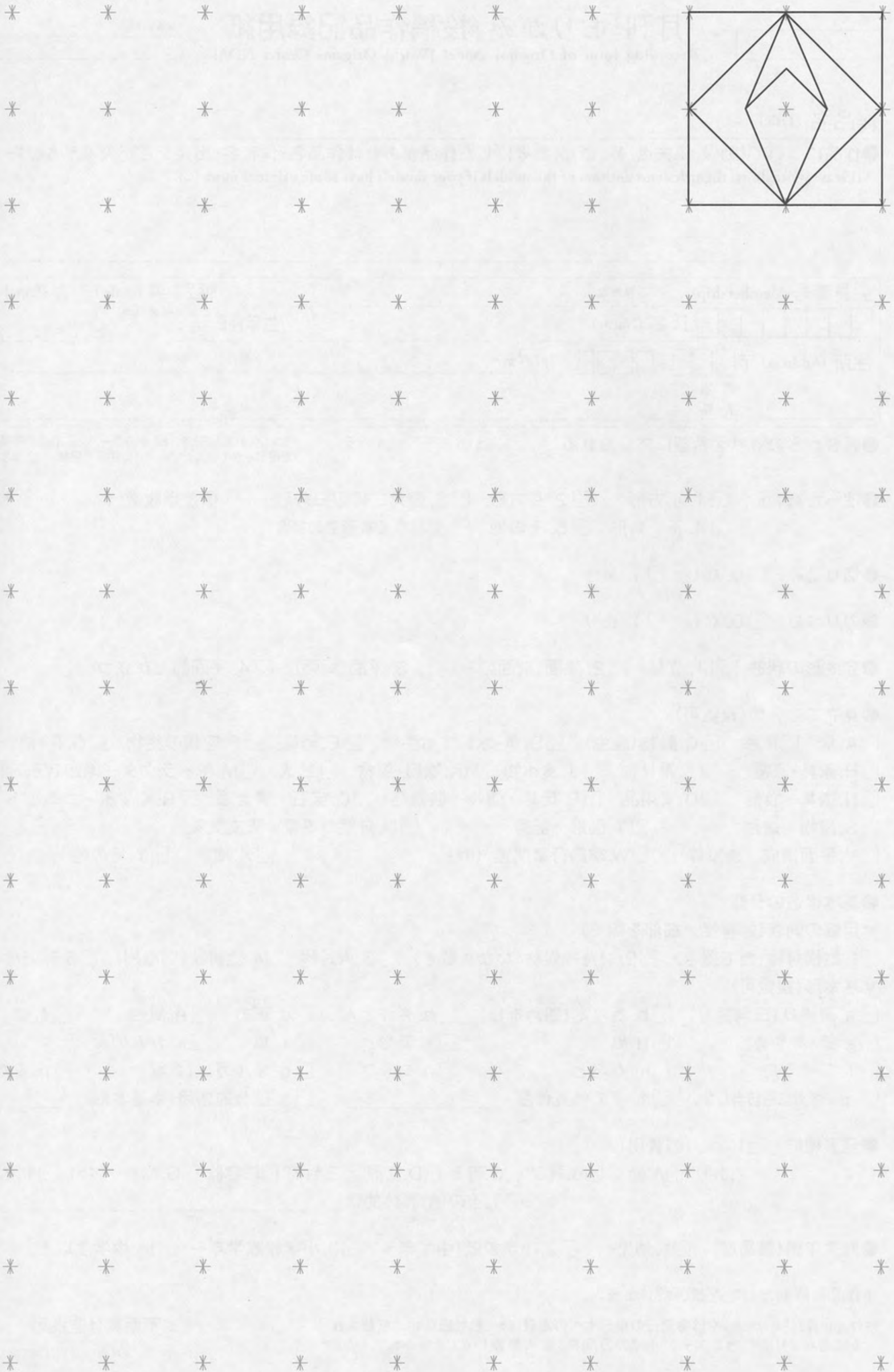

各駅から
東京おりがみ
ミュージアム
までの案内です。
お役立てください。



〒130-0004
東京都墨田区本所 1-31-5
☎03-3625-1161

交通▶地下鉄都営大江戸線・浅草線
「蔵前」駅下車、徒歩約12分
「浅草」駅下車、徒歩約14分

営業時間▶9:30~17:30

休業日▶土・日・祝日、12/30~1/4
(都合により臨時休業あり)

▶東京おりがみミュージアムは
土・日でない祝日、12/30~1/4
ご来局、お電話でのお問い合わせは、
営業時間内をお願いいたします。

(JR 主要駅からの推奨ルート)

東京▶1)八重洲口から都営バス「都 42 甲」系統「蔵前駅」下車

2)JR 山手線・京浜東北線乗り換え「御徒町(おかちまち)」下車、
都営バス「都 02」系統(錦糸町方面行き)「本所一丁目」下車

上野▶東京地下鉄銀座線(浅草方面行き)「浅草」下車

新宿▶都営地下鉄大江戸線「新宿西口駅」(飯田橋方面行)「蔵前」下車

錦糸町▶錦糸町駅前から都営バス「都 02」系統(大塚駅前方面行き)「本所一丁目」下車



おりがみ級制度

《おりがみ級制度とは》

主として講師資格取得年齢に達していない16歳未満の方のための制度で、当協会認定の折紙講師・折紙師範認定制度とは別の制度です。

《受級資格》

- 日本折紙協会会員であること。(ご家族の方は級制度に限り、参加できます)
- 年齢・性別は問いません。ただし原則として、すでに“折紙講師”の資格を取得された方は除きます。

《受級申請規定》

- 規定の作品は、月刊『おりがみ』各号の☆印のある作品(目次参照)、またはあなた独自の創作作品(★印を貼付のこと)を合わせて15点分です。(1作品1点とします。)
- 規定の作品(下記参照)を折り、各号の折り込みに添付してある☆、★印を必ず作品にクリップでとめて提出してください。
- 作品に折り込みの☆印がそえられていない場合は、無効となります。
《例えば…》 (毎月の☆印3点)×5か月=15点
(毎月の☆印3点)×4か月+★印3点=15点
(毎月の☆印2点)×7か月+★印1点=15点 ※申請は必ず1級ごとにしてください。

《進級》

- 10級からスタートし、最上級は1級です。
- 送られた作品を審査会で審査し、適当と認められた方には、各級ごとに「認定書」をお送りします。
(作品に間違いがある場合、添削し、お手紙にてお知らせします)

《特典》

- 1級まで取得した方が“折紙講師”資格の取得申請をする場合、申請料(2,160円:税込み)が免除されます。

《受級申請方法》

【1】～【4】をまとめて下記にお送りください。

- 【1】15点分の作品(作品15点未満の申請は受け付けません)
- 【2】受級申請書(受けようとする級、会員番号、住所、氏名、年齢、職業、電話番号、規定作品の掲載号を必ず記入のこと)
- 【3】返信用封筒(受級申請者の住所、氏名を明記、82円切手貼付の定形サイズ/14～23.5cm×9～12cm)
- 【4】受級申請料=540円(郵便切手)

※送付作品の中に立体作品がある場合は丈夫な箱でお送りください。

※創作作品がある場合は、おりがみガーデン用投稿用紙も記入してお送りください。

※作品は返却いたしません。

《こどもおりがみ博士》

16歳未満で、「おりがみ級制度1級取得者」には申請により「こどもおりがみ博士」の称号が与えられます。「こどもおりがみ博士」には、NOAバッジが進呈されます。

《送り先》〒130-0004 東京都墨田区本所1-31-5
日本折紙協会「おりがみ級制度」係

「おりがみ級制度」受級申請書

- _____ 級を申請します。

● 規定作品 A. _____ 号^(のっている号をならべて書いてください) の作品 _____ 計 _____ 点

B. 創作作品 作品名 _____ 計 _____ 点

合計 _____ 点

会員番号 _____ (ふりがな) 氏名 _____

住所 〒 _____

TEL _____

年齢 _____

「おりがみ級制度」受級用星印



紙鼎(三本足の器)



鯉のぼりの箸袋I



扇飾り



489

● **振替用紙記入方法** ● バックナンバーや書籍のご注文は郵便振替で…

本誌折り込み添付の郵便振替用紙(または郵便局備え付けの振替用紙)で日本折紙協会にご送金ください。(振替 00110-6-188035)

会員の方は必ずご記入ください

バックナンバー、書籍などのご注文は、定価(税込み)のほか、送料が別途かかります。(年会費は送料サービスです)

いずれかに☑してください

※継続は原則として
期限号の翌号から
(途切れず)お届け
します。

【記入例】※楷書でハッキリとご記入ください。

《職業別》

1	幼稚園児・保育園児
2	小学生・中学生
3	高校生・大学生・各種学校生
4	会社員
5	公務員
6	保育士・幼稚園教諭
7	教職
8	自営業
9	主婦
10	その他

※職業欄は上の表の数字
と職種の両方をご記入
ください。

*会員番号	01012345	講師資格	<input type="checkbox"/> 正会員費(月刊おりがみ年間購読料含む) (税込み) 13,000円
*会員種別	<input type="checkbox"/> 正会員 <input checked="" type="checkbox"/> 購読会員	※ご入金内訳(税込)	<input checked="" type="checkbox"/> 購読会員費(月刊おりがみ1年分) (税込み) 9,000円
*会費内容	<input type="checkbox"/> 新規 <input checked="" type="checkbox"/> 継続 <input type="checkbox"/> プレゼント(プレゼントは別紙でご記入ください)	バックナンバー 305号	786円
フリガナ		バックナンバー 314号	786円
*氏名	あなたのお名前		円
フリガナ			円
*住所	(郵便番号 □□□-□□□□) 東京都 東京都 あなたのご住所	送料	116円
*電話	() -	入金合計	10,688円
*職業			
*生年月日	西暦 年 月 日		

《入会動機コード》

1	紹介
2	おりがみ展
3	月刊誌を見て
4	折り紙の広告
5	その他
6	インターネット

※紹介の場合は紹介者の氏名を、それ以外の場合も上表の数字をご記入ください。

振替用紙の記載事項はすべて表面の枠内です。枠外・裏面はご記入できません。
※ご注文の品物がお手元に届くまで、ご入金より約2週間前後お待ちください。
ご入金より約2週間前後で注文品が届きますが、在庫切れなどでそれよりも時間がかかる場合もあります。
※送料不明の場合などは、お気軽にお問い合わせください。(☎03-3625-1161)
※郵便振込手数料は各自ご負担いただいております。ご了承ください。

お支払いいただいた金額に差額が生じた場合、200円以下の金額は事務処理の都合上、ご返金もご請求もいたしておりません。ご了承ください。

「おりがみガーデン」作品投稿の注意事項

※作品投稿は日本折紙協会会員に限ります。

＜作品に関して＞

- 正方形など単純な形で折った作品であること
- 必ず自分の創作であること
- 元となる作品、ヒントとなった作品がある場合は、出典を明記
- 作品保存の都合上、以下の規格をなるべくお守りください

平面作品…24cm×27cm 程度まで
立体作品…12cm×12cm×12cm 程度まで

＜送付上の注意＞

- 作品は同じものを2点、必ず折り図か折り順をつけてください
- 立体作品の場合は、作品を写した写真(サービス判)もお送りください(その際、写真裏面に作品名と作者名を書いてください)
- ユニット作品の場合は、単体もお送りください
- 1作品につき1枚「投稿作品記録用紙」を記入の上、作品とともに お送りください
- 投稿作品は返却いたしません

《送り先》〒130-0004 東京都墨田区本所1-31-5
日本折紙協会「おりがみガーデン」係

※投稿作品の受け付けは、本文「作品をお寄せくださった皆さん」一覧表を持って、かえさせていただきます

投稿作品の著作権/取り扱い等について

- 日本折紙協会に投稿された作品は、
- 月刊「おりがみ」に折り図を掲載
 - 月刊「おりがみ」に写真を掲載
- などに使用されます。
- 1) 作品の構造(折り方)は永久に創作者に帰属します。
 - 2) 月刊「おりがみ」など日本折紙協会の出版物に折り図や写真が掲載された場合、その図版(折り図や写真)の著作権は、図版制作者(日本折紙協会)に帰属します。
 - 3) 投稿作品(すでに投稿された作品)の折り図が日本折紙協会より先に他社出版物に掲載された場合でも、後に日本折紙協会の出版物へ掲載の権利があります。
 - 4) 日本折紙協会の出版物に掲載された作品の折り図を他社出版物に掲載する場合も、特に使用の制限はなく、掲載の可否は創作者の判断に委ねられます。この場合、図版は各出版社が独自に作成するものとします。

「おりがみ教室」での作品使用について

折紙講師の皆さんは、「おりがみ教室」の中で、月刊「おりがみ」や協会発行単行本に収録されている作品を教材として活用されています。本誌に作品を投稿される方は、折り図掲載後、作品が講習に使われることをご了承ください。(編)

テキストが変わりました - 2015.10.1～折紙講師認定制度のご案内(※旧「おりがみ4か国語テキスト」による申請も、2016年9月30日まで有効です)

日本折紙協会の会員で年齢が16歳以上の方は、折紙講師の資格を取ることができます。まず、日本折紙協会発行の『おりがみ4か国語テキスト100』*(税込み定価1,080円/送料350円)をご購入ください。テキストに掲載の全100作品を自作し完成させた形で(立体作品は立体のまま。全作品に番号を記入してください)、認定申請書の必要事項をご記入の上、申請料3,240円(税込み)を郵便振替で(「折紙講師申請料」と明記)別送いただき、ゆうパックなどで(「折紙講師作品」と明記)、事務局までお送りください。本協会の審査員が審査し、適格と判断された方には、その旨、ご通知いたします。通知後、認定登録料16,200円(税込み)をご納入いただきますと「折紙講師認定書と資格証」を授与します。会員でなくなった場合(月刊「おりがみ」の定期購読を継続していない場合)は、資格は失うものとします。
※4か国語の理解を審査するものではありません。 *資格は5年ごとに更新料2,160円(税込み)を支払い、更新する必要があります。

・料金表示は税率8%のものです。2014年4月から変わりました

振替払込請求書兼受領証

払 込 取 扱 票

00	東京																
口座記号					口座番号 (右詰で記入)					金額							
0	0	1	1	0	6	1	8	8	0	3	5						
加入者名	日本折紙協会										料金	備考					
各票の※印欄は、ご依頼人様において、ご記入ください。	*会員番号				講師資格	※ご入金内訳 (税込)											
	*会員種別	<input type="checkbox"/> 正会員	<input type="checkbox"/> 購読会員		有・無	<input type="checkbox"/> 正会員費 (月刊おりがみ年間購読料含む) (税込み) 13,000円 <input type="checkbox"/> 購読会員費 (月刊おりがみ1年分) (税込み) 9,000円											
	*会費内容	<input type="checkbox"/> 新規	<input type="checkbox"/> 継続			円											
		<input type="checkbox"/> プレゼント (プレゼントは別便で送り先をお知らせ下さい)					円										
	フリガナ					男・女	円										
	*氏名						円										
	フリガナ						円										
	*住所	(郵便番号 □□□-□□□□)					円										
		都道府県					円										
	*電話	() -				紹介者氏名または入会動機	円										
*職業						円											
*生年月日	西暦 年 月 日					円											
裏面の注意事項をお読みください。(ゆうちょ銀行) (私製承認東第 11417 号)												送料	円				
これより下部には何も記入しないでください。												入金合計	円				
												日					
												附					
												印					

口座記号番号	0	0	1	1	0	6		
加入者名	日本折紙協会							
金額	千	百	十	万	千	百	十	円
	*							
ご依頼人	おなまえ						様	
料金	(消費税込み)						日 附 印	
	円							
備考								

記載事項を訂正した場合は、その箇所に訂正印を押してください。
切り取らないでお出しいください。

この受領証は、大切に保管してください。

(ご注意)

・この用紙は、機械で処理しますので、口座記号番号及び金額を記入する際は、枠内にはっきりとご記入ください。また、本票を汚したり、折り曲げたりしないでください。

・この用紙は、ゆうちょ銀行または郵便局の払込機能付 ATM でもご利用いただけます。

・この払込書をゆうちょ銀行または郵便局の渉外員にお預けになる場合は、引換えに預り証等を必ずお受け取りください。

・この用紙による払込料金は、ご依頼人様が負担することとなります。

・ご依頼人様からご提出いただきました払込書に記載されたおところ、おなまえ等は、加入者様に通知されます。

・この受領証は、払込みの証拠となるものですから大切に保管してください。

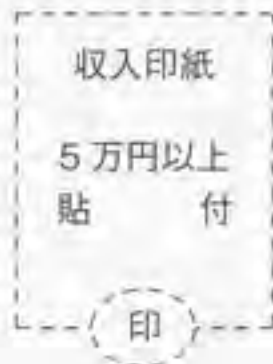

「ノアブックス」会員価格のお知らせ (ご入会と同時にご注文の場合も会員価格が適用されます)

- ・おりがみ4か国語テキスト100 *本体1,000円
 - ◆定価1,080円(税込み)送料350円
 - ◆正会員のみ864円(税込み)送料350円
- ・ものづくりのための立体折紙練習帳 読者の声 最新刊
 - ◆定価2,700円(税込み)送料460円
 - ◆購読会員価格2,430円(税込み)送料230円
 - ◆正会員価格2,160円(税込み)送料230円
- ・みんなくすだま 本体1,300円
 - ◆定価1,404円(税込み)送料215円
 - ◆購読会員価格1,264円(税込み)送料120円
 - ◆正会員価格1,123円(税込み)送料120円
- ・ものづくりのための立体折紙講座 読者の声
 - ・季節をつなぐ12か月のユニットおりがみ
 - ・鶴のおりがみ
 - ・箱のオリガミ
 - ・おりがみでクリスマス2
 - ・おりがみでクリスマス3~サンタのおうち~
 - ・おりがみ傑作選1 *8種共通
 - ・おりがみ傑作選2 本体1,800円
 - ◆定価1,944円(税込み)送料300円
 - ◆購読会員価格1,750円(税込み)送料155円
 - ◆正会員価格1,555円(税込み)送料155円
 - ・おりがみ傑作選4 おってあそぼう!!編
 - ◆定価1,404円(税込み)送料300円
 - ◆購読会員価格1,264円(税込み)送料155円
 - ◆正会員価格1,123円(税込み)送料155円
- ・花のおりがみ ---*5種共通 本体1,600円---
- ・おりがみってたのしい! (新作家シリーズ)
- ・おりがみくうかん (*)
- ・折り紙四季の作品集-おもいで- (*)
- ・干支とかぶとを折る~視野幸多おりがみ作品集~ (*)
 - ◆定価 1,728円(税込み)送料 300円
 - ◆購読会員価格 1,555円(税込み)送料 155円
 - ◆正会員価格 1,382円(税込み)送料 155円
- ・月刊「おりがみ」バックナンバー *本体728円
 - ◆定価 786円(税込み)送料 92円
 - ◆正会員のみ 629円(税込み)送料 92円

みんなでふやそう おりがみなかま! にこにこネットワーク
いま、新規会員3名をご紹介くださった方に「おりがみ4か国語テキスト100」1冊をさしあげております。あなたのまわりに楽しいおりがみなかまを増やしてください!

この場所には、何も記載しないでください。

カーネーション

Carnation by Ms. Minako ISHIBASHI

いしばし みなこ
石橋 美奈子

母の日を前にしたころ、店先の赤やピンクのカーネーションを求めてじっくり観察して仕上げました。(作者)

使用枚数: 8枚 / 花... 正方形 1枚、ガク... 長方形 1枚、茎... 長方形 2枚、葉... 正方形 6枚

2015年5月18日 投稿

●紙の大きさのわりあい●

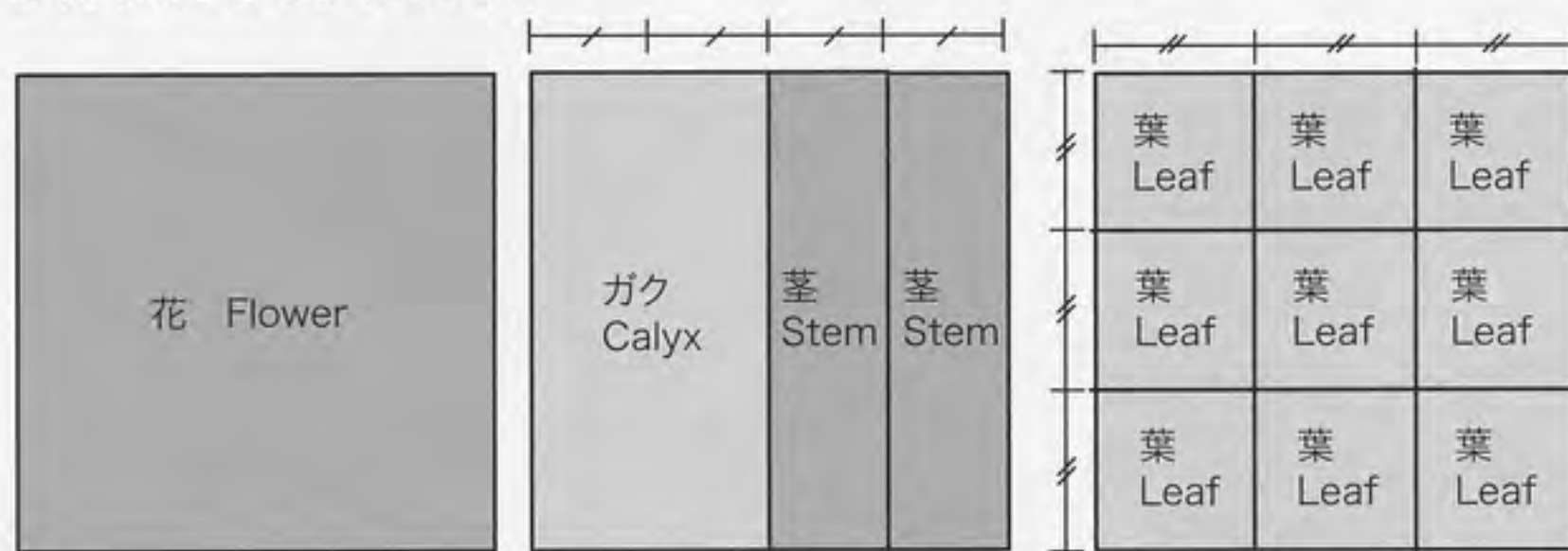

この作品について

花を15cm角の紙で折ると、長さ35cmほどのカーネーションができます。花とガクだけでも飾りとして使えます。

風船基本形 Waterbomb Base

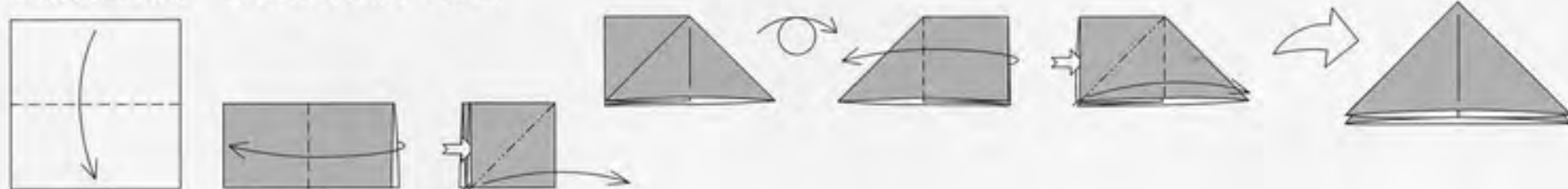

花 Flower

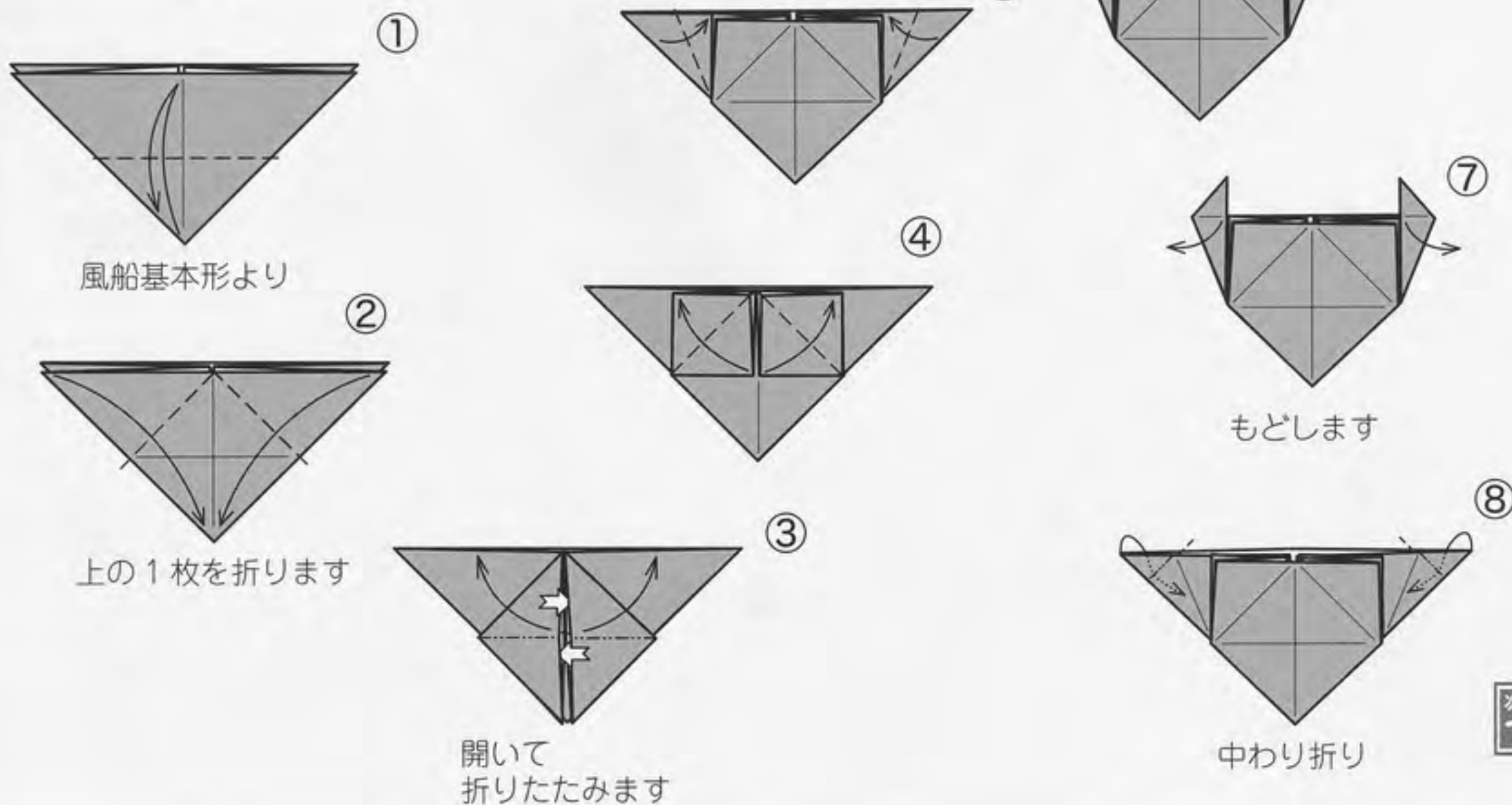

次ページへ
つづく

前ページから
つづく

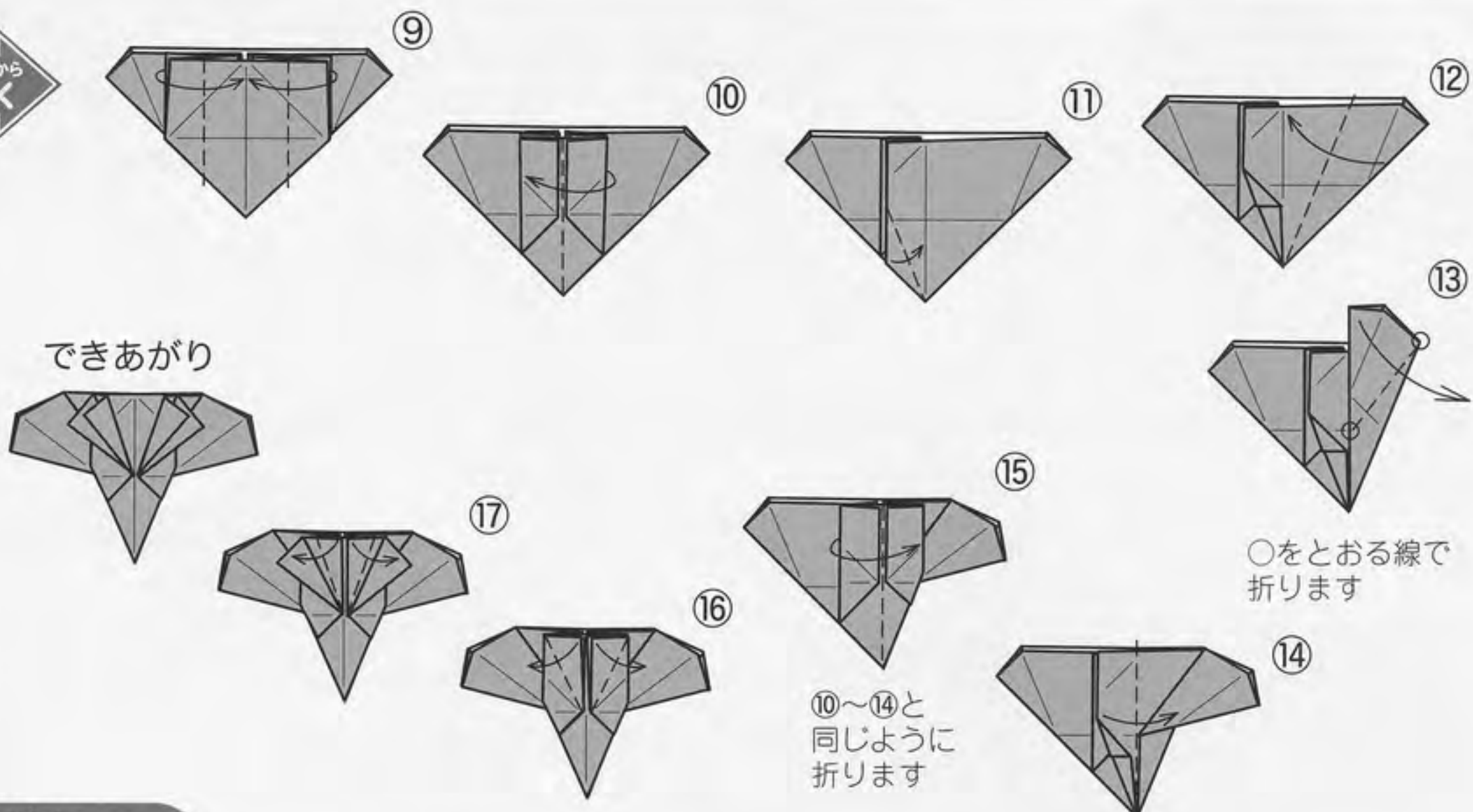

できあがり

○をとおり線で
折ります

⑩～⑭と
同じように
折ります

ガク

Calyx

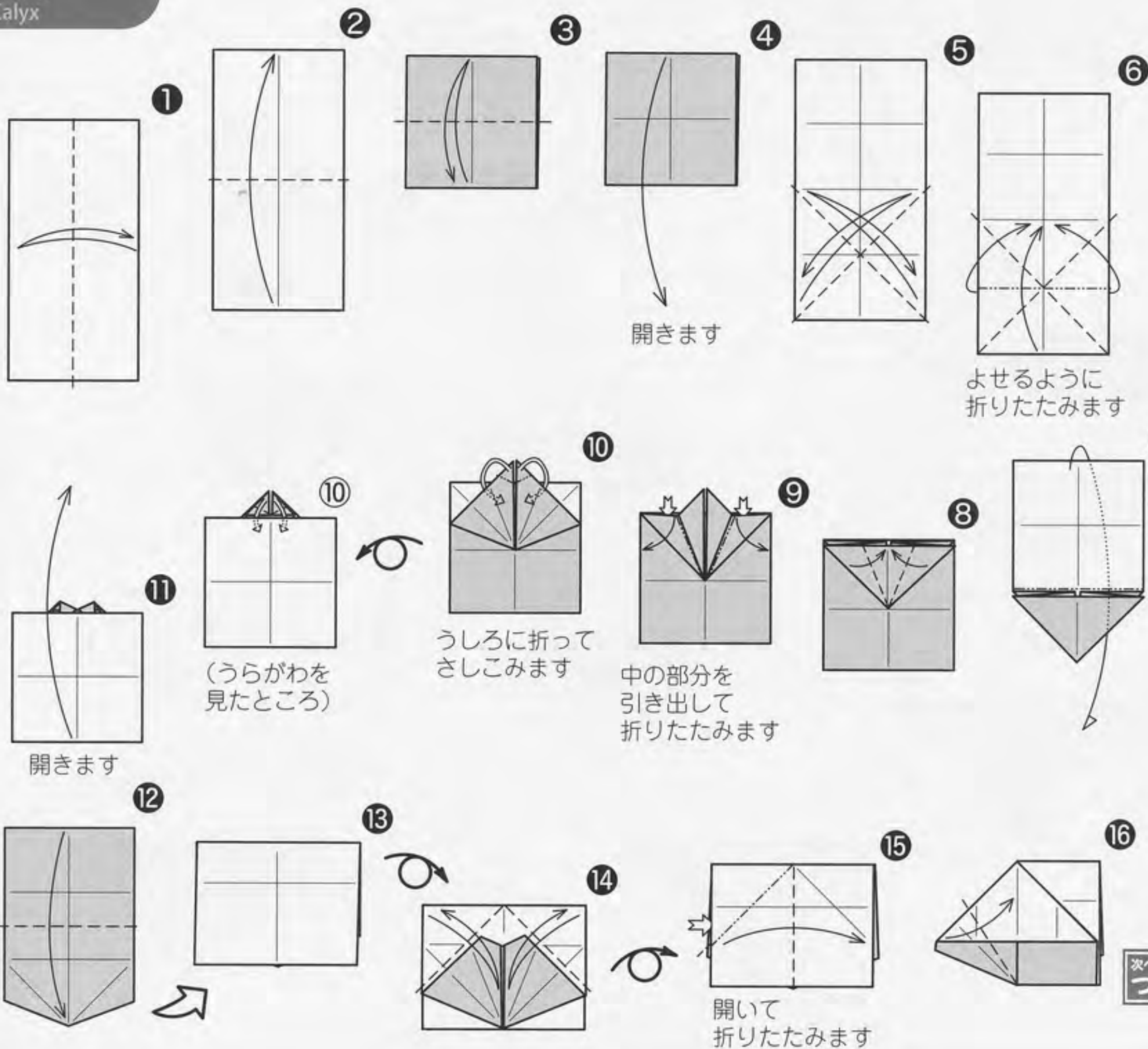

開きます

よせるように
折りたたみます

(うらがわを
見たところ)

うしろに折って
さしこみます

中の部分を
引き出して
折りたたみます

開きます

開いて
折りたたみます

次ページへ
つづく

前ページからつづく

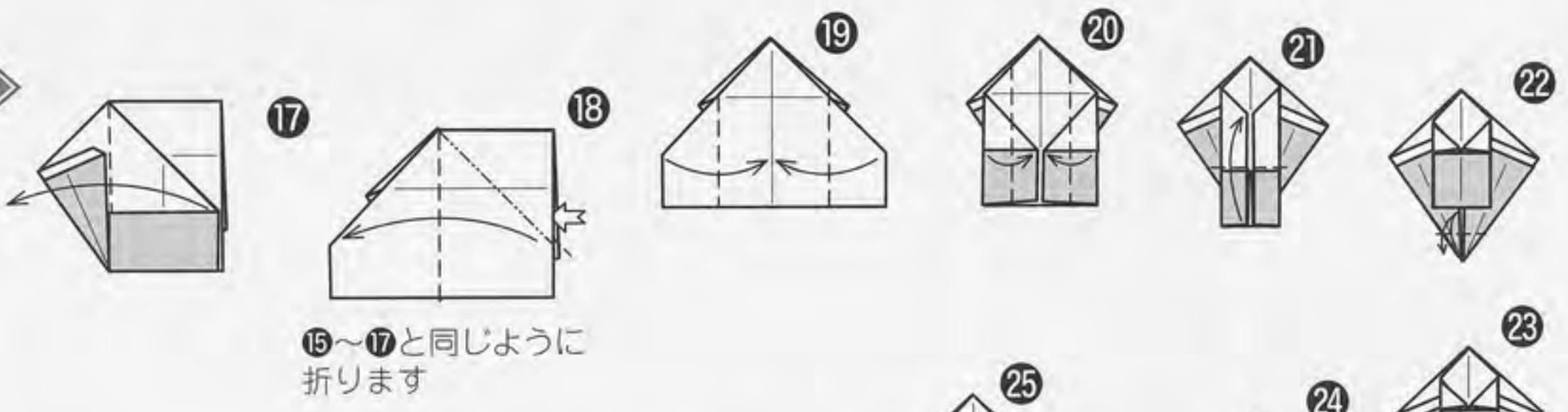

16~17と同じように折ります



できあがり

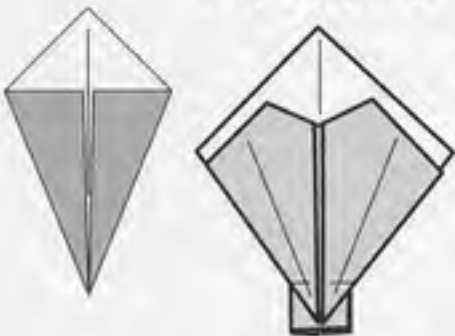

もどします

葉 Leaf

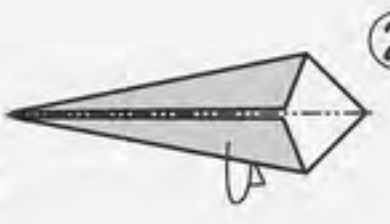
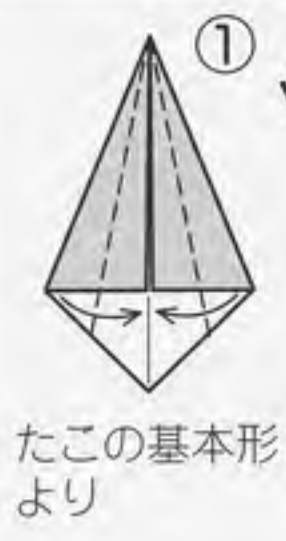

2



3



4

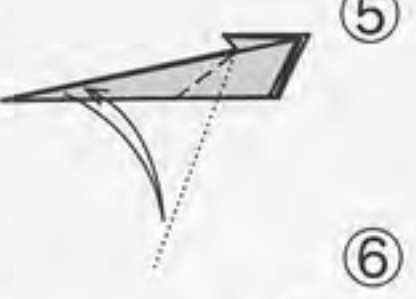

5



2



3



できあがりII

同じものを2こ作ります

できあがりI

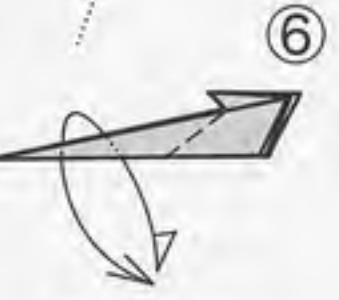

6

かぶせ折り

同じものを4こ作ります

茎 Stem



1

できあがり



2

3

同じものを2こ作ります



●くみあわせかた●

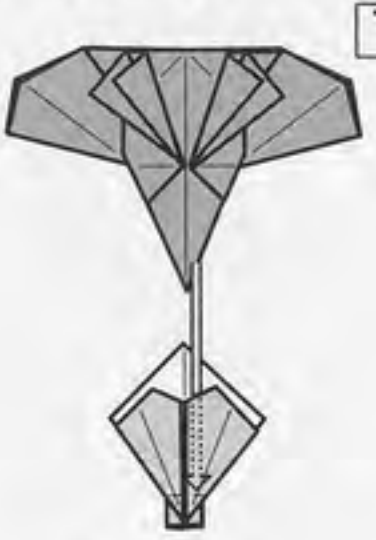

1

ガクに花をさしこみます



2

うしろに折ります

茎をさしこんでのりづけします

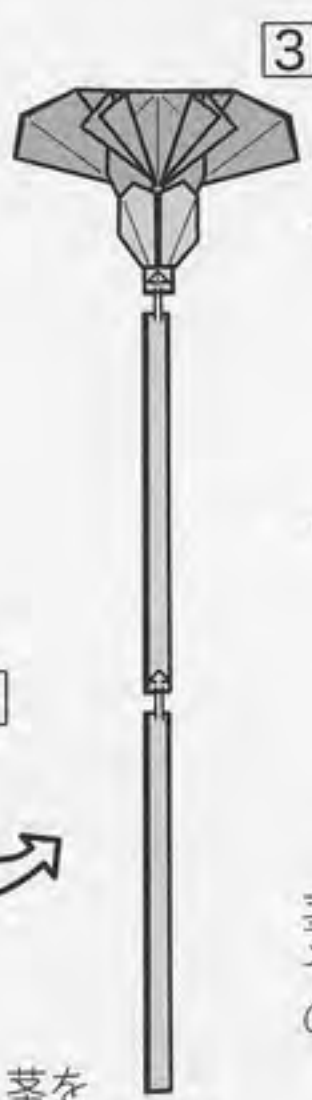

3

茎に葉I、IIをそれぞれのにりづけします

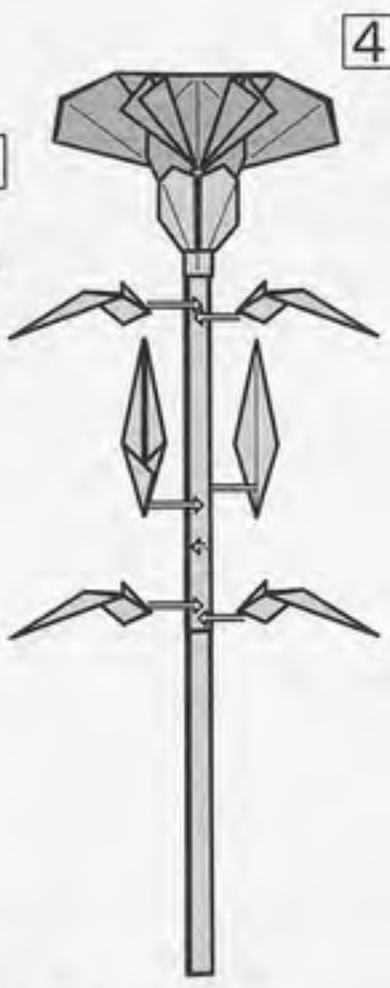

4

できあがり



葉IIをしごいてカールさせ形をととのえます



もうすぐハイハイ

The baby will be crawling soon by Ms. Ayako KAWATE

かわて あやこ
川手 章子

⑳では㉑となることをイメージして折ってみてくださいね。テレビのCMなどで赤ちゃんが出てくる場面では思わず、“ニコッ!!”としてしまいます。そして元気で育つようにね…と心の中で願います。(作者)

使用枚数: 1枚 / 正方形

2009年8月25日 投稿

この作品について

15cm角の紙で折ると、両手を広げた長さが6cmほどです。⑨⑩は、㉑を折りやすくするための工程(仕込み折り)です。写真を参考に立体にしましょう。

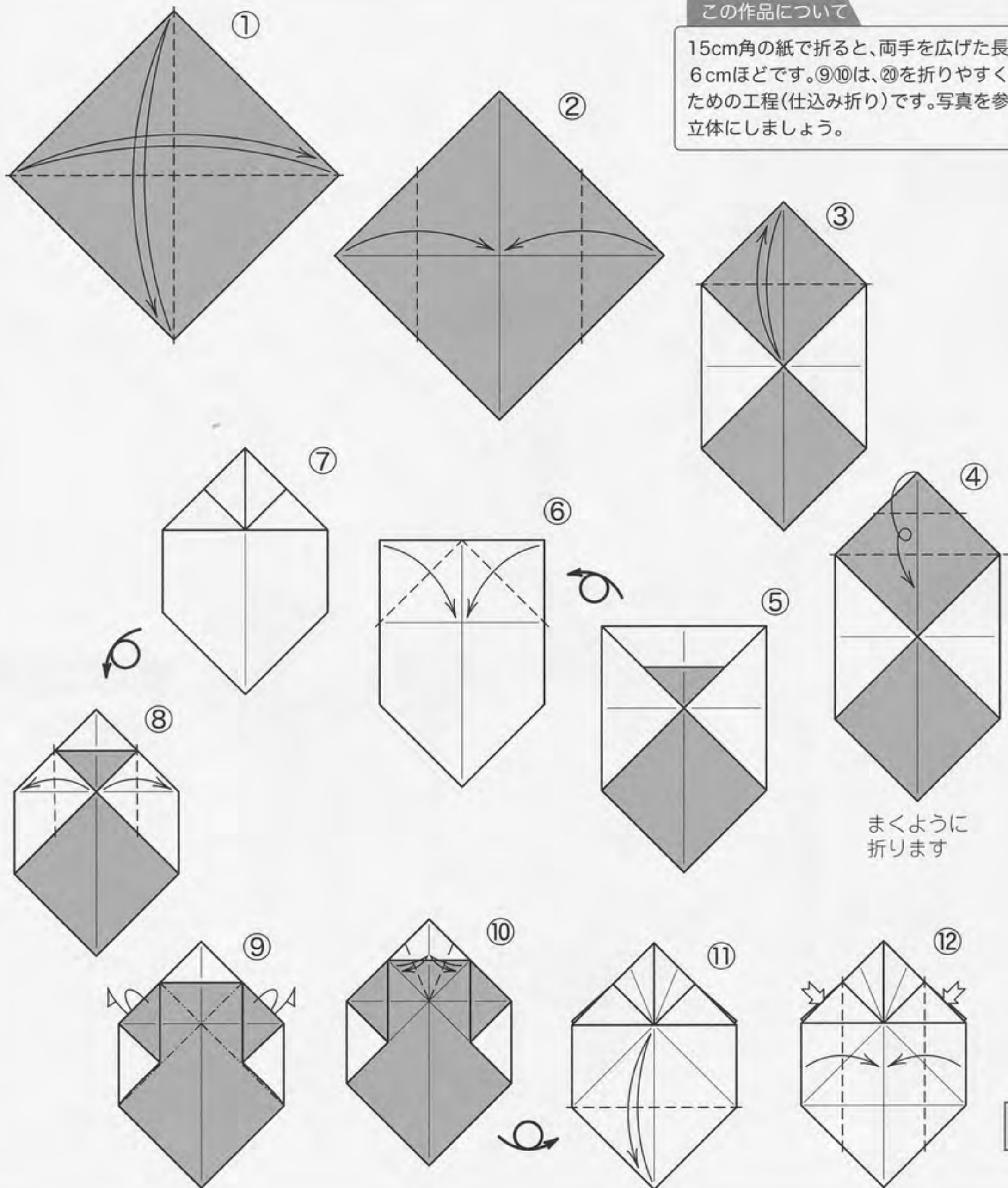

まくように
折ります

次ページへ
つづく

前ページからつづく

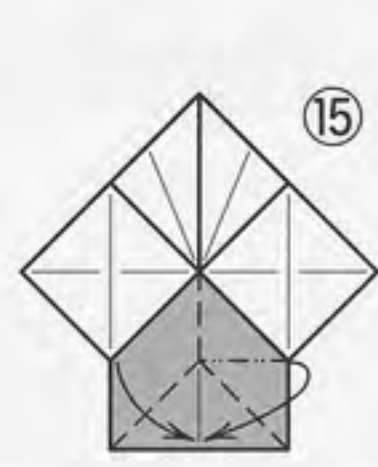
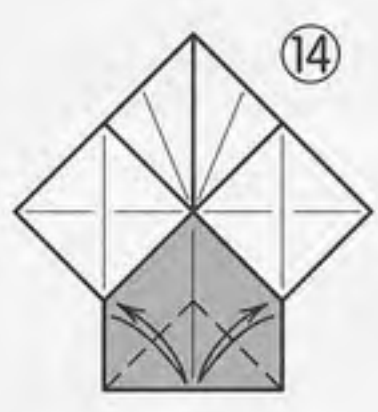
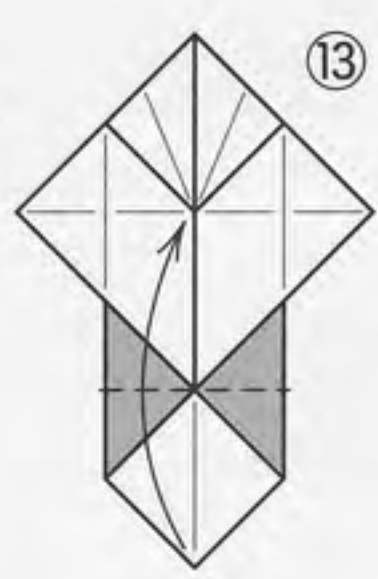

よせるように折りたたみます

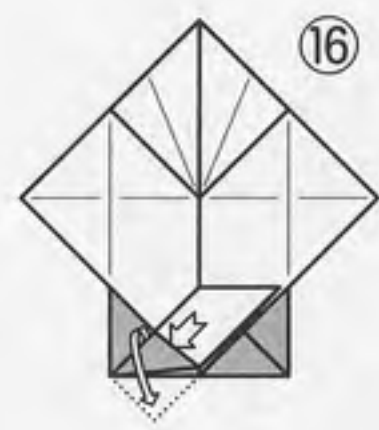

上の1枚をはがすように引き出します

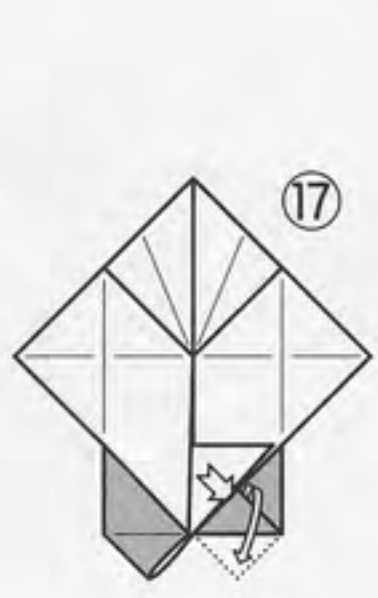

上の1枚をはがすように引き出します



(途中写真)

20

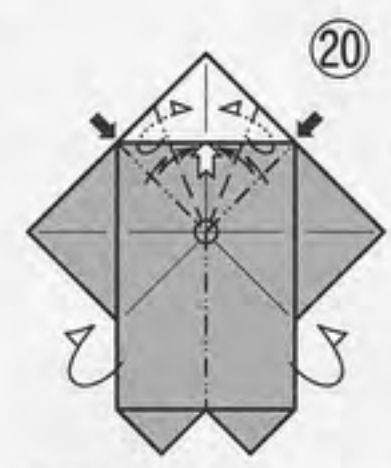

○の部分を出しながらよせるように折って立体にします

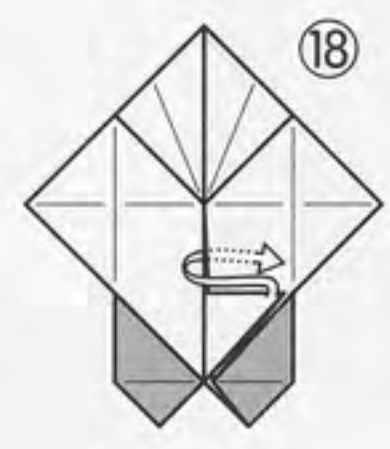
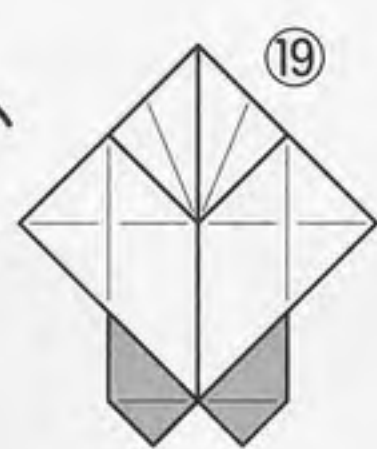

三角の部分を中にさしこみます

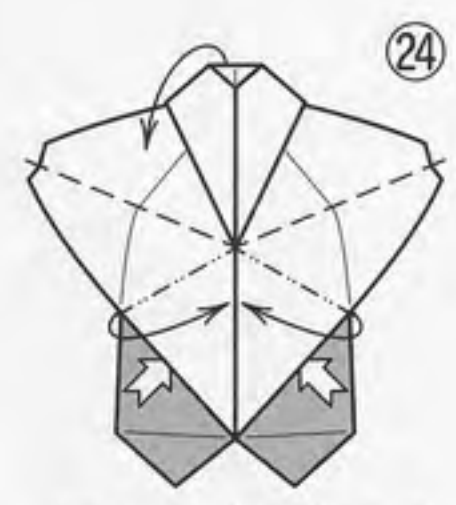

よせるように折って立てます

できあがり

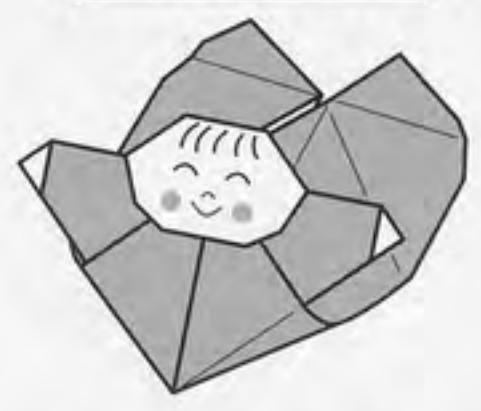

顔をかきましょう

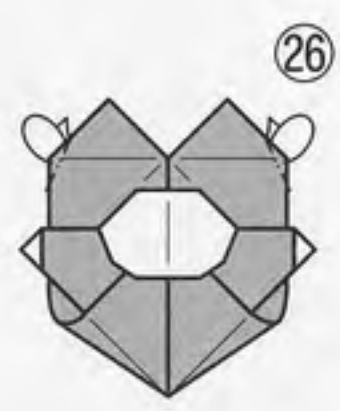
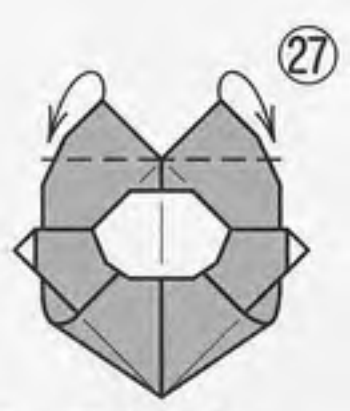

折って立てて形をととのえます

三角コインケース(スタンド)

Triangle coin purse (Holder) by Ms. Ayako KAWATE

かわて あやこ
川手 章子

折る工程も楽しみながら仕上げてみました。ちょっとした五百円玉貯金にいいかも…。ちなみに、私たち夫婦は一年間の五百円玉貯金を年末に仲よく山わけして、楽しんでいます。五百円玉でお釣りが多くもらえるように計算して普段の買い物をしています。(作者)

使用枚数:1枚/正方形

2007年5月11日 投稿

かんのん基本形 Door Base

この作品について

15cm角の紙で折ると、コインを入れる口の部分が4cmです。500円玉が6枚ほど入ります。カード立てとしても使えます。この作品はブタの基本形(⑥の形)からの発展作品です。⑬からは、手の中で少しずつ立体になり、のりづけなくしっかりとまる作品です。

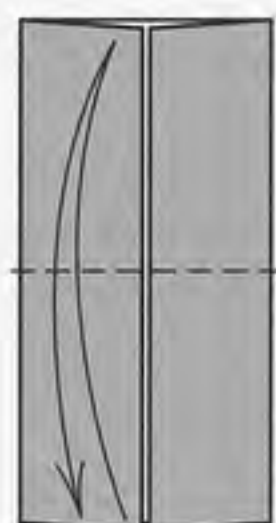

①

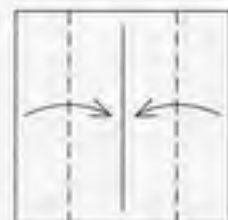
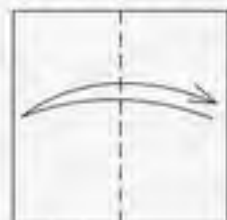

かんのん
基本形より

②

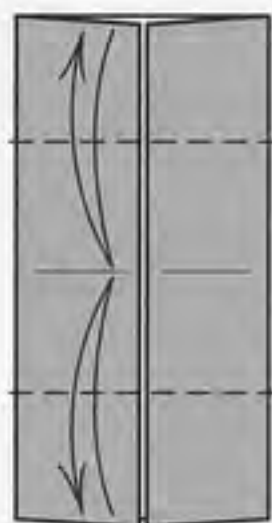

③



④

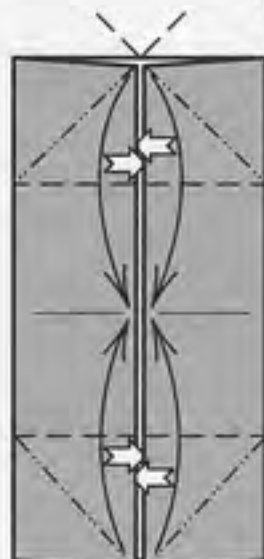

⑤

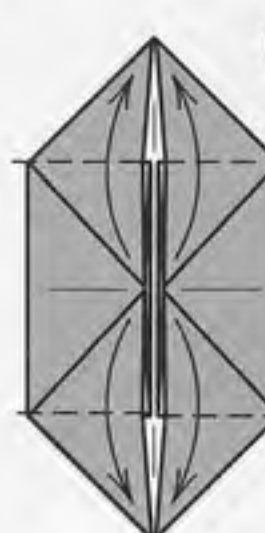

⑥

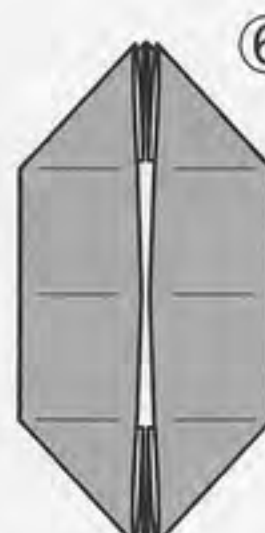

開いて
折りたたみます

⑩



⑨

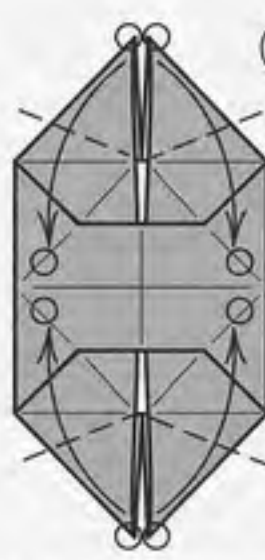

⑧

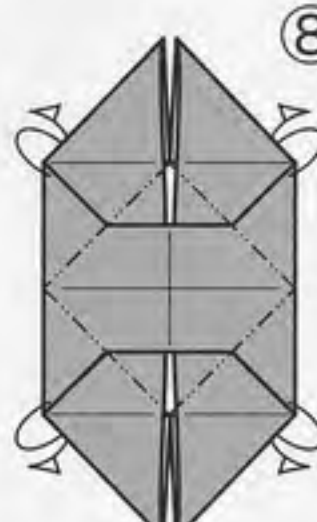

⑦

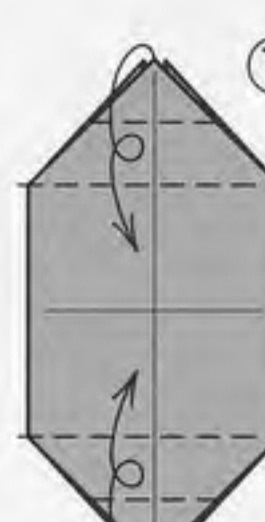

うしろに
折って
さしこみます

○と○をあわせて
折ります

上の1枚を
まくように
折ります

⑪

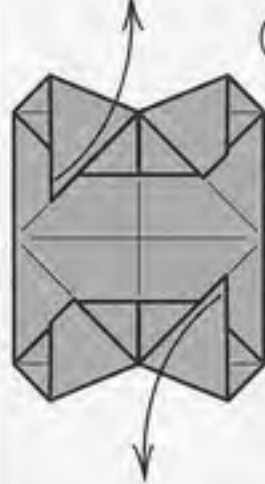

もどします

⑫



⑬

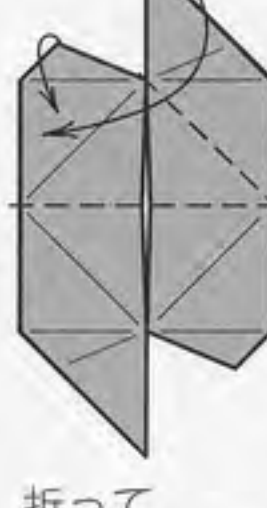

折って
立体にします

⑭

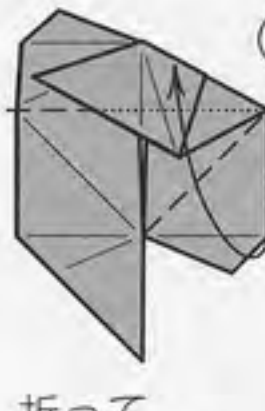

折って
かさねます

⑮

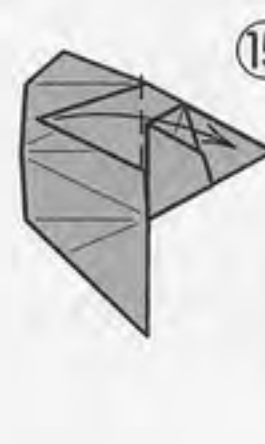

(参考写真)

次ページへ
つづく

前ページからつづく

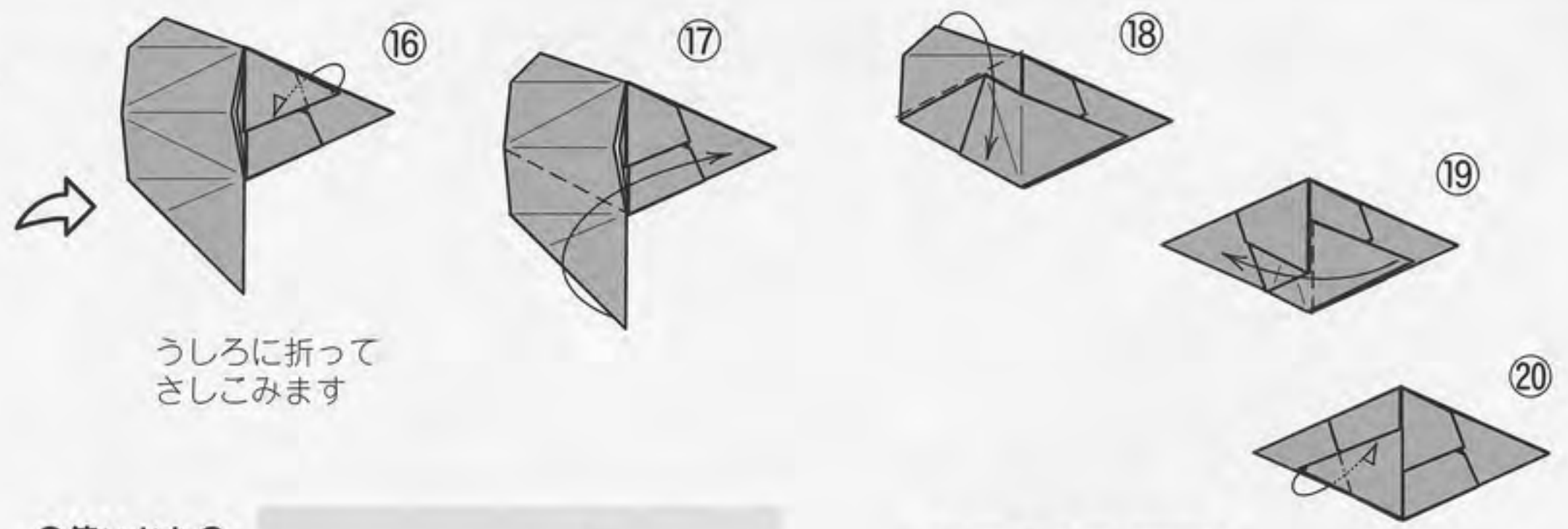

うしろに折って
さしこみます

●使いかた●



まん中のすきまにコインを入れて
貯金をしましょう

できあがり

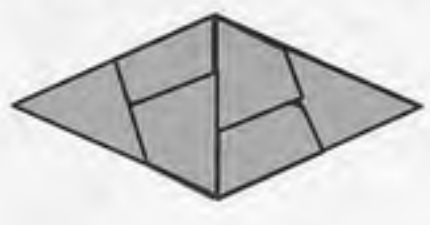

うしろに折って
さしこみます

向きを変えると
カード立てになります

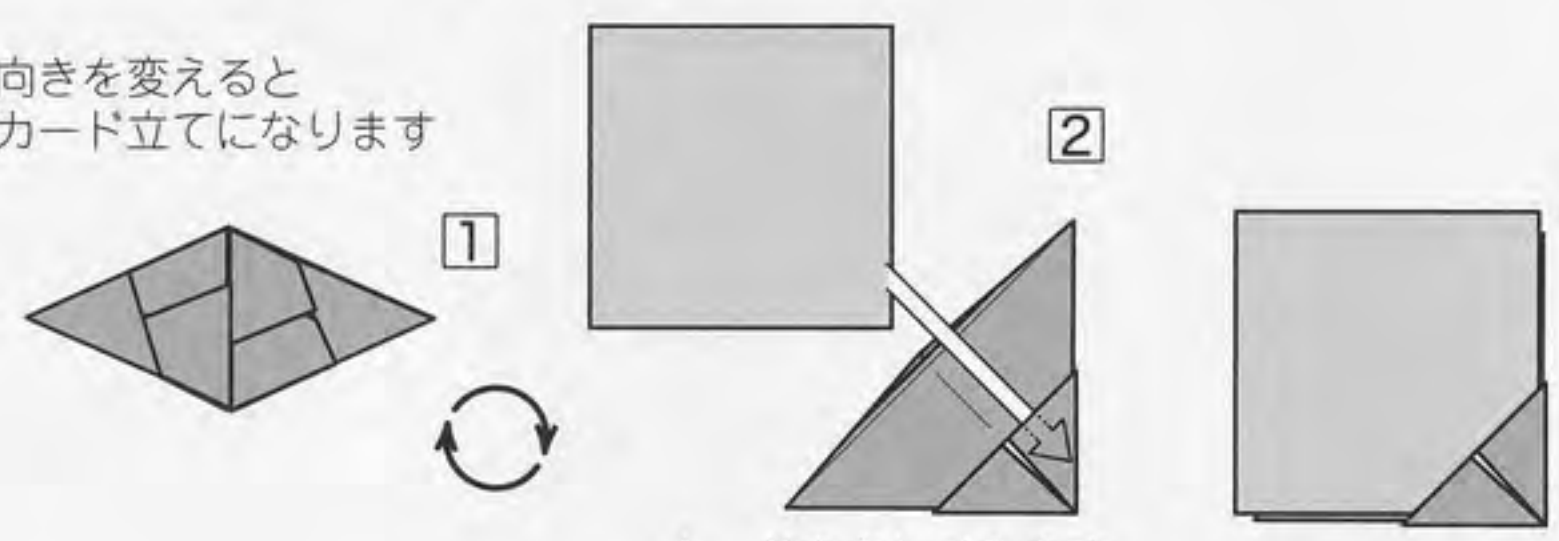

カードをさしこみます

伝承作品紹介

今月号で矢車として
使っています

くんしょう (伝承)
Medal (Traditional model)

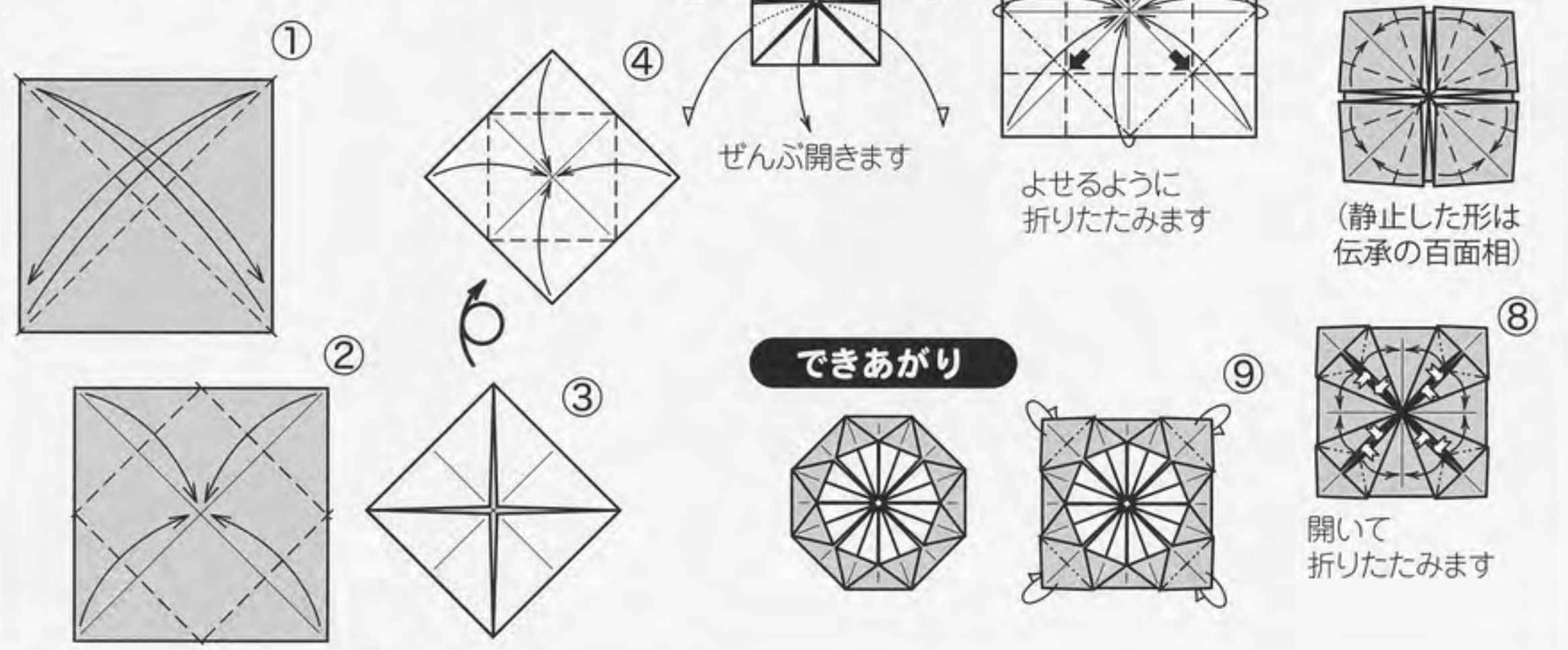

できあがり



開いて
折りたたみます

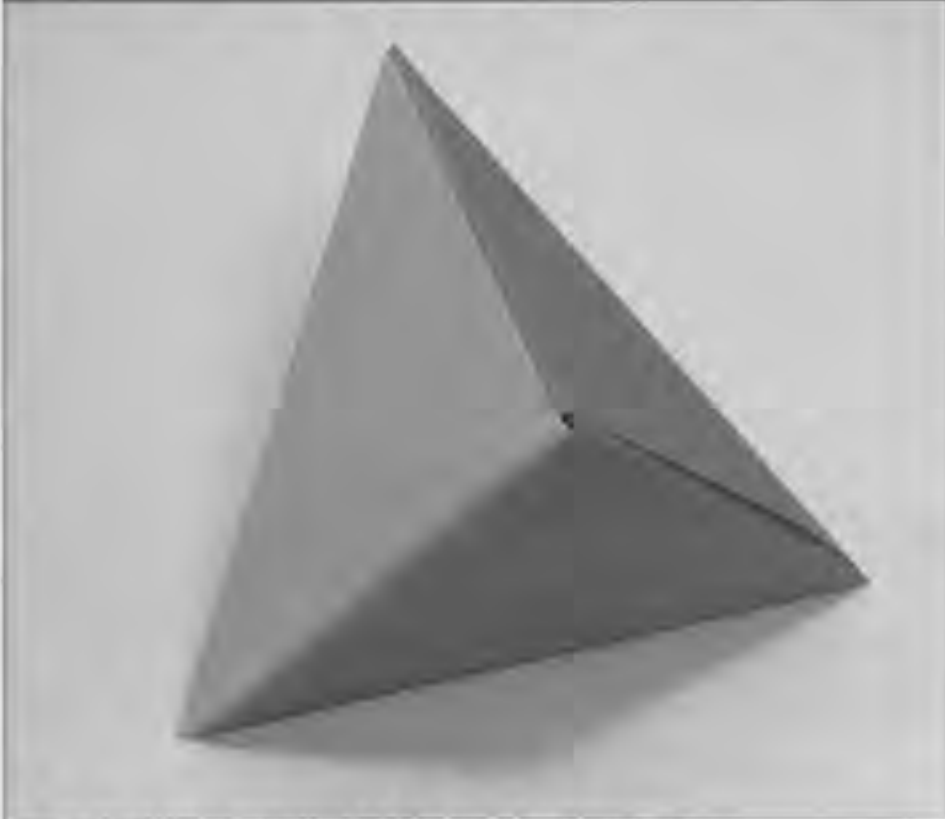

この作品は「おりがみ3号」(1975年発行)で紹介されました。同じ大きさの3枚の紙で作るユニット作品です。くみあわせるとき、初めから奥までさしこまないで、③のようにまん中に穴があくように3枚をくんでから、きっちりとさしこむようにすると、美しくしあがります。

This model is included in "Monthly magazine ORIGAMI No. 3" (published in 1975). This modular origami is made up of three sheets of paper of the same size. Assembling three pieces while inserting respective flaps half the way (as is shown in the diagram of step 3, having some space in the middle of three pieces) and then inserting them completely make this model more beautiful.

※ 15cm角の大きさの紙で3枚で折ると、できあがり図の三角形の一辺に当たる長さが10.5cmになります。

With three sheets of 15cm square paper, the length of one side of the triangle is 10.5cm.

使用枚数:3枚(同じ大きさ)/正方形



白い面を表にして始めます
下のかどを上のかどにあわせて折ります
Start with a square piece of paper, white side up.
Fold the lower corner to meet the upper corner.

りょうはしのかどとかどをあわせて折りすじをつけます
Fold the left corner to meet the right corner and unfold.

てっぺんのかどにりょうはしのかどをあわせて折ります
Fold the right and left corners into the top corner.

単体
できあがり

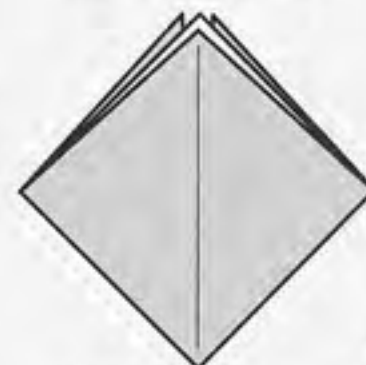

同じものを3こ作ります
One unit is completed.
Make 3 identical pieces.

うらがえします
Turn it over.

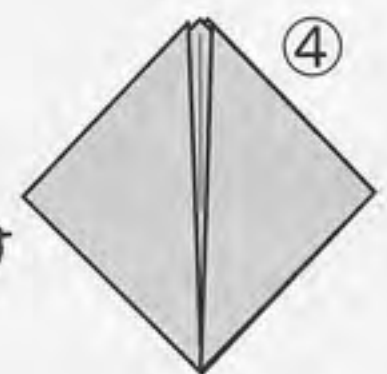

●くみあわせかた●
How to assemble

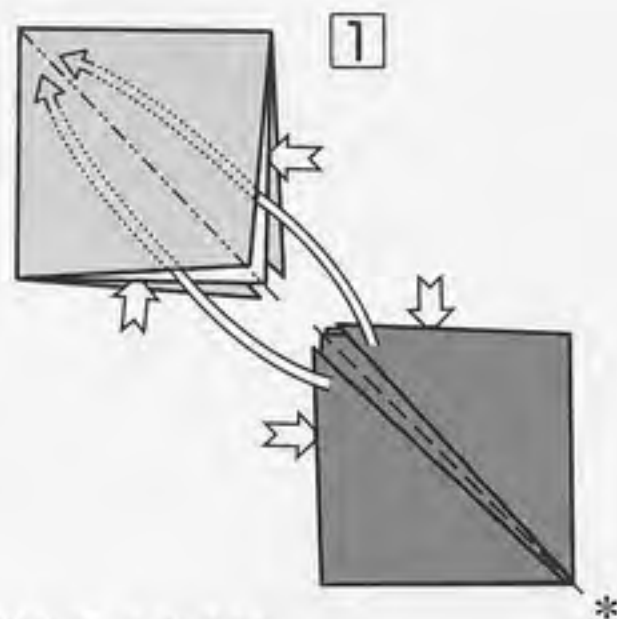

1つの単体のすきまにべつの単体のうらがわの2つのかどをさしこんで開いて折りたたみます
(きっちりとおくまでさしこまないで少しあけます)
Slide two flaps of the backside of one unit into the pocket of another unit.
(Do not insert them deeply.)

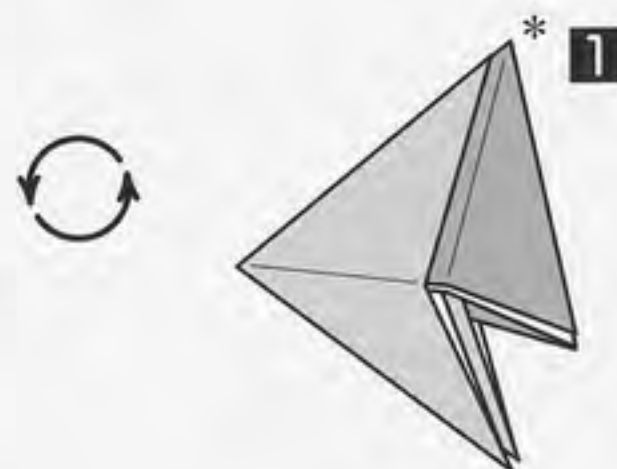

(途中図)
when the flaps have slid into the pocket



前ページから
つづく

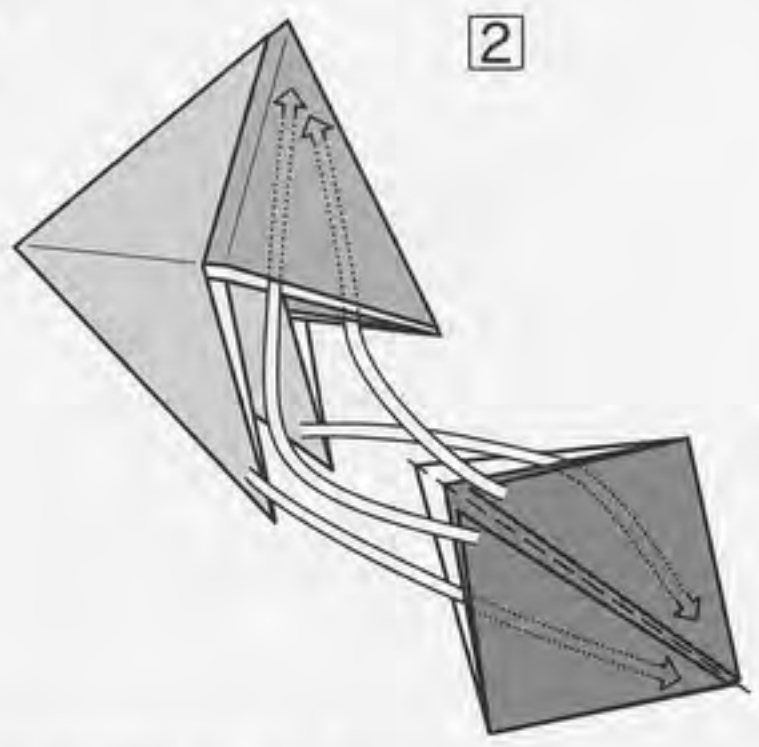

2

それぞれ同じようにさしこみます
Put respective corners in the right places.

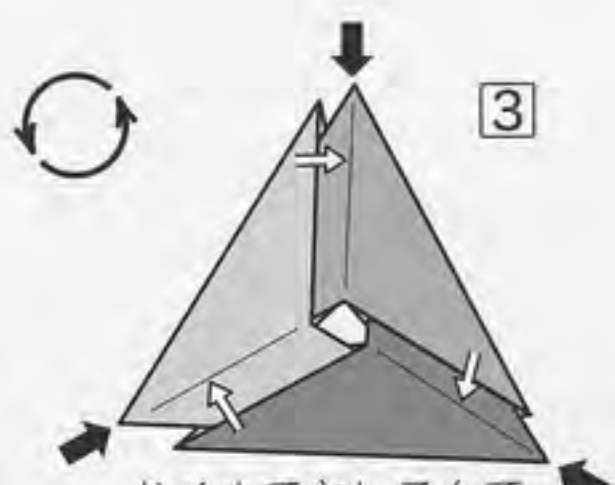

3

おくまでさしこんで
形をととのえます
Insert them deeply
to make a nice triangle.

できあがり

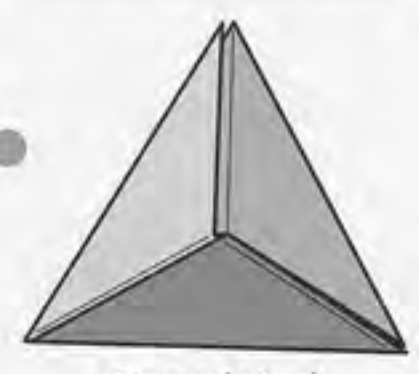

Completed

ノアちゃんを折ろう!

原作/内山興正「紙子ちゃん」
アレンジ/日本折紙協会

頭(1枚) Head
体(2枚) Body 手(1枚) Arms

●使用する紙の
大きさと枚数●

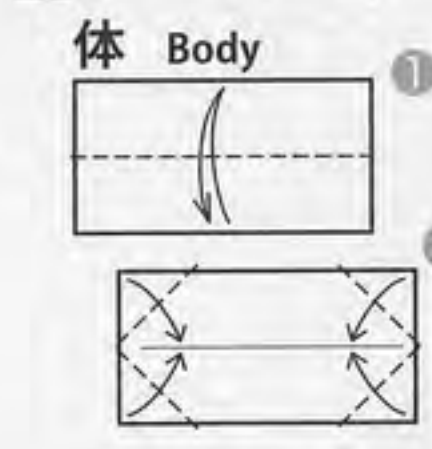
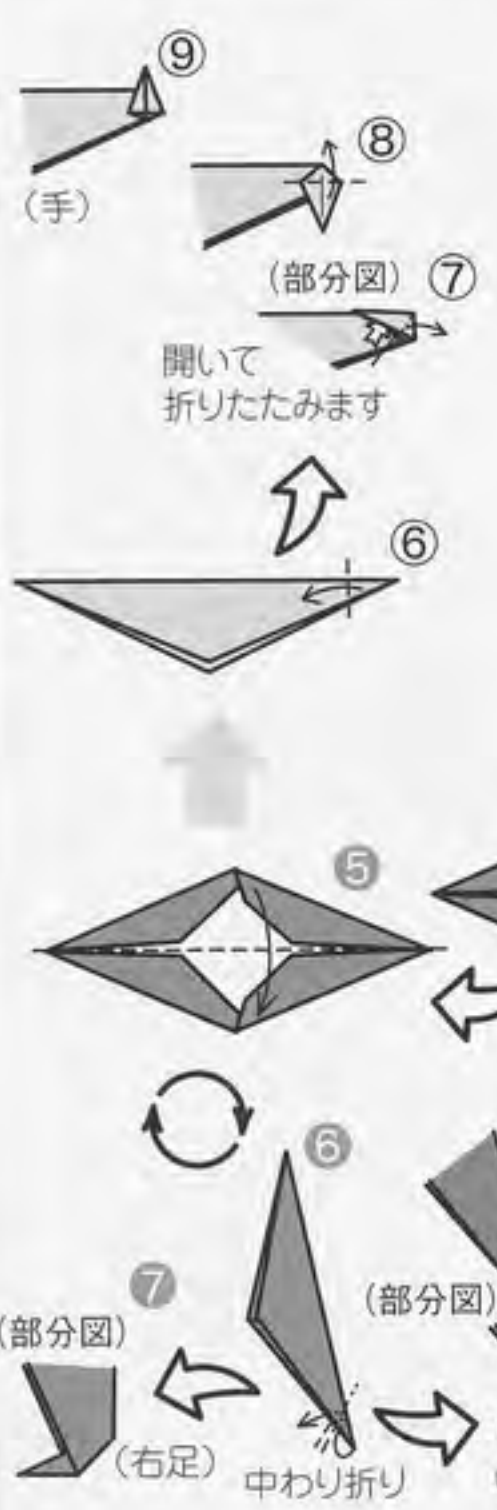

体 Body

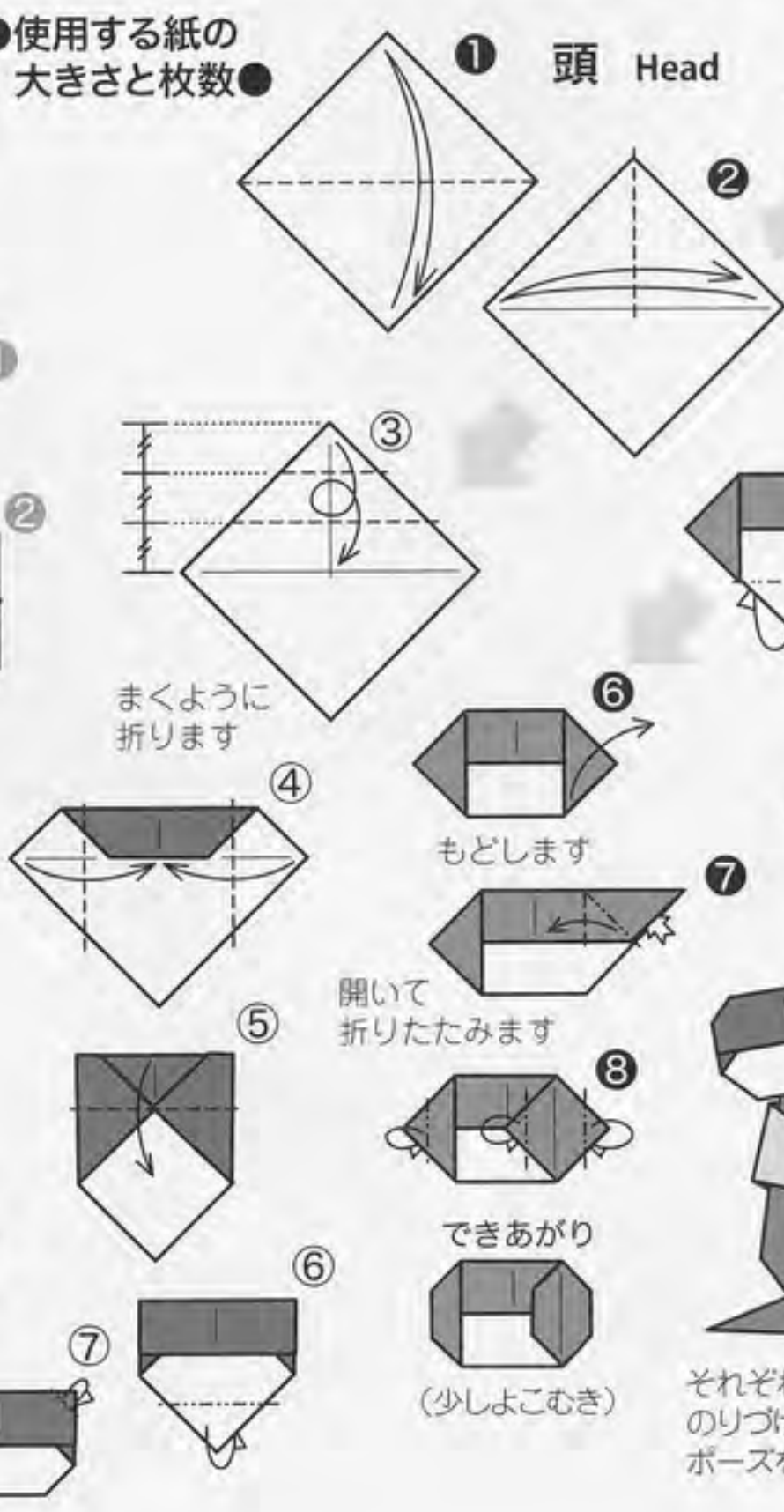

1 頭 Head

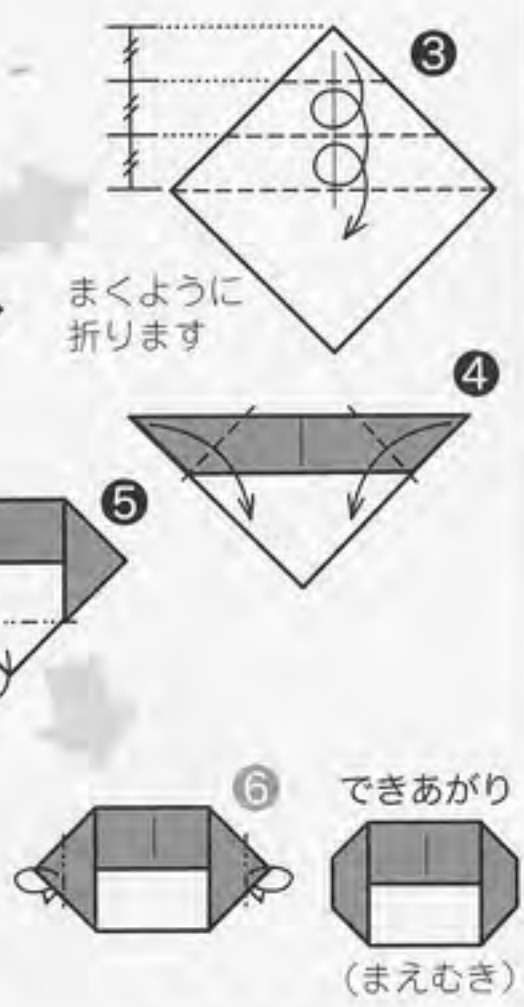

まくように
折ります

できあがり

(まえむき)



できあがり

それぞれ
のりづけしてくみあわせます
ポーズを工夫してみましょう

できあがり

(男の子)

できあがり

(少しよこむき)

(左足)

(部分図)

中わり折り

中わり折り

(右足)

(部分図)

お ●Let's Fold あ and Play!●
 っ て そ ぼ う !!



スーイスイ水鳥

さいとう しずお
 斎藤 静夫

Waterbird swimming smoothly by Mr. Shizuo SAITŌ

かって子どもたちの遊び道具のほとんどが、手づくりであった。その手づくり遊びの楽しさを経験してもらいたいと思った作品です。(作者)

使用枚数: 1枚 / 正方形

2015年5月30日 投稿

この作品について

15cm角の紙で単体を折ると、底の部分が底辺4cmの二等辺三角形の形になり、一番よく見る大きさの直径1.5cmのビー玉がぴったりあいます。直接、つついてうごかしあそんでもよいでしょう。ビー玉を使うので、小さいお子さんは、かならず大人とあそびましょう。



前ページから
つづく

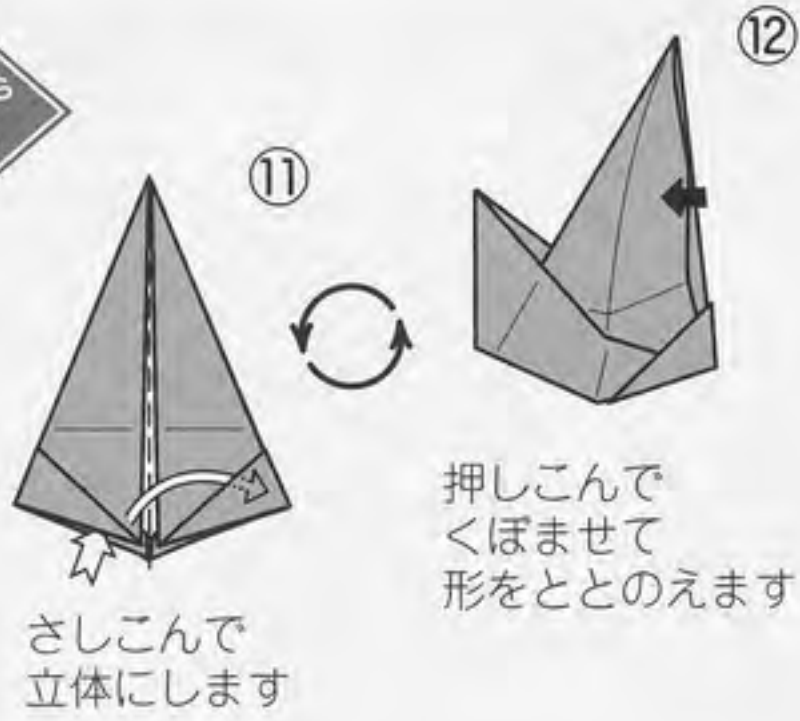

押しこんでくぼませて形をととのえます

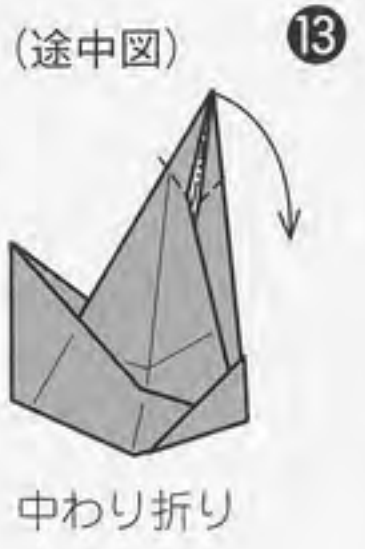
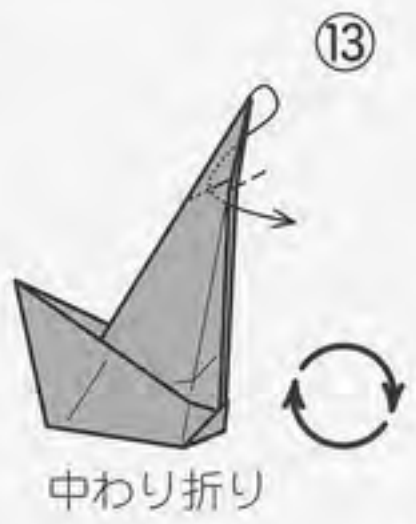

●あそびかた●

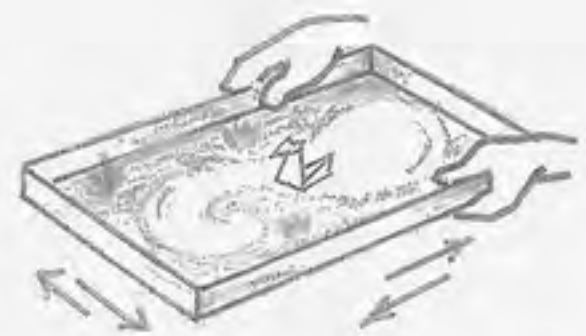
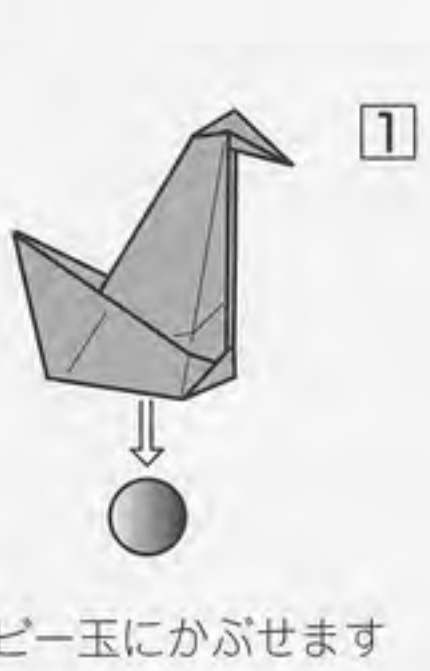

※イラストは作者によるものです

できあがり

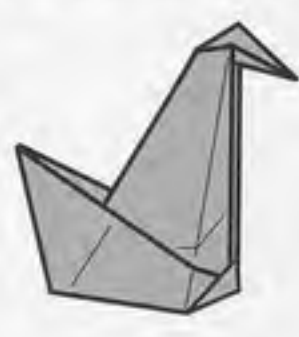

NOA BOOKS



日本折紙協会編集・発行の
単行本「ノアボックス」
のご案内

季節を彩る、
ユニークで実用的な箱がいっぱい！

■箱のオリガミ



第1章 1st box
伝承の箱



第2章 2nd box
季節を彩る箱



第3章 3rd box
ユニットの箱



第4章 4th box
いろいろな箱



[全39タイトル収録!]

- ◆定価: 1,944円 (本体1,800円+税) 送料300円
 - ◆購読会員価格1,750円 (本体1,620円+税) 送料155円
 - ◆正会員価格1,555円 (本体1,440円+税) 送料155円
- (B5判・96頁) ISBN978-4-931297-90-6 ※340g

箱のオリガミ	ちくし
11-12	13-14
15-16	17-18
19-20	21-22
23-24	25-26
27-28	29-30
31-32	33-34
35-36	37-38
39-40	41-42
43-44	45-46
47-48	49-50
51-52	53-54
55-56	57-58
59-60	61-62
63-64	65-66
67-68	69-70
71-72	73-74
75-76	77-78
79-80	81-82
83-84	85-86
87-88	89-90
91-92	93-94
95-96	97-98

※ノアボックスシリーズおよび協会取り扱い書籍を複数お申し込みの場合の送料は、右表を参照してください。(本の総重量に梱包量 100g を加算してください)

ゆうメール
(冊子小包)
郵便料金表▶

重量	150g	250g	500g	1kg	2kg	3kg
総計	まで	まで	まで	まで	まで	まで
料金	180円	215円	300円	350円	460円	610円



NOA Information

日本折紙協会とは…

Nippon Origami Association

日本折紙協会は、1973年10月27日、折り紙を世界の国々に、より一層普及させようという雄大な考えと、国内でも、幼児教育に限らず、おとなの趣味、高齢者・身障者の方のリハビリテーションなど様々な可能性をもつ“折り紙”の普及の一助ともなれば…という考えから、結成されました。

今や折り紙という言葉は、世界の共通語 ORIGAMI となり、各国に折り紙を楽しんだり、研究したりするグループがいくつもあります。

現在、日本折紙協会の活動は多岐にわたっていますが、主に右記のような活動を行っています。

◆折り紙の専門誌、月刊『おりがみ』の発行

☑ Publishing monthly magazine "ORIGAMI"

わかりやすい折り図で、会員から寄せられた創作作品を紹介。また、各地の折り紙に関する情報を掲載しています。

◆《世界のおりがみ展》の開催

☑ Holding "World origami exhibition"

会員と、世界中の折り紙愛好家の作品で構成された展覧会を全国各地で開催します。

P40をご覧ください

◆《折紙シンポジウム》の開催

☑ Holding "Origami symposium"

折り紙の学びの場、情報交換・交流の場として、1年に1度、2泊3日の日程で開催。講演、部会、教室、展示、懇親会などを行います。

P50をご覧ください

◆《おりがみの日記念イベント》の開催

☑ Holding the events of "Origami day"

11月11日は「おりがみの日」記念イベント「おりがみカーニバル」では、作品展や勉強会を行います。

表形式/懇親会は11/6(日)予定

◆《折紙講師》《折紙師範》

《上級折紙師範》認定制度

☑ Certifying "Origami instructor"

折り紙の指導者を育成。また、2階講習室を折り紙教室としてお貸ししています。

◆《日本折紙博物館》と提携

☑ Cooperating in exhibiting works at "Nippon origami museum"

『日本折紙博物館』（石川県加賀市）と提携、折り紙作品の展示に協力しています。

日本折紙協会は全国に支部があり、活動しています

支部一覧 2016.2月現在/地域別に掲載、数字は設立の順番です(休止による欠番があります)

支部名	(支部長名:敬称略)	支部名	(支部長名:敬称略)	支部名	(支部長名:敬称略)
札幌支部『ライラック』	(宮本まり代) 23	町田支部『玉川』	(落合けい子) 46	奈良支部『あきしの』	(竹尾篤子) 36
岩手盛岡支部『さくら会』	(丹野恵美子) 56	馬車道支部『かりょうびん』	(永田文夫) 7	加古川支部『おりひめ会』	(高橋ゆみ子) 45
秋田支部『なまはげの会』	(島山久子) 49	相模支部『夢折紙』	(橋由美子) 28	和歌山支部『和歌山折紙の会』	(平野公美子) 31
米沢支部『さくら会』	(野村綾子) 57	西横浜支部『横浜子どもに夢を』	(柏俣美枝子) 43	広島支部『アトムクラブ』	(佐藤 恵) 34
福島支部『かたくり』	(河野セイ子) 15	湘南支部『TUTTI(トゥッティ)』	(吉田淳子) 47	広島中野支部『折り紙サークルほぼろ』	(和田明美) 41
いわき支部『いわきおりがみ会』	(鈴木智子) 30	新潟支部『はまなす』	(杉野悦子) 5	いなば支部『因州和紙の里』	(房安寿美枝) 38
栃木県央支部『とちおとめ』	(小の林知恵美) 50	金沢支部『金沢おりがみの会』	(田中穂香) 18	香川支部『おりがみ KAGAWA』	(坂本登子) 52
大宮支部『おりがみ彩の国おみや』	(初音みね子) 10	越前和紙の里支部『かたかご』	(山本勝博) 48	讃岐支部『さぬき折紙会』	(水尾裕美子) 54
さいたまのびのび支部*	(黒岩琢磨) 13	信濃支部『りんどう』	(成田光昭) 22	徳島支部『藍の香』	(山西三智子) 26
草加越谷支部『しらこぼと』	(中島 進) 17	京都支部『古都折紙倶楽部』	(山下 明) 53	高知支部『おりづる高知』	(森 洋芳) 40
桶川支部『べにばな』	(斎藤恵美子) 24	宇治支部『茶団子折紙倶楽部』	(松井佳容子) 60	福岡支部	(池田紀子) 8
川越支部『ノア・はつかり』	(根津弘美) 25	京都洛北支部『紫野折紙倶楽部』	(高元登世美) 61	筑後支部『NOA ちくご』	(伊藤晴美) 14
武南支部『折り紙夢工房』	(金杉登香子) 33	綾部支部『おりがみ由良川』	(片岡愛子) 62	宗像支部『かのこゆり』	(樋口富砂子) 19
川越仙波支部	(岡村文江) 44	舞鶴支部『おりがみ舞鶴』	(時 恭子) 63	佐賀支部『おりがみ SAGA』	(青柳伊都子) 9
千葉習志野船橋支部『はぐくみ会』	(小倉容子) 12	京都洛南支部『伏見桃山折紙倶楽部』	(梅原美知枝) 64	熊本支部『火の国』	(中田武美) 11
船橋支部『綾の会』	(青木明子) 29	京都洛西支部『クローバー折紙倶楽部』	(野原 昭) 65	鹿児島支部『折遊かごしま』	(山川幸代) 4
上総西部支部『アクアラインクラブ』	(高嶋恵子) 16	京都洛東支部『音羽折紙倶楽部』	(船吉秀尚) 66	沖縄支部『おりがみ館 彩』	(露友名愛子) 27
練馬支部『ノア・こぶし会』	(服部周平) 1	近江おりがみの会	(高野和香子) 58	琉球支部『月桃の会』	(比嘉邦子) 51
豊島支部『折り紙レインボウ』	(坂間賢世子) 20	大阪支部『日本折紙協会にわ・みおつくし会』	(梅本吉広) 35	韓国支部『折紙国際交流クラブ』	(李銀玉) 2
墨田支部『折り友すみだ』	(中村桂一) 37	吹田支部『折り紙玉手箱』	(渡辺真寿美) 39	ソウル支部『韓国折り紙国際交流クラブ』	3
城南支部『おりがみトップス』	(小宮はじめ) 67	神戸支部『おりがみ かうべ』	(柴本厚子) 42	スリランカ支部 (De Silva Kadupitige Kapila Jayadewa)	68
多摩支部『山鳩』	(瀬田美恵子) 21	のじぎく兵庫支部『神戸国際おりがみ会』	(石橋美奈子) 55	イラン支部『ロウシャナー折り紙ランド』	(山口雅代) 69

日本折紙協会支部(サークル)設置規定

- 1) 支部(サークル)は、日本折紙協会会員最低5名以上によって組織できる。なお、支部名は自由であるが、実態に合わないものや既にあるもの、あるいはそれと紛らわしいものは避ける。
 - 2) 組織の母体は地域、職場、病院、学校・園、公民館など自由とする。
 - 3) 支部(サークル)は、その規約をつくり、支部名(会名)、規約、会員・役員名簿を日本折紙協会に提出し、それらが認定されて発足できる。
 - 4) 役員は、支部長(会長)、副支部長(副会長)、事務局、会計、監事のほか、その実態に合わせて他の役員をおくことができる。
 - 5) 支部(サークル)は毎年、年度当初、役員と会員名簿、新年度事業計画書を日本折紙協会に提出する。その主な事業計画は月刊『おりがみ』に掲載し相互の交流がはかれるようにする。
 - 6) 支部長(会長)は、折紙講師以上の資格者で、正会員であることを条件とする。
 - 7) 支部長(会長)は、支部(サークル)会員の折紙講師資格申請の推薦者となることことができる。
 - 8) 支部(サークル)会費は、各支部ごとに決定し、会計年度は4月1日から次年3月31日までとする。年度ごとの事業報告、決算報告、事業計画、予算等については各組織の責任において行う。
 - 9) 支部(サークル)は日本折紙協会が行う講習会やさまざまなイベントに協力する。
 - 10) 日本折紙協会が依頼する支部(サークル)活動の経費は、協会ができるだけ援助する。
 - 11) 支部(サークル)維持に必要な上記の条件を欠くとき、日本折紙協会の支部(サークル)としての資格を失う。
- 付則
- 1) この規定は日本の国内に関するもので外国に関しては別に定める。
 - 2) この規定は平成9年4月1日より施行する。
 - 3) この規定は平成12年4月1日より改定する。
- (以上)

日本折紙協会事務局

東京おりがみミュージアムのご案内

TEL.03-3625-1161 FAX.03-3625-1162

〒130-0004 東京都墨田区本所 1-31-5

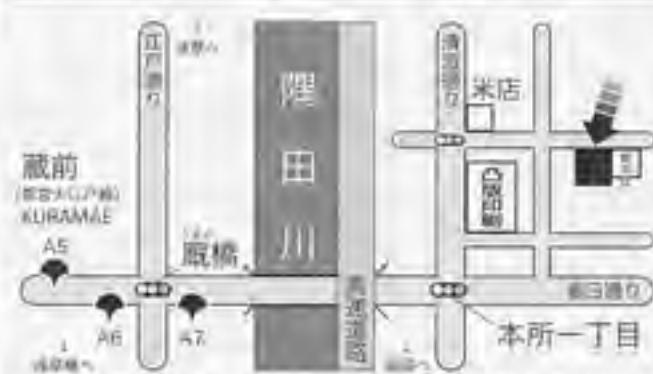

「東京おりがみミュージアム」にはギャラリー、ショップ、資料室、講習室があります。どうぞお越しください。

*東京おりがみミュージアムは土・日曜日も開館しています(土・日でない祝日のみ休)

*定時総会翌日の、2016年5月30日(月)の、事務局での業務をお休みさせていただきます。

交通▶地下鉄都営大江戸線・浅草線「蔵前」駅下車、徒歩約12分(浅草駅も利用可)
営業時間▶9:30 ~ 17:30

休業日▶土・日・祝日・東京おりがみミュージアムは土・日でない祝日のみ
ご来局、お電話でのお問い合わせは、営業時間内にお問い合わせいたします。

ホームページのご案内

[ホームページ URL]

<http://www.origami-noa.jp/>

本誌よりひと足早い折り紙情報は Facebook で。
ノアブックスや折り紙(用紙)の通販ショッピングサイト*もご利用ください
*会員価格は適用されません

会員専用ページのパスワード

haha 有効期間4/1(金)~5/2(月)

[電子メールアドレス]

info@origami-noa.com (事務局)

*講師関連・商品の問い合わせ・イベントなど

henshubu@origami-noa.com (編集部)

《お知らせ》

日本折紙協会の公式ウェブサイト内「おりがみのトヨー専用ショップ」は再開しています。長い間、ご迷惑をおかけしました。どうぞご利用ください。
<http://origami-noa.ocnk.net>(URLが変わりました)

入会・その他のお申し込みご案内

月刊『おりがみ』定期購読のお申し込みで、あなたも会員になれます。ご入金された月から、毎月1冊1年間、月刊『おりがみ』をお届けします。(定期購読で誌代は割引、送料はサービスです)

- **個人会費(税込み)** 国内在住の方は以下のとおりです。
正会員▶日本折紙協会の活動目的に賛同され、正会費を払われる個人
 1年分 = ¥13,000 (月刊『おりがみ』年間購読料を含む)
 ※2年分まとめての会費は25,000円、3年分は37,000円
購読会員▶月刊『おりがみ』を購読される個人または団体
 1年分 = ¥9,000 (月刊『おりがみ』年間購読料)
 ※2年分まとめてご入金の場合、500円引きの17,500円、3年分まとめての場合、1,000円引きの26,000円となります。
 ※海外在住の方は、海外から入金の場合、1年分=14,200円、国内から入金の場合、1年分=10,200円となります。(船便)

- **賛助会員**▶日本折紙協会の事業を賛助される団体
 1年分(税込み) = 1口…年額 ¥36,000 (1口以上)

送金方法 ※ご送金の際の振込手数料はご負担ください。

- 1 郵便振替 (00110-6-188035) ※折り込み添付の用紙をお使いください。
- 2 現金書留
 ※海外からの入金…
 三菱東京UFJ銀行市ヶ谷支店(普) 1187799
 (金額は下欄 Bank 参照)
 または、国際郵便振替(下欄 Post office 参照)をご利用ください。

- **バックナンバーや書籍のご注文は郵便振替で…**
 本誌折り込み添付の郵便振替用紙(または郵便局備え付けの振替用紙)で(00110-6-188035)日本折紙協会にご送金ください。
- **書店にご注文の場合** ※会員割引、特典などは適用されません。
 日本折紙協会発行の書籍(月刊誌・単行本)は、ご注文の際に「地方・小出版流通センター扱い」と付け加えてご注文ください。

Methods for the remittance

NOA is recruiting new members. Please send the membership fee to us in the ways mentioned below.

1) The membership by sea

- * **Bank** ※ Bank charge has been changed to ¥4,000 since Jan 1, 2006.
- Remittance : ¥14,200
 (including ¥4,000 that the Japanese bank charges you)
- Account number : Bank of Mitsubishi-Tokyo-UFJ:014-1187799
 Nippon Origami Association Co., Ltd.
- * Be sure to write down our full name on the bill at bank or post office.
 Don't write our name for short.
- * You should bear the bank charge for remittance.

* Post office

- Remittance : ¥10,200
 (The post office does not charge you in Japan.)
- International postal money order is available.
- Addressee : Nippon Origami Association
 1-31-5 Honjo, Sumida-ku, Tokyo
 130-0004, Japan

2) The membership by air

	Zone	Bank	Post office
Zone 1	Asian countries	¥16,800	¥12,800
Zone 2	North and Central America, Oceanian countries, the Middle East, Europe, Russia	¥18,000	¥14,000
Zone 3	Africa South America	¥19,200	¥15,200

Please let us know by mail and e-mail when you would like to have more informations about our Nippon Origami Association.

折り紙の輪を広げるために、私たちも協力しています

エヒメ紙工(株) / 紙大倉 / 社韓国ゾンイジョブギ協会 / 韓国PAPER CULTURE FOUNDATION / 株クラサワ / 株小松原梱包 / ショウワグリン(株) / 株スズキ紙工業 / 大与紙工(株) / 株竹尾 / 土浦聖母幼稚園 / 株トーヨー / 中村紙工(有) / 一般社団法人 PRAY for ONE / 株平凡社 / 北越紀州製紙(株) / 武蔵野冷蔵(株) / 望月印刷(株) / 株ゆしまの小林 / 吉森ホイル(株) (以上、賛助会員の団体です。50音順で掲載しています)

※価格表記は消費税込み(2014年4月より税率8%)になっています。

会員証について

8けたの会員番号、会費有効期限の照会など、お問い合わせの際にご利用ください

上段は会員期間、下段は購読号数。会員期間に記載の12月は「月刊おりがみ」の1月号発売月、というように、会員期間の月は「〇月号」に対応していません(ひと月ずれる)のでご注意ください

日本折紙協会 購読会員証
NOA Membership Card

会員番号 Membership Number: 15120014
 氏名 NOA (あなたのお名前)
 会員期間 term: 2015年12月 - 2016年11月
 (485号) issue (496号)
 資格有効期限

日本折紙協会 NIPPON ORIGAMI ASSOCIATION
 〒130-0004 東京都墨田区本所1-31-5
 PHONE: 03-3625-1161 FAX: 03-3625-1162
 URL: http://www.origami-noa.jp/ e-mail: info@origami-noa.com

最後の号が届いたら「折り込み」の「私込取扱票」で継続のために送金ください
 「購読会員証」は青「正会員証」は赤色です(実物大)

正会員になって日本折紙協会の事業に参加しませんか

月刊『おりがみ』をご購読いただいている購読会員(年会費9,000円)とは別に、日本折紙協会の活動目的にご賛同いただく『正会員』を設定しています(正会員の年会費は13,000円です)。正会員の期間は毎年4月からその翌年の3月までの年度ごと(『おりがみ』は5月号から翌年4月号)になります。広報活動や、世界折紙センター(W.O.C.)の設立などにご協力いただくほか、商品の正会員価格割引、定時総会への参加資格、折紙師範・上級折紙師範の申請資格などの特典がある『正会員』に関するお問い合わせは、事務局までご連絡ください。

購読会費の『口座振替サービス』のご案内

口座振替をお申込みいただいた方は、特典として、初回振替の会費のみを200円引きします(8,800円)。一度お申し込みいただきますと、以後は毎年1回、購読会費(9,000円)が自動的にご指定口座から引き落とされます。手数料などのご負担は一切ありません。全国ほぼすべての金融機関がお使いになれます。ご希望の方は、事務局へご連絡ください。必要書類をお送りします。※口座の登録事務が完了次第、会員期間を更新します。※口座の登録事務が不備なく完了した場合は、必要書類を返送いただいた月の翌々月27日に8,800円が引き落とされます。※翌年以降、会員期間が終了する月の前月27日に9,000円をお引き落としいたします。※口座振替を中止する場合は会員期間終了月の前々月5日までにご連絡ください。

みんなでふやそう おりがみなかま! にここネットワーク

新規会員3名をご紹介くださった方に『おりがみ4か国語テキスト100』1冊をさしあげております。あなたのまわりの楽しいおりがみ仲間をふやしてください!

世界折紙センター(W.O.C.)建設基金
 ~募金を受け付けております~

● 法人1口10万円(1口以上) ● 個人1口1万円(1口以上)

郵便振替口座 00130-5-724996

▲折り込みの郵便振替用紙の番号とは異なりますのでご注意ください





NOA Information

NOA WORLD ORIGAMI EXHIBITION 世界のおりがみ展

●「地球家族」シリーズ(セレクト)展示
(国内25支部制作のパノラマ作品のうち半数程度を展示予定)

<群馬県>

日程/3月19日(土)~4月6日(水)

9:00~17:00

会場/高崎市少年科学館【〒370-0065
高崎市末広町23-1 ☎027-321-0323】

交通/JR高崎駅下車徒歩30分または西口よりバス10分(総合文化センター前下車)
入館無料(プラネタリウム観覧料は有料)

「おりがみ教室」(高崎市少年科学館へ要予約)

① 3/26(土)・27(日) 石倉君代先生

② 4/2(土)・3(日) 野島武敏先生

(ノアブックス「ものづくりのための立体折紙」著者)

講師講習会(Bコース)のご案内(東京会場)

日程/5月28日(土)13:30~16:30

内容/Bコース(折り紙の歴史・折り紙の本質、実技・千羽鶴など)

会場/本所地域プラザBIG SHIP(ビッグシップ)
4階多目的ホール

【〒130-0004 東京都墨田区本所1-13-4】

交通/浅草・蔵前・両国・本所吾妻橋各駅より徒歩約15分、東京おりがみミュージアムより徒歩3分
(詳しい地図はP49と折り込みに掲載しています)

※お申し込みは…本誌折り込み振替用紙で受講料4,000円を日本折紙協会までお振り込みください。後日、受講資料を送付いたします。必ず講座名:「講習会(東京)」を明記してください。

講師/岡村昌夫先生
(折り紙歴史研究者)

内容/フレーベルの折り紙、魯縞庵の「素雲鶴」ほか

対象/折紙講師・折紙師範資格所得者
(バッジ着用または資格証携帯のこと)

定員/70名(先着順。定員になり次第締め切り)

受講料/4,000円(税込み)



日本折紙協会 折紙資格認定制度

折紙資格認定制度として、折紙講師資格、より上位の資格として折紙師範、さらにその上位の資格として上級折紙師範の制度を設けております。

1 折紙講師 ……16歳以上の日本折紙協会会員であることが前提です ※金額はすべて2014年4月1日からの消費税(8%)込み表示です



『おりがみ4か国語テキスト100』掲載全作品を、申請書と、申請料3,240円(税込み)を添えて事務局までお送りください(詳しくは本誌折り込み添付「折紙講師認定制度のご案内」をご覧ください)。審査会で作品審査(場合により折り直し、再提出)を経た後、事務局より認定通知が送付されます。認定登録料16,200円(税込み)を納入してください。「認定証」と「資格証」を発行します。

◀折紙講師資格申請書が添付されています。ご注文は本誌折り込み振替用紙で。なお、表紙が青色の『おりがみ4か国語テキスト』(販売は終了)での申請も2016年9月30日まで受け付けます。その際は申請料2,160円(税込み)です。



◀2009年6月21日申請受け付け分より、「折紙講師」認定時には、冊子「折紙講師指導の手引き」を配布。講師バッジは希望される方に別途販売しています。

2 折紙師範

下記のI~IVの条件の内1つ以上をみたす者で、本人の折り紙に関する研究論文(2,000字以上)と折り紙歴を添えて申請し協会の認定を受けた者を日本折紙協会認定の折紙師範とします。研究論文は折り紙に関する理論的研究や実践報告など、そのテーマは自由です。既発表のものについては、その発表誌等の誌名と発表年月日を記してください。折り紙歴は教室や講習会など実践活動、展示会などイベント活動、マスコミなどへの個人的活動、「にこにこネットワーク」など日本折紙協会の制度への参加など、折り紙に関する経歴を詳しく書いてください(あれば、資料などを添えて)。

- I. 日本折紙協会認定の折紙講師資格を持つ正会員(維持会員)としての資格を10年以上継続保持していること。
- II. 日本折紙協会認定の折紙講師資格を持つ正会員(維持会員)として協会認定支部の支部長、副支部長、事務局長、会計、その他支部役員として5年以上の経験を有すること。
- III. 日本折紙協会認定の折紙講師資格を持つ正会員(維持会員)として折紙シンポジウムに7回以上参加し、その修了証を有すること。
- IV. 日本折紙協会認定の折紙講師資格を持つ正会員(維持会員)として日本折紙協会主催の講師講習会に5回以上参加し、その修了証を有すること。

《講師講習会(折紙師範資格取得希望者対象講習会)コース案内》

折紙師範資格申請のための講師講習会は、下記A~E各コースをすべて受講する必要があります(同じコースを再度受講することはできませんが、資格申請のための受講回数には数えられませんのでご注意ください)。

- Aコース 基本形・記号の名称と作図法、実技・作図
- Bコース 折り紙の歴史・折り紙の本質、実技・千羽鶴など
- Cコース 紙の歴史・紙の組成と種類、実技・畳紙など
- Dコース 折り紙と幾何学、実技・ユニット折り紙など
- Eコース 指導法・地域活動のあり方、報告・研究論文のまとめ方

※2016年はBコースです

※「日本折紙協会主催の講師講習会」

2000年以降、毎年2回(春と秋)、東日本と西日本で折紙講師の皆さんを対象に「講師講習会」を開催します。受講の際は必ず資格証を携帯または講師バッジをつけてください。

3 上級折紙師範

下記のI、IIの条件の内1つ以上をみたす者で、本人の創作折り紙作品(未発表・既発表を問わず)5点を折り図を添えて申請し協会の認定を受けた者を日本折紙協会認定の上級折紙師範とします。

※折り図は申請者自身の作図であること。発表が出版物の場合、著書名・出版社名・発行年月日を明記(この場合も折り図は申請者自身のもので提出すること)、また講習会などで発表した場合は、会場名・主催団体名・発表年月日を明記してください。

- I. 日本折紙協会認定の折紙師範資格を持つ正会員(維持会員)としての資格を10年以上継続保持していること。
- II. 日本折紙協会認定の折紙師範資格を持つ正会員(維持会員)として協会認定支部の支部長、副支部長、事務局長、会計、その他支部役員として5年以上の経験を有すること。

折紙師範、上級折紙師範の申請

専用の申請用紙を事務局にご請求ください。所定の書式に従い日本折紙協会に提出、適格と認定された者には、日本折紙協会認定の折紙師範、または上級折紙師範の認定書とバッジをおくりします。なお、本人が日本折紙協会正会員(維持会員)でなくなったときは自動的にその資格を失います。

*資格申請の際の提出作品や書類は返却いたしませんのでご了承ください。

すべて税込み	上級折紙師範	
申請料 5,400円	認定料 54,000円	金色バッジ
折紙師範		
申請料 3,240円	認定料 32,400円	銀色バッジ
折紙講師		
申請料 3,240円	認定料 16,200円	銅(赤)色バッジ



講師バッジをご希望の方は、定価3,240円(税込み+送料120円)で購入できます(折紙講師資格をお持ちでない方は購入できません)

各資格は5年ごとに更新の必要があります

▼資格の更新料は以下のようになります

折紙講師 / 2,160円(税込み)
 折紙師範 / 3,240円(税込み)
 上級折紙師範 / 5,400円(税込み)

折紙師範および上級折紙師範資格取得者は、資格取得日からの更新になります。(すでにお持ちの資格の更新は不要です)

*本誌折り込み添付の郵便振替用紙に、「資格取得(認定)年月日(認定書に記載)」「登録番号(認定書に記載)」「認定期間(認定書に記載)」「認定時の氏名と住所(変更のあった方のみ)」をご記入の上、上記更新料をお振り込みください。

【2016 シンポジウム折図集】折り図大募集!

皆さんの描いた折り図をそのまま掲載、シンポジウム参加者全員に配布される作品集。おりがみ教室の資料に、またシンポジウムに参加できない方も“折り図で参加”してみませんか? 以下の要領で「折り図」をお送りください。

●オリジナル(創作)作品であること ●原稿はB5判・たて位置・汚れなしであること
鮮明な原稿作りのために▶作品名と作者名を誌面に入れてください。/周辺に1cm以上の余白を作ってください。/本誌添付の投稿用紙は使用しないでください。/鉛筆は使わないでください。/線は濃く、塗りは薄めにしてください。/印刷に不適當な原稿は掲載しない場合があります。お一人の原稿が多量の場合は作品を厳選させていただきます。

●あて先

〒130-0004東京都墨田区本所1-31-5 日本折紙協会編集部「シンポジウム折図集」係

※PDFデータ歓迎します。電子メールに添付して以下までお送りください
henshubu@origami-noa.com

●締め切り: 6月30日(木) [必着]

※採用させていただいた方全員に、2016シンポジウム折図集1冊を進呈いたします。

Please send us the diagram of your original models on 87% A4-sized paper(257mm×182mm) for the 43rd NOA symposium book by June 30.

Everybody who sends their diagrams will get one after the Symposium. When you send us your many works, we can't publish all of your works, so we will select some of your works and publish them.

■「2015シンポジウム折図集」発売中!

日本折紙協会刊

B5判126頁

「2015折紙シンポジウム in東京」参加者に配布された、作者自身の折り図をそのまま掲載したユニークな冊子です。新年の干支「さる」や、最終日講演作品「ヒコーキ」(朝日 勇作)を含む全59タイトル収録。

定価:1,296円(税込み)送料300円 ※265g

購読会員価格:1,188円(税込み)送料300円

正会員価格:1,080円(税込み)送料300円



NOA取り扱い書籍

■贈って喜ばれる 季節の花と小物の折り紙 鈴木恵美子 著

PHP研究所刊 B5判 96頁

『488号』で紹介した新刊書。日本折紙協会事務局で取り扱っています。母の日や父の日、クリスマスなど季節の行事や、インテリア、お見舞いなど、贈る相手を笑顔にするパラエティーに富んだ四季の折り紙作品集。

定価:本体1,512円(税込み)送料300円

ISBN978-4-569-82857-2 ※310g



*ノアブックス・書籍のお申し込みは本誌折り込み郵便振替用紙で、本代+送料の総額をご送金ください。

2016 NOAイベント日程と会場(予定)

《講師講習会Bコース:

折り紙の歴史・折り紙の本質、実技・千羽鶴など》
(春期)5月28日(土)/本所地域プラザBIG SHIP
(秋期)10月(日時未定)/グランキューブ大阪

《講師勉強会》

(春期)7月2日(土)/グランキューブ大阪
(秋期)11月5日(土)/本所地域プラザBIG SHIP

《折紙シンポジウム》

7月24日(日)-26(火)/富山県魚津市金太郎温泉

《おりがみカーニバル》

(11月11日「おりがみの日」関連行事)
11月上-中旬(未確定)/東京スカイツリータウン・ソラマチ5階 産業会館プラザすみだまち処
《表彰式/懇親会》11月6日(日)/会場未定

*情報は予告なく変更の場合がありますので、常に最新号をご覧ください。

●『おりがみ4か国語テキスト100』

お陰様で第2版

初版より少しだけ薄く軽くなりました。ほか、初版の本文の間違い、および製本上の問題点を極力解消しています。三章にわかれた提出用100作品と歴史コラムなど、内容はそのままです。今後も末永くご活用ください。

◆定価1,080円(本体1,000円+税)送料350円

◆正会員のみ 864円(本体800円+税)送料350円

A4判 120頁オールカラー

ISBN978-4-86540-030-4 ※460g



ノア NOAグッズのお知らせ

めだまシール

折り紙作品の目入れに

◆定価324円(税込み)
送料 82円
(1~2セット)



(5シート入り/5g)

●直径3mmの黒シールはノアグッズだけ!

▶折り紙からず(大黒色)

*お申し込みは巻末郵便振替用紙で、税込み定価+送料総額をご送金ください。

黒丸シール

(ハイコータックラベル特注品)

「めだまシール」の最小サイズ、直径3mmの黒だけを集めました
(5シート入り/10g)

◆定価216円(税込み)
送料82円



*黒丸・めだまシールセット (一組) 特価420円(税込み) 送料82円(1セット)、92円(2セット) セットでおトク!

月刊おりがみ専用ファイル

▶24ポケットのクリアファイル。よごれ、キズから雑誌を守り、長くきれいに保存できます。

◆定価864円(税込み)
送料250円

(230g)

(本体800円+税)



※前回よりポケットを強化した分、本体を値上げしました。のど(内側)からさしこむ方式なので、取り出しやすく、表紙だけさしこめばそのまま本文を開くこともできます。

※ノアグッズ、折り紙、協会取り扱い書籍を複数お申し込みの場合の送料は、右表を参照してください。
(総重量に梱包量100gを加算してください)

送料表▶

重量	250g	500g	501g
総計	まで	まで	以上
料金	250円	400円	540円

※書籍のみの送料はP47の送料表をご覧ください

Piazza NOA

読者の広場

“Piazza”はイタリア語で「広場」。
ピアッツァ・ノアは会員の皆さんの
交流の場です。

おたより

『486号』(特集:節分とバレンタインデー)
宛てにいただいたお便りをご紹介します

「脳トレ折り紙」がよかったです。今月号は季節に合った作品が多く、よかったです。覚えるのが大変なのでゆっくりやっています。



大阪府 内藤 博さん

▲「はずれない折り紙パズル」をパチンコのチラシでコースターにして、みなさんに配っています(『485号』の「脳トレ折り紙」より)

連載「和紙ものがたり」がよかったです。今月号はあまり魅力を感じる作品がありませんでした。「支部だより」

は楽しかったですが…。最近、和紙に興味を持っています。

東京都 千葉麻里さん

「おりがみギャラリー」のいろいろな作品に脱帽。特に目を引いたのが「みのりの秋」です。じゃばら折りだけでこんなに美しく果物を表現できるなんて最高。とってもおいしそう。私は立体的なお花が大好きです。花びんに生けることができるような大輪の花をぜひご紹介ください。

大阪府 福岡美智子さん

NOA BOOKS「12か月のユニットおりがみ」を購入しました。楽しいです。またたくさん折ります。いつもステキな本をありがとうございます。

栃木県 橋本美佐子さん

「脳トレ折り紙」の「ユニット4枚組み」がとてもよかったです。頭をつかうほど手も動くけど、私にとってもすばらしい折り方です。気に入りました。次回も楽しみです。

広島県 家原静子さん

「脳トレ折り紙」と「四季の富士山」がよかったです。節分、バレンタインデーという月ですので、楽しかったで

す。

神奈川県 宮本節子さん

連載「ほのぼのデイケア折り紙」は毎月楽しみにしています。友人と老人ホームへ折り紙ボランティアに行っていますので、大変参考になります。今月号も私にはむずかしくてなかなか折れません。それでも何回も何回も折っていくうちに少しずつ前に進んでいきます。そうして折れたときは本当に感激です。

愛知県 酒井澄美さん

「私の自慢の狐」、「節分カード」が楽しく、うれしかったです。「ウォーキング」は足の組み替えで表情が変わり、興味をそそられます。

兵庫県 安井美由紀さん

「ハートのお守り」、「ハートのトレイ」、「チョコレート」がよかったです。「おってあそぼう!!」の「鬼さんの帽子」を学童保育の子どもたちと一緒に取り組んでみようと思っています。新聞紙や広告紙でチャレンジできる点もいいですね。

愛知県 寺本幸子さん

「九州コンペション熊本大会」に

2016年1月にご入会いただいた方々です。ありがとうございます。

▼北海道
室月祥江
▼秋田県
三浦暁子
▼茨城県
藤沼正二
▼群馬県
亀井佳子
▼埼玉県
太井保育園
小林知津子
柳沢擁子
吉田みゆき
▼千葉県
小澤美和
千野ちずよ
葉山則久
三辻美代子
森 隆子
山田玉恵
▼東京都
秋 俊輔
秋 裕美
石津美奈子
大谷理雅
大森恵里佳
小竹富美枝

瀧山陽子
近藤郁美
佐藤順子
志村 陸
鈴木健士
西田真美
萩原美里
林 美幸
日暮明日香
牧野みゆき
真杉公二
▼神奈川県
池田陽子
桑島節子
田村裕美
矢澤理恵
▼石川県
高島亜弥
▼長野県
大谷喜佐子
川合千恵子
▼静岡県
浅田晴代
伊藤友佳子
小森博司
▼三重県
安井貞子

▼京都府
足立明日香
井尻美保
▼大阪府
長 博子
野島由利子
花原由美
▼兵庫県
岡本美和
佐竹真佐子
中井三千代
山中千里
▼奈良県
各務 諒
竹野加代子
中尾 桜
▼和歌山県
安野昌子
▼鳥根県
田中多恵子
▼岡山県
森 はるな
若山 緑
▼山口県
小野康子
▼香川県
森上有希

▼愛媛県
坂口友紀
▼福岡県
大江丸美
大瀬瑞穂
藤村真梨奈
▼熊本県
岡島みづ代
東 美和子

安武洋子
▼大分県
岩尾あけみ
藤崎美恵子
▼沖縄県
橘 和明
仲間洋子
▼アメリカ
Kaoru Yamaguchi

▼オーストラリア
ENCINAS MICHIRU
▼フランス
Marjolaine Chamayou

以上74名
(敬称略)

「正会員」をお申し込みの方は、4月から翌3月までの年度単位で受け付けております(以降は継続)。年度途中からのご希望にはそえかねますので、ご了承ください。「正会員になられた皆さん」の一覧は8月号にまとめて掲載する予定です。

おりがみ級制度：進級された皆さん

2016年1月1日～1月31日

笹野光紀(2級) 山城とうこ(8級)
桜井祐太(7,8級) 佐久間祥子(10級)
西山隼人(8級) 中村晋子(10級)
山本豊子(8級) 以上7名(敬称略)

折紙講師に認定された皆さん 2016年1月1日～1月31日

▼北海道
荒木将仁
飯塚真奈実
伊賀奈々
碓谷優衣
石井宏幸
乾 貴美子
岩井沙都
岩下悠季乃
上籠未来
牛渡 彩
内田美憂
大浅 結
大澤 楓
刑部香織

梶川彩乃
上渡ふぶき
込山優花
紺谷美沙貴
斉藤彩夏
佐々木梨乃
佐藤和希
佐野絢音
塩地加苗
清水茜莉
清水沙恵
清水秀年
白川りほ
関 菜月
関口あかり

関口美夢
高井優佳
竹中巴美
田中里枝
田村奈緒
千田映見
傳法谷美里
栃木優菜
永井胡桃
中井はるか
中田優果
奈良野愛里
成田美祐
濱根彩妃
林 希美

早勢緋奈子
平沼朱里
平野真末
藤田愛美
逸見 遙
堀 恵理奈
本田富美子
松村拓実
村上遼哉
村田千咲
安井亜珠
安川沙耶
矢野陽子
若井新吾
▼岩手県

佐々木あき
▼茨城県
大野裕美
▼群馬県
野田晃代
▼千葉県
古木順子
▼東京都
塚本弥生
登那木美樹子
馬場園愛恵
古谷たつえ
▼神奈川県
飯澤舞子
池田陽子

久保寺裕進
古賀涼子
▼新潟県
岩野裕子
▼石川県
松田京子
▼福井県
一花弘美
▼長野県
川合千恵子
▼愛知県
足立泰章
神野美穂
都築芳美
▼三重県

安井貞子
▼京都府
見附節子
▼兵庫県
川岸翔太
▼岡山県
藤原真由美
▼福岡県
田村真知子
▼沖縄県
下地貴子

以上83名
(敬称略)

講師としてお招きした朝日 勇先生とサンフラワー折り紙友の会の方々が毎年1月に開催されている作品展に行ってみたいと思い続けて5年…。なんと今年の1月9日、その日がやってきました！まずは会場の川口市立グリーンセンターのすばらしさに驚き、緑のアトリエに入ってみるとまるでおとぎの国に迷い込んだような気持ちになりました。ステキな色づかい、アイデア、そして見る人に語りかけてくれるような温かさを感じる作品の数々に感動し、たくさんのヒントをいっぱいいただき、幸せいっぱい帰宅しました。朝日 勇先生、そしてサンフラワー折り紙友の会みなさま、本当にありがとうございました。

熊本県 鶴上うしをさん

「おってあそぼう!!」の「鬼さんの帽子」がよかったです。裏表紙に案内されている定期講習会の折り図がほしいです。6ページの「明日に繋ぐそら」が素敵です。45ページの折り紙新聞「楽々折り紙」が気になったので申し込んでみようかと思っています。

愛知県 田中愛子さん

「脳トレ折り紙」、「四季の富士山」、「ハートのトレイ」がよかったです。子どもたちに喜ばれそうで、折るのが楽しみです。11月末に事務局にお願いして、群馬県にお住まいの畑村美由紀様と連絡が取れたことがうれしかったです。

静岡県 八重子さん

「2015年おりがみカーニバル」で気になっていた鶴見茂文さんの新聞というのでお手紙を出したら、(連絡)第1号というのでビックリ!! カラーで読みやすく、次号が楽しみです。「英語でオリガミしよう」は「四季の富士山」、折り方を変えるだけで四季が表現できるのは折り紙ならではのことでですね!「BLOCK CHOCOLATE」は見るだけで“しあわせ”です。いろいろな味が想像できます! カラーページの「鬼さんの帽子」をかぶったカピ

ラさん、すてきですよ! カピラさんはやさしいから、豆があたったら泣いてしまいそうですヨ!!

埼玉県 原 嘉子さん

毎号「英語でオリガミしよう」を楽しみにしています。私が英語で折り紙の講習をすることは無いと思うので、日本語訳で「言葉の折り図」の勉強をさせていただいています。自分が出会うと「なるほど! こんな風に言えばいいのか!」とたいそう参考になります。「講師になりたてのころに、このような連載があったら『言葉の折り図』作りがもっと楽だったのに…」と思いながら拝見しています。

山形県 後藤晴美さん

「節分カード」の「ふくはうちー おにもうちー」がよかったです。

和歌山県 太田 栄さん

「ハートのトレイ」、「ハートのお守り」がよかったです。「四季の富士山」の遊び方がおもしろい!! 「クイズ頭の体操」でフレーベルの模様折りのバリエーションはいくつあるのでしょうか? クイズの答えは必ず2つ折り、1つは日本折紙協会へ、そしてもう1つはファイルに保存しています。延々と続く作業です。

東京都 磯野昌子さん

「ハートのトレイ」をさっそく折ってみました。24cm角の折り紙や色画用紙を正方形に切って折り、チロルチョコなど小さいお菓子をたくさん入れてみようと思います。「帽子」はチェック柄、水玉柄の折り紙やラッピングペーパーでたくさん折って、知人にプレゼントしました。「2015年おりがみカーニバル作品紹介」の斎藤静夫先生の招待作品の中の、マスクメロンがおいしそうですね。どの作品もみな夢があって感動しました。「おりがみガーデン」の高山三千江先生の「窓付きキャンコ」がとてもかわいいです。猫が大好きな私にとって見逃せませんでした。作ってみたいのでぜひ折り図を載せてほし

いと思います。

群馬県 畑村美由紀さん

「四季の富士山」、「鬼さんの帽子」がよかったです(折って遊べるのがよいですね)。「英語でオリガミしよう」は日本語の説明と見比べられるので、英語の勉強になります。将来は英語圏の方に教える折紙講師になりたいと思っていますので、とても勉強になります。折紙講師資格の申請中です。作品を発送するとき郵便局の方に「内容物にかけられる保険額はどのくらいにしますか?」と聞かれ、「ああ〜、大したものじゃないので、かけなくてかまいません」と言ったら「『折り紙作品』とあるので」と再度聞かれました。自分の作品が何かあったら折り直したらいいと思ったのですが、折り紙でも作品となると大切に扱わないといけないんだなあと「たかが折り紙、されど折り紙」と感じました。

千葉県 鹿島雄三さん

「ハートのトレイ」は折り図⑩から⑬へパッと形が変わるところがおもしろかったです。ハートの部分は動物の顔にも見えます(ねずみ、きつね?)。「四季の富士山」は手品のように富士山の様子が変化して楽しかったです。

青森県 原子睦子さん

「2015 おりがみカーニバル入賞作品集」は平面的な表現から、立体的かつ動きのある作品、物語と折り紙の文化の表現の広さや多様性を改めて認識するものでした。また斎藤静夫先生のように「じゃばら折り」という手法をテーマに活動を進められていることに感銘しました。これらをもっとアピールして、日本文化を通じた感性の教育に役立てることができないものかと思っています。読者の方々や各支部の活動報告を見るにつけ、茨城県にも支部ができるといいなと思います。

茨城県 松井 修さん

私は図形や展開図に弱いです。そのせいか折り紙作品を考案することも苦手

です。いつも思っていることですが、作品を考案する方々に感動しています。よくこれだけの折り方を編み出せるものだなあと、私は折り図を見て折るだけです。折ることも楽しみながら折っています。折ることの楽しさを満喫しています。

埼玉県 根本聖恵さん

「脳トレ折り紙(2)」は高齢者のトレーニングに最適だと思われま。初級から上級と大変参考になりました。また「帽子」は「C」をつければ「カーブの帽子」となり好評でした。

広島県 絹原秀夫さん

「2015年おりがみカーニバル入賞作品紹介」でテーマ「そら」への思いは人それぞれ。思いを折り紙で表現するのは難しいことなのに、作る人の気持ちが込められた作品でした。「みんなの作品展」も作品を作る楽しさが読んでいて伝わってきました。

愛知県 平野悦子さん

「2015年おりがみカーニバル入賞作品紹介」は12月に日本折紙協会へ行ったとき、実物を見ました。「脳トレ折り紙」がおもしろかったです。12月に学

童ボランティア(折り紙の先生)に行きました。月刊『おりがみ』を見せたら12月号の「バッグ」を作ってほしいという宿題をもらって、約束通り届けました。毎月、月刊『おりがみ』が届くのが楽しみです。

三重県 村田真由弥さん

「脳トレ折り紙(2)」鳩型ユニット4枚組のCができなかったです。そのうちできるようになるかもと今はあきらめました(笑)。

愛知県 平野悦子さん

みんなの伝言板

2016北陸折紙コンベンションのご案内(北陸コンベンション実行委員会)

今年で第11回となる北陸折紙コンベンション。今回は折紙博物館のある石川県加賀市での開催となります。各地で活躍されている多くの折紙愛好者にご参加いただいで意義あるコンベンションにしたいと考えております。

日時/2016年9月24日(土)~25日(日)

会場/セミナーハウスあいりす【〒922-0431 石川県加賀市山田町リ-243 ☎0761-73-5524 FAX 0761-73-5525】

宿泊・懇親会:加賀市山代温泉(宿泊旅館は未定)

参加申し込み締め切り/6月30日(木)(講師参加も同様)

主な内容①折紙講演会「民芸品を折る」

講師:成田光昭(日本折紙協会常任理事)

②おりがみ模擬店(折紙・作品材料キット・書籍・その他 アイディア商品の頒布コーナー)

③作家・研究者による折紙教室 ④懇親会

参加費/大人5,000円、小中学生3,000円(1日のみの参加も同額)

宿泊と懇親会費11,000円、弁当代(24日・25日)各1,100円(希望者のみ)

お問い合わせ事務局/日本折紙博物館

【〒922-0241 石川県加賀市加茂町ハ90-1 御菓子城加賀藩2階】

☎/fax 0761-77-2500

発行者:田中稔憲(金沢支部「金沢おりがみの会」支部長)

布施知子ORIGAMI展 ~紙と折りのリズム~

ユニット折り紙で世界的に知られる作家による幾何学的な造形の他、ランプシェードやホテル内の壁面を飾る作品など、テーマごとに40年に及ぶ制作から200作品を展示予定。

日時/2016年4月22日(金)~6月1日(水)

会場/安曇野市豊科近代美術館

【長野県安曇野市豊科5609-3 ☎0263-73-5638】

入館料/一般600円、高校生・大学生400円、中学生以下無料

休館日/月曜日(5月2日は開館)

関連企画/作家による作品解説:5月15日(日)13:30~

ワークショップ:5月21日(土)13:30~15:00

定員20名*(要問い合わせ)

発行者:安曇野市豊科近代美術館



交通/車:安曇野I.C.より約2km

電車:JR大糸線豊科駅下車徒歩10分

浦本法子さんの折り紙講習会のご案内(豊島支部主催)

講師/浦本法子さん

内容/「ペンダント」

昨年、練馬支部ノアこぶし会の展示会に出展された、フィリピンの珍しい工芸品を再現したものです。(写真右)

日時/2016年4月8日(金)※開講日開近

13:30~15:30

会場/日本折紙協会2階講習室

定員/20名

参加費/2,000円(当日支払い)

※お申し込み、お問い合わせ/電話またはFAXで下記へ

☎/fax 049-251-2252 浜田美佐子

発行者:坂間賀世子(豊島支部「折り紙レインボウ」支部長)



特別講習会「模様合わせの六角ねじり箱」

講師/岡村昌夫先生

日時/2016年4月19日(火)

10:30~15:30(昼休みあり)

内容/「折り端のない六角ねじり箱」

(創作:藤本修三、模様合わせ

の工夫・制作:岡村昌夫)インテリアとしても素敵です!

岡村昌夫先生をお招きしての特別講習会。今回は「午前の部」「午後の部」と分けて「1日教室」とします。*

※(鈴木恵美子の部)岡村先生の空き時間に鈴木が担当します。

内容/「侍・カブちゃん、ユキちゃん」、「食べれる

折り兜」、「花びら付きスターボックス」(切り込み

無し)(創作・制作:鈴木恵美子)、「食べれる兜」で出陣

の前の腹ごしらえを!食べれる折り紙シリーズ

①(ヤギ用ではありません!人間用です!)スター

ボックスは合格パーティに金平糖を入れたり…。

会場/日本折紙協会2階講習室 定員/32名

参加費/4,000円(当日支払い)

お申し込み、お問い合わせ/鈴木恵美子

☎/fax 029-873-0484 携帯 090-9855-6247

E-mail:nqc38300@nifty.com

発行者:鈴木恵美子



難しそうに見えた「帽子」をすんなり折ることができ、考案された方に“脱帽”しました。「ハートのトレイ」は机上の“クリップ入れ”になりました。「四季の富士山」のような“からくり折り紙”は古典折り紙にもあるのでしょうか？

鹿児島県 佐野由美子さん



表情が絶妙な「ウォーキング」が「頭の体操」の答えをかかえた姿で▲同封されていました。(編)

●カープ坊やおりがみ

広島県の曾根泰子さん(日本折紙協会常任理事)が折り方を考案し、製作協力した「カープ坊やおりがみ」。「カープ女子」で話題となったプロ野球・広島東洋カープ



のマスコットキャラクター「カープ坊や」の折り方と用紙のセットです。現在、球団本拠地のマツダスタジアムや広島市内の書店などで販売されていますが、球団公式ウェブサイトでも通信販売を行っていますのでご利用ください。5月はコイの季節、「カープ坊やおりがみ」でカープを応援しよう！

広島東洋カープ公式サイト <http://www.carp.co.jp/>

定価：税込み540円(3セット6枚入り)

発売元：
(株)ザメディアジョンプレス



◀頭(用紙12cm角)に帽子(用紙10cm角)をかぶせてできあがり。高さは約8cm、裏面も同じ絵柄になっています

作品募集 (特集予定) 特集予定以外の作品也大歓迎です!

皆さんの自信作をどしどしお寄せください。
(折り込み添付の投稿作品記録用紙および作品投稿の注意事項参照)

- 493号(9月号) → 4月15日締め切り
敬老の日、重陽の節供、防災の日
- 494号(10月号) → 5月15日締め切り
おままごと、ドールハウス、家具、ハロウィン
- 495号(11月号) → 6月15日締め切り
古都、文化の日、おりがみの日

今月号に作品などが掲載されている方々

堤 祥雄 (〒515-1204)
松阪市小片野町 1151

斎藤静夫 (〒010-0023)
秋田市楯山本町 7-24

染谷淳一郎 (〒305-0053)
つくば市小野川14-1

石倉君代 (群馬県)

二渡昌子 (東京都)

石橋美奈子 (〒563-0022)
池田市旭丘 1-10-7-106

富永康平 (東京都)

山田勝久 (〒243-0112)
愛甲郡清川村煤ヶ谷 1116-12

Molly KAHN (故人)

川手章子 (〒396-0025)
伊那市荒井 3480

上記のご住所は、作者了解の上で掲載しています。当欄を「折り紙の交流」以外の目的で使用することはおやめくださいますよう、お願いいたします。(編)

おりがみ頭の体操

毎月、正解者の中から抽選で5名の方に「きれいな折り紙セット」をプレゼント！
ご応募お待ちしております！

【問題】

1枚の正方形で、「模様折りの基礎」(伝承の「百面相」)を折ってから、右の図の形のように折ってください。(ハガキにしっかりと貼るか、封書で送ってください)



※ドイツの教育者フリードリッヒ・フレーベル(1782~1852)が幼児教育のために導入した、模様折りのバリエーションを紹介します。「百面相」の折り図はノアブックス『おりがみ4か国語テキスト100』に掲載されています

■応募方法/ハガキか封書で、クイズの答えの折り紙と、(1)今月号の中でよかったと思う作品や記事、(2)今月号の感想と本誌への要望、(3)今、興味を持っていること、最近面白かったことなど(おたよりに掲載の場合あり)を書いたものをお送りください。(※郵便番号・都道府県名からの住所・氏名・電話番号・会員番号をご記入ください)

■宛て先/〒130-0004 東京都墨田区本所1-31-5

日本折紙協会編集部頭の体操489号の係

■締め切り/5月5日(消印有効) ■当選者発表/492号

■486号の答え

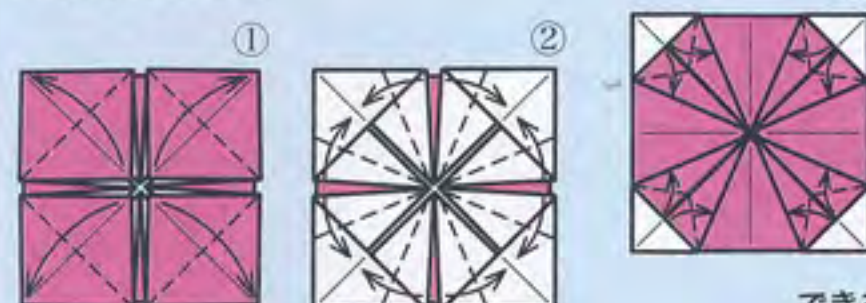

(↑①が「模様折りの基礎」です)

できあがり



■当選者/橋本美佐子(栃木県)
縣 八重子(静岡県)
寺本幸子(愛知県)
家原静子(広島県)
絹原秀夫(広島県) (敬称略)

支部や教室での展示、個展など、皆さんの折り紙作品展の開催予定内容を誌上(みんなの伝言板)で告知いたします。日程・会場などの情報をお知らせください。

来月号のおしらせ

490号

特集「雨の季節」Rainy season

雨の季節はお部屋で折り紙。カラフルな折り紙でゆううつな梅雨を楽しく過ごしましょう。時の記念日や父の日にぴったりの作品も紹介します！

時計うさぎ ▶



【編集雑記】李 御寧 著『「縮み」志向の日本人』を読みました。気になる「折り紙」については直接触れられていませんが、事務局にしばしば寄せられる折り紙のルーツについての質問への回答として「日本の和紙素材と折り畳む文化が相まって…」というものに、今後多少は説得力を持たせられると思いました。「えっ、まだ読んでなかったの?」…ハイ、申し訳ない。



ギリシャの美術館で折り紙講習と作品展 藤井苑子(東京都)



▲ギリシャ国立コルフ・アジア美術館。コルフ島は2007年に世界遺産に登録されました

※2014年4月8日(火)～6月10日(火)、特別展「江戸の禁じられた娯楽(Drama and Desire in the pleasure quarters of Edo)」



昨年はNOAの折紙シンポジウム(2015.10/10-12)に参加いたしませんで、大変申し訳ございませんでした。実は、9月21日(月)～10月21日(水)、ギリシャに出かけることになっておりました。2014年にたくさんの浮世絵が発表*されたコルフ島がメインになっておりました。その時の写真を少し送らせていただきます。

私はこのようなお城のような会場とはまったく知らず、この年日本での展示会用に制作した、私の尊敬する故河合豊彰氏のシンデレラ姫を白い彫刻の好きなことから白で制作していた作品を持参していきました。

かけ降りて来るシンデレラ姫が見えるような階段でした。私はもちろんのこと、他の方々からもびっくりされました。

折り紙を続けておりました、すばらしい思い出ができました。協会の



皆様方にも何かとお世話になり本当に感謝しております。

南フランスで折り紙のお店

マジョレーヌ シャマユー
Marjolaine Chamayou (フランス)

フランス南部、ラングドック・ルシヨン地方のLe Viganで折り紙のお店を運営しています。取り扱っているのは、折り紙作品を加工した小物やアクセサリなどです。子どもたちのためにワークショップも開催しています。

NOAの折紙講師の資格取得もめざしています。

昨年改装したお店、活動のサイトもぜひご覧ください。

<http://www.penseesauvage.org>



▲1月20日(水)、東京おりがみミュージアムに来館されました





日本折紙協会は支部設立を応援しています！
このコーナーでは各地で活動中の支部の情報をお待ちしております

第21回九州コンベンションIN宮崎

浜田 勇/長崎県

ANAホリデイ・インリゾート宮崎(旧:青島パームビーチホテル)で1/23(土)・24(日)に70人(韓国より参加の2人を含む)の参加で行われました。

今回のコンベンションは実質的には宮崎市レクリエーション協会の



主催で行われたので、最初に、レクリエーションの手遊びから始まり講習会に入っていました。

講習会は、レクリエーション→折紙、折紙→レクリエーションというようなプログラム内容がたくさんありました。紙コップ、紙皿、テープを使ったりと、普段の講習会とは雰囲気が違うものでした。

韓国の折紙のような作品。大げさにいうと異文化交流です。今後の折紙活動の刺激になった人も多かったかと思いました。懇親会には、ひょっとこ踊りが披露され、滑稽な風貌がたまらず参加者の笑いが止まりませんでした。多くの方が大雪で帰路が



大変でした。でもよい、記憶に残るコンベンションでした。



NOA BOOKS



日本折紙協会編集・発行の
単行本「ノアブックス」
のご案内

新作家シリーズ待望の4冊目
折って楽しく、飾って楽しい動物たち

干支にまつわるおはなしや
折り紙の基本形や技法、
そして、作者の創作のヒミツが
いっぱい詰まった一冊です

<収録作品>

- ・十二支の動物+3匹(お楽しみ)
- ・かぶと(三種)、収納台



◆定価:1,728円(本体1,600円+税)

送料300円

◆購読会員価格1,555円(本体1,440円+税)

送料155円

◆正会員価格1,382円(本体1,280円+税)

送料155円



(B5判・64頁)

ISBN978-4-931297-99-9 ※250g

えと干支とかぶとを折る

～松野幸彦おりがみ作品集～

この単行本のための新作がいっぱい
です!

(うし、さる以外の十二支の動物、かぶと一種、収納台が新作です)



*お申し込みは本誌折り込み郵便振替用紙で、本代+送料の総額をご送金ください。

※ノアブックスシリーズおよび協会取り扱い書籍を複数お申し込みの場合の送料は、右表を参照してください。(本の総重量に梱包量100gを加算してください)

ゆうメール
(冊子小包)
郵便料金表▶

重量	150g	250g	500g	1kg	2kg	3kg
総計	まで	まで	まで	まで	まで	まで
料金	180円	215円	300円	350円	460円	610円

みんなの作品展

NHK文化センター川越教室 やさしい折り紙作品展 高山鈴子(東京都)



2015年12月17日(木)~20日(日)、NHK文化センター川越教室やさしい折り紙の作品展を行いました。

永年お世話になった会場(アトレ)が3月閉鎖となったので今回から本川越駅徒歩5分の所にある国の登録有形文化財、小江戸蔵里の展示蔵で

の開催となりました。

内部は土壁に囲まれ和の雰囲気、折り紙にはピッタリの場所。会場変更にもかかわらず地元埼玉県をはじめ、東京、神奈川、静岡、千葉、栃木、茨城と連日多くの方々にご来場いただきまして、会場の折り紙教室も楽しんでいただきました。

会員一同心より感謝しております。誌上をお借りしましてお礼申し上げます。ありがとうございました。



◀前列右から2人めが筆者



▲会場では簡単な折り紙教室も開催しました



高山鈴子さんは、2016年2月14日(日)~18日(木)、上野の森美術館(東京都台東区)で開催された「第21回 日本の美術 全国選抜作家展 アートで世界を切り拓く」にも折り紙作品を出展されました。

◀会場で。作品は「連鶴格子」です

《お知らせ》案内書をご利用ください

日本折紙協会のパンフレット(郵便振替用紙つき入会案内)は、部数にかかわらず無料でお送りしています。折り紙教室や作品展で、折り紙の輪を広げましょう。お気軽にお申しつけください。(事務局より)



▲3つ折りパンフレット。日本折紙協会のマスコット「ノアちゃん」の折り図つき



みんなのおたより
待ってま〜す!

支部やサークルの発表会、個展など、折り紙の展示や教室、交流活動を誌上で報告してみませんか。編集部宛て郵送または電子メールで(henshubu@origami-noa.com)



「新事務局へようこそ」改め

東京おりがみミュージアム へ行こう！ (その14)

「交通至便」というわけではない、東京おりがみミュージアム。電車を降りて隅田川を渡りながら、バスに乗って風景を楽しみながら、のんびりいらしてください。

事務局移転から5年が過ぎ、交通機関の運航経路やダイヤの変更などもありましたので、あらためてご案内します。

《電車で…》

東京おりがみミュージアムまで徒歩圏内の駅は以下(カッコ内は所要時間)

JR:両国(西口より18分)

東武線:浅草(13分)

都営地下鉄大江戸線:蔵前(A7出口12分)

都営地下鉄浅草線:浅草(A3出口13分)

都営地下鉄浅草線:蔵前(A2出口15分)

都営地下鉄浅草線:本所吾妻橋
(A1出口13分)

東京メトロ銀座線:浅草(A3出口13分)

《バスで…》

都内210円(IC206円)でどこまでも。最寄りの「本所一丁目」経由のバスは3つの系統が運航しています。本所一丁目交差点周辺の停留所からは、徒歩5分以内です。広域図の○が主要停留所です。



都営バス (起点)	(おもな経由地)	(終点)
〈都02〉大塚駅前	←→春日駅前←→御徒町駅前	←→錦糸町駅前
〈門33〉豊海水産埠頭	←→門前仲町←→とうきょうスカイツリー入口	←→亀戸駅前
〈草24〉東大島駅前	←→亀戸駅前←→横川橋←→浅草寿町または浅草雷門	

▼地下鉄から地上に出たら、まず隅田川を渡りましょう。もし迷ったらお電話ください

「本所一丁目」バス停留所は、交差点付近に4か所あります。路線によって利用できる停留所が異なりますのでご注意ください

蔵前、浅草からの徒歩ルート※



《JR主要駅からの推奨ルート》

- 東京 ▶ 1)八重洲口から都営バス「都42甲」系統「蔵前駅」下車
2)JR山手線・京浜東北線乗り換え「御徒町(おかちまち)」下車、都営バス「都02」系統(錦糸町方面行き)「本所一丁目」下車
- 上野 ▶ 東京地下鉄銀座線(浅草方面行き)「浅草」下車
- 新宿 ▶ 都営地下鉄大江戸線「新宿西口駅」(飯田橋方面行き)「蔵前」下車
- 錦糸町 ▶ 錦糸町駅前から都営バス「都02」系統(大塚駅前方面行き)「本所一丁目」下車
- 亀戸 ▶ 亀戸駅前から都営バス「草24」系統(浅草寿町方面行き)「本所一丁目」下車

※折り込み-P5のモノクロ版をご覧ください

次回をお楽しみに！

*このコーナーは「和紙ものがたり」と隔月連載です



折紙シンポジウムにいらっしやい

「2016折紙シンポジウムin富山」参加申し込み受け付け開始

期間:2016年7月24日(日)~26日(火) 2泊3日

会場:金太郎温泉【〒937-0013 富山県魚津市天神野新6000 ☎0765-24-1220】

定員:350名

<http://www.kintarouonsen.co.jp/>

おりがみが大好きなみんなと楽しく過ごす、学び&遊びの3日間。隔年で地方開催の今年は富山県です。旧交を温め、また新しい出会い、温泉や料理など…楽しみ方はいろいろです!



バクバク金太郎さん▶
『おりがみってたのしい!』



▲折って教えて…ミニ折り紙教室の集まり「教室広場」。講師も大募集!



▲各部会は折り紙の専門的な分科会です



▲折り紙(用紙)や書籍をお手に取ってお確かめください。「販売コーナー」



▲皆さんの多芸多才が披露される「懇親会」

(上の写真は2014年阿蘇大会のものです)

《おもな内容と日程》(予定)

7月24日(日) (13:00~)

受付・開会式・オリエンテーション・講演・記念撮影・作品市展示・物販・折紙交流室
講演:「和紙の源流」(仮題)佐々木哲夫先生
(越前市議会議員、元 今立町職員、紙の文化博物館館長)

7月25日(月)

作品市・物販・教室広場・部会・懇親会(夕食)・折紙交流室

7月26日(火)

朝食・講演と実技・閉会式(~11:30)
講演と実技:布施知子先生(折り紙作家、特にユニット作品で世界的に著名)

《参加費用》※金額は税込みです。

- (1) 宿泊する場合 **会員=38,000円** 一般=43,000円
- (2) 宿泊を必要としない場合 **会員=33,000円** 一般=38,000円

※子ども料金の設定はありません。

※費用には、食事代(5食。ただし非宿泊者は朝食を除く3食)、諸経費(配布資料代・会議室代など)が含まれます。

※全日程に参加されない場合(1日のみの参加など)の一部返金はいたしません。
※会場までの交通費(往復路)はご負担ください(現地集合、現地解散)。

折紙シンポジウム参加者全員に配布する「2016シンポジウム折図集」原稿大募集!

▶要項はP41をご覧ください

蟹気楼出現の地、黒部峡谷トロッコ電車、宇奈月温泉、立山黒部アルペンルートなど、周囲に見どころもいっぱい。北陸新幹線が開通して、東京-富山間がぐっと近くなりました。

おわら風の盆(『445号』)▶



《お申し込み方法》

※折り込み添付の郵便振替用紙の入金内訳欄に「シンポジウム参加費」とご記入の上、**参加費用の全額**をお振り込みください。
(口座番号 00110-6-188035 日本折紙協会)
※ご入金された方には詳しい案内書などを5月末(予定)から順次発送いたします。
締め切り:6月24日(金) 当方到着分

取り消し料:お申し込み後、ご都合により参加を取り消す場合は 下記取り消し料をいただきます。ご了承ください。

- ◆7/8(金)まで → 一律2,000円
- ◆7/22(金)まで → 費用の50%
- ◆7/23(土)以降 → 費用の全額

交通

電車で

東京→(北陸新幹線)→→
(約2時間20分)

大阪→(特急サンダーバード)
→金沢(北陸新幹線)→
(約4時間)

名古屋→(新幹線)米原
→(特急しらさぎ)→金沢
→(北陸新幹線)→→
(約4時間)

黒部宇奈月温泉駅

(車で約10分)

金太郎温泉



まってるよ~!

黒部宇奈月温泉駅から
送迎バスがあります(時間限定)



会場までの往復路の交通の手配は、下記ご相談窓口をご利用ください。
観光オプションツアーも用意しています。

東武トップツアーズ 担当:宮澤様 ☎090-9155-0328

今月号に同封のチラシもご覧ください



「金太郎」の名前の由来は、創業者・石黒七平さんが「金太郎さんのように全身に力が溢れ、元気一杯に、健康になるように」という願いをこめて付けられたそうです。1965(昭和40)年創業



金太郎(『369号』)

このページの折り紙作品の「バクバク金太郎さん」は川手章子さん作、「おわら風の盆」は斎藤静夫さん作、金太郎は津留見裕子さん作です。ノアちゃんは今月号のP35に紹介しています

※価格表記は消費税込み(2014年4月より税率8%)になっています。

ORIGAMI GARDEN
**おりがみ
 ガーデン**
 みんなの投稿作品



◇変り兜／富永康平

※今月号紹介の変り兜の鍬形に変化をつけたものです。



◇兜／山本勝博



◇真田兜と真田兜改／梅本吉広



◇あやめの箸袋／二渡昌子



◇金魚／矢野由加里



♥鬼と般若の指人形
 ／児玉 功

※鬼だけを作ろうとして裏側を見たら、般若にも見えて、指を入れるさしこみもあったので、この作品名にしました。(作者)



◇鯛の頭と柁／青柳祥子

※簡単な一枚折りの柁ができませんかなあと考えてみました。(作者)



♥チョウチョウ
 ／児玉 功

写真の作品名についている♥印は、作者のご好意により作者から折り図などを送付できます。折り図希望の方は、82円切手を貼った返信用封筒を同封のうえ直接作者にお問い合わせください。なお、作者自身の作図・コピーのために折りにくい場合もありますので、ご承知ください。(折り図請求締め切り2016年6月末日)

児玉 功 (〒573-1149 枚方市牧野北町9-1-311)



◇ペンギン／山本勝博

作品をお寄せくださった皆さん

2016年1月受け付け分投稿作品一覧です。
 ご投稿ありがとうございます

- 鶴見茂文・栃木県／雨に咲く花
- 二渡昌子・東京都／ハートの封筒
- 青柳祥子・埼玉県／柁、鯛の頭
- 畠山久子・秋田県／カップ
- 磯野陽子・京都府／アライグマとレッサーパンダ
- 児玉 功・大阪府／簡単にできる「おひなさま」、節分ボックス(福と鬼)、鬼と般若の指人形、『コマ』にもなる矢車(花手裏剣)(改)
- 市川 学・千葉県／手紙入れ、やっこさんとやっこさん、名刺入れ2種
- 池田明美・滋賀県／かたつむり、写真立て(アレンジ)、まいまいBOX、かえるパクパク
- 兵 律子・福井県／ハートのドルチェ(百面相アレンジ)
- 石橋秀夫・千葉県／時計ウサギ、日時計(さしかえ)、ケロマツ(カエルのポケモン)
- 山本勝博・福井県／ネコ耳・カチューシャ、ケロピー、干支・申

- 櫻井祐太・群馬県／ビーグル、ピラミッド、ズワイガニ
- 浅井かつ系・大阪府／かたつむり
- 中村賢次・福岡県／手長ざる
- 森口順子・大阪府／セカンドバッグ(ふたの部分違い作品)
- 一ノ瀬美智子・長崎県／カエル、ひっくりカエル
- 田中稔憲・石川県／谷折りだけで作るかたつむり
- 佐野香代子・静岡県／ロック八角たとう
- 梨本竜子・新潟県／てるてるぼうずのコーナー飾り、さるのポチ袋、おほしさまの箸袋
- 中出典子・三重県／冬のコートを着た子供、わんこの封筒
- 曾根泰子・広島県／リース、チューリップの花と一筆せん、カーブ坊や
- 浦本法子・東京都／百面相ネコ、ハートに鶴、星のオーナメント

- 酒井好子・兵庫県／だるま
- 川手章子・長野県／八角形トレイ
- 菊地美紀・埼玉県／さるのしおり
- 二階堂黎子・三重県／桜、バラ

会員の皆さんからの創作作品の投稿をお待ちしております

この『月刊おりがみ』のまん中(P27の左)に折り込まれている「おりがみガーデン」作品投稿の注意事項をお読みのうえ、「投稿作品記録用紙」と合わせて、日本折紙協会「おりがみガーデン係」宛てにお送りください。

《日本折紙協会 2階講習室 定期講習会のご案内》

楽しい教室開講中!
どうぞご参加ください!

講師/講座名	日時	内容	定員	講習費	申し込み・問い合わせ先	4月の講習予定作品
高山鈴子 おりがみドリーム	毎月第1火曜日 13:30~15:30 (13時受付開始)	伝統折り紙、千羽鶴折形、連鶴、オリジナル(創作)作品、布施知子さんの作品 ほか	20名	2,000円/回 材料費込み (当日支払い)	高山鈴子 携帯 080-5046-5849	 カブト、白鳥
張替亮子 「平織り講習」	毎月第2火曜日 ・10:30~12:30 (10時受付開始) ・13:30~15:30 (13時受付開始)	(4月~)藤本修三さんの「あじさい」パリエーション(「平織り」作品ご希望の方はお申し出ください)	15名	2,000円/回 材料費込み (当日支払い) <small>午前・午後連続参加の方は講習費計3,000円。午前と午後は同内容</small>	張替亮子 電話 048-261-7241 携帯 090-5526-9348	 あじさい基本形A、B、表裏あじさい1輪
鈴木恵美子 (午前) 「素材を楽しむ折り紙」 (午後) 「楽しいおはなし折り紙」 毎月第3火曜日	【岡村昌夫先生をお招きして特別講習会「模様合わせの六角ねじり箱」】 4月19日(火)は「1日教室」(10:30~15:30)として、岡村先生の空き時間に鈴木が担当します。 ◇岡村先生の部:「模様合わせの六角ねじり箱」(内容)「折り端のない六角ねじり箱」(創作:藤本修三、模様合わせの工夫・制作:岡村昌夫) ▶インテリアとしても素敵です! ◇鈴木恵美子の部:「侍・カブちゃん、ユキちゃん」「食べれる折り兜」(創作・制作:鈴木恵美子)、「花びら付きスターボックス」(切り込み無し)(創作・制作:鈴木恵美子) ▶「食べれる兜」で出陣の前の腹ごしらえを! 食べれる折り紙シリーズ①(ヤギ用ではありません! 人間用です!) ◆定員32名、講習費:1日コース4,000円(材料費込み、当日支払い) 「侍・カブちゃん、ユキちゃん」「花びら付きスターボックス」▶				鈴木恵美子 電話/Fax 029-873-0484 携帯 090-9855-6247 E-mail:nqc38300@nifty.com	 折り端のない六角ねじり箱
市川学 折り紙教室	毎月第1水曜日 13:30~15:30 (13時受付開始)	オリジナル(創作)作品	32名	2,000円/回 必要な場合のみ材料費別 (当日支払い)	市川学 電話/Fax 043-276-3760 携帯 090-9322-9637 E-mail:manabu@mx6.ttcn.ne.jp	 花束・1輪挿し
小宮はじめ 折り紙教室	毎月第2水曜日 13:30~15:30 (13時受付開始)	オリジナル(創作)作品	32名	2,500円/回 材料費500円込み (当日支払い)	小宮はじめ 携帯 090-2635-6705	 沈丁花 穴あきver.
中島進 (日本折紙協会理事、草加越谷支部長) 折り紙教室	毎月第3水曜日 14:00~15:00 (13時30分受付開始)	東京スカイツリー、海外作品・オリジナル(創作)作品など	15名	2,000円/回 ほかに材料費300円程度 (当日支払い)	中島進 電話/Fax 048-936-0601 携帯 090-1434-7249 E-mail:origamicenter@hotmail.com	 新カード(動くくちびる)
山田勝久 折り紙教室 ★2015年4月より1部制に戻ります▶	毎月第4水曜日 15:00~17:00 (14時30分受付開始)	オリジナル(創作)作品	20名	2,000円/回 ほかに材料費500円(著袋テキスト)(当日支払い)	山田勝久 電話 046-288-3020 携帯 080-2017-1328 E-mail:katsuhisa_0428@yahoo.co.jp	 野菜の箸袋
坂間賀世子 豊島支部 折紙勉強会	毎月第2金曜日 13:30~15:30 (13時受付開始)	季節の折り紙、やさしい折り紙など <small>(豊島支部定例の勉強会ですが、どなたでもご参加いただけます)</small>	20名	[浦本法子さんの折り紙講習会のご案内] 講師/浦本法子さん 日時/4月8日(金)13:30~15:30 内容/フィリピンの工芸品を再現「ペンダント」	講習費/2,000円 主催/豊島支部 お申し込み・お問い合わせ/ ☎/Fax 049-251-2252 浜田美佐子	
宮本真理子 「四季折々」	毎月第3金曜日 10:00~12:00 (9時30分受付開始)	新作色紙作品(色紙サイズは選べます)	24名	2,500円/回 材料費込み (当日支払い)	宮本真理子 電話/Fax 0957-62-3970 携帯 090-7396-7881 E-mail:miyamoto@origami-oriart.com	 四季折々▶ 柳にツバメ
宮本真理子 「おりがみサロン」	毎月第3金曜日 13:00~15:00 (12時30分受付開始)	保育・デイサービスやイベントで使った折り紙なども紹介(折紙講師資格取得希望者の方にも対応可)	24名	2,000円/回 材料費込み (当日支払い)	(同上) 「四季折々」から続けて参加する方は講習費が1,500円になります	 ◀(おりがみサロン) 折紙アクセサリ(いろいろアレンジ)
宮本真理子 フワフワアレンジ初級編 「和紙の花 ORIART」	毎月第3金曜日 15:30~17:00 (15時00分受付開始)	和紙を折って本物そっくりの美しいお花を作ります	24名	2,000円/回 材料費込み (当日支払い)	(同上) 上記宮本教室受講者は講習費が1,500円になります	 和紙の花ORIART▶ すずらん
宮本真理子 「親子おりがみ教室」 ※小学校3年生以上は子どもだけの参加も可。ただし送迎は保護者でお願いいたします	(毎月第3金曜日の翌日)土曜日 10:00~11:30 (9時30分受付開始)	おりがみを楽しみながら思考力や想像力を伸ばそう!	親子 15組 30名	子ども1人 500円/回 材料費のみ (当日支払い)	日本折紙協会 電話 03-3625-1161 Fax 03-3625-1162 E-mail:info@origami-noa.com	 ◀(親子おりがみ教室) アヤメとツバメ

※講習会以外の件で、各講師へのお問い合わせはご遠慮ください。

《講習室利用のご案内》
折り紙教室、講師を招いた勉強会、支部の例会、作品展など、折り紙の普及のためにご利用ください。
お申し込みは所定の「講習室利用申込書」を日本折紙協会事務局までご請求ください。



ISBN978-4-86540-034-2
C2076 ¥728E



日本折紙協会発行
定価 本体728円+税



〒130-0004
東京都墨田区本所1-31-5
☎ 03-3625-1161



印刷 大日本印刷(株)