

やさしいところをはぐくむ

おりがみ

12月号

昭和53年12月1日発行（隔月1回1日発行）第4巻第4号通巻20号 昭和52年6月18日国鉄省印特別執事承認第3201号

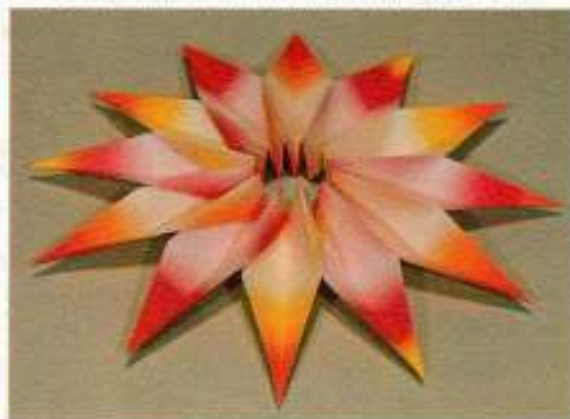

小特集

お正月を飾ろう

はごいた、ししまい、
やっこだこ……
玄関やドアにも美しい
お正月を飾ってみたら？

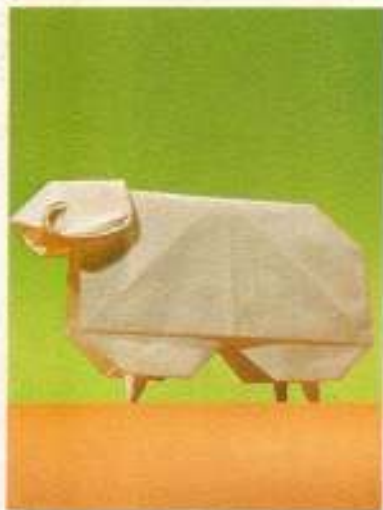

特集
こどもパーティー・ひらいちやおう!!
折り紙一枚お札、パーティーだつて、この
おにカラズに、楽しくなっちゃおんす。





折り方の記号 SYMBOLS

次の記号によって折り方が示されていますので、みなさんもおぼえてください。

	<p>谷折り線 補助記号 ▼</p> <p>VALLEY FOLD</p>			<p>仮想線 (元の形または 次の形などを 示す)</p> <p>PREVIOUS POSITION</p>
	<p>山折り線 補助記号 ▲</p> <p>MOUNTAIN FOLD</p>			<p>FOLD AND FOLD 段折り</p>
	<p>裏がえす</p>		<p>REVERSE FOLD</p> <p>かぶせ折り</p>	<p>REVERSE FOLD</p> <p>中わり折り</p>
	<p>まく または 同じ方向に くり返し折る</p> <p>FOLD OVER AND OVER</p>			
	<p>切りこみ線 または 切断線 補助記号</p> <p>CUT</p>			
	<p>折り筋線</p> <p>FOLD AND UNFOLD TO CREASE</p>	<p>ABCDE... これらの記号は ●◆▲♥..... 必要に応じて随時使用します。</p>		



目次

特集

パーティーをひらこう 2

パーティーの小物からプレゼントまでなんでもそろっていますヨ! 今から少しずつパーティーの用意を始めましょう。

グリーティングカード		4
トナカイ	竹川青良	
サンタクロース	竹川青良	
福寿草	高濱利恵	
ポップアップカード		6
教会	伝承	7
ポップアップの底	田中具子	
サンタクロース	大橋結也	8
ベル	大橋結也	
星	大橋結也	9
コースター	てらだのりしげ	10
ネームスタンド	山口 真	11
はし入れ	伝承	12
ナブキンリング	石井英子	13
立体福笑い	岡田歌子	14
カラーゲーム	川村 晟	16
カラーゲームのルール	川村 晟	18
ハート	山口 真	19

小特集 お正月を飾ろう

はごいた	田中具子	20
ししまい	熊坂 浩	22
やっこだこ	高濱利恵	
ひつじ	石井英子	24

世界のおりがみ 高濱利恵 26

星・飾り小箱 コン・エン・チュオン (フィリピン)

くふうのひみつ

教えます 笠原邦彦 28

一折りの変化に100のヒントが! 30

作品紹介

たがめ	下里早苗	32
有珠山大噴火	藤野知明	
ネズミ	石坂のりえ	
ダックスフンド	大山流美子	
バクバクワンワン	和田月彦	

みんなで遊ぼう 36

幼稚園訪問——大島保育所
サンタさん・星 指導：佐田弘子 38

折り紙いろは 大橋結也 40

おさいふ・新お三方
お菓子入れ/宝箱 42

おりがみ広場 44

せんばづる 46

編集後記 48

特集 子供パーティー



ひらいちやあう!





パーティーはまず招待状を送ることからはじまります。

グリーティングカード

トナカイ 竹川青良

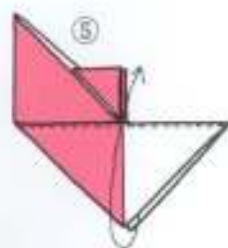
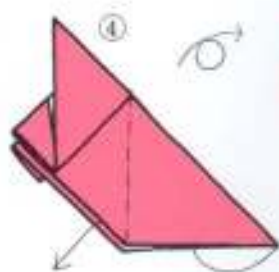
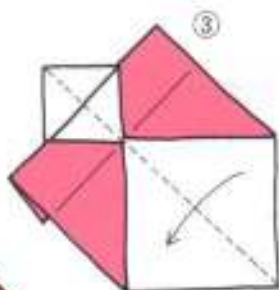
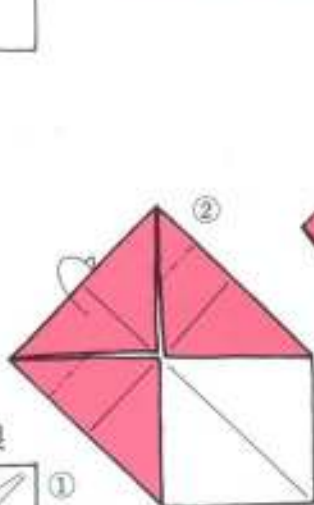
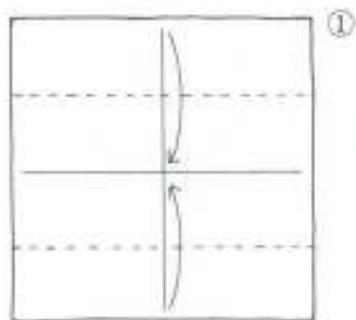

中わり折り

サンタクロス

竹川青良

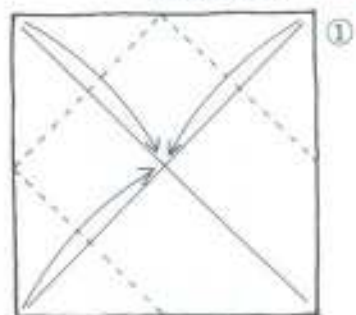

1枚だけ上へ
引き上げます

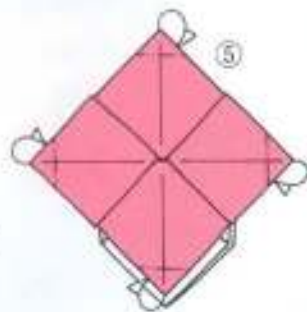

ふくじゅそう
福寿草

高濱利恵

P.49の正方基本形から
はじめます

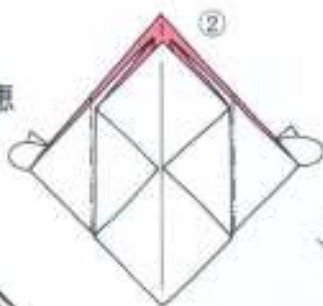
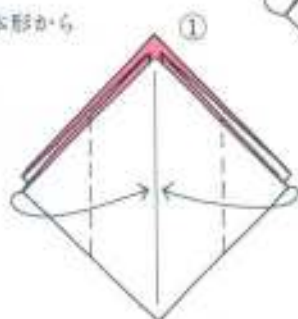

中わり折り



葉は、おもて、うらとも
緑色の紙を使うとよいで
しょう

はかま

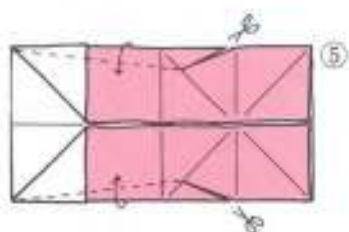

ハサミで切ります

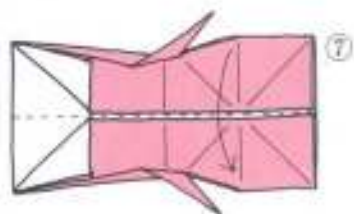
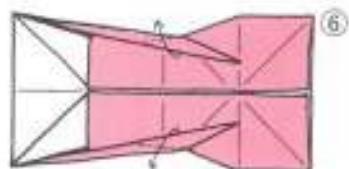

かぶせ折り

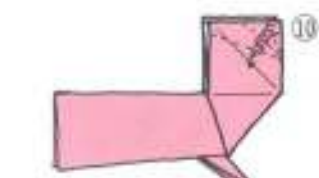

ななめにまくように折ります

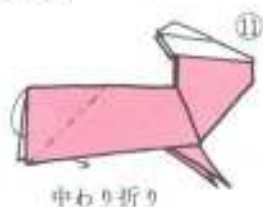

中わり折り



中わり折り

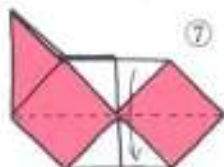
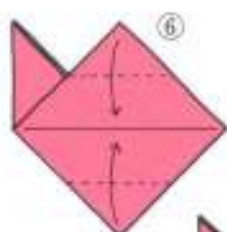

カードの台紙

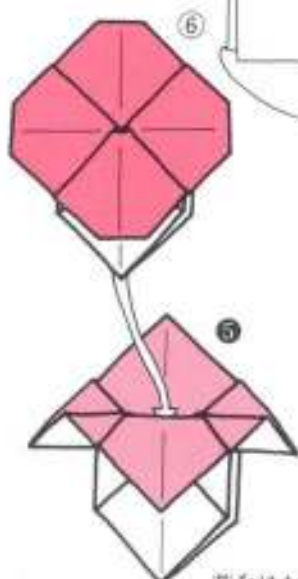
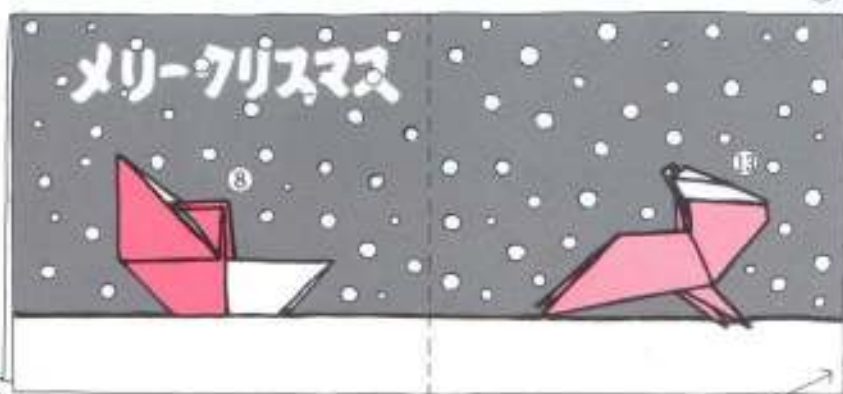
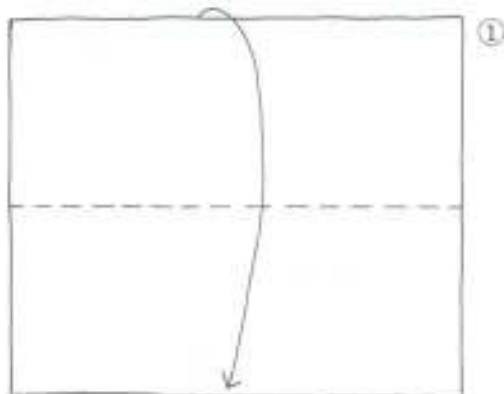

花をはかまに差し込みのりづけします



FLOWERS MADE BY
福寿草の花言葉
(慶賀、思い出)



表紙には福寿草で飾りましょう



ポップアップカード

田中 興子

ポップアップの底

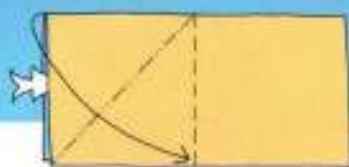
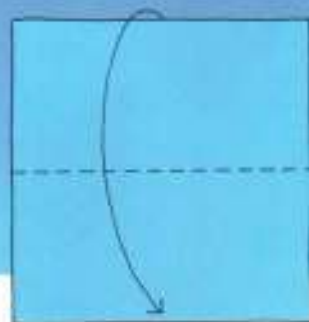

内がわをひろげながら
つぶします

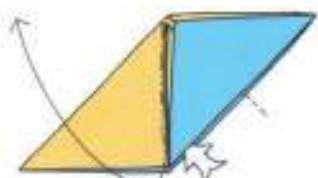
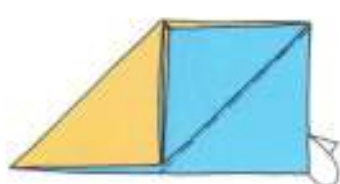
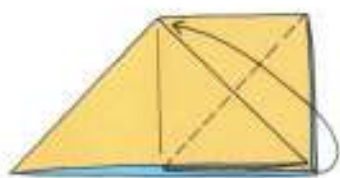

内がわをひろげながら
つぶします



立てるように上に
引き上げます

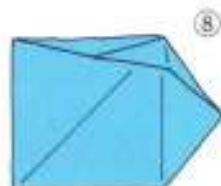

きょうかい
教会 伝承

P.49の風船基本形から
はじめます

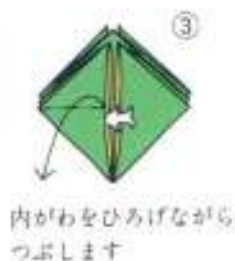
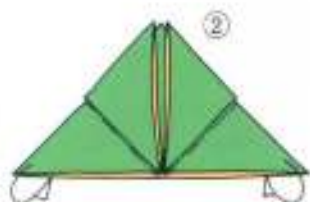

あとの3つも同じように
折ります



内がわに
折り込みます

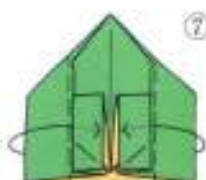

内がわに
折り込みます

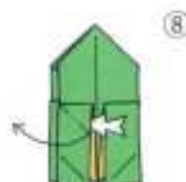

内がわをひろくようにして
つぶします

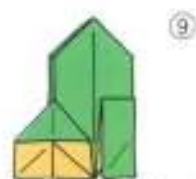

あとの3つも同じに
折ります

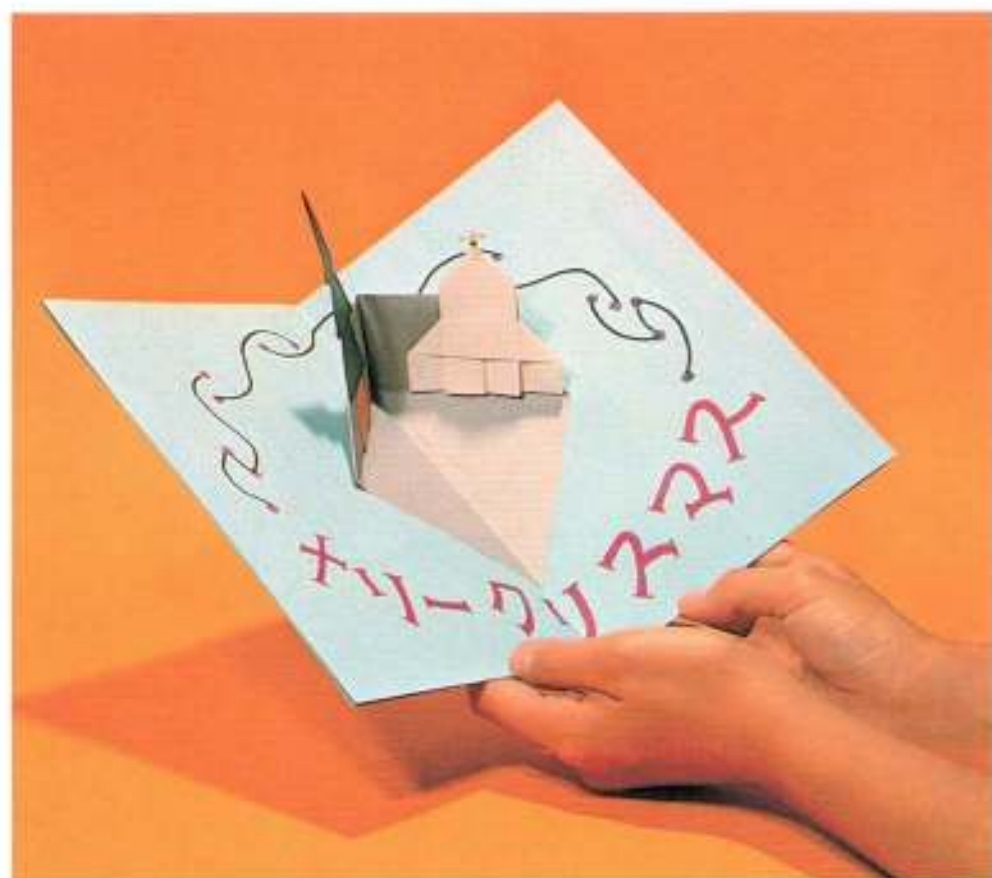
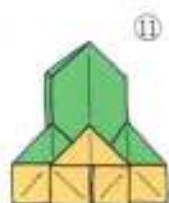
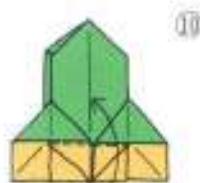

平面的な作品ならばなんでも貼りつけば、
飛び出すカードになります。

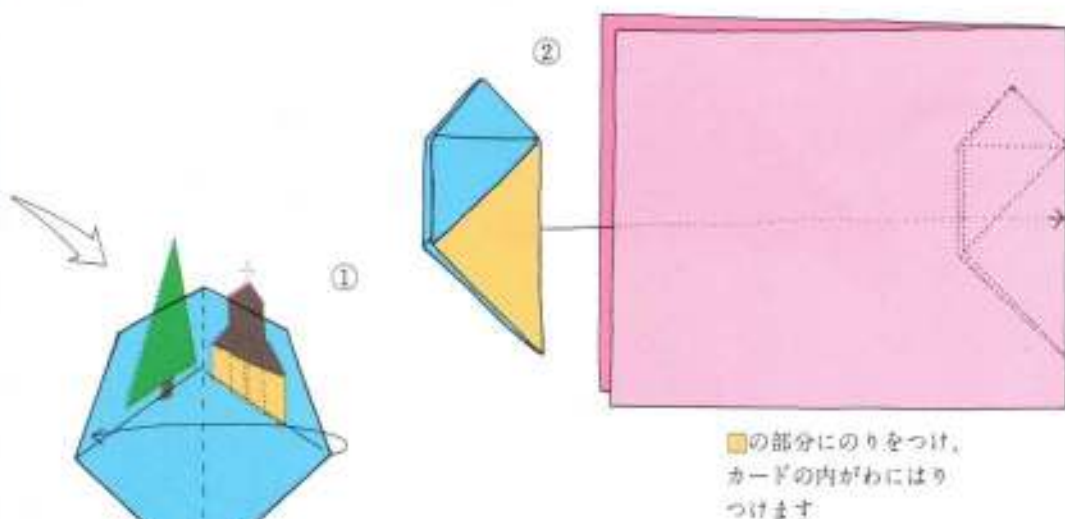

■の部分にのりをつけ、
カードの内がわにはり
つけます

点線のように教会や木を
のりづけしてください



こんな飾りをつくってパーティーのお部屋を楽しくしてみたら？

サンタクロース 大橋 祐也

E.49の正方基本形から始めます

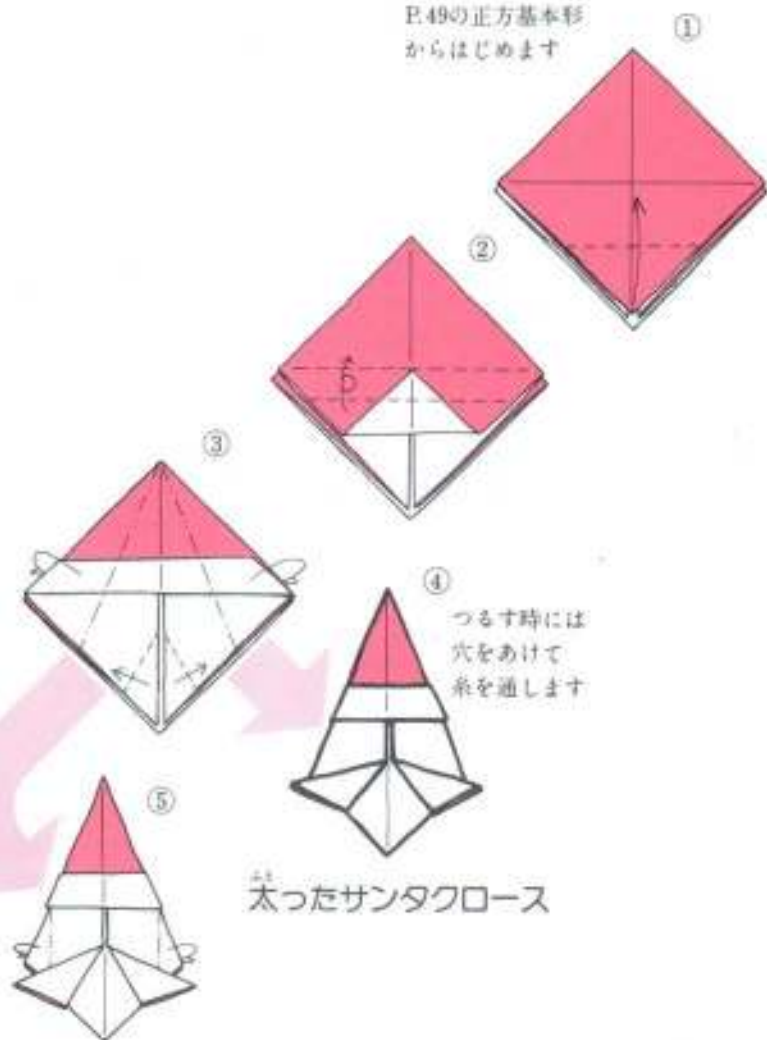

④ つるす時には穴をあけて糸を通します

太ったサンタクロース



段折り



やせたサンタクロース

⑦ つるす時には穴をあけて糸を通します



ベル 大橋 祐也

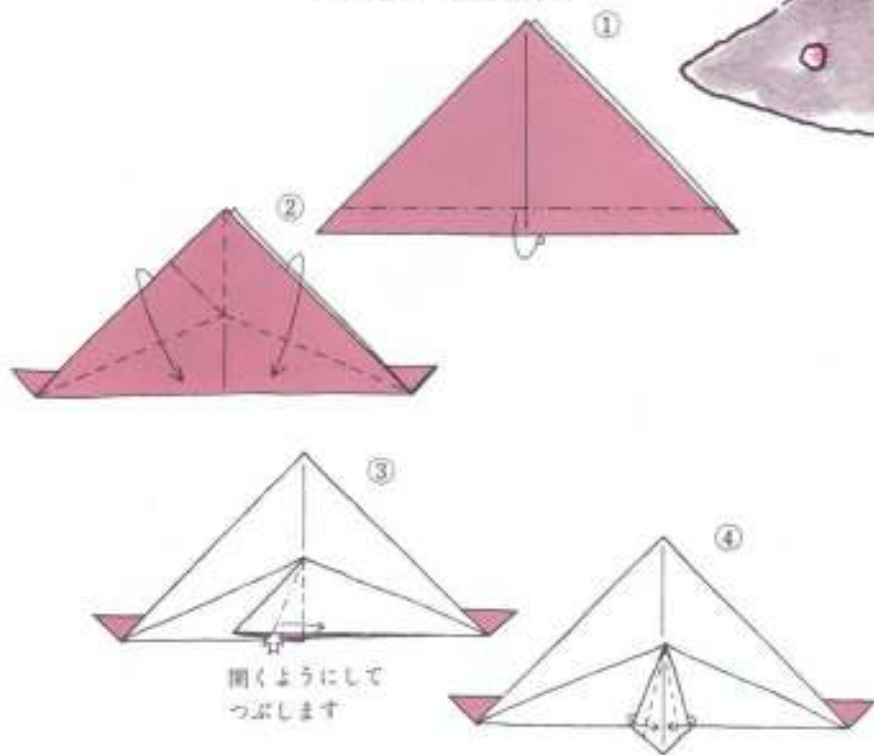

④ 開くようにしてつぶします

⑤ つるす時には
穴をあけて
糸を通します

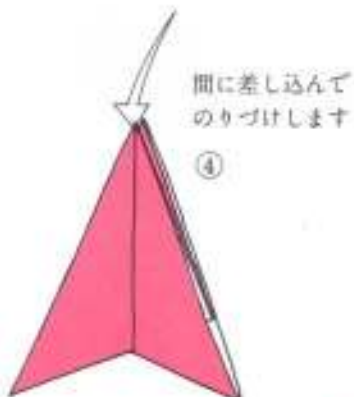
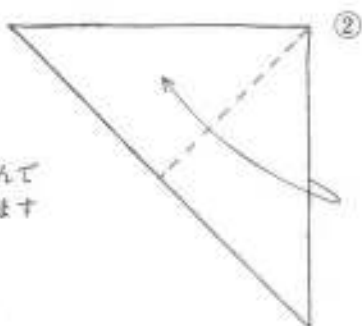
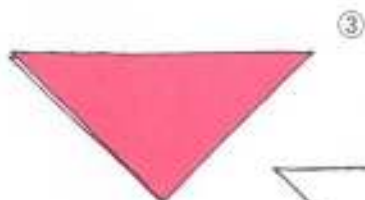

間に差し込んで
のりづけします

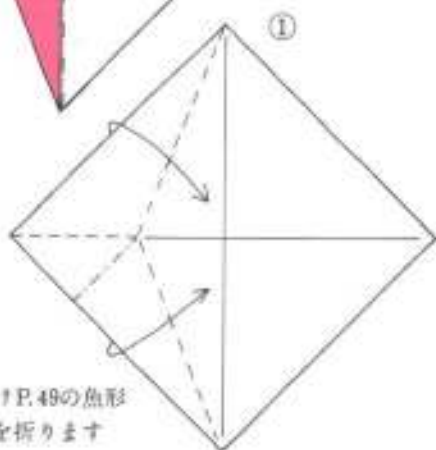
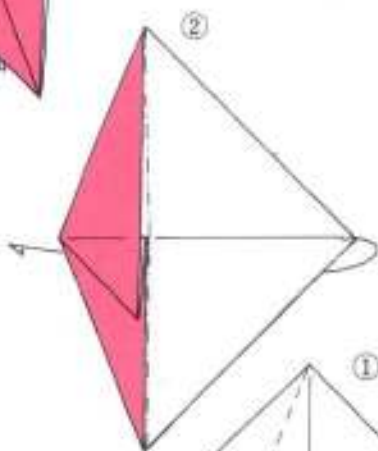
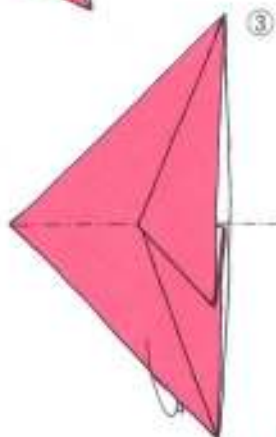
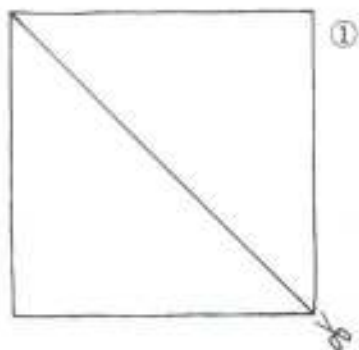

つるす時には
穴をあけて
糸を通します

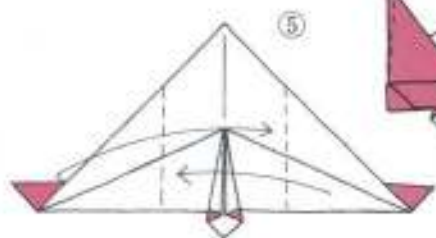

片がわだけP.49の魚形
基本形1を折ります

ほし
星 大橋祐也



カラフルな小物でテーブルの上も
いっそうにぎやかに……



コースター

てらだのりしげ

(大きい紙でつくればお菓子入れができます)

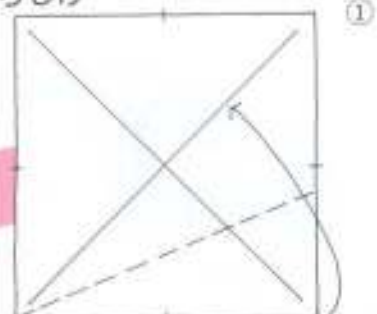

①
4辺の中心に目印をつけておきます

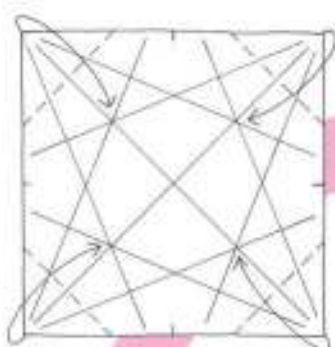
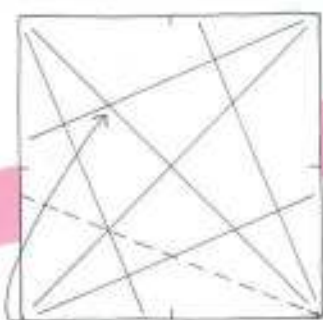

②
きれいに折るために
図が多くなっています。
じょうずに折れるように
ガンバッテください。

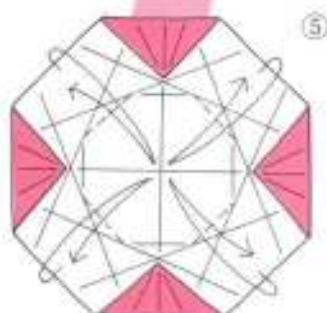
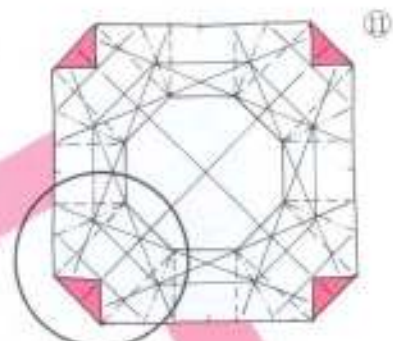
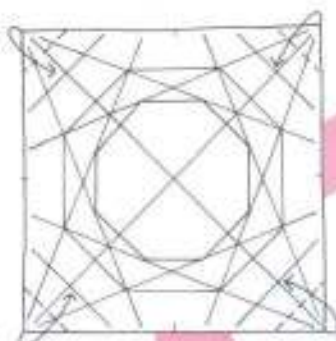

④
これは少しおぼつかしいので
お田さんといっしょに折つ
てください。

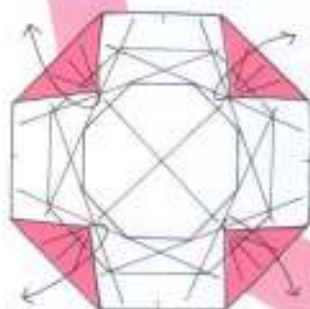

⑤
ひらげます

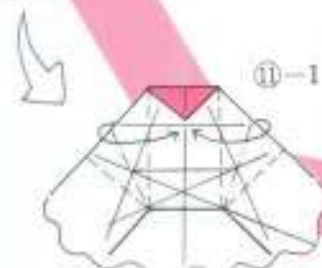

⑥
引きよせるようにして
立体にします

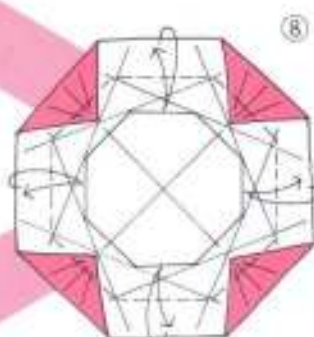
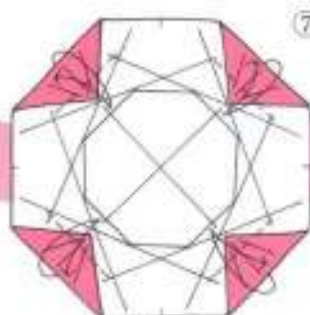

ネームスタンド

山口 真

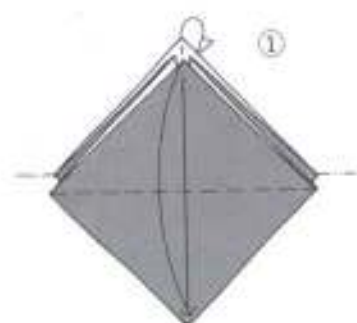

①

P.48の正方基本形から
はじめます

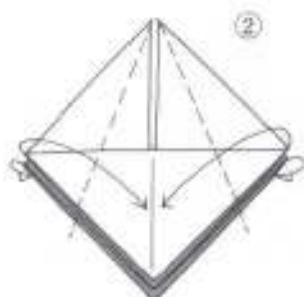

②

向こうがわも
同じように折ります



③



④

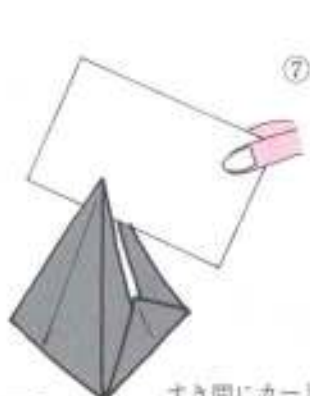

⑦

すき間にカードを
差し込みます



⑥



⑤

左右を引ながら
底を平らにします

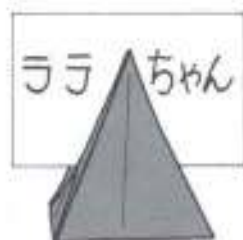

⑪-2



⑫



⑬

かぶせるようにします



⑭

全体を内がわに折り
込みます

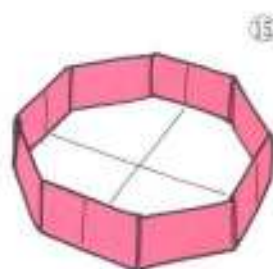

⑮

はし入れ

伝承のはし袋の改良です

①

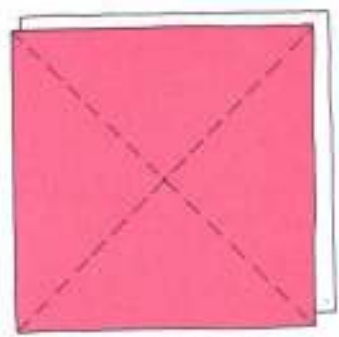

2枚の紙を裏を合わせて重ねて折ります

②

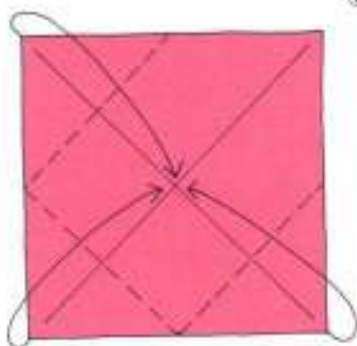

③



④



⑤



カドをすき間に差し込みます

⑥

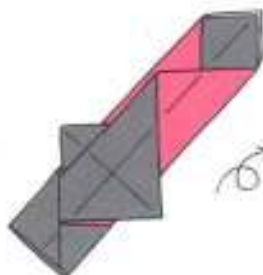

すき間にはしを差し込みます

⑦

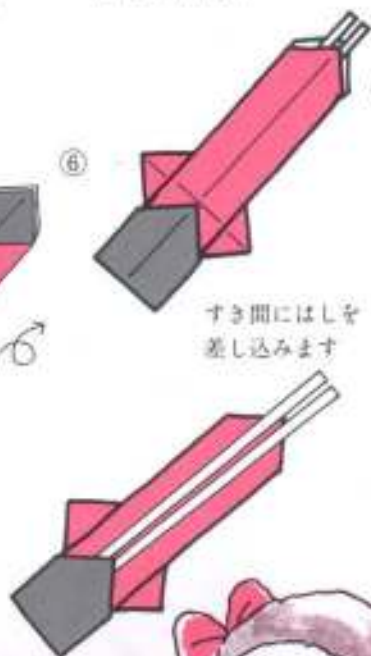

ナプキンリング 石井英子

小さい紙で折りますとゆびわができます
中くらいの紙で折りますとついで時計ができます

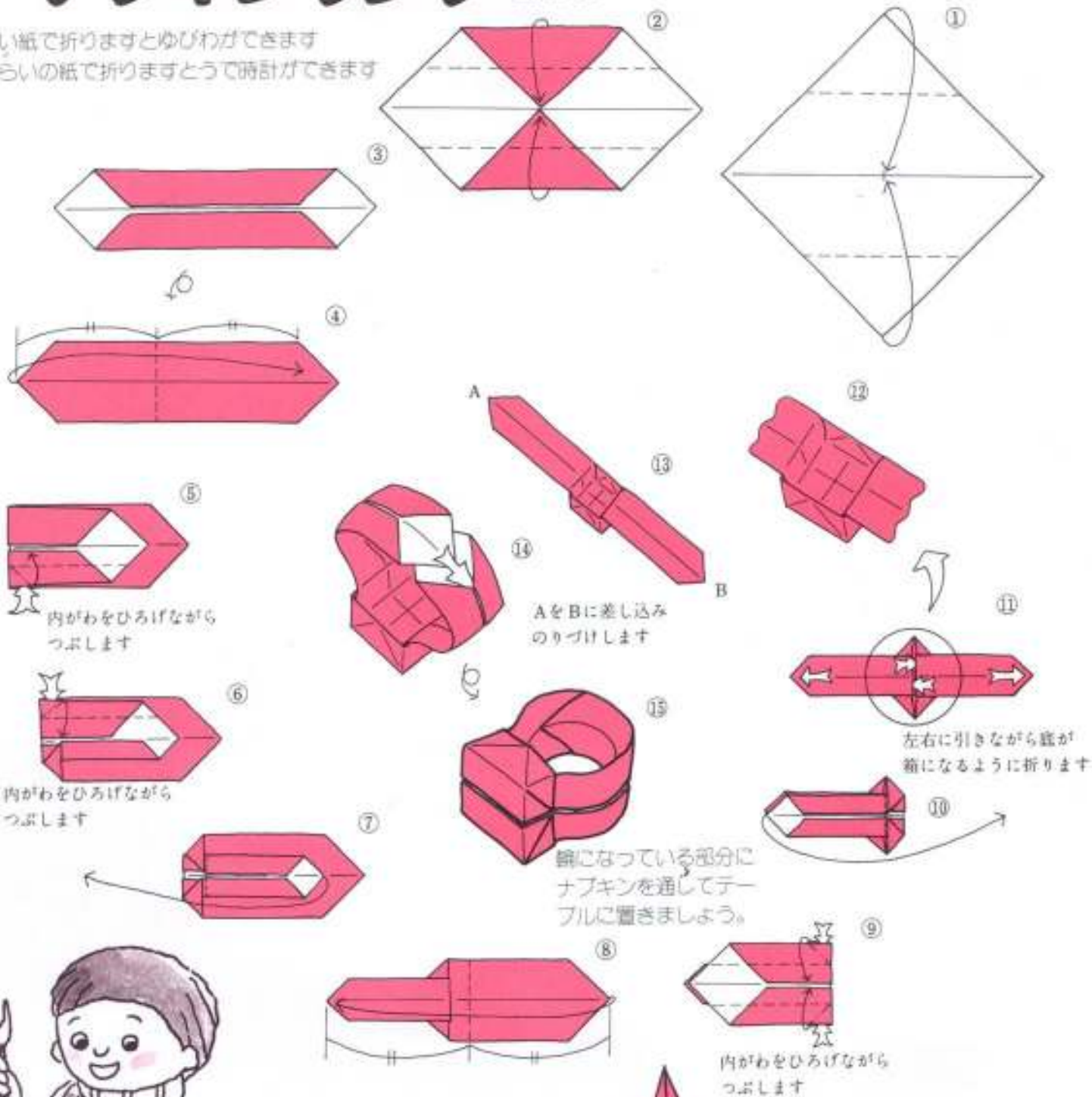



パーティーのゲームはやっぱりみんなが
楽しめるものがいいいですね。

立体福笑い

岡田歌子

P.49の風船基本形から
はじめます

まゆげと鼻

まゆげは黒い紙で2つ折ります
鼻はオレンジ色で1つ折ります

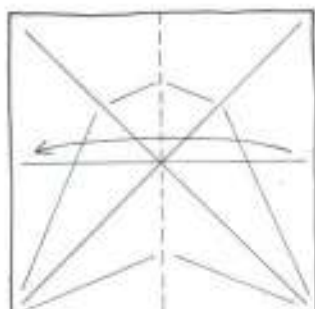

③



全部ひろげます

②



①

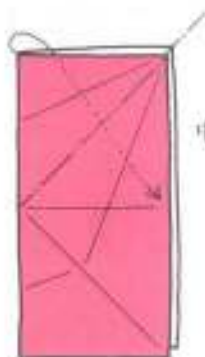

中わり折り

④



⑨

⑩

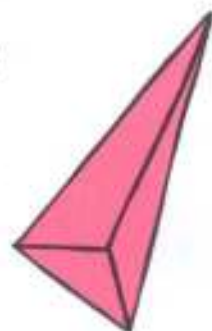

⑪

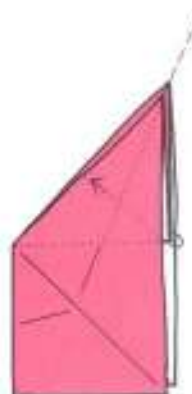

中わり折り

⑤



⑧

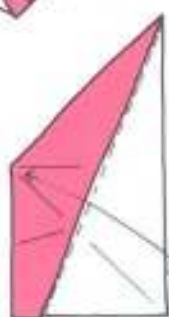

⑦

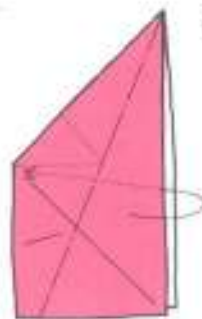

内がわに折り込みます

⑥

内がわに折り込み
立体にします



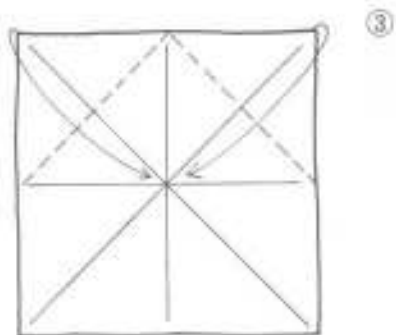

③

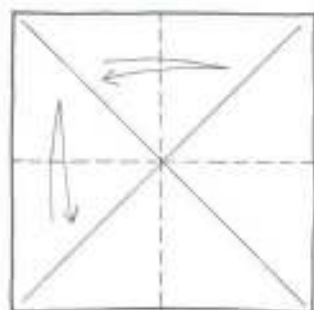

② 目と口
目は黒い紙で2つ折ります
口は赤い紙で折ります



①

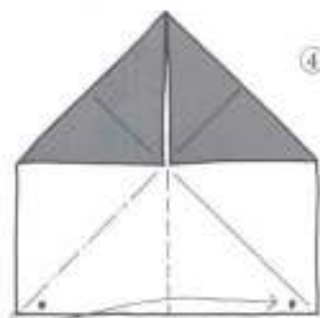

④

●と●をあわせるようにして
立体にします

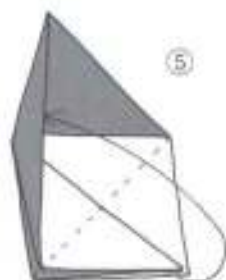

⑤

カドを内がわに
折り込みます



⑥



⑦



カラーゲームム

川村 晟

ゲーム盤

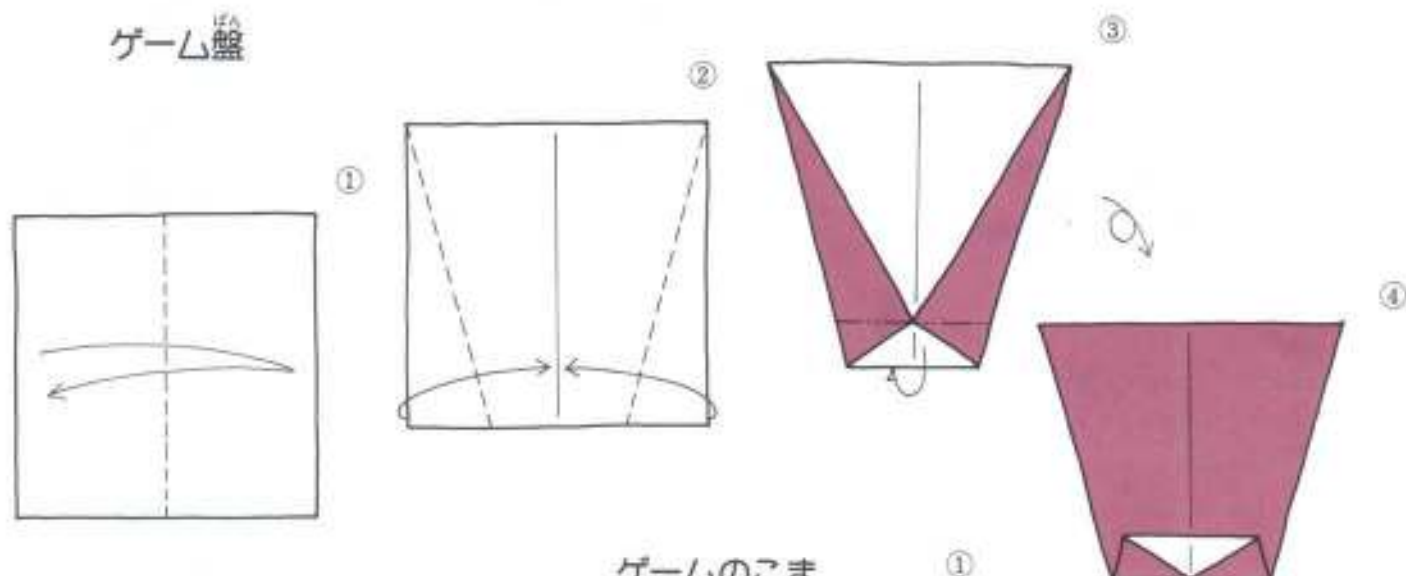

ゲームのこま

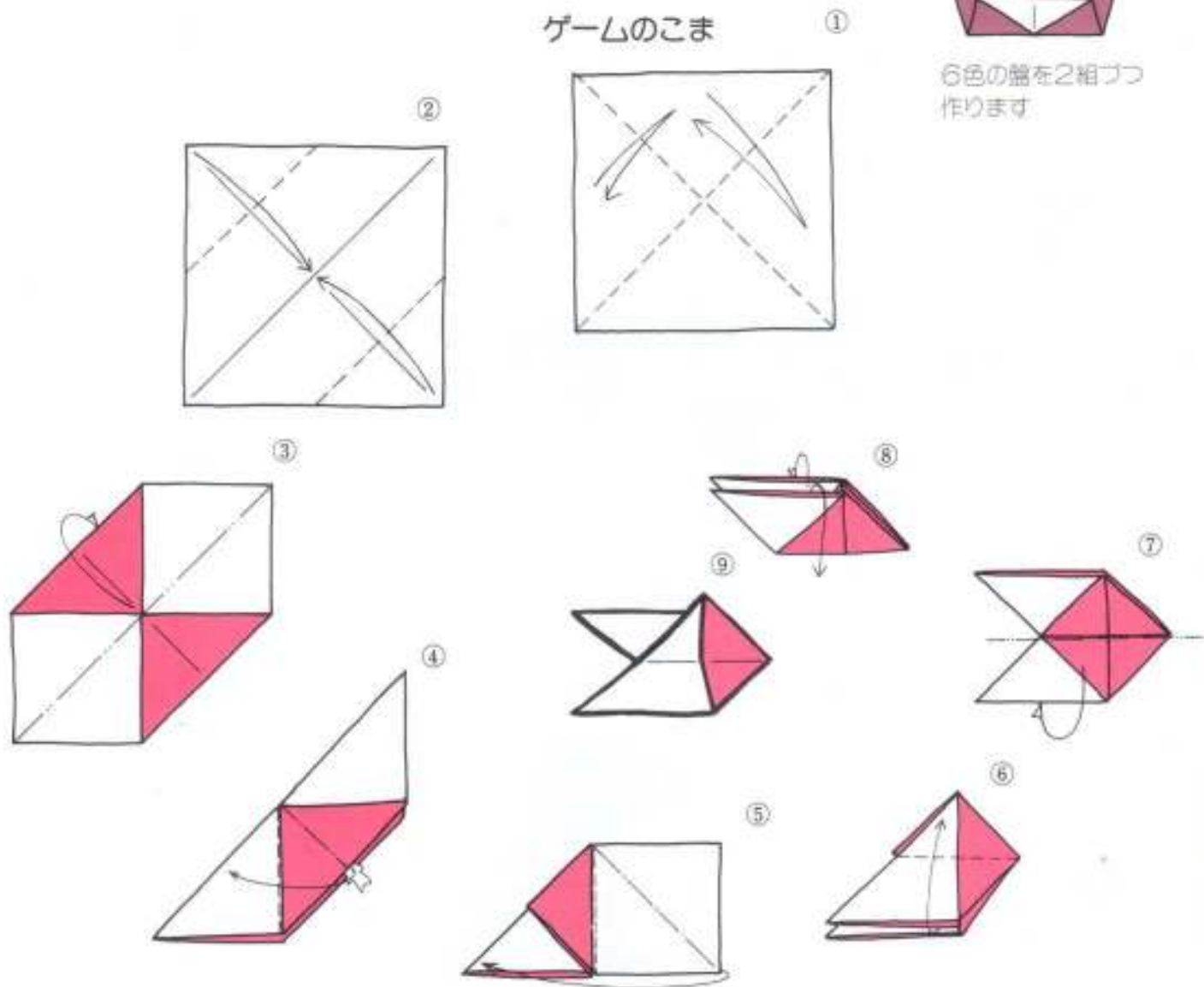

6色の盤を2組ずつ
作ります

内がわをひろげながら
つぶします

カラーサイコロ

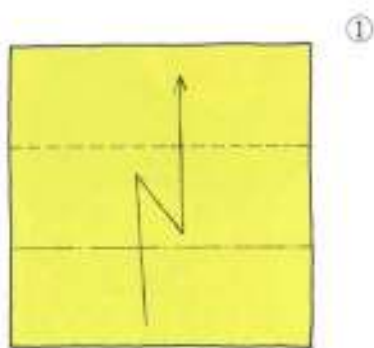

段折り

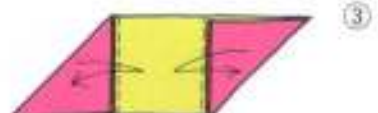
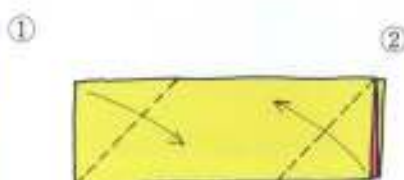

6色のユニットを作ります

ユニット
組み方

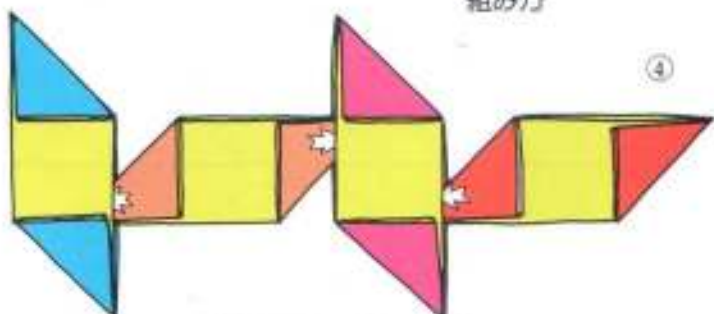

差し込んだらぬけないように
のリづけをします

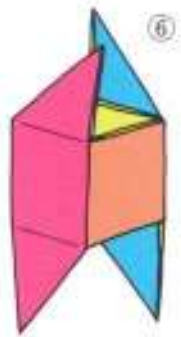
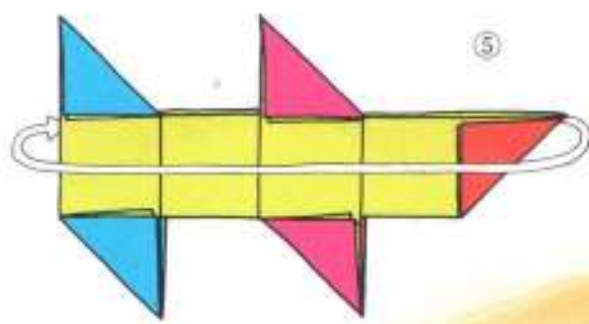

残ったユニットも
反対側に同じに
差し込みます



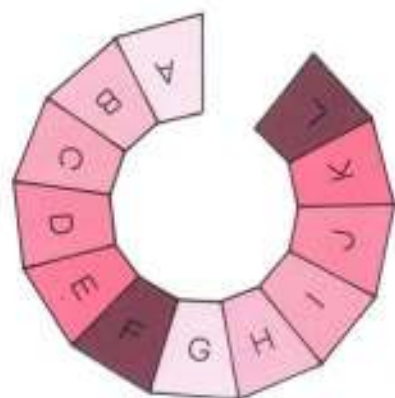

ばんくかた 盤の組み方 川村 晟

R16で作りましたゲーム盤12枚をAからLまで円形に組みます。(一ヶ所が欠けて終わります)。

AからFまで6色並べ、GからLまではその順序をくり返します。

Aがスタート。Lがゴールです。

カラーゲームのルール

1. それぞれの持ち色のロケットをきめ、ジャンケンで順番をきめる。
2. Aの外側にロケットを置き、一番の人がまずカラーサイコロを振る。出た色と同色の盤上プレートの「手近な方」まで進む。
3. つぎつぎにサイコロを振り、盤上に進むか、同じプレート上にあとのロケットがきたら、先のロケットはふり出しにもどる。
4. 2回目からは、サイコロを振る前に「上がり」のプレートをスタートのプレートの前に移動することができ(しなくてもいい)。図ではLがスタートに、Kが「上がり」に変わる。ただし「上がり」プレートの一つ手前にロケットのある時は移動禁止。
5. 又、2回目からは持ち色が出たら、続けてもう一度いける。
6. サイコロの目の色と同色で「手近な方」とは、後が近ければ、あと戻りすることで、中間の場合はその場で休み。現在位置と同色の場合は、もう一つの同色に移る。
7. 「上がり」プレートに早く達した人が勝ち。



あー楽しかった!!

パーティーの終わりには心をこめて
プレゼント交換。



ハート 山口 真

内がわに言葉などを
書いて贈りましょう。

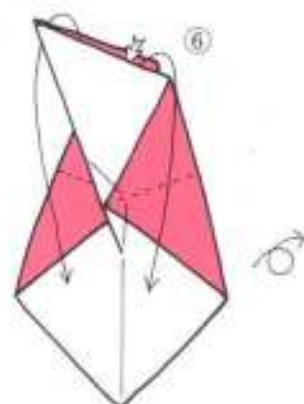
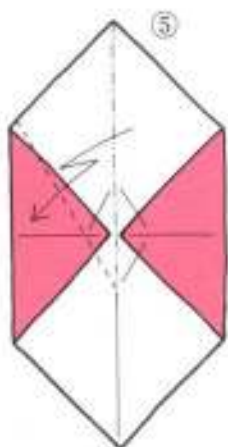
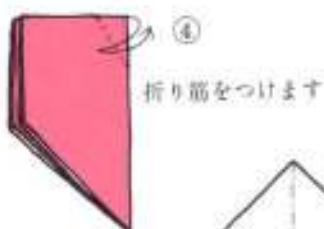
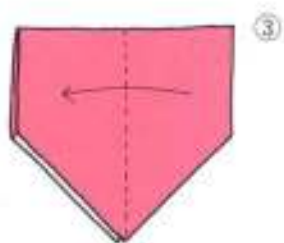
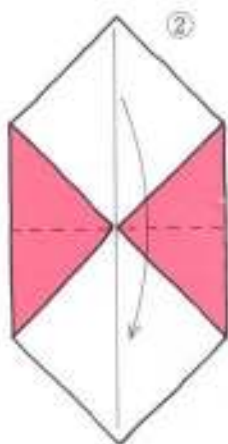
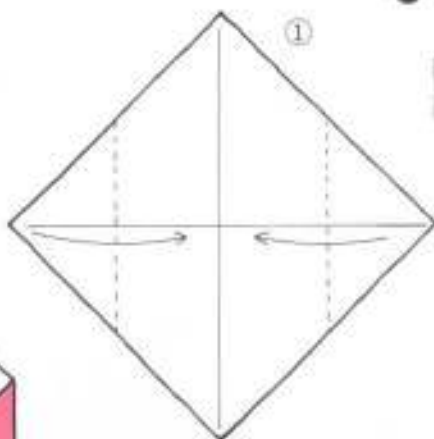

ひろげるようにして
下におろします



中に折り込みます



内がわにきれいな糊い
ひらをとおします



しょうがつ かざ
小特集 お正月を飾ろう

はこいた 田中真子

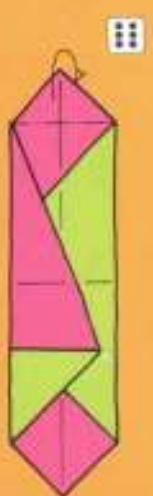
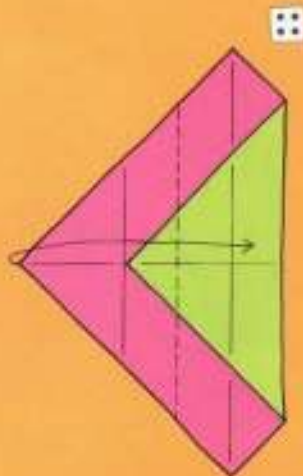
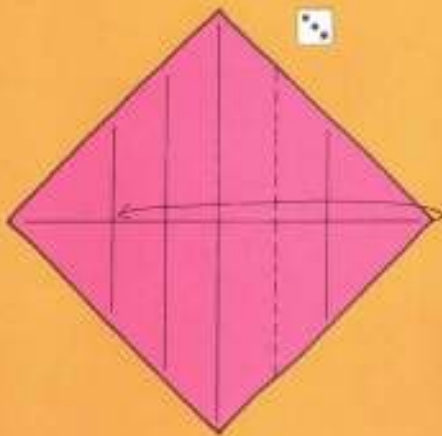
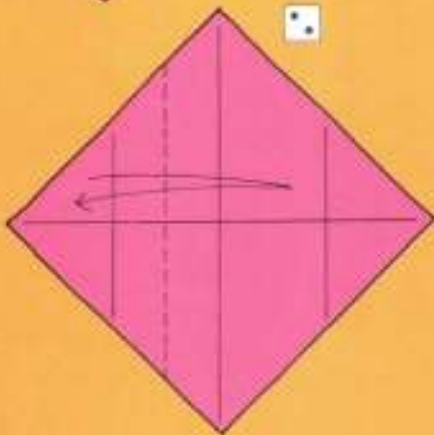
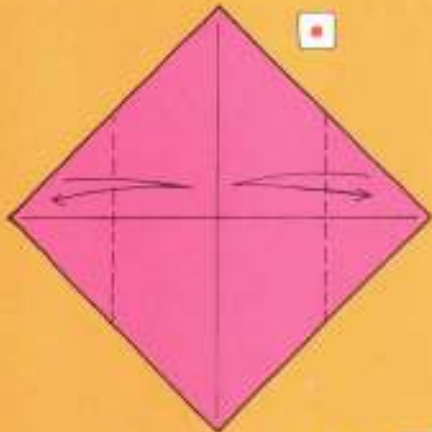

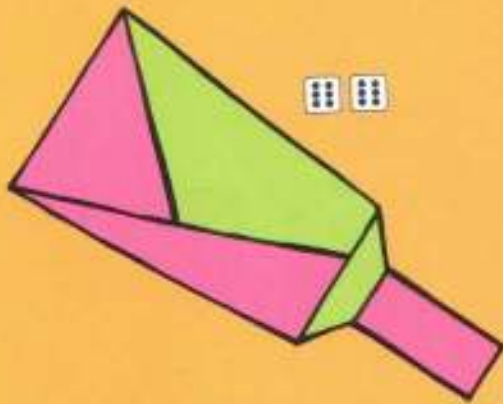

☐☐

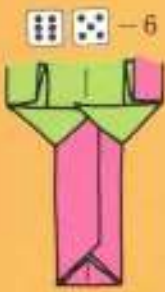

☐☐ -6



☐☐ -5

差し込みます



☐☐ -4



☐☐ -3

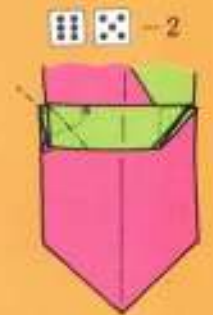

☐☐ -2

中わり折り

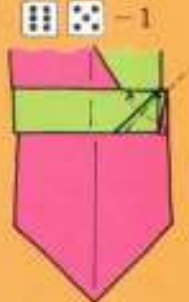

☐☐ -1

中わり折り

☐☐

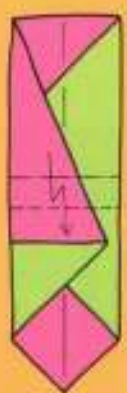

☐☐

段折り



☐☐



☐☐

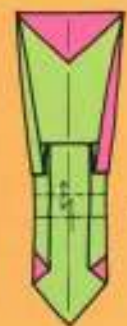

☐☐

段折り

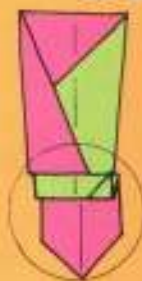

ししまい

熊坂 浩

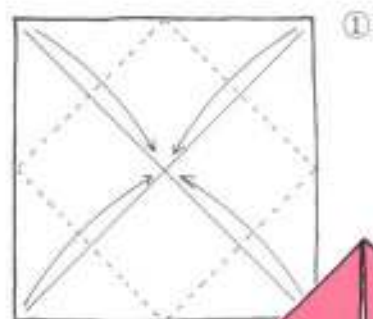

①

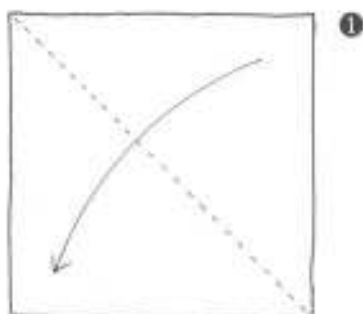

①

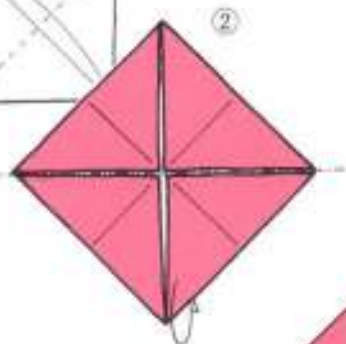
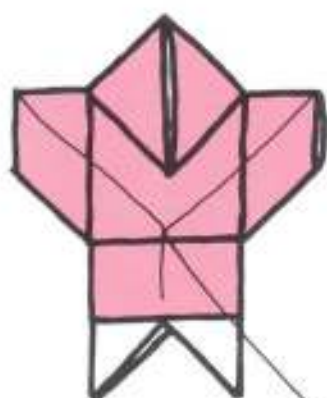

②

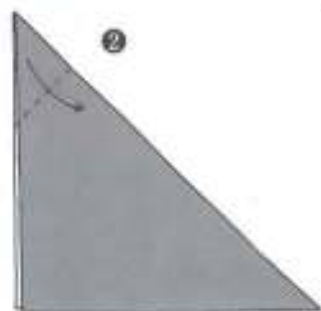

②

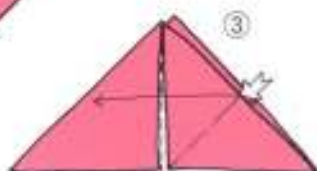

③

内がわを
ひろげるように
してつぶします

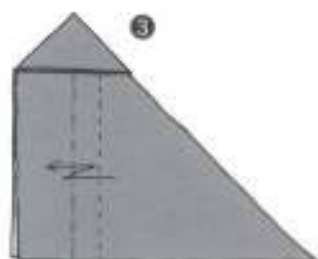

③

段折り

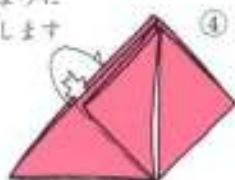

④

向こうがわも同じに
折ります

やっこだこ

高濱利恵



⑤

内がわをひろげ
つぶします

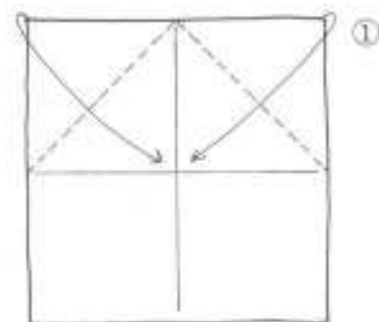

①

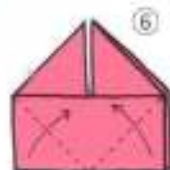

⑥



⑦

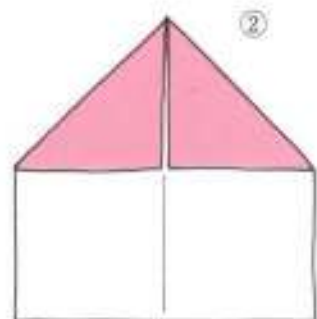

②

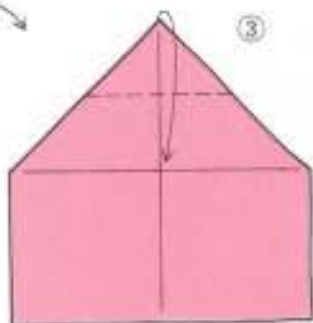

③

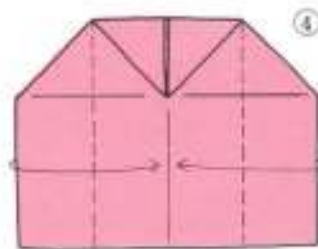

④

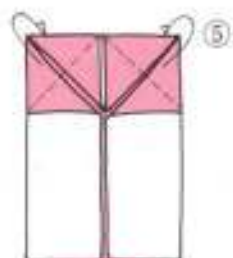

⑤

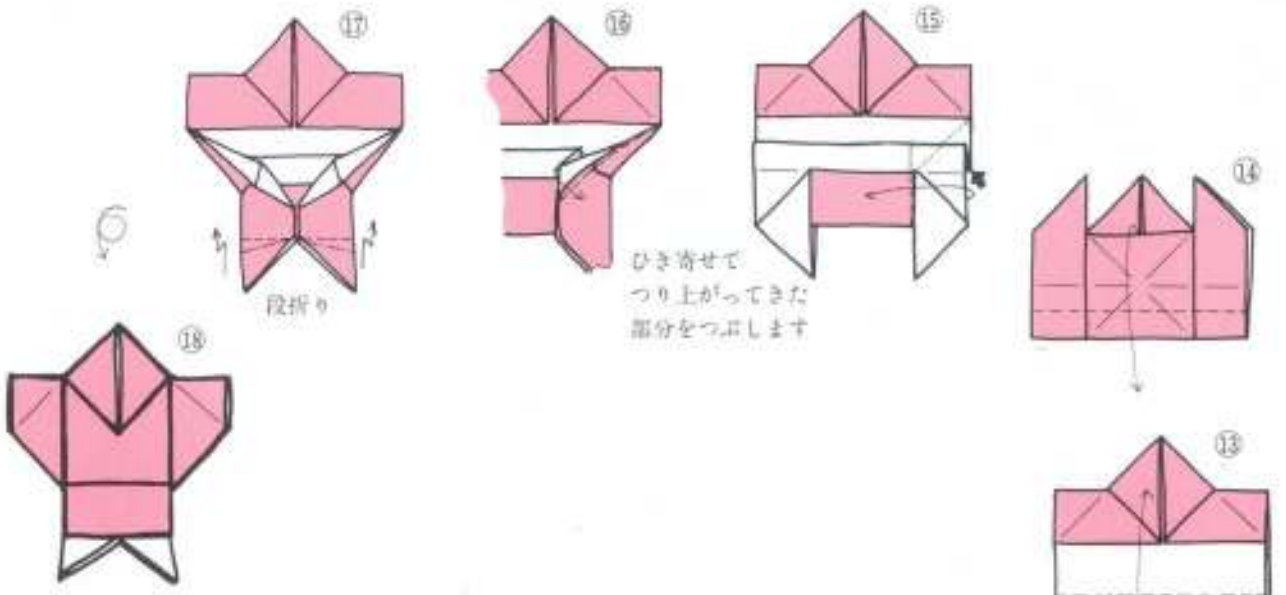

ひき寄せて
つり上がった
部分をつぶします

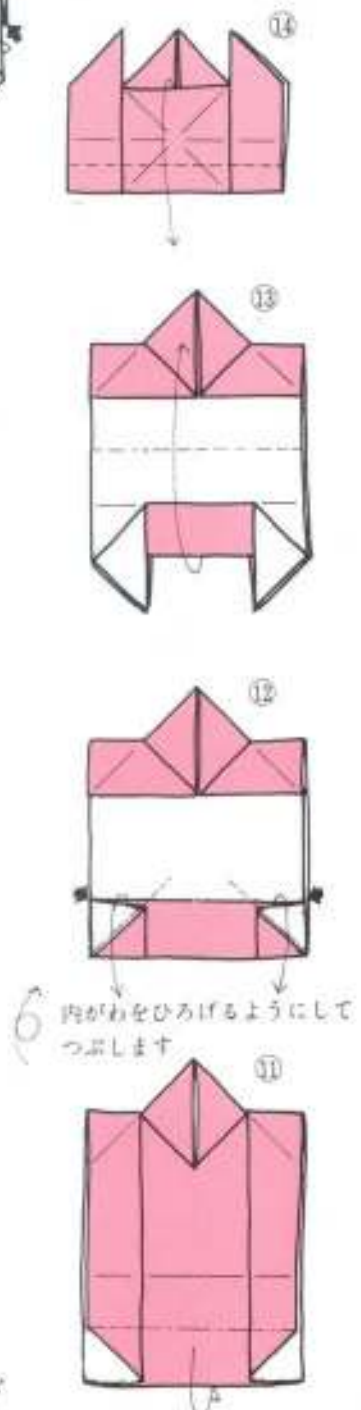
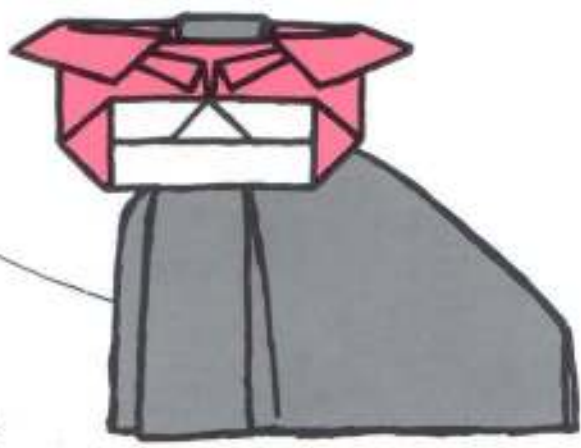

6
内がわをひろげるようにして
つぶします

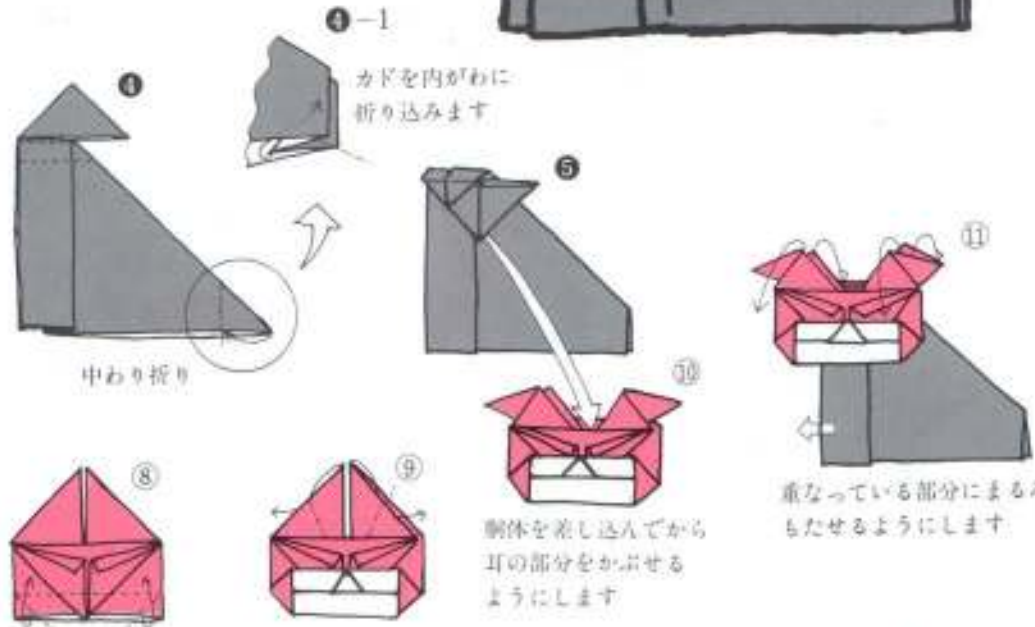

4-1
カドを内がわに
折り込みます

中わり折り

重なっている部分にまるみを
もたせるようにします

胴体を差し込んでから
耳の部分をかぶせる
ようにします

内がわをひろげ
つぶします

カドを
引きあげます

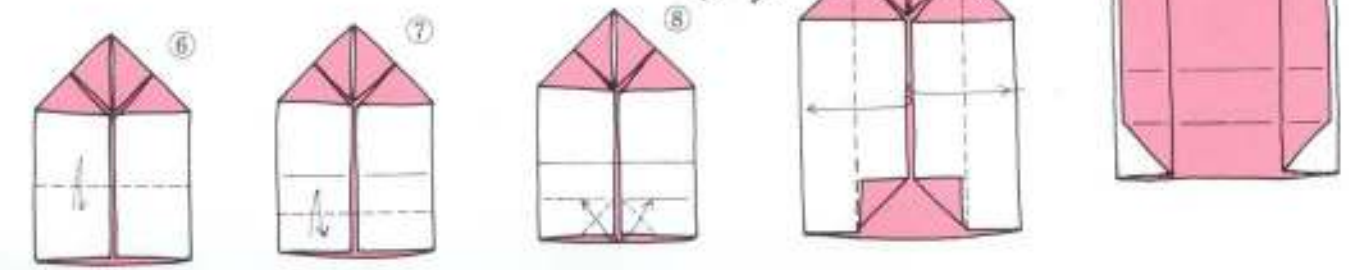

ひつじ

石井英子

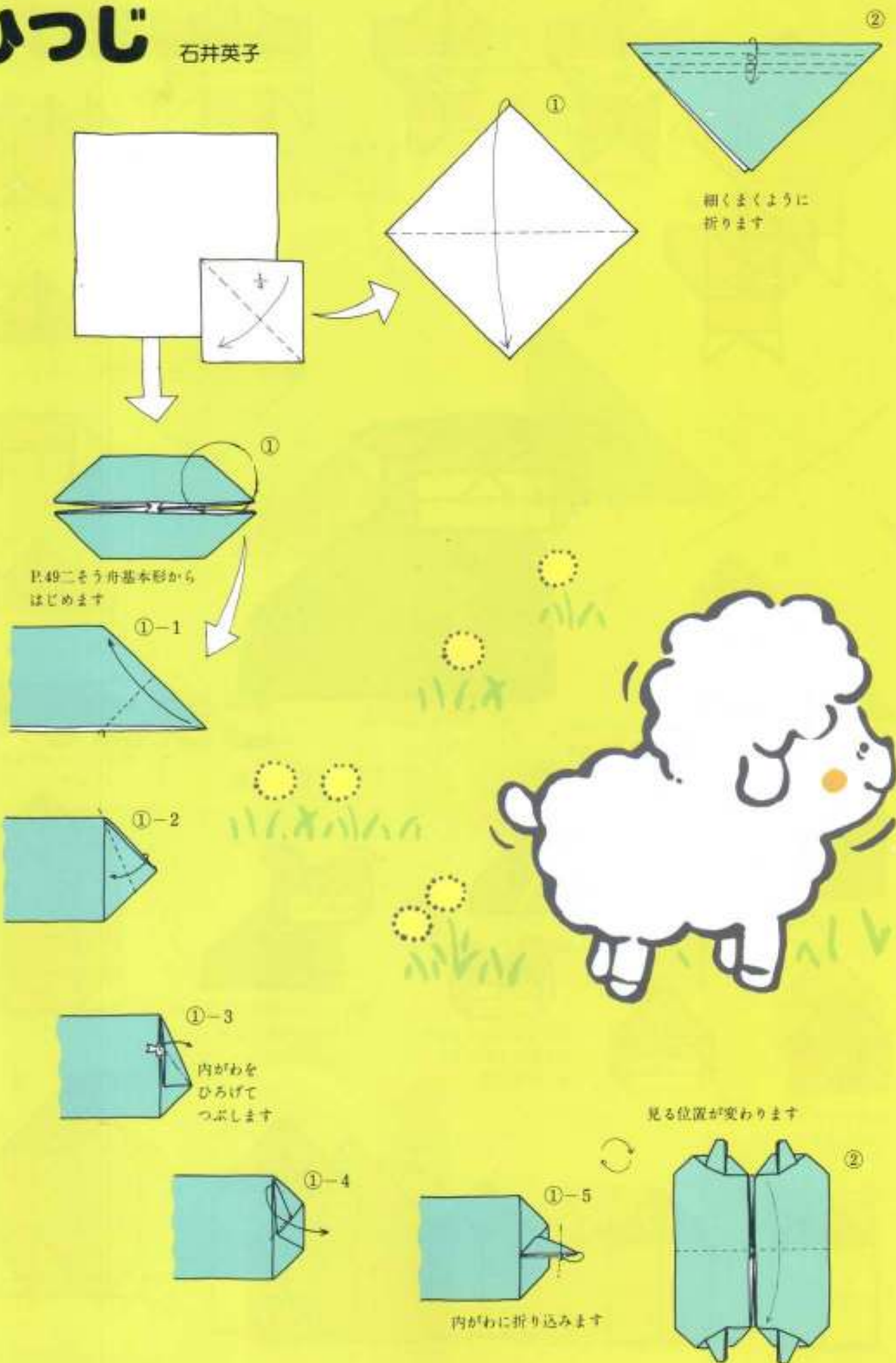

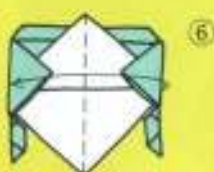
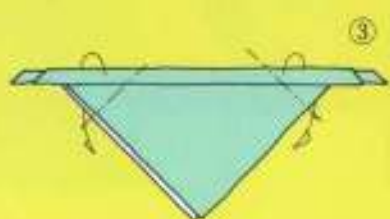

見る位置が変わります



内がわに折り込みます ③

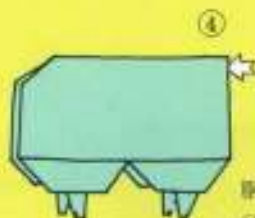
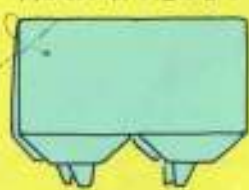

胴体のあいだに
頭の出ている部分を
差し込みます

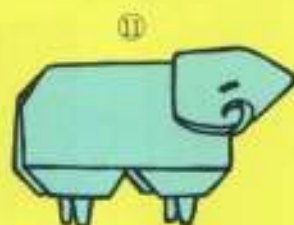

世界のおりが



コン・エン・チュオンさん (シンガポール)

1956年生まれ。熱心な折り紙好きの軍人です。2、3年前、ロバート・ハービン(イギリス)さんの折り紙の本を3冊程見つけて折り紙を折り始めたのがきっかけで、暇があれば色々新しいものを折り続けて来たそうです。折り紙の本も集められるだけ集めたようですが、シンガポールでは仲々むずかしく、思うようには集まらないそうです。現在陸軍に籍を置いている為、折り紙に使える時間も十分ではないとこぼしています。この作品は銀紙などで作ると美しい星になります。また指で底を作ればきれいな箱になります。

高濱利忠

ほし かざ こぼこ 星・飾り小箱



① P.49の二そう身基本形から
はじめます



② 内がおをひろげて
つぶします



③ もう一方も
同じように
折ります

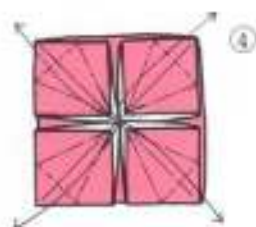
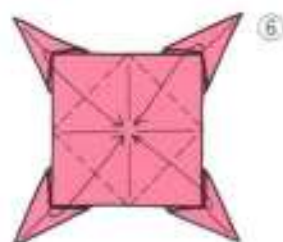

み

日本以外の国の人たちも、折り紙を折っているのでしょうか？
そうなんです。折り紙を大好きな人が、外国にもいるのです。
これからいろいろな国の人たちの作品を紹介します。みなさん
も折って見てください。

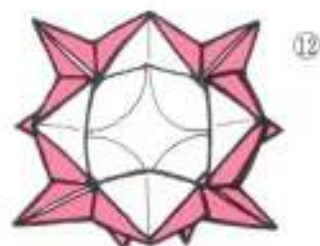
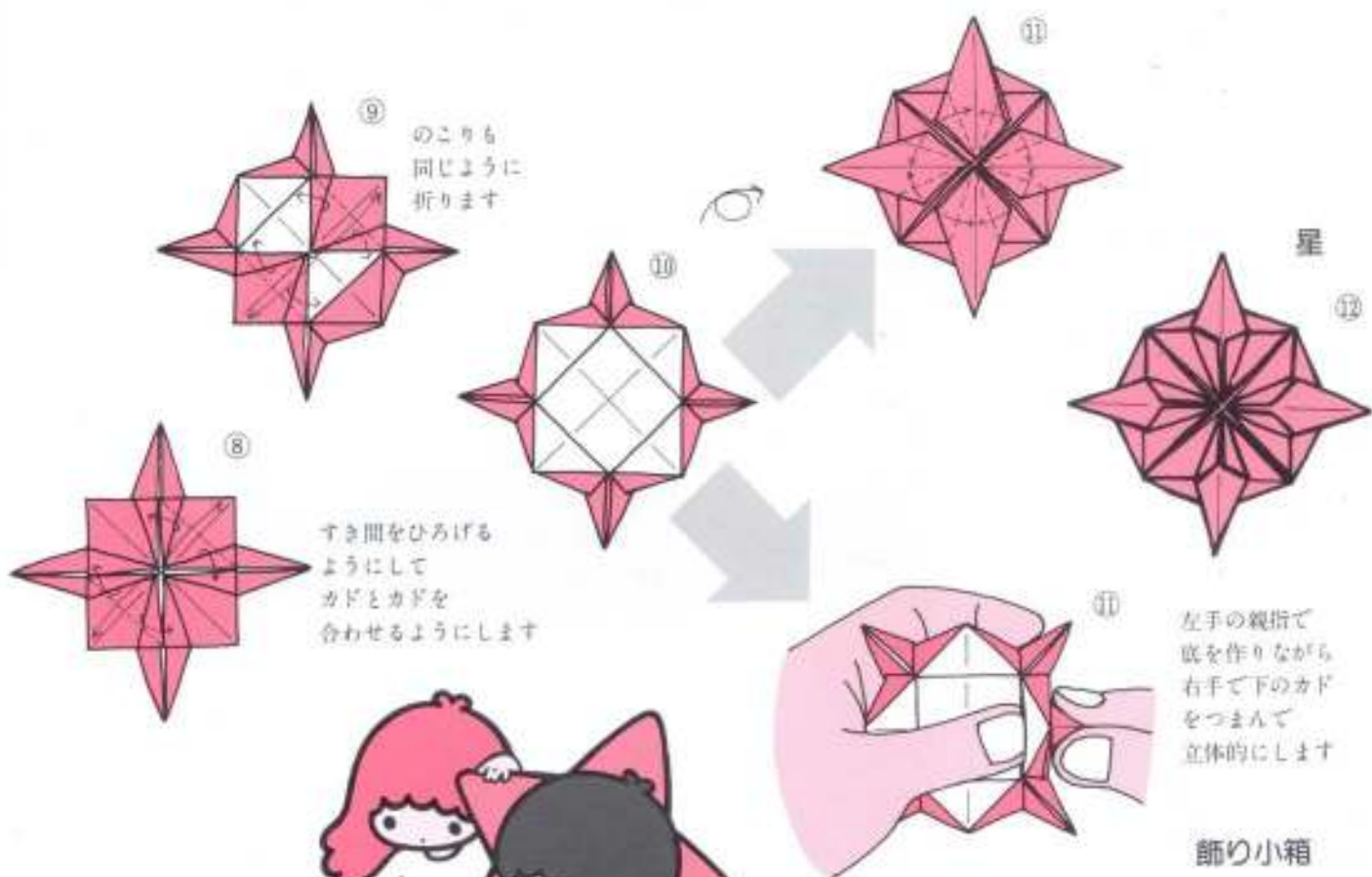

くふうのひみつ教えます

その6 笠原邦彦

碁とおりがみ

みなさんの中には、おりがみのほかにもいろいろとたのしい遊びを知っている人が多いと思いますが（碁）というすばらしいゲームをたのしんでいる人はいませんか？ 私はまだおぼえて3年ほどですが、えらそうなことはいえませんが、おりがみとおなじくらいに大好きです。さて、何だかこのれんさい記事とはかんけいのないはなしのように思われるでしょうが、じつはおりがみと碁とは、いろいろとにているところがあるのです。

ところで、碁のことをまったく知らないという人には、おはなしが伝えられませんから、かんたんにごせつめいさせてもらいましょう。2人のゲームをする人は、それぞれ黒か白の石を持ち、四角い盤の上に、たてよこ19本ずつ引かれたマス目の交点のどこかに、黒の石を持った人から先にひとつずつ、交代に石をおいていき、さいごにどちらが多く（地）をとったかで勝負を争うゲームです。そして、この地をとる、ということのために石同士が囲い合いが生じ、あるやくそくをはたすことができずに囲まれてしまった石は、死んだ石として相手にとられてしまいます。相手にとられることなく、より多くの地を作るために、自分の石のつながりをしっかりとさせ、石をうう（おくこと）順番に気をつけていくことがたいせつですが、そのためには、まず良い形を

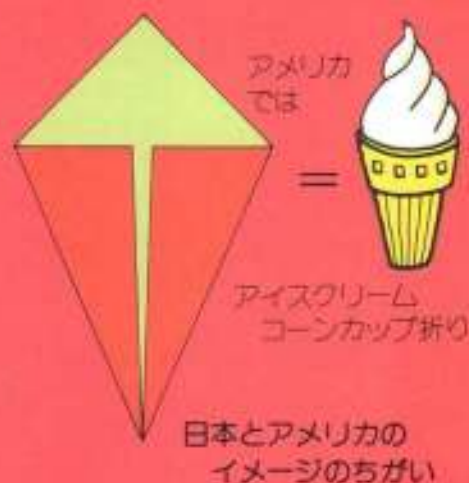

碁では、基本となる石の置き形のことを（定石）といい、これはおりがみでの基本形と似ています。



基本の折り線の展開図



とんがり帽子



しっかりとおほえるようにといわれます。

さて、前おきが長くなってしまいましたが、今おりがみにはなしをもどして考えてみますと、四角い紙をあれこれと折って、イメージした形をとりだすことですが、この折るということの、その折り線について見るならば、たとえどんなに折り回数の多いおもしろい作品であっても、折るには（山折り）と（谷折り）の2種類の線しかないことに気づきます。四角い盤の上に、白黒2種類の石が、おたがいに競争し合ってより多くの地をとる形をくふうする。四角い紙の中に、山谷2種類の折り線で、イメージにふさわしい形をくふうする。——それではいるというわけなんですね！ 気の早い人には先まわりしていわれそうです。そう、それもほんとうのことですが、ここではくふうのひみつということから、より大きなにているところを見てください。碁では、結果としては同じような形になったとしても、うつ順番をまちがえると、生きる石が死んでしまった、ということが多くあります。おりがみでも、展開（折

ったものをひろげること）した折り線の形は同じようでも、折る順番のちがいで、まったくべつ作品となる、という例があります。相手の石ばかり見ていては勝てないのと同じく、おりがみでも同じ面からばかり見ていては、イメージが広がりません。碁に（おかめ八目）（一路の違いが千里のへだて）などということわざがあります。前の意味は、ゲームをしている2人より、そばで見ている人ほどよくわかる、ということであり、後の意味は、ほんの少しの石の位置の違いが、すごい差になる、ということ。どちらもおりがみについてもたいへんやくにたつ教えです。下の図や写真、そして次のページでのそれぞれの折り方を見て、今おはなししたことをたしかめてみてください。何回か前、ちえの板とおりがみのはなしをしましたが、それや今回の碁と同じように、みなさんの好きな遊びやゲームなどから、おりがみにやくだつところや利用できるところをみつけてみましょう。広い目をもつこと、競争心をもやすこと、それが大事なんですよ。



へんしん
かんむり



笠原邦彦



石田博三

さんかく
マスク

まう
王さま

ひと 20 へん か

1折りの変化に100のヒントが!

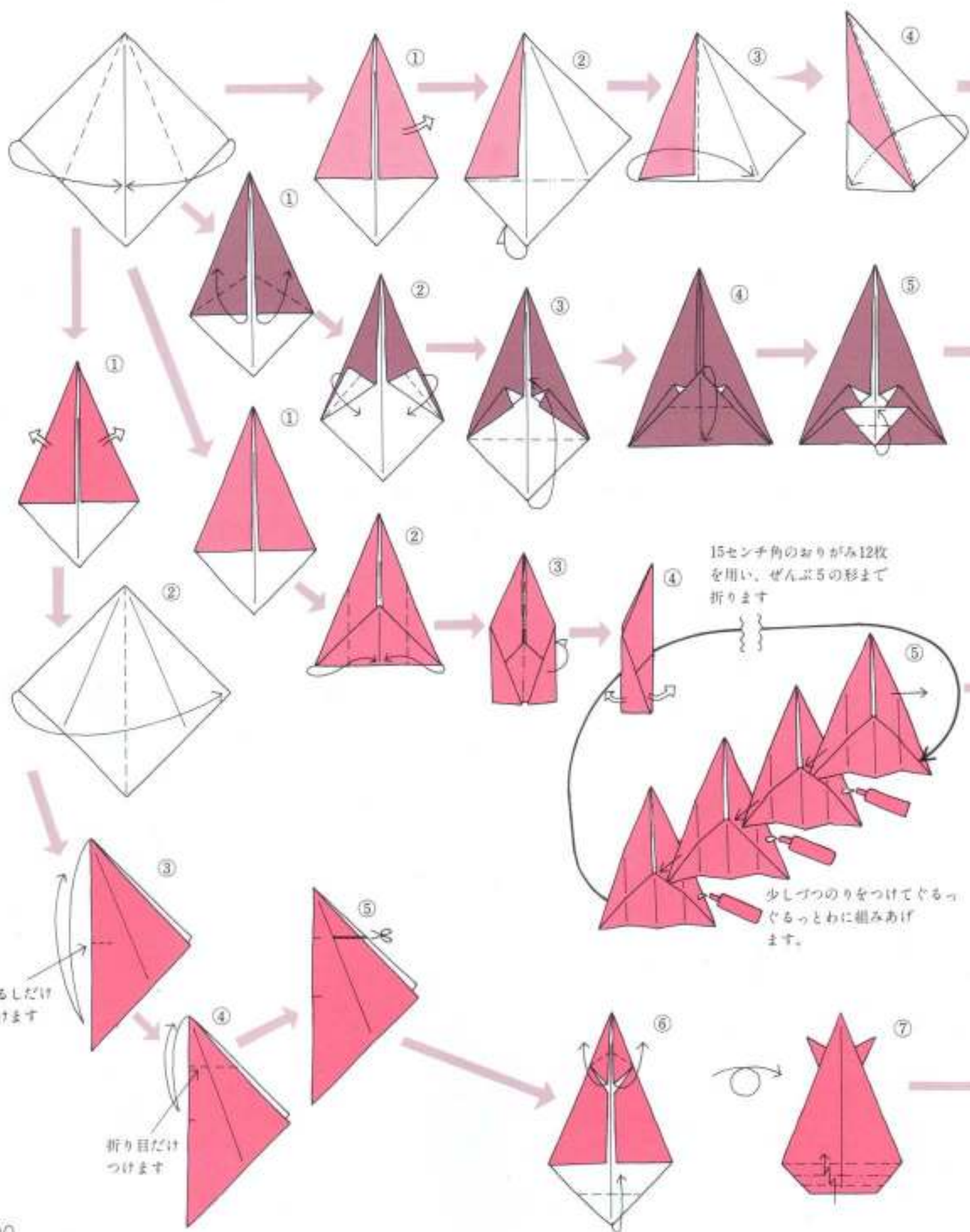

とんがり帽子

内山典正

とんがり頂を切って
ついでにして、海苔
などをくっつけまし
ょう。



⑤

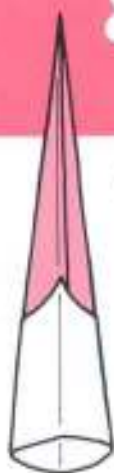

⑥

(とんがり帽子)は7センチ角
くらいの紙で折って指にはめ、
魔法使いのつめにしたり、吹
き矢の矢にしたらよいでしょう。

さんかく マスク

⑩

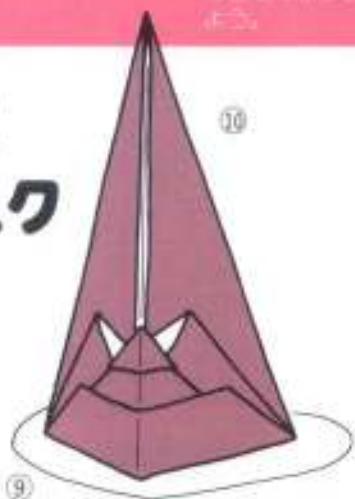

笠原邦彦



⑥



⑦

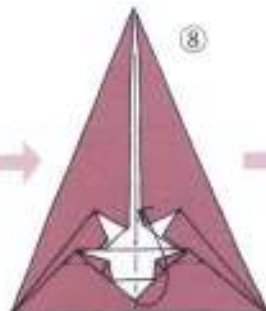

⑧

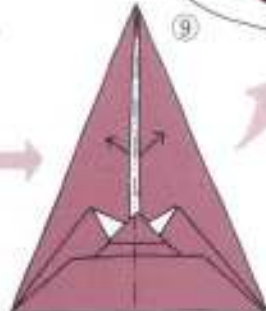

⑨

へんしんかんむり

笠原邦彦

かんむり

大きな花

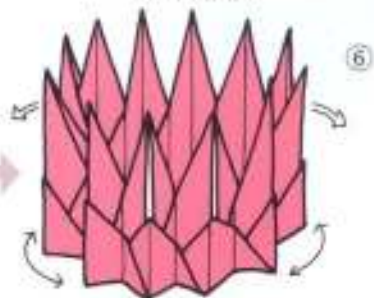

⑥

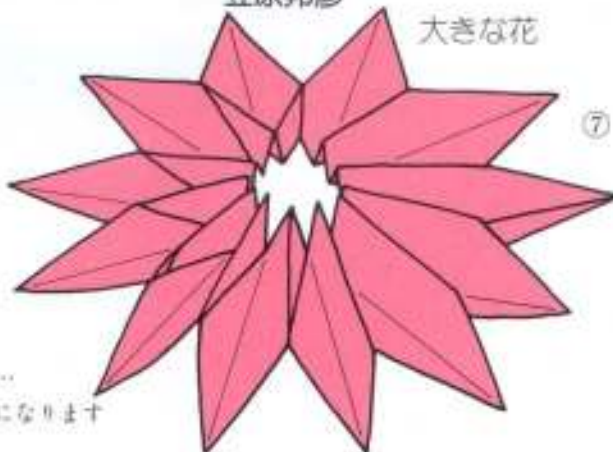

⑦

下をつぼめて、上をひらくと……
大きな花になります

王さま

⑫ 石田宵三



⑧

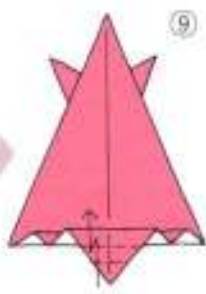

⑨



⑩



⑪

編集部によせられた作品紹介 子供特集

☆☆☆☆☆☆☆☆☆☆☆☆☆☆☆☆☆☆☆☆☆☆☆☆☆☆☆☆☆☆

このページの作品は、すべて雑誌「ありがとう」の読者の人たちの創作作品です。みんなすばらしい作品ばかりですね。このように、雑誌「ありがとう」では、只今、読者の皆さんからの作品を募集しております。

たった1枚の紙から形を創りだす喜び……折り紙の楽しさをあなたも味わってみませんか？

応募作品は、自由ですが、編集部では、これからの号に、次の企画を予定しております。

- 着せかえ人形 ● 折り紙インテリア
 - おひなさま ● 音の出る折り紙
- などです。制作の参考にしてみたいかたがいませんか？

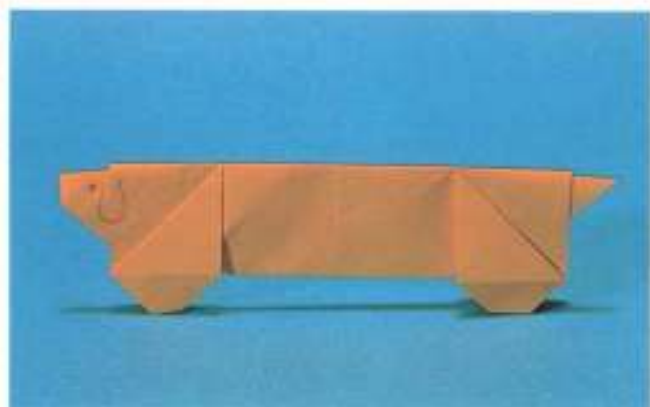

「ダックスフンド」 大山流美子（9才）
杉並区阿佐谷北1-45-11 大雄荘



「ねずみ」 石坂のりえ（4才）
静岡市上川原185



「バクバクワンワン」 和田月彦（10才）
静岡県駿東郡小山町竹ノ下1154



「たがめ」 下里早苗（10才）
神奈川県三浦市清池地5-27



「有珠山大噴火」 藤野知明（12才）
札幌市南区真駒内東町1-1-6



皆さんからの作品を お待ちしております。

- 正方形または単純な幾何形で折った作品であること。
- 必ず創作であること。
- 応募作品には折り図をそえてください。基本形から折るものでしたら、その基本形からの図で結構です。
- 作品は同じものを2点送ってください。
- 応募作品のうち特によいと思われる作品はこの雑誌で紹介し、できるだけ折り図も送っていただきたいと思っております。
- 応募作品は返却しませんが、作品と折り図は協会で大切に保存いたします。

たがめ

下里早苗 (10才)

P.49鶴の基本形II
からはじめます



うす山大噴火

藤野知明 (12才)

うすさん
P.49の正方基本形から
はじめます



①
内がわに段折り
します

カドを中に押し込みます



②



③

段折り



④

段折り



⑤



⑥

中わり折り



⑦

内側に
段折りします 内がわに折ります



⑧

内がわに折ります



⑨

内がわに折ります



⑩

けむり

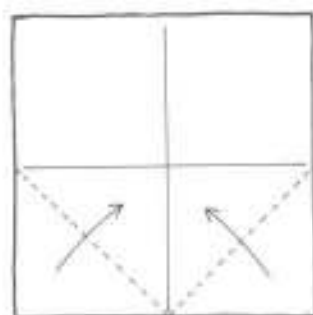

①

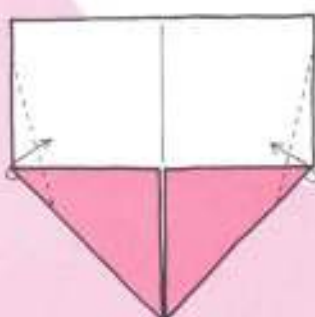

②



③



おお山 中お山 小お山

ネズミ

石坂のりえ(4才)

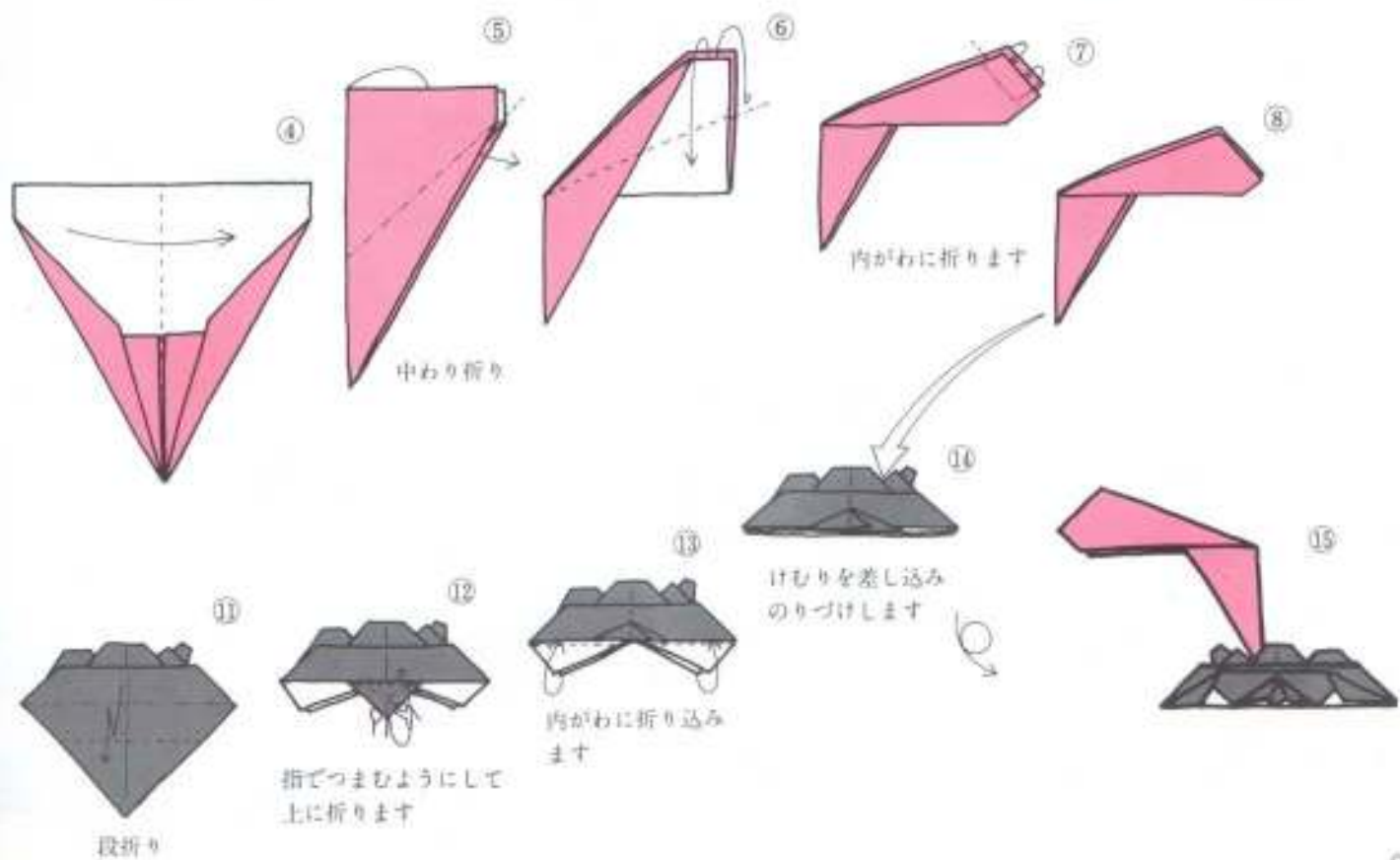
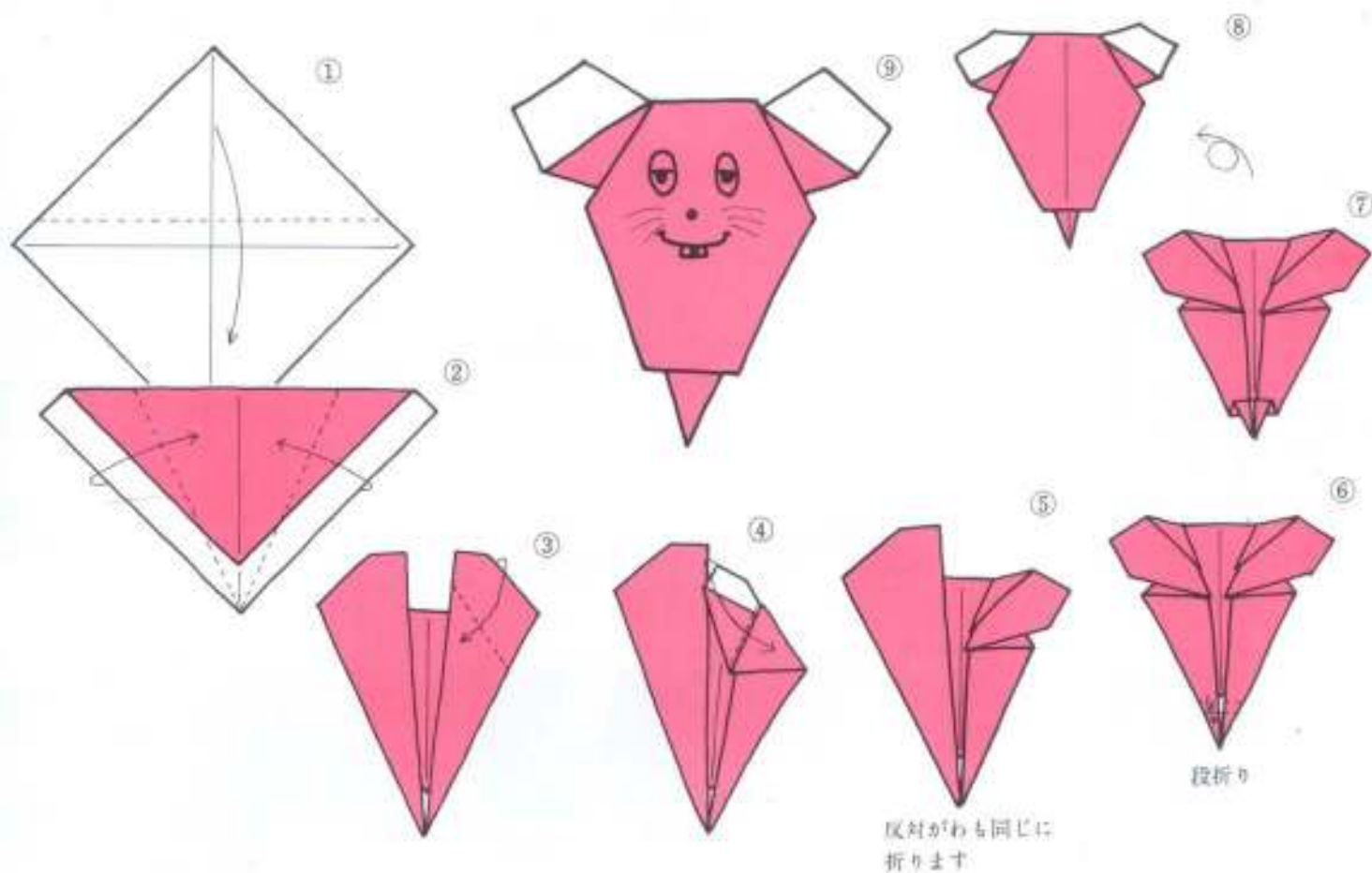

みんなで遊ぼう——幼稚園訪問

今日は尼崎市立東大島保育所を訪問してみました。



兵庫県尼崎市東大島宮ノ下231-3
尼崎市立東大島保育所

「ハイ、みんなさん。きょうは、ツリーに飾るサンタさんとお星さまを折りましょう。」



「だいたいできたらサンタさんのかおをかきませ。」

「わたしのサンタさんのかおももしろいでしょう。」
「ほくのだっておもしろいよ。」

「さあ、こんどはお星さまにちようせんだ、ちよつとおずかしそうぞぞ。」



「そこはねえ、こうやるとうまいくいよ。」

「できた、できた。」

ことしもまだクリスマスがやってきますね。そこできょうはクリスマスツリーに飾る、サンタさんとお星さまをみんなでだのしく折ってみましょう。みんなで折ったサンタさんやお星さまをツリーにさげました。ほら、みんなで折ったから、もうツリーが飾りでいっぱいです。クリスマスツリーは、ほんものの木でもいいし、紙で作ってもよいでしょう。ことしは、じぶんで折った飾りをツリーにさげて楽しいクリスマスをすごしましょう。

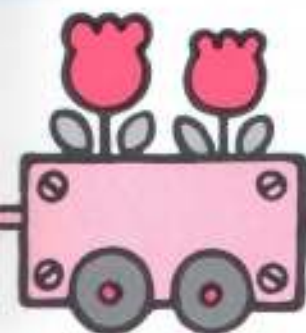

サンタさん

指導：佐田弘子

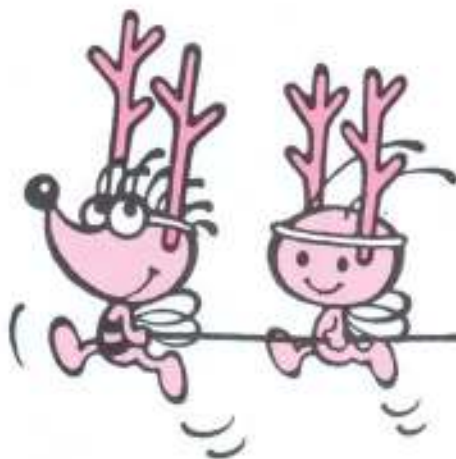
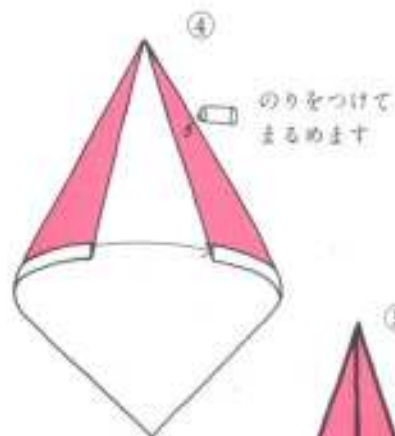
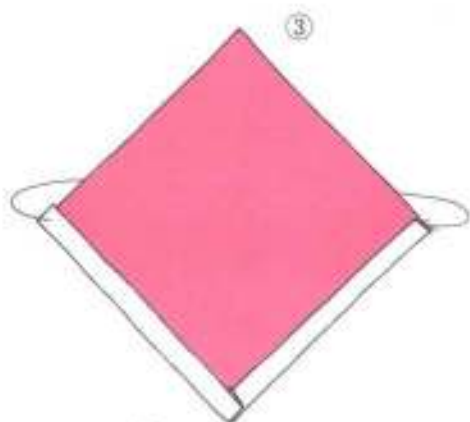
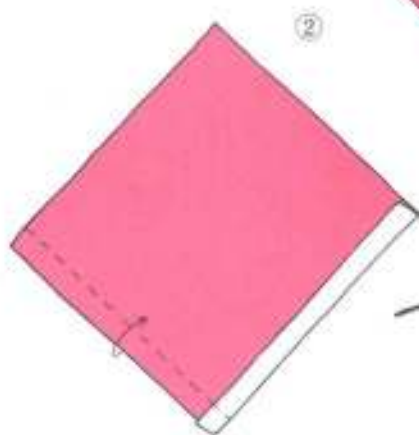
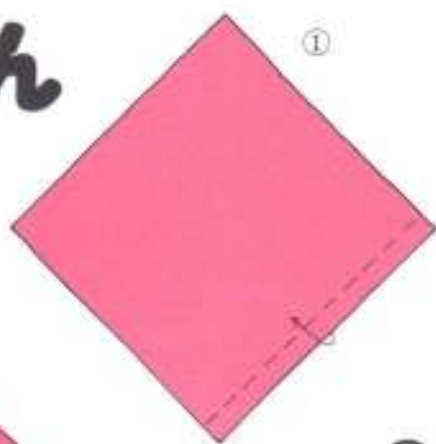

ぼし
星

(伝承のしゆりけんを星にしてみました)

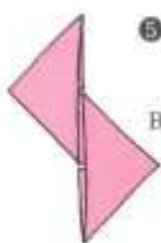
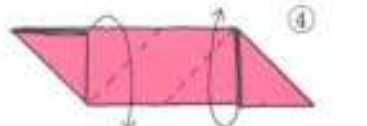
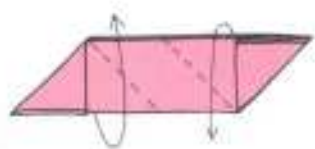
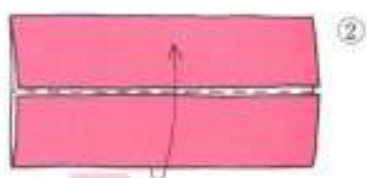
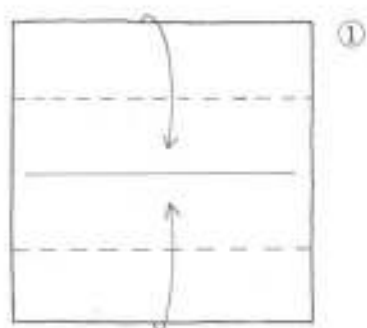

ユニットAにBを
のせてカドをスキ間に
差し込みます

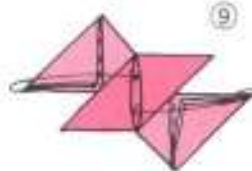
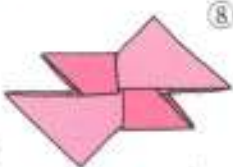

カドをスキ間に
差し込みます



つるす時には
穴をあけて
糸を通します

折り紙いろいろは



千代紙や包み紙を使った折り紙 —— 大橋皓也

千代紙や包装紙には、美しいもようのものが多いですね。それに、紙も大きくて実用性のあるものを折る時などには便利です。また形は長方形のものも多いですが、その長方形の形の特長を生かした折り紙も、数多くつくれます。もちろん折り紙の紙形は、正方形が基本ですが、それからの発展として、長方形でどんなものが折れるのかを、いろいろ工夫してみるのもたのしいでしょう。今回は、正月などに使えそうなものを、2、3紹介してみたいと思います。特別指定のない場合は、ごく一般的な長方形(1:√2)の比で折ってください。

おさいふ (お年玉袋、状差し)

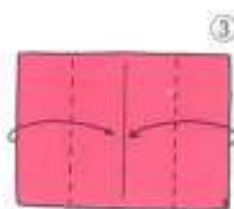
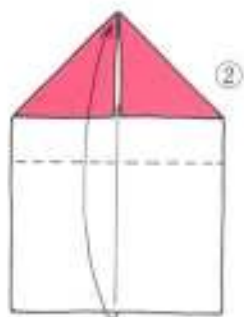
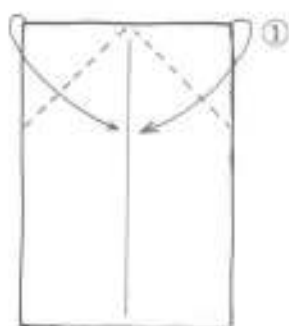

状差し

状差しはさいふと同じぐらいの用紙でかたい洋紙がいいでしょう

お年玉袋



お年玉袋は18cm×25cmぐらいの用紙を使うとよいでしょう。

おさいふ



写真のおさいふは
縦版(39cm×52cm)の大ききの
江戸千代紙を使用しました。

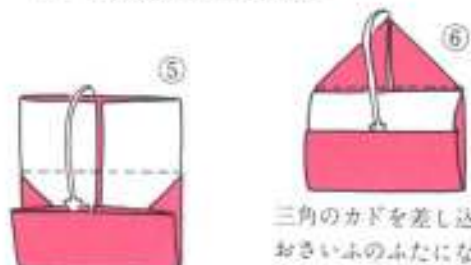

三角のカドを差し込むと
おさいふのふたになります

すき間に差し込みます

しんさんぼう
新お三方

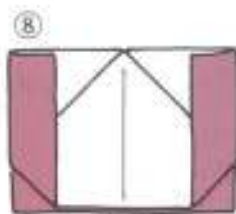
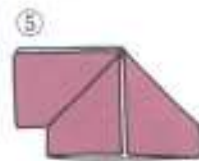
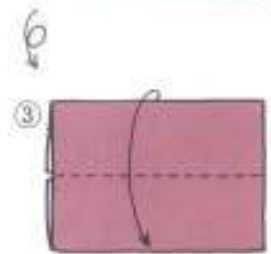
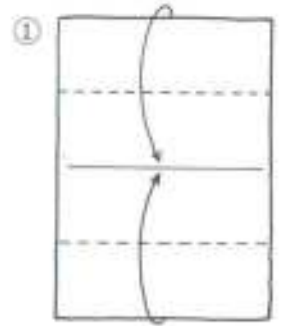

向こうがわも
同じに折ります

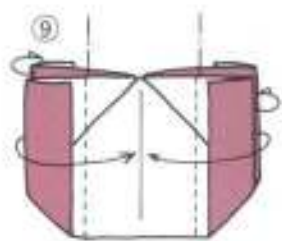
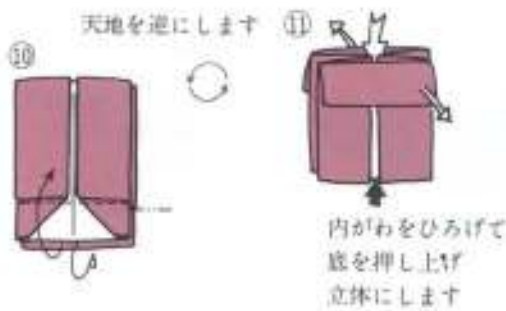

お菓子入れ

たからばこ
宝箱

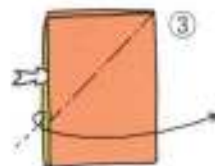
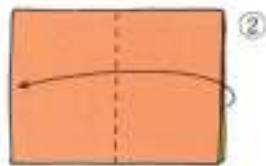
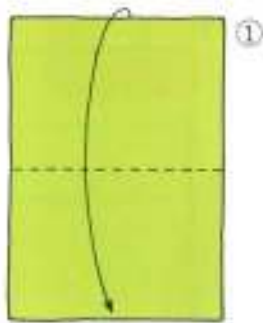

内がわをひろげて
つぶします

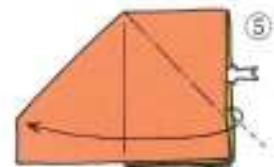
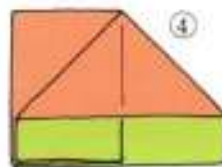

内がわをひろげて
つぶします

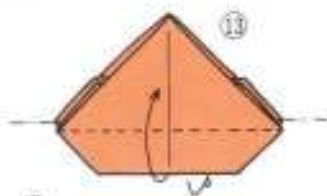

内がわをひろげて
底の部分を平らにし
立体にします

天地を逆にします

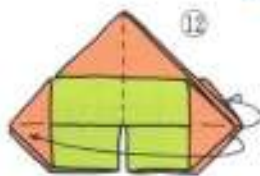

お菓子入れ

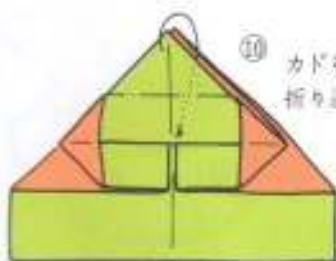
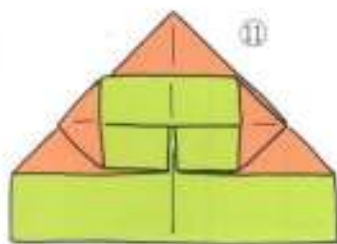
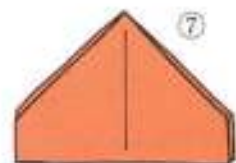

⑩ カドをすき間に
折り込みます

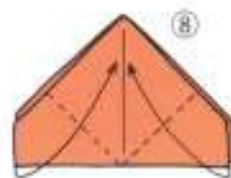
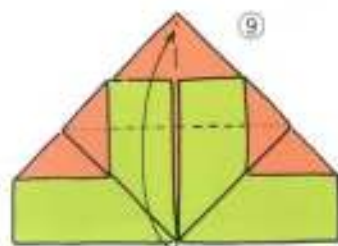

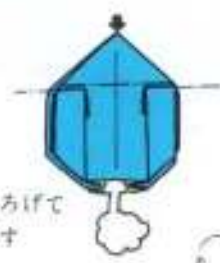

内がわをひろげて
立体にします

天地を逆にします

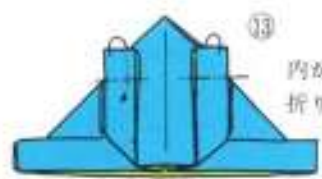

⑧
内がわに
折り込みます

すこし大きめの用紙で
折ればくずかごとしても
使えます



宝箱



⑨
カドをすき間に
差し込みます

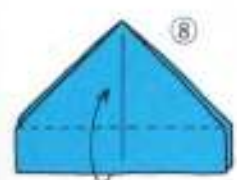

⑩

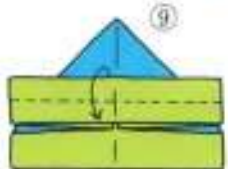

⑪
向こうがわも
同じに折ります

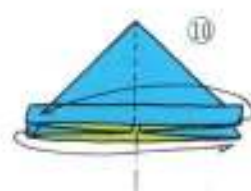

⑫

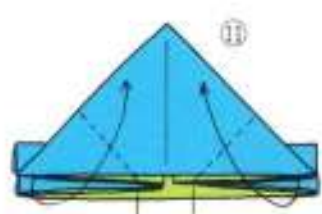

⑬
少しあけます



読者のみなさんが自由にお話するページ。サークル活動の情報、雑誌に対する感想、折紙についての考えとんでも結構です。おたよりは、

〒141 東京都品川区西五反田7-22-17
T O Cビル1F

(株)サンリオ 出版部
「おりがみ広場」係

こんにちは、まずは編集部の皆様、勝手に投稿したにもかかわらず、おりがみサイズに採用していただき、どうもありがとうございました。おそくなってごめんなさい。可愛らしいプレゼントまで、いただいてしまって本当に感激しております。三回折って、何かのシルエットにする——というサイズに、興味をおぼえて自分でも、いろいろとこしらえているうちに、つい誰かに見てもらいたくなって、送ってしまった次第です。まさか載るとは夢にも思っていませんでした。このサイズ、これからも楽しみにしています。ところで、「おりがみ」と出会って1年余り、今年になってから本格的に凝りだして、折紙の本を買っては、折りまくり、今ではすっかりとりこになっている私です。折り紙って不思議なんです。自分の心をうつしだすんです。いらいらしている時や、いいかげんな気持ちで折った時には、鶴の顔もゆがみます。“ずれ”たのをそのままにして、無理矢理折り続けると、出来上りは、ちょっとのずれもひどいずれに、ちぎれてしまうこともあります。こんな時、自分の心の状態に気づかれます。一方、折紙をすることで、いやな気分がなおったり、心がなごやかになったりすることもあります。「やさしい心をはぐくむ」という「おりがみ」のキャッチフレーズは本当ですね。これからもおりがみを続けて、

やさしさの輪を広げていきたいと思っています。さようなら。

(東京都杉並区阿佐谷南3-3-8

日置真理子)

“ステキ”なお手紙。ありがとうございました。質問を出して下さったりお手紙を書いて下さったり編集部では、みんな、とてもよろこんでいます。一度機会があればお会いしたいですね。又、よい作品が出来たら送って下さい。(編集部より)



こんにちは、

はじめにお便りさせていただきます。

私は、仙台市の折紙同好会に参加しているひとりです。私はこの同好会のおかげで折紙をやることの楽しさを知りました。

折紙ファンの方々が、展示会などを、開られても、私は一度も、みな事はありません。こちらの地方の子供達にも、折紙というものを、本を通してではなく、実物を手にとって見せてあげられたらと思います。そこで、私達、同好会でも来年は、ホールを借りて、展示会をしたいと願っています。みんなの力でどうか出来るのではと今から期待しています。

また、私もあまり折れないながらも近くの、児童館や育児園で折紙を通して、子供達と接する機会があります。その時は、わかりやすく、やさしさを持って、

教えてあげることが大切ではないかと思っています。

外出する時の、ハンドバッグの中には、常に折り紙が入っています。私は、空想できる一枚の紙たちといつも、道づれて

す。いろいろ書きましたけど折り紙の大好きな、女の子なのです。

(宮城県多賀市丸山1-3-9-33

伊藤裕子)

裕子さん長いお手紙有りがとう！これからも頑張ってネ！来年の展示会も楽しみにしています。写真なども送って下さい。(編集部より)



こんにちは、わたしは、夏休みにサンリオの会社見学に、京都からお母さんと、いっしょに行きました。思っていたよりずーとステキな会社でした。朝は、上野のパンダを見に行き行ってそのまま、サンリオに行ったら、少し早くて2時間も待ちました。でもその時に折紙でカエルやうさぎ、もういろいろお姉さんに教えてもらいました。それからパンダも今は、学校から帰ってくると、本とニラメッコしながら折っています。これからもがんばって下さいネ！ではさようなら。

(京都市左京区一乗寺塚本町46

西村裕子)



場 広 み が

私は今アメリカに留学に来て、2年目になります。17才の私が学校内でできるアルバイトといったら、ベビーシッターぐらい……それで一緒に遊びながら教えられる「日本の遊び」といったらやっぱり「おりがみ」なのです。(ちょっと「遊び」とは違うけどね)アメリカ人の子供

達、もうみんな大喜びで「イイナー日本の学校、おりがみおしえてくれて、ボク達いつも絵を書くのだけだヨー」なんて言ってましたっけ……。今まで長方形の白い紙から、わざわざおりがみを作って、ベビーシッターに行ったんですけど、夏休みに日本へ帰って、ドッチリ色々なお

りがみと本を買いあさり、持ってきました。サンリオの「おりがみ」は見やすく、始めに英語の説明もあるので、彼等はもう大喜びです。本当にこのようなおりがみの本を出してくれてありがとうございます。今日はちょっとガンパッテタイプのくまさんを作ってみました。毎にたのんでこれから、この本を送ってもらいたいと思っています。ですからなるべく長く「おりがみ」を出しててくださいね。お願い致します。小さい頃からおりがみは好きでしたが、アメリカに来て、あらためて「おりがみ」のよさを味わう事ができてよかったです。同時に日本の様かみ、みたいなものも感じさせられました。

(Lake Forest USA. 岡本由美)

「お手紙ありがとう」また、お休みの時に日本にきたら編集部へ来てくださいね。病気をしないように気をつけてください。

(編集部より)

おりがみ——白との出会い

京都にお住いの松原千恵子さんが9月のはじめの1週間、京都・紙堂堂ギャラリーでおりがみの展示を開きました。

白い和紙だけを使いファンタスティックな世界を作りあげていました。デザイナーである松原さんの折り紙は「彫刻的で立体的な作品が好きです。」というようにこの作品を見ても彫刻のような感じのする折り紙ばかりでした。その中でも比較的一般的な折り方のツイン・スターに人気があり、教えて欲しいという人も多くにぎやかな模様でした。



“おりがみクイズ”

かわいいキュービットがはなった矢羽根です。皆さんのハートに当たるといいですね！ さあ、始めましょう。正解者の中から、抽選で10名の方に榊サンリオからプレゼントをさしあげます。〆切は11月15日消印有効です。



出題募集中!!

“おりがみクイズ”では、読者のみなさんからのシルエットクイズの出題を募集しています。正方形から3度折って、あるシルエットになるもの。(くらい折りは除く)(あて先)

東京都品川区西五反田7-22-17 TOCビル5F
おりがみ編集部「おりがみクイズ」出題係

10月号「おりがみクイズ」の解答

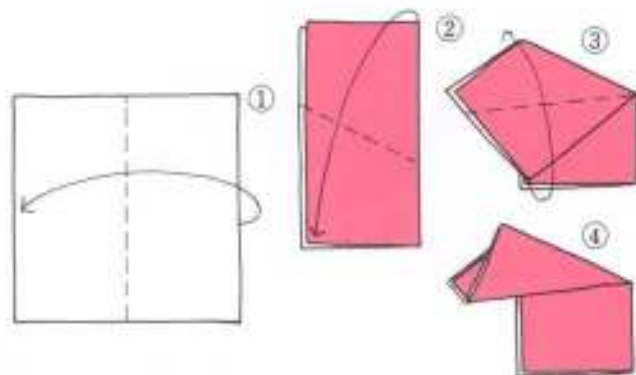

- ★くらい折りのある場合は正解になりません。
- ★質問には、くらい折りを使用しておりません。

番号、番号、クイズの解答が心えてきます。編集部のスタッフも皆さんの、いろいろな折り方にかんじています。これからも、どしどしお送りくださいネ!!

正解者は、次の方々です。(太字の方々がプレゼント当選者です)

長谷川 聡 (東京都)	苗家みち (千葉県)	川谷博之 (名古屋市)
平井尚子 (東京都)	藤井清士 (京市)	都田和美 (名古屋市)
飯田紀代 (京市)	南 紀子 (埼玉県)	飯島 明 (横浜市)
安立和也 (京山市)	伊藤 彰 (愛知県)	清沢美寿子 (京本市)
北田可喜 (三重県)	友近一樹 (松山市)	本田久美子 (名古屋市)
手谷隆男 (福川市)	坂 文雄 (東京都)	村松きよ子 (静岡県)
浜野ゆき (栃木県)	日藤美帆 (千葉県)	野矢佐留子 (東京都)
鈴木昌子 (青森市)	清水真裕 (宮城県)	板本麻子 (東京都)
佐伯 信 (富山県)	松田加代 (広島市)	藤野あゆみ (札幌市)
水木達郎 (弘前市)	柴村晴香 (東京都)	丸山裕子 (名古屋市)
石井伸幸 (山口市)	保川 武 (東京都)	工藤恵美子 (福山市)
兼 健二 (栃本市)	中西真子 (佐野市)	栗沢温子 (埼玉県)
西田俊平 (鳥取市)	橋本輝子 (横浜市)	藤倉正広 (群馬県)
水上正実 (東京都)	山田光紀 (東京都)	丸山洋子 (福岡県)
一ノ瀬 祐 (横浜鶴岡市)	石川米子 (福岡県)	神崎幸子 (山梨県)
宮本静子 (滋賀県)	日野 烈 (戸田市)	高野裕子 (埼玉県)
松本さえ子 (横浜鶴岡市)	日井泰男 (静岡県)	保竹広子 (静岡県)
杉山繁光 (横浜市)	日置真理子 (東京都)	岡本由美 (アメリカ)
浅野裕之 (平塚市)	小倉美穂理 (広島県)	大倉裕子 (岐阜市)
岩田富子 (福岡市)	森藤多喜 (宇都宮市)	伊藤 真 (福岡市)
佐藤明美 (北州市)	森川空生 (静岡県)	
阿部道美 (広島市)	久我寿子 (東京都)	沢村美智子 (東京都)
藤澤博樹 (大阪府)	岡山すみ江 (東京都)	林 正子 (静岡県)
小沢俊文 (静岡市)	富永えみこ (長野市)	
横溝高一 (横浜市)	西村裕子 (京都市)	

せんぱづる

おりがみファン大集合!!

私たちはおりがみの大好きな仲間です。
雑誌「おりがみ」の愛読者のみなさん、
おりがみファンの輪をひろげませんか?

■編集部では「おりがみファン大集合!!」に登場していただけるおりがみファンを大募集しています。写真1枚(できればスライド写真が良い)と原稿。例えば◎私と折り紙。◎私の折り紙感というような題で、250字前後の原稿を編集部宛にお送りください。採用の際には、雑誌サンリオからプレゼントを贈ります。



茨城県古河市茨城町5

織野恵美子

思えば私の折った、初めての大作は鶴でした。なかなか折れず、途中で投げ出したりしましたが、やっと折り上げた時の嬉しさは、一割だったと思います。幼稚園時代覚えた、最難関の鶴は、長い間折らないでいても、今すぐ覚えていて折れる唯一の得意作です。

「鶴しかできない」なんて言う人が多いのですが、鶴が折れば何でも折れると思うのです。一枚の紙が美しく、またおもしろく変身する。どうして一枚の紙が、こんなに素敵になるんだろう? そんな疑問を抱くと共に、折り紙独自の夢を感じずにはいられません。



肥後市水産町2丁目25-27

もみの木保育園小松かおり

私は毎日を、小さな子供達の中で過ごしています。その中で折り紙は大事なあそびのひとつです。私は折り紙を通して子供達の心をのぞけるような気がします。私の折ったものを、見よう見まねで折って「できた!!」とよろこびの声を聞く時のこの私の充実した一瞬を全

国の私と同じ職場にいる皆様にもおわけしたい気持ちです。一枚の四角の紙から無限の夢が生まれます。子供の創造豊かな心を育てます。そして私自身、その夢の中にとけ込むこともできます。私は折り紙をはじめ、まだ日が浅いのですが、これからも子供達と共に折り続けていきたいと思っています。



東京都台東区横文町2-13

7-7 白石洋子

学校が保育料のせいか、いつの間にか、折り紙を始めていた私です。初めは本を見てなかなかできず、それでも仕方なくやっていました。けれど今は、けっこう折れるようになりました。折り紙の楽しさもわかってきました。ただ悲しいことに一般の人々は、折り紙は鶴だけと思っている人、むずかしいと決めつけています。そういう人々に、身体でもって教え、折り紙は鶴だけではないこと、むずかしいものではないこと、楽しい遊びの折り紙もあることをわかってもらいたいと思っています。折り紙は色彩も様々で、子供からお年寄りまで一緒にでき、夢をあたえてくれるのではないかと思います。



肥後市西新井町1-18-9

久後弘子

日頃、子供達に接している私は、折り紙を習うまでは子供達が「何か折って!」と言って折り紙を持って来ても、幼い頃に教えてもらったものしか折ってあげることができませんでした。昨年からは習い始め、教えてもらった作品を、次の日自由保育時間に折ってあげると、みんな集まって来て「折り紙ちょうだい」、「先生折って」と言って、列をつくっています。折り方を覚えた子供たちは、こんどはそれぞれに工夫をこらしたものを折っては、おたがいに見せ合い少しずつ改良して折っているようです。昔から伝えられている折り紙、これから作り出されていく折り紙を子供達と一緒に折っていきたいと思います。



福岡市南区美穂町1-24-10

塚本薫子

小さい頃は、よく折っていた折り紙。最近になってまた折り紙の楽しさを思いだし、将来役に立つように(私は保育科生なので)幼児教育に関するようなものを中心に折っています。子供は動いて、遊べる折り紙を喜ぶので、いろいろ研究しようと思っています。一枚の紙から、動物や花やたくさんのもので遊ぶ楽しさを子供たちに伝えて、一緒に折っていけたら……と頑張っています。



私の大好きなおりがみ 折り紙サークルをたずねて



名古屋おりがみサークル

今年の4月に折り紙の大好きな方々が集まって発足された「名古屋おりがみサークル」を今日は訪問しました。皆さんがいろいろとお話を聞かせて下さいました。

東の東京、静岡。西の大坂、京都の向こうを張って遅ればせながら、発足した当名古屋おりがみクラブ。クラブ結成を呼びかけて、ポツポツ集まり、最初の会合が今年の4月。月1回の会合を重ねる内に、8月には早くもクラブ展を開いた、この実力を見て頂きたい。

早速その面々を、紹介したいと思います。協会監事の佐竹保正さん、折り紙の不朽の名作(？)「名古屋城の金の鯨」を創作した、日本の折り紙界の草分け的存在で、当クラブの顧問。実際、先生の恩恵を受けること殆ど多く、この文面を借りて感謝。立体ユニットパズルの田中雅子さん。「私は折り紙普及員、創作は皆さんにおまかせ」などと口走ってはいるが、折り紙を教える指導法はピカイチで、クラブの副部長。「カメラ」の作者、結所克志さん。繊細な美的感覚から、一味違ったオリジナルを創り出す。今までの折り紙のイメージを一新させた副部長。ヤングの橋本久子さん。保育園の保田さん。その温かい性格で、折り紙を保育園の現場に生かして行こうという、当クラブの会計さん。最年長の村尾幸子さん。英語で外国人に、折り紙を教えるのが得意。折り紙のこととなると1番若くなる、当クラブの世話係。半田丈貴。何をやらしても駄目な男が、折り紙となると目の色を変え、多少の堅苦しさや強引さで、当クラブをギリギリ舞いさせるばかりの部長さん。以上6人のこの会も現況は新しいもの好みの傾向に走り、もっぱらオリジナル発表の場。何かしらのテーマを考えて全員で研究するのも良いかもしれないが、何せ6人6様の折り紙の利用法。教える対象も老人、大人、幼児とまちまち。片や折り紙の普及に努め、片や折り紙を保育園の現場に生かし、片や職場の雰囲気作り、片や単なる趣味と、その目的もそれぞれ。共通点はただひとつ、その媒介は、ORIGAMI。折り紙の好きな人、ひとりで折るより、皆で折ることの方が楽しいと思っている人の入会を待っています。皆さん意欲に燃えていらして、とてもステキなクラブです。これからの活躍を期待しています。

■日本折紙協会定期講習会

期日 毎月第4土曜日
会場 東京都品川区西五反田ア-22-17
TOCビル地下1階B4会議室
会費 日本折紙協会会員600円
(テキスト代金、材料費含む)
非会員は受講料1,000円
(テキスト代金、材料費300円)
申込、講師がかわります。テーマも中級以上の作品を中心としていますので、「雑誌おりがみ」だけで、もの足りなさを感じている方、どんどん参加してください。

■暮らしを飾る“たのしいおりがみ展”

毎月“毎月のおりがみ”を紹介してくれている高濱利恵さんが、11月6日(月)～11月11日(土)の間、瀬田の小林ギャラリーに於いて折り紙の芸術“暮らしを飾るたのしいおりがみ展”を開きます。美術工芸的な折り紙“能人形”の中から、羽衣、葵の上、杜若など数種展示される予定です。

問い合わせは(03)811-4025

“アイデアいっぱい手づくりシリーズ” 全8冊大好評！ 大サービス価格各巻680円

- | | |
|-----------------|---------------|
| No.1 紙でたのしむ | No.2 ウールでたのしむ |
| No.3 色でたのしむ | No.4 自然でたのしむ |
| No.5 布でたのしむ | No.6 かたちでたのしむ |
| No.7 プレゼントでたのしむ | No.8 絵でたのしむ |

ちよつと工夫して、身のまわりのものを自分で作ってみる。……それは、心がウキウキするほど楽しいことですね。「無用途な私が……」なんて心配しないでください。お父さんはもちろん、小さなお子さんでもひとりで作り方がわかるのがこのシリーズの特徴なんです。素材別、用途別に編集されていますよ。さあ、かわいいお子さんといっしょに、手づくりの時間を楽しんでください。あなたのまわりがどれだけ変わるかしら？



本誌に作品が掲載されている皆さんです。

笠原邦彦

多摩市永山4-3-2-401

高濱利恵

杉並区松ノ木3-24-1

竹川青良

奈良市足田町2-2-9

石田宵三

日野市日野5883

大橋晴也

練馬区東大泉915-2

川村 晟

京都市中京区高倉通り御池上ル

熊坂 浩

練馬区三原台3-16-3

内山興正

宇治市木幡中村13 能化院内

岡田歌子

静岡市瀬名200-228

石井英子

北区滝野川6-6-8

田中具子

尼崎市時友シモンデン230-206

てらだのりしげ

箕面市桜井2-4-39

下里早苗

神奈川県三浦市晴海町5-27

藤野知明

札幌市南区真駒内泉町1-1-6

石坂のりえ

静岡市上川原186

大山流美子

杉並区阿佐谷北1-45-11

和田月彦

静岡県駿東郡小山町竹の下1154

山口 真

江戸川区北小岩3-22-2

12月号をおとどけます。

もう12月号、なんて言わないでネ！
他の雑誌よりもちょっと早目ですけど
パーティーやお正月の用意が、今から少
しづつできるようなと思って、今月号を
企画しました。

今年は、ぜひお家でパーティーをなさ
ったら？ 少し無器用なお父さんやお兄
さん、それとまったく反対の方々もお手
伝いしてもらって、折ってください。き
っと楽しいパーティーになると思います
ヨ！

それから、可愛い“千代紙”で作った
小物はいかがでした。何かのお礼やプレ
ゼントになさっては？ セットで折って
あげるのもよいと思います。千代紙には
いろいろ柄があります。薄い紙ならば裏
打ちをしてから折るとしっかりしますヨ。

これから寒くなります。皆さんおカゼ
をひかないように気をつけてくださいネ。
(ただ)

●おわびと訂正

前号、10月号で紹介した作品、ホテル
(P.41)は作者の名前を間違えて発表して
しまいました。訂正しておわびいたしま
す。

ホテル 奥田光雄→ホテル 井口洋一郎

●井口洋一郎

静岡市八幡2-12-4

■定期購読料改訂につきお願い

今まで定期購読の皆さんには1年分3,300
円で雑誌おりがみ7冊をお送りしていま
したが、1冊分を計算する際、金額に誤差を
生じ経理上しばしばミスをおかしてきま
した。このミスを発見し、是正するためには
多大の時間を要し、その負担に耐えきれな
くなりました。そこで当協会の常任理事会
でいろいろ検討した結果、雑誌おりがみ第
17号から1年分3,000円(定価380円+送料
120円)×6冊でお送りすることに決定しま
した。どうぞご理解とご協力をお願いします。

但しこれは新規お申し込み、又は継続が
第17号から始まる読者について適用するも
ので、既に1年分3,300円でお引き受けした
方については、その3,300円が切れるまでは
何ら変更はありません。なお既に発行され
ている各号に繰込んである振替用紙でお申
し込みくださる場合には金額を3,000円と
ご訂正ください。なお又3,000円は個人会
費半年分と同額ですから2の欄に会費であ
るか定期購読料であるかハッキリ区別でき
るよう印をつけてください。

デザイン } { うめむら修治、中村安子
折 り 図 } { 青木ゆみ、山口 真
写 真 } { 藤井 篤

バックナンバーは近くの書店または、申し込まれ
る冊数の金額に送料をそえて、振替(2-84871)か、
現金書留で申し込んでください。送料は1冊120円、
2冊160円、3冊200円、4冊240円です。



500円



380円



380円



380円



380円



380円



380円



380円



380円

編集後記

この雑誌“おりがみ”は、読者の方々
ひとりひとりの熱意がつくる雑誌なんだ
と、つくづく感じました。なぜなら、先
号(10月号)のてらだのりしげさんの作
品、“ヨーロッパの城”。この作品のユニ
ット数がなんと、3200個。これは大へん
な数字です。いく晩もいく晩もつ夜し
てくれて、しかも撮影にまにあわせるた
めに、わざわざ飛行機で持参してくれた
……ただただてらださんには頭の下がる
思いです。もう熱意以外の何ものでもな
いと思います。てらださん、ほんとうに
ありがとうございます。これからもみ
なさんの熱意ある創作作品をお待ちして
おります。(いそ)

おりがみ 第4巻第6号 1978年12月1日
発行—株式会社サンリオ
発行人—辻信太郎
編集—株式会社サンリオ
監修—日本折紙協会
住所—〒141 東京都品川区西五反田
7-22-17 TOCビル5F
電話—03 (494) 5301
印刷—株式会社東京印書館
定価—380円



基本形の折り方 BASIC FOLDS

この基本形から初まる折り図がありますのでよくご覧ください。

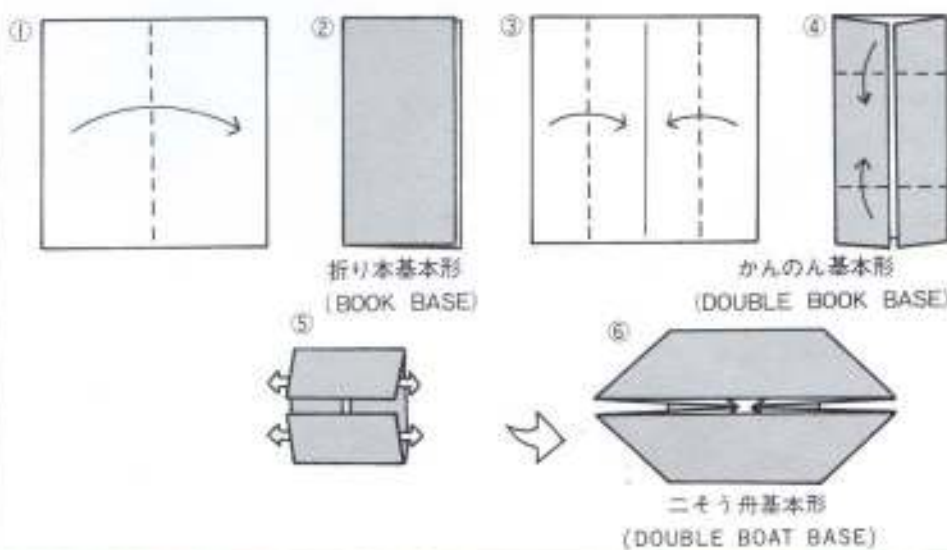
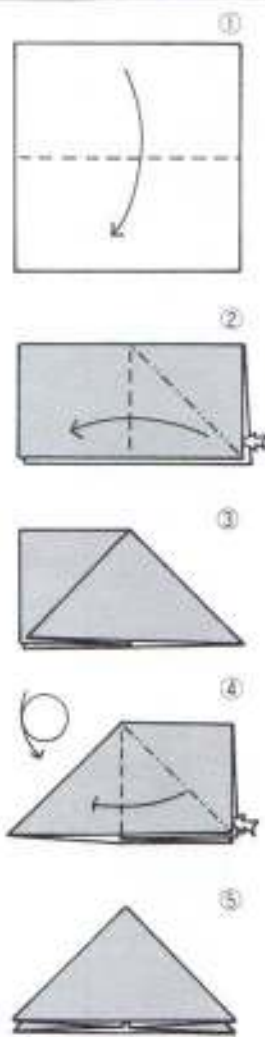
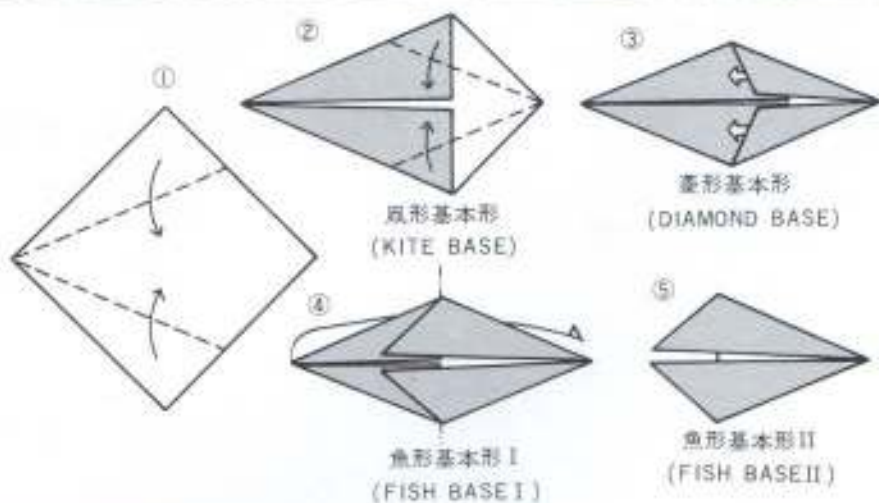
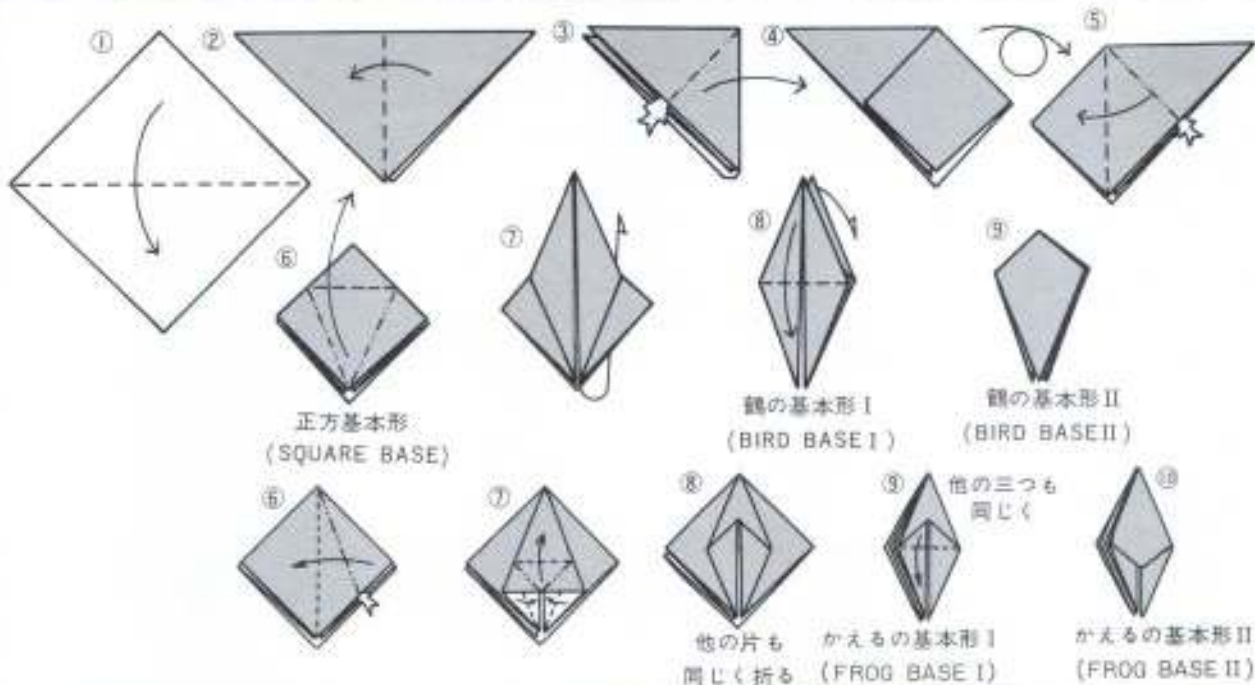

風船基本形 (WATER BOMB BASE)



トンカチ

久保田 篤(6才) 永田 萌(5才)

おばあちゃん
ぼくね。
きょねんの夏、さどへ行ったこと
まだ、おぼえてるよ。
どうしてかというね。
頭の中に、コン、コン、コン、って
トンカチで、たたきこんじやったの。
だから。
まだ、おぼえているんだよ。
えつさ丸の中で、おにぎりを食べたことや
大野がめのロケットでかせひいちゃったことや
ならい船に、乗れなくて、
残念だったことや。

長野市 こどもの園保育園(園田木子園長先生) 高橋信子先生担任

目に一言でもいれず、
こころを語ってみて下さいませんか?

こどもと、こどものこころをもつおとなのための

月刊 いちごえほん

責任編集=やなせ・たかし/毎月20日発売/定価380円



おかあさん、おとうさん、小・中学校の先生方、どうかこの本によせられた
子どもたちの作品を読んでみて下さい。また、自分の心の中に、もう一度
子どもの心をとりもどきたい方も、ぜひ、ごらん下さい。

株式会社サンリオ 三八〇円