



© Eric Joisel, mars 2007.

Ce diagramme n'est pas très détaillé concernant la finition, et suppose donc un bon niveau de lecture de diagramme.

Avoir déjà plié mon rat serait bien.

Un carré de 30 cm est un minimum pour un modelage acceptable. Le mieux serait de plier le modèle définitif en "wet-folding".

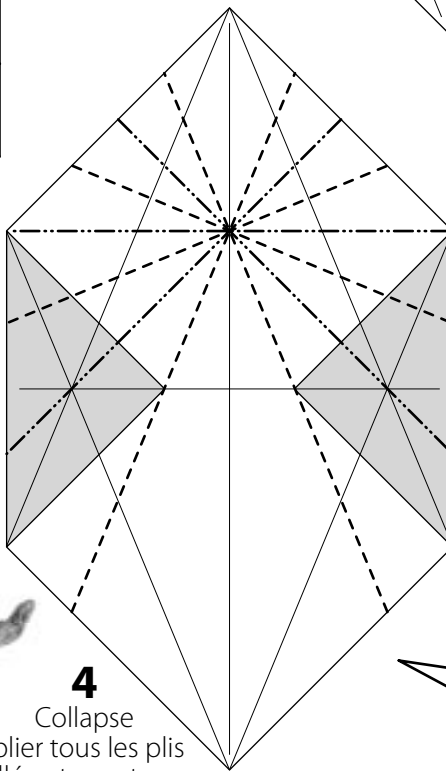
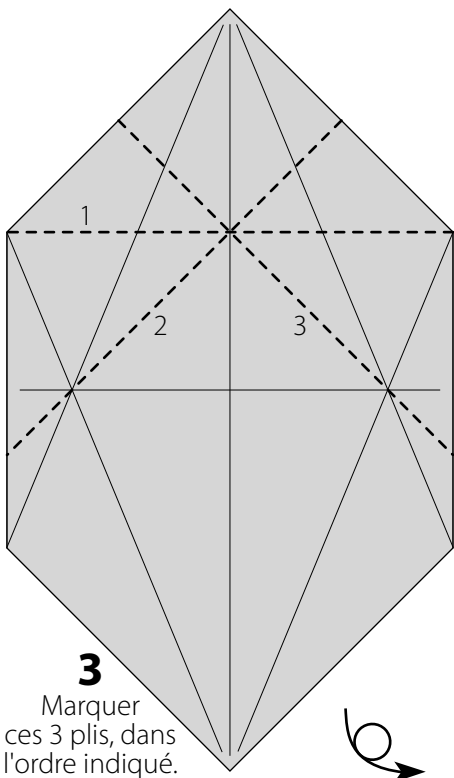
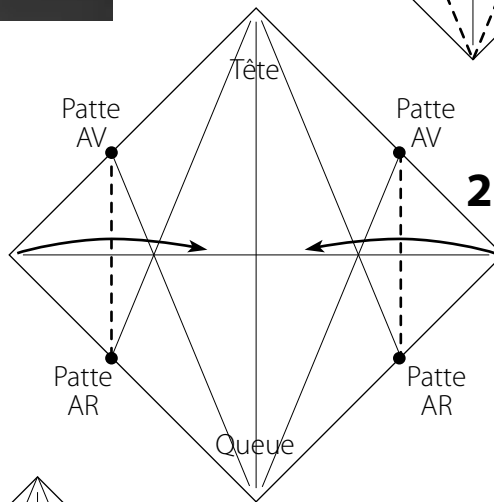
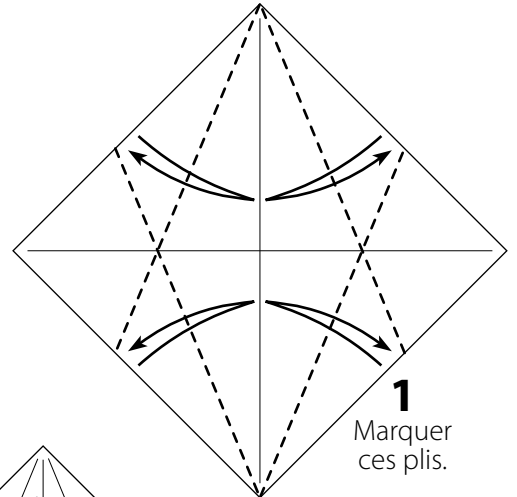

**4** Collapse (plier tous les plis vallée et montagne indiqués en même temps).

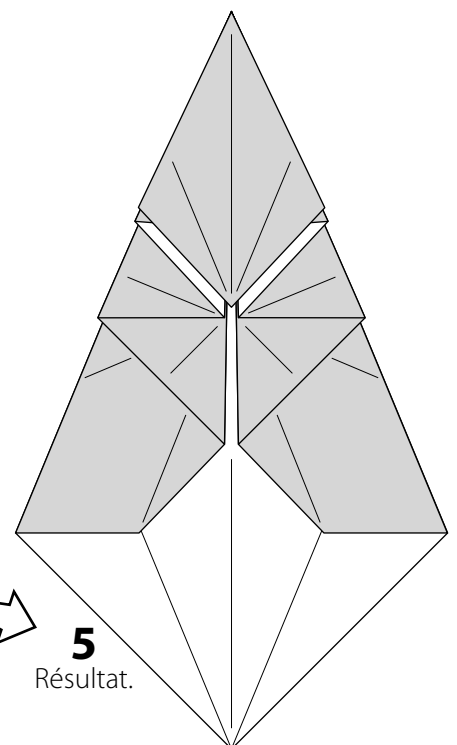

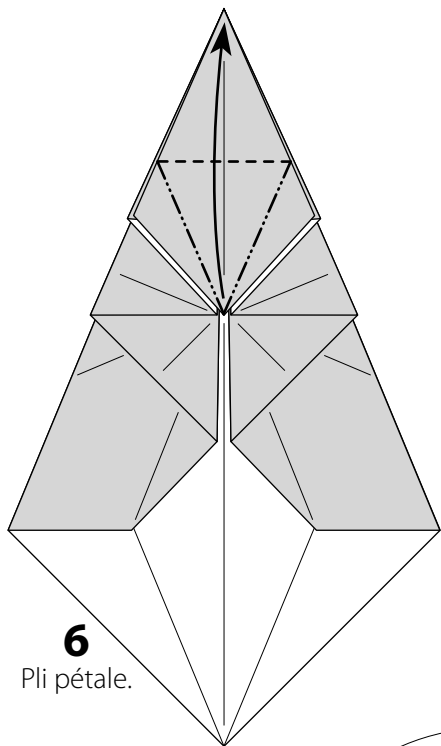

**6**  
Pli pétale.

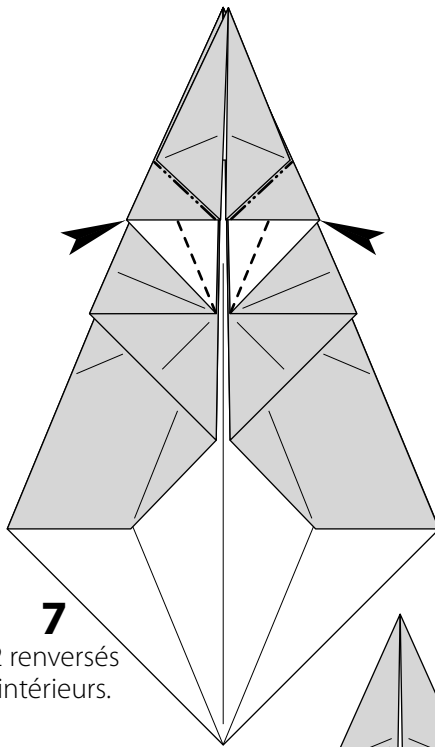

**7**  
2 reversés intérieurs.

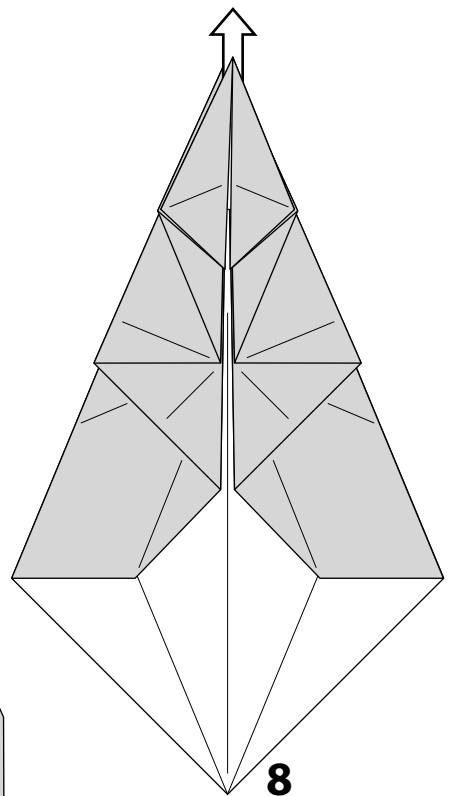

**8**  
Etirer le cou.  
Ré-aplatir la petite pyramide qui se forme derrière, (voir triangle A étape 16).

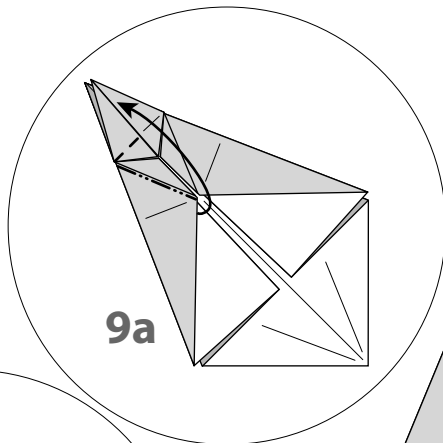

**9a**

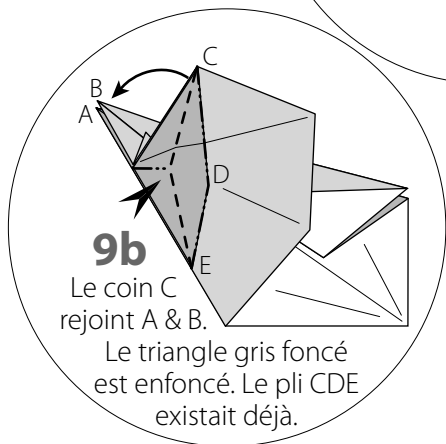

**9b**  
Le coin C rejoint A & B.  
Le triangle gris foncé est enfoncé. Le pli CDE existait déjà.

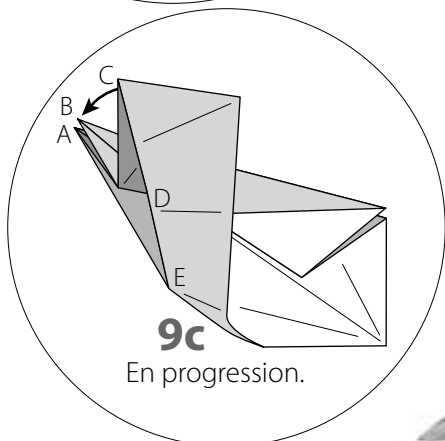

**9c**  
En progression.

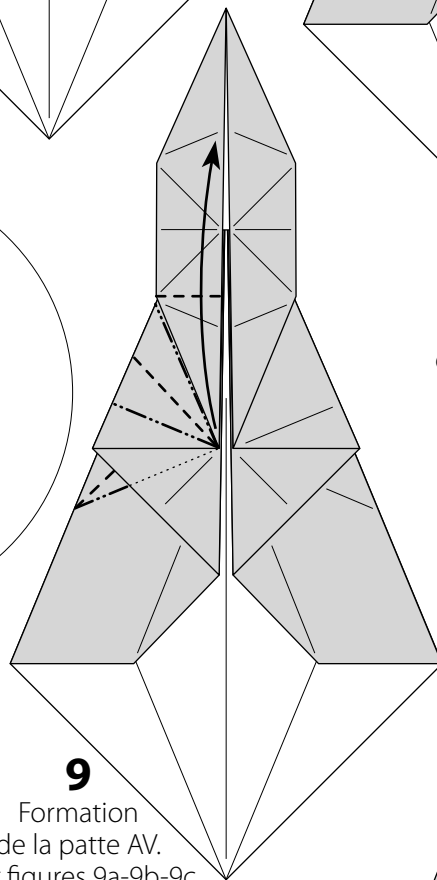

**9**  
Formation de la patte AV.  
Voir figures 9a-9b-9c, empruntées au rat, qui en ont "fait pleurer" plus d'un, mais permettent une rapide mise en forme.

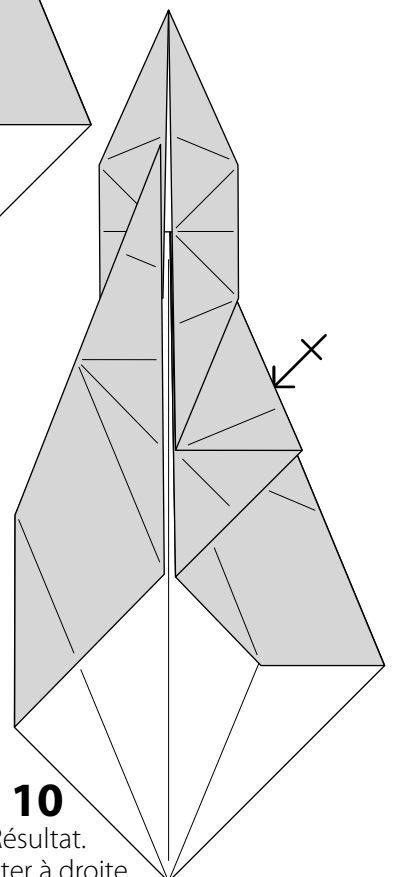

**10**  
Résultat.  
Répéter à droite.

*Il me copie, en plus !!!*



**11** Abaisser les pattes AV, et marquer ce pli. L'usage de ABC est expliqué page 4.

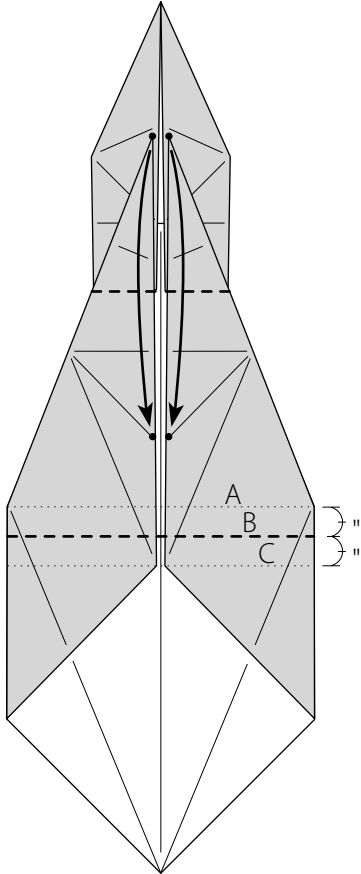

**12**  
2 plis pivot.

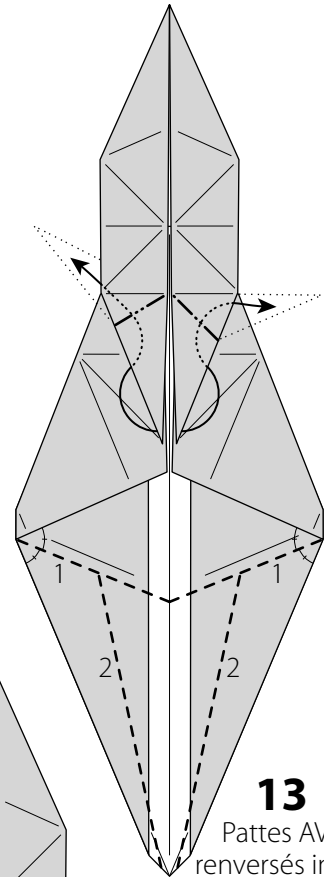
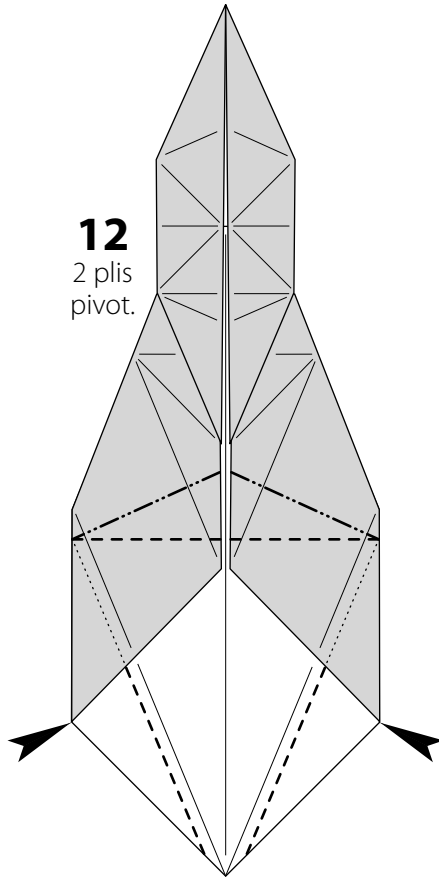

**13**  
Pattes AV :  
renversés intérieurs.  
Queue : marquer ces plis dans l'ordre indiqué.

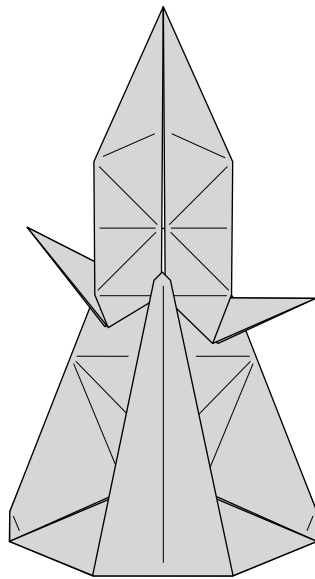
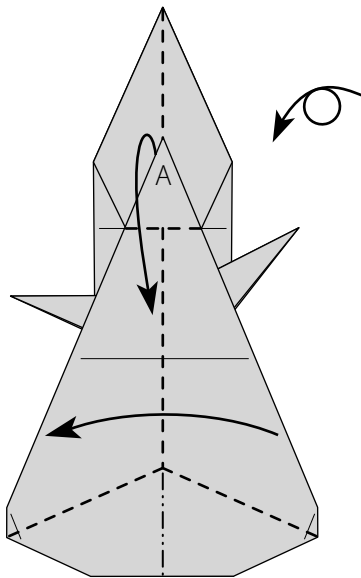

**15** Résultat.

**14**  
Queue :  
collapse.

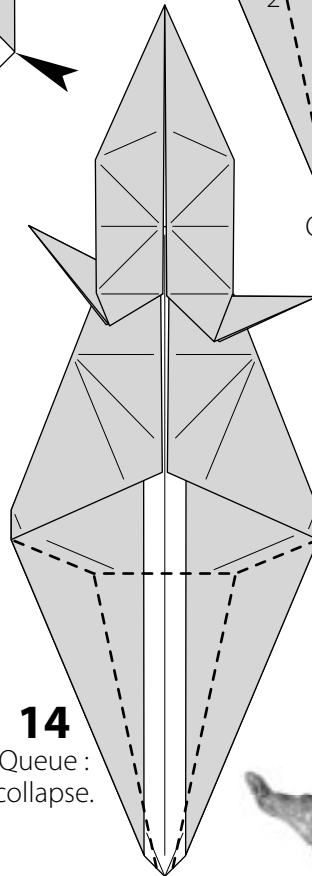

*Où est-il ce vilain chat ?*

**16** Après avoir abaissé le triangle A, collapser ces plis vallée et montagne.

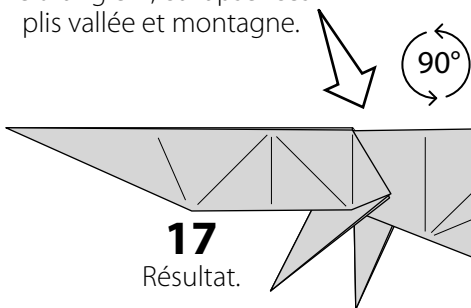

**17**  
Résultat.

**18** Cou : renversé intérieur.  
Pattes AR : crimp, ou double renversé extérieur.

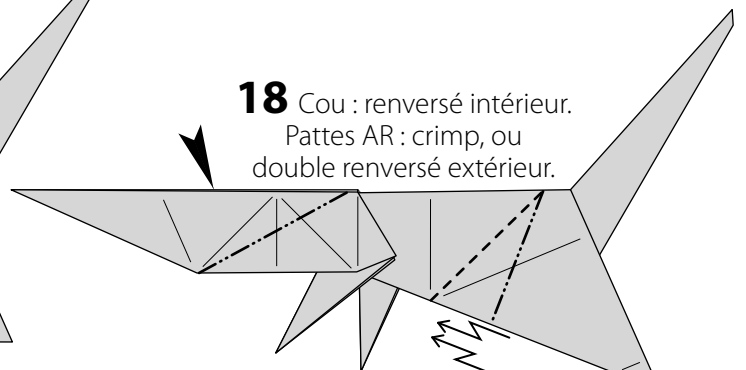

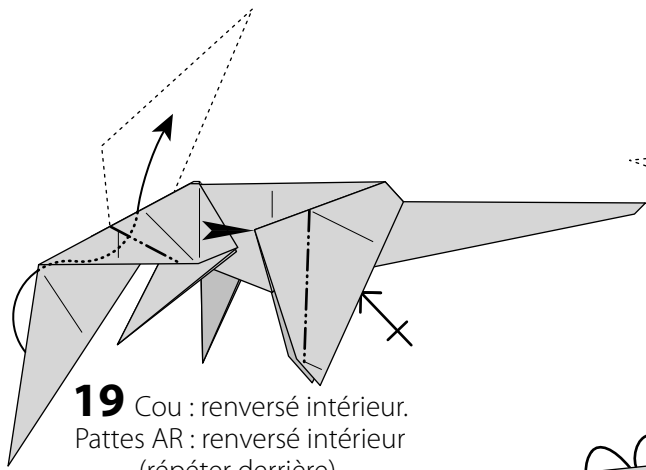

**19** Cou : renversé intérieur.  
Pattes AR : renversé intérieur  
(répéter derrière).

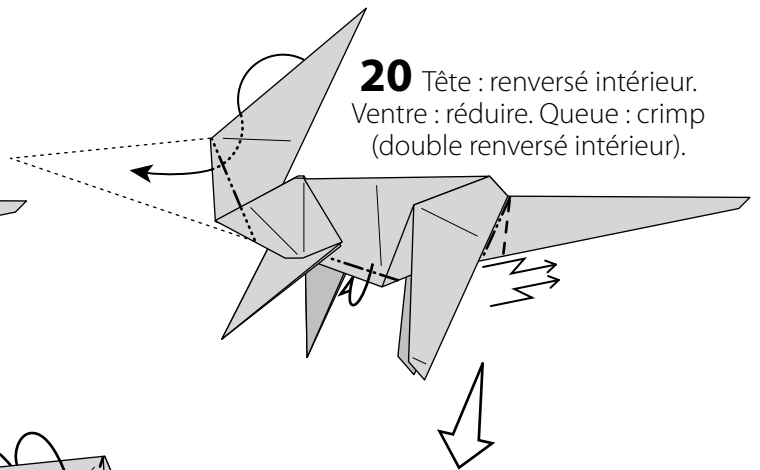

**20** Tête : renversé intérieur.  
Ventre : réduire. Queue : crimp  
(double renversé intérieur).

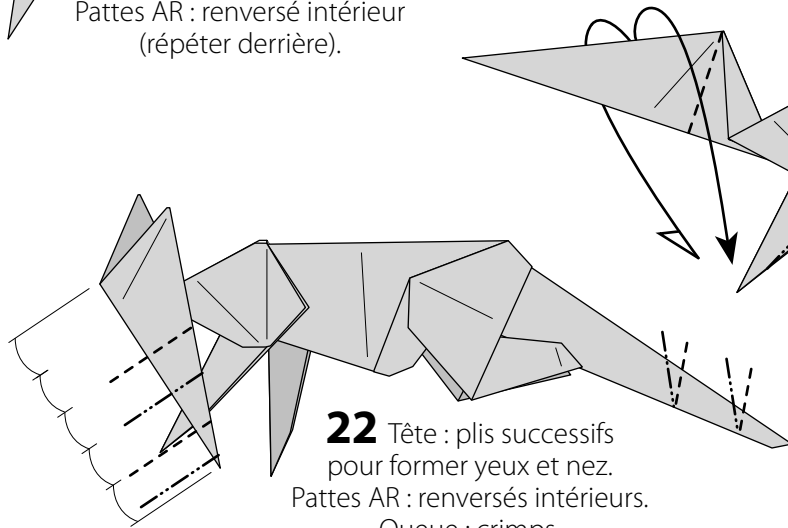

**22** Tête : plis successifs  
pour former yeux et nez.  
Pattes AR : renversés intérieurs.  
Queue : crimps.

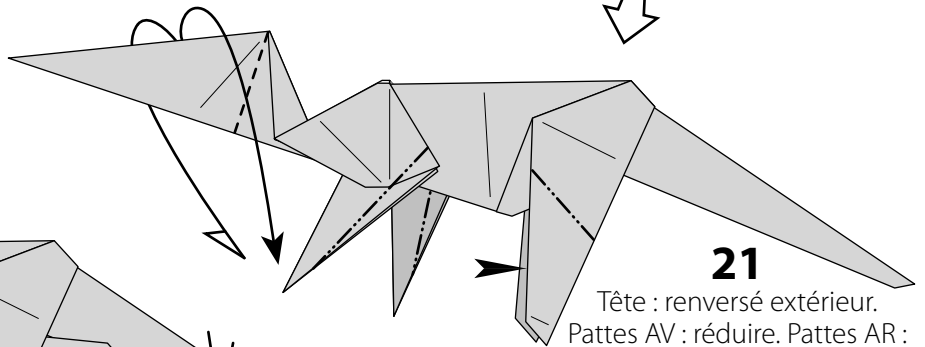

**21** Tête : renversé extérieur.  
Pattes AV : réduire. Pattes AR :  
renversés intérieurs.

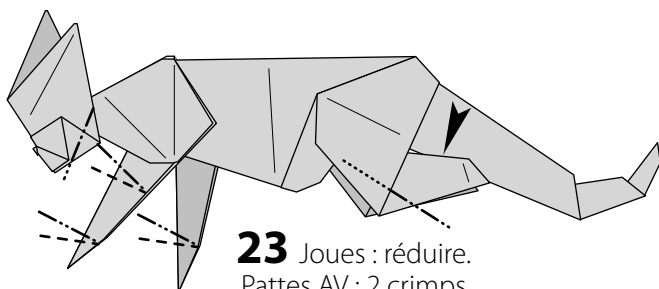

**23** Joues : réduire.  
Pattes AV : 2 crimps  
Pattes AR : renversés intérieurs.

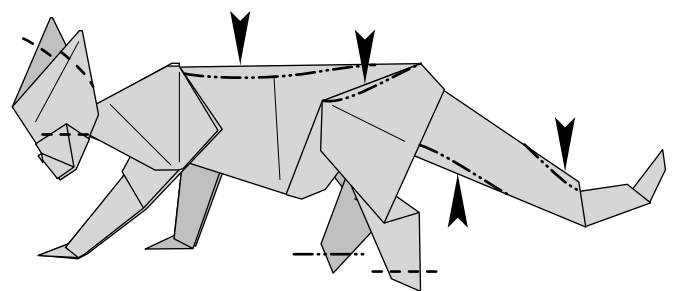

**24** Modelage final :  
Oreilles : renversé extérieur.  
Yeux : ouvrir. Dos : enfoncer.  
Pieds : ressortir les épaisseurs.

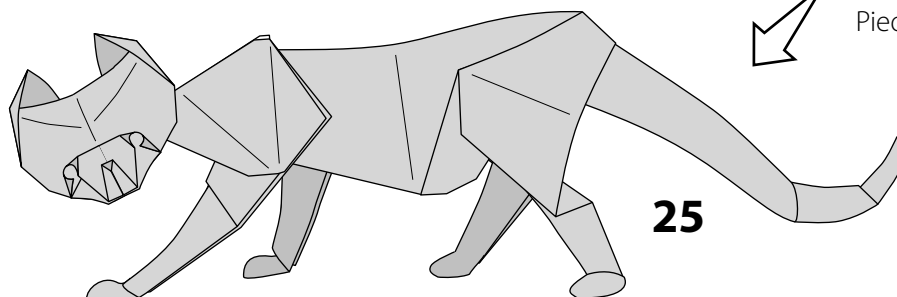

**25**

QUELQUES SUGGESTIONS POUR AMÉLIORER LE MODÈLE :

- Petit pleat (pli zig-zag) sous les pattes AV, pour raccourcir un peu le corps, et pouvoir mieux creuser le dos.
- Etape 11, ABC : le diagramme le plus logique et le plus rapide aurait été de faire le pli en A, mais les pattes AR sont alors un peu courtes. Utiliser le pli C serait possible aussi, avec des pattes AR encore plus longues, mais une courte queue.
- Dans un chat, moins il y aura de lignes droites, mieux ce sera !
- Observer les chats, les aimer, est indispensable pour bien les plier... Si ce n'est pas votre cas, faites plutôt du tricot !

