



Préfacé par
Brigitte Bardot

PUR
E

Faites
vous-même
Gérard Ty Sovann

ORIGAMI

Animaux protégés

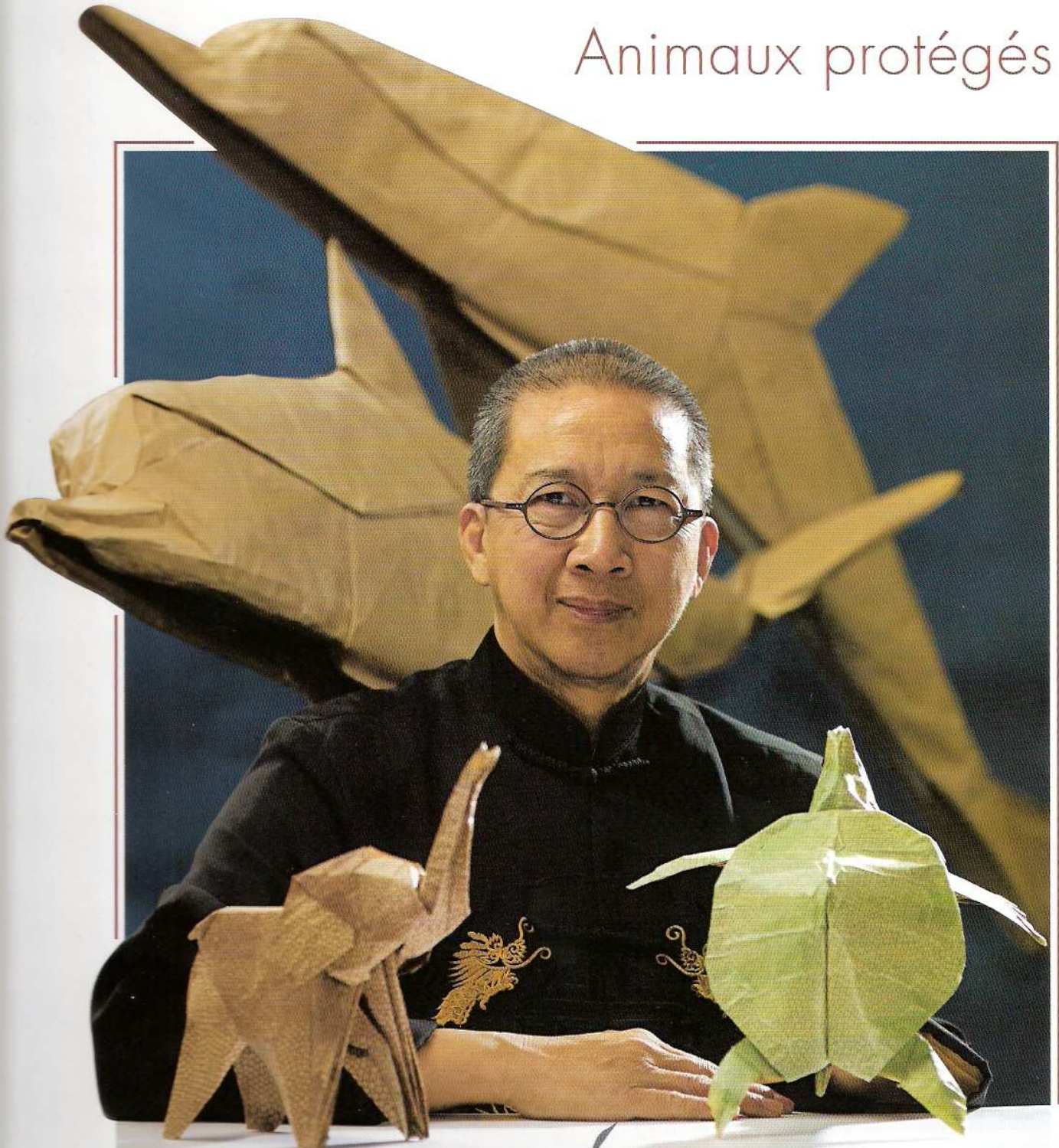

Éditions Didier CARPENTIER

LE CHOIX DU PAPIER..... p. 3

LES SYMBOLES ET LES REPÈRES... p. 6

p. 8



Le mérou brun est un poisson emblématique de la Méditerranée.

Très commun jusque dans les années 1950, il a été décimé par les chasseurs sous-marins, amateurs de trophées, et pour l'excellence de sa chair.

Ses effectifs se sont effondrés au point de devenir rarissime sur les côtes françaises et 95% ont disparu en Italie de 1990 à 2001.

Il faut 5 ans aux femelles et 12 ans aux mâles pour atteindre leur maturité sexuelle, ce qui explique leur difficulté à combler les pertes.

La protection de cette espèce sur l'ensemble du littoral français depuis 1993, a contribué au retour du mérou brun dans les eaux côtières. On observe une légère amélioration en France et son retour dans le parc National de Port-Cros (Var) ainsi que dans les aires marines moins bien protégées.

La pêche sous-marine du mérou est interdite sur le littoral méditerranéen français jusqu'au 31 décembre 2007 (arrêté préfectoral relayant celui du 25 novembre 1997) et il est classé « en danger » sur la liste rouge de l'UICN*.

p. 10



Les fous de Bassan nichent en colonies nombreuses sur les falaises et les îles rocheuses.

Leur aire de nidification est limitée à l'Atlantique nord et à la mer du Nord.

Les plus nombreux nichent dans les îles britanniques.

Avec plus de 120 000 individus, l'archipel britannique de Saint-Kilda est le lieu de nidification le plus important au monde. Le rocher de Stac Lee en abrite à lui seul plusieurs dizaines de milliers.

Seulement six colonies se trouvent en Amérique du Nord, dans le golfe du Saint-Laurent et à l'est de Terre-Neuve.

La plus grande colonie américaine, avec plus de 32 000 couples, se trouve sur l'île Bonaventure, en Gaspésie.

Il y a aussi des colonies en Islande, en Norvège et en Bretagne. Sa nidification en France remonte seulement aux années 30.

La réserve des Sept Îles dans les Côtes d'Armor, sur l'île Rouzic, compte près de 16 000 couples qui s'y retrouvent dès la fin janvier ou au début de février.

Depuis quelques années, une poignée d'individus tente de s'implanter dans les îles au large de Marseille.

Une fois la période de reproduction terminée, ils migrent vers le sud et se dispersent le long des côtes jusqu'au golfe du Mexique et en Méditerranée. Leur statut est jugé préoccupant par l'UICN*.

p. 12



La baleine bleue ou rorqual bleu, atteignant 30 mètres de longueur et pesant jusqu'à 160 tonnes, est l'animal le plus grand et le plus lourd ayant jamais vécu sur terre.

Cette espèce est considérée par l'UICN* comme étant en danger depuis 1986, car son nombre a diminué de plus de 50% en 70 ans.

Entre 1904 et 1967, 350 000 baleines furent capturées par des baleiniers dans l'hémisphère sud.

Les baleiniers soviétiques en ont tué des milliers, sans le déclarer, entre 1960 et 1970.

Actuellement, les baleines bleues auraient tendance à augmenter au large de l'Islande et de la Californie mais sont totalement absentes au sud du Japon.

et très rares dans le golfe d'Alaska et le sud de la mer de Béring, où elles étaient jadis très abondantes.

Leur sauvegarde exige maintenant une protection constante et une surveillance rapprochée.

Mais leur dépendance presque exclusive au krill, notamment aux crevettes du genre *Euphausia*, les rendent très vulnérables, car avec le réchauffement climatique et la fonte de la banquise, le krill commence à se raréfier de façon catastrophique.

p. 15



Le manchot empereur, avec 1,20 m de hauteur, est celui des manchots qui a la plus haute stature.

Il vit le long des côtes de l'Antarctique et dans les mers environnantes mais aussi à l'intérieur du continent, jusqu'à 1400 m d'altitude.

Il se nourrit de poissons, crevettes, calmars et plancton qu'il pêche dans l'océan, mais ne mange que de la neige en hiver.

La reproduction a lieu sur la banquise côtière.

Depuis qu'il n'est plus chassé par l'homme, en tant qu'espèce protégée, le manchot empereur n'a pas de prédateurs terrestres, à part le léopard de mer dont il arrive souvent à déjouer les attaques et les grands oiseaux marins, comme le pétrel géant, qui attaquent les plus jeunes.

Le territoire de reproduction du manchot empereur est estimé entre 50 et 100 000 km² et sa population entre 270 et 350 000 individus.

Bien que n'ayant pas été recensés de façon précise, les effectifs totaux semblent accuser une légère baisse, même si ils sont encore stables dans certaines zones, ce qui ne justifie pas que l'UICN*

classe le manchot empereur parmi les espèces menacées.

Le réchauffement de la planète entraînant la diminution de la banquise et, par voie de conséquence, celle du krill, base de toute la chaîne alimentaire, constitue la menace la plus sérieuse pour la survie de cette espèce.

p. 18



L'oie cendrée est la plus grosse et la plus commune des oies rencontrées en Europe.

Elle est aussi l'ancêtre de nos oies domestiques.

Les oies cendrées sont largement répandues dans le monde et leur population globale est estimée entre 920 000 et 970 000 individus.

L'UICN* considère qu'elles ne sont pas menacées aujourd'hui et les a classées au degré de risque le plus bas.

Elles nichent dans les marais, au bord des lacs et sur les petites îles du littoral et, comme les autres oies ou les canards sauvages, elles sont très liées aux zones humides.

Pour sauvegarder les oies, il est donc nécessaire de protéger les zones humides qui se sont raréfiées considérablement au cours des siècles, d'empêcher leur dégradation et leur morcellement et d'éviter la fréquentation des sites de nidifications par les promeneurs et les touristes et d'en contrôler rigoureusement la chasse.

p. 24

Le dauphin commun est, de tous les dauphins, le plus répandu dans les mers du globe. Il n'est pas rare au large des côtes européennes, bien qu'il soit moins fréquent en Manche et en mer du Nord. En mer Noire, la population qui faisait l'objet d'une pêche intensive jusque dans les années 60 et qui était menacée de disparition, est aujourd'hui moins chassée. C'est une espèce protégée en France depuis 1970, figurant sur l'arrêté du 29 juillet 1995. Elle est citée dans l'annexe II de la convention de Washington (1973) et dans celle de Berne (1979). Espèce d'intérêt communautaire, elle est classée à l'annexe IV dans la directive de la CEE de 1992, comme tous les autres dauphins et les cétacés qui fréquentent les côtes européennes. Très populaire, le dauphin est capturé pour animer les marinelands où sa vie s'en trouve écourtée puisqu'il ne vit pas plus de 7 ans en captivité, contre 40 ans en liberté.



p. 28

Les éléphants d'Afrique, atteignant 4 m de hauteur au garrot, sont, de nos jours, les plus grands animaux terrestres. Ils ont été chassés pour l'ivoire de leurs défenses, passant de plusieurs millions d'individus au début des années 1970 à quelques centaines de milliers 30 ans plus tard. En 1989, la CITES (Convention sur le commerce international des espèces de faune et de fleur sauvage menacées d'extinction) a interdit le commerce de l'ivoire. Les éléphants sont désormais protégés et leur chasse est depuis, très réglementée. Ils sont considérés par l'UICN* comme des espèces « vulnérables » depuis 1986 et « en danger » depuis 1996. De nombreux parcs et réserves ont été créés, mais plus de 80% de leur habitat est encore en dehors des zones protégées. Il est probable qu'aujourd'hui leur population se stabilise dans l'est et le sud-est africain, mais continue à décliner dans l'ouest de l'Afrique. Les très nombreuses recherches entreprises permettront d'avoir une idée plus précise sur leur nombre. Actuellement, l'éléphant se maintient dans 36 pays d'Afrique, a disparu de Gambie, de Mauritanie et du Burundi et a été réintroduit au Swaziland. La destruction, la déforestation, la dégradation et le morcellement de son habitat pour en faire des terrains agricoles, des zones industrielles ou urbaines, le braconnage et les guerres civiles font peser de très lourdes menaces sur l'avenir de l'espèce.



p. 32

La tortue olivâtre, avec une taille de 50 à 70 cm et un poids d'environ 50 kg, est l'une des plus petites espèces de tortues marines. Elle doit son nom à la couleur olive de sa carapace. Elle est considérée « en danger » par l'UICN*, son existence étant surtout menacée par la pêche au chalut et le ramassage des œufs sur les plages, notamment en Amérique centrale. Plusieurs projets sont menés par le WWF en Inde et en Amérique du Sud pour limiter les prises accidentelles et protéger les sites de nidification, dont certains sont menacés par l'industrialisation, notamment en Inde, dans l'état d'Orissa. Bien que protégées aux États-Unis, les populations diminuent en Atlantique nord.



p. 36

Les loups, autrefois répandus dans presque toute l'Eurasie, jusqu'au nord de l'Inde et l'ouest de la Chine, et en Amérique du Nord, de l'Alaska au Mexique, ont été décimés par la chasse et par l'occupation de leur habitat, car ils s'attaquaient aux troupeaux, parfois aussi aux hommes et étaient le principal vecteur de la rage. Considérés comme « vulnérables » par l'UICN*, ils sont aujourd'hui en très forte régression et ont disparu de la plupart des pays d'Europe occidentale, du Mexique et de la plus grande partie des États-Unis, malgré les mesures de protection dont ils ont fait l'objet. Les loups survivent dans des parcs et des réserves aux États-Unis et au Canada, et dans quelques pays d'Europe occidentale et régions du Proche et du Moyen Orient. Leur protection est assurée notamment par la Convention de Berne du 19 septembre 1979 et les directives européennes du 21 mai 1992 et du 27 octobre 1997. Des recherches concernant leur sauvegarde ont été entreprises en Europe, en Inde, au Canada et aux États-Unis.



p. 40

L'ours polaire mâle, pouvant atteindre un poids de 800 kg et 3 m de longueur, est, avec l'ours kodiak, le plus grand carnivore terrestre vivant. Habitant les régions polaires de l'hémisphère nord, l'ours polaire est menacé par le réchauffement climatique qui, faisant fondre la banquise, restreint son habitat. Les matières toxiques rejetées dans la mer et qui sont absorbées par les divers acteurs de la chaîne alimentaire, dont l'ours se situe à l'extrémité, constituent également une menace. Un premier signe de déclin a été donné en 2004 par une étude du *National Geographic Magazine* démontrant que le poids moyen de l'ours blanc était, en moyenne, de 50% inférieur à ce qu'il était en 1970. Aujourd'hui, l'ours blanc, classé sur la liste rouge de l'UICN*, est considéré comme « vulnérable » et l'on estime que la réduction de son habitat pourrait conduire à sa disparition en moins d'un siècle.



p. 44

Le grand duc, avec 70 cm de hauteur et 1,80 m d'envergure, est le plus grand des rapaces nocturnes d'Europe. Il est répandu de l'Europe (péninsule ibérique, Norvège) à la Chine. Autrefois pourchassé en Europe car considéré comme un oiseau de malheur, il est actuellement considéré comme une espèce utile par les agriculteurs et protégé par la loi. Son déclin est dû à la destruction, à la dégradation et au morcellement de son habitat, aux poisons utilisés contre les rongeurs, aux pesticides agricoles, à la chasse illégale et au ramassage des œufs. Son statut est jugé préoccupant par l'UICN*.



Pour plus de clarté dans l'explication des symboles, les exemples ont été dessinés comme s'ils avaient été réalisés sur des papiers deux tons, c'est-à-dire le recto d'une couleur et le verso d'une autre couleur.

• Vue de profil en \wedge du pliage.



• Vue de profil en \vee du pliage.



• Ondulation du papier

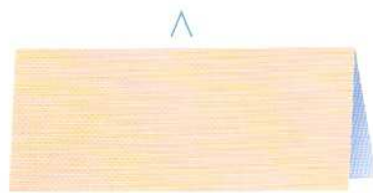
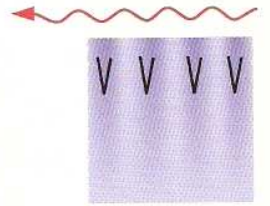

• Lorsque le symbole profil apparaît sur les figures, il indique le sens des arêtes et des creux dans les pliages.

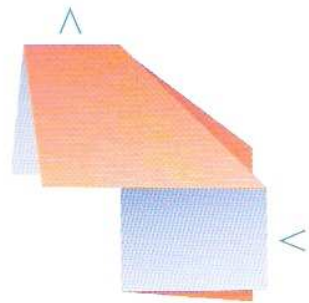

• Pliez en rentrant vers l'intérieur (plis parallèles).

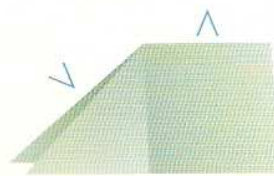
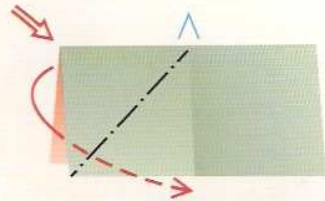

• Axe de rotation de certains dégagements.



\approx • Arête intérieure, résultat d'un ou plusieurs pliages.

\approx • Double arête intérieure, résultat d'un ou plusieurs pliages.

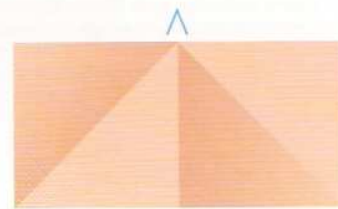
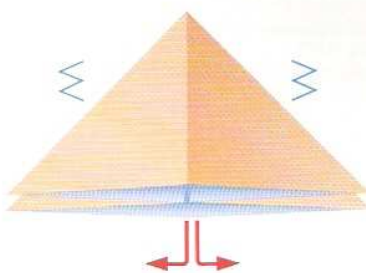

• Pliez et dépliez juste pour marquer le pli.



• Écartez pour dégager ou reconfigurer les plis intérieurs.

• Pliez vers le bas par devant.

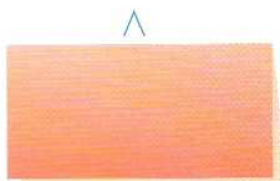
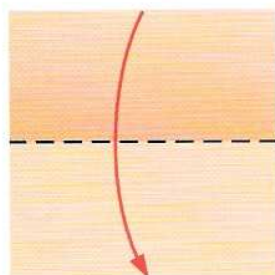

• Pliez vers le haut par devant.

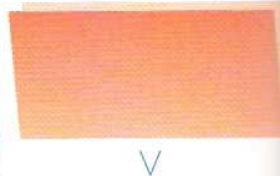
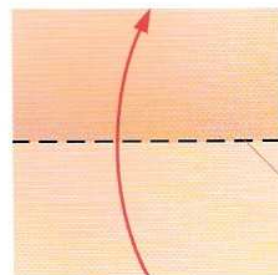

Pli intérieur

● Pliez vers l'arrière.

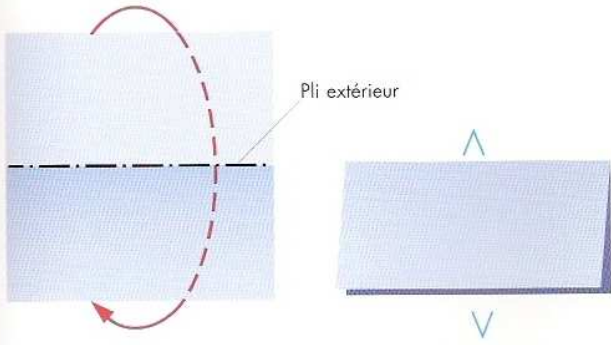

● Pliez en accordéon.

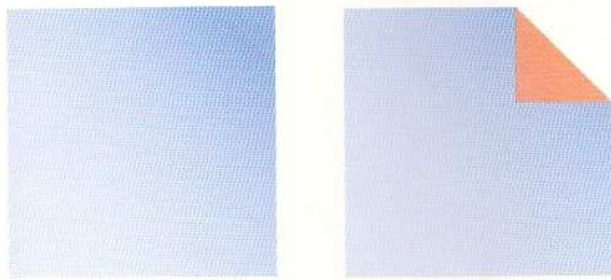
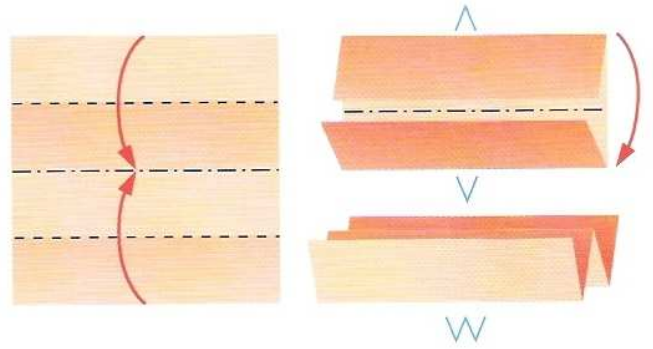

● Retournez la figure.

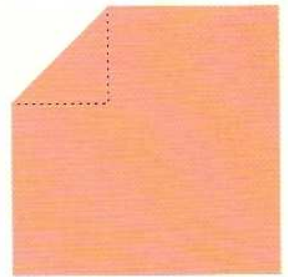

← Repli complet ou dégagement.

← Pliage rentré sur lui-même.

↙ Repli partiel avant ou arrière.

↘ Pointe ou angle rentré.

● Pliez en zigzag (plis parallèles).

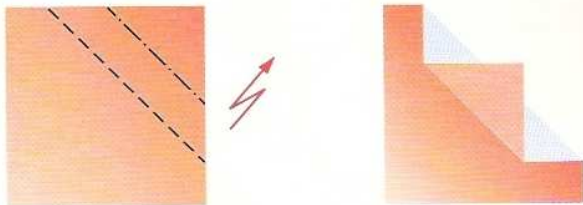

● Pliez en zigzag (plis décalés).

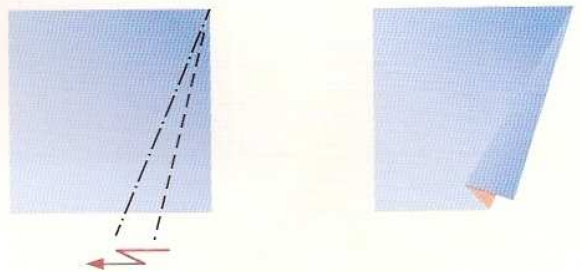

● Retournement extérieur d'un pliage (retournez le pli du milieu sur une partie de sa longueur seulement).

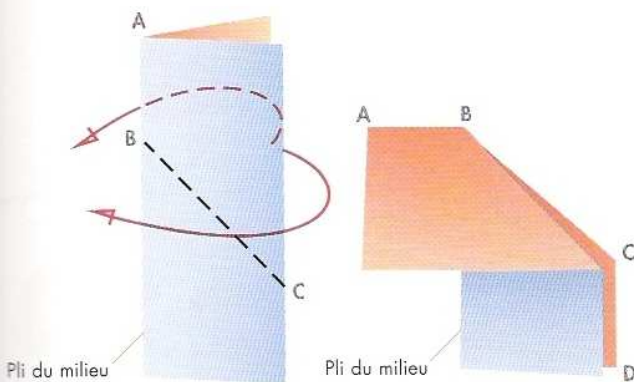

● Repli intérieur d'un pliage (retournez le pli du milieu sur une partie de sa longueur seulement).

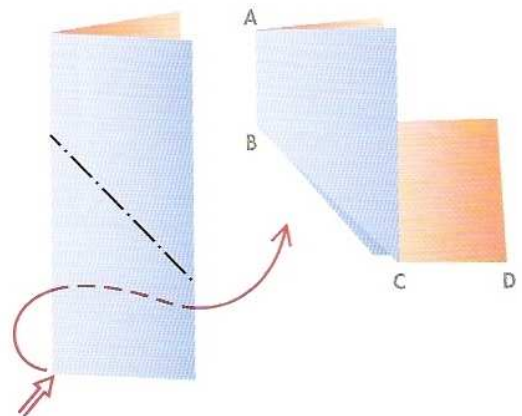

Mérou brun

Longueur : 21 cm

du papier kraft (rouge)

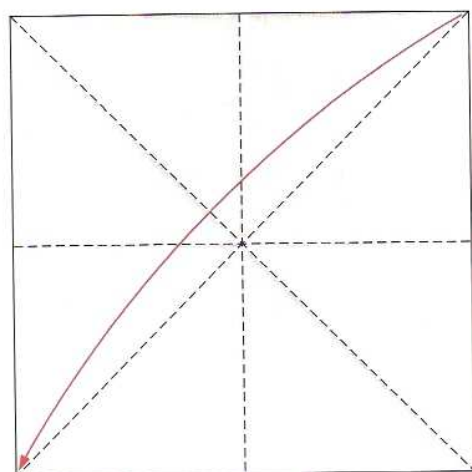

1

Prenez une feuille de papier carrée de la couleur de votre choix. Marquez les plis sur les diagonales et sur les médianes. Pliez le carré dans sa diagonale.

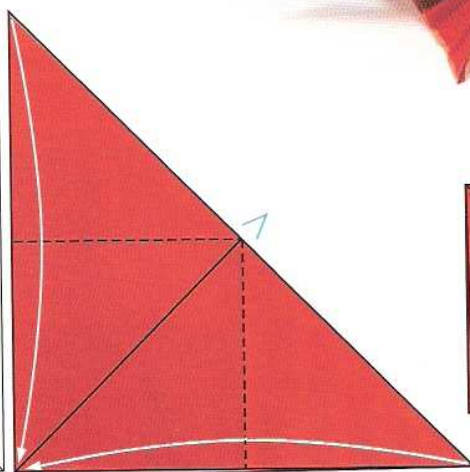

2

Rabattez les deux coins opposés du triangle obtenu sur les côtés à angle droit pour former un petit carré.

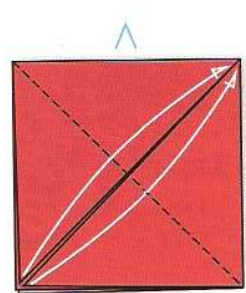

3

Pliez les deux points vers le sommet opposé.

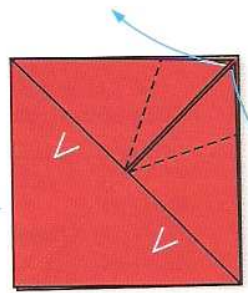

4

Pliez les deux points sur 1/3 des côtés, vers l'extérieur, pour former les deux nageoires pectorales.

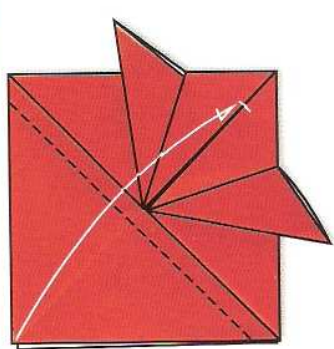

5

Pliez une épaisseur de l'angle opposé du petit carré sur les deux nageoires précédemment réalisées.

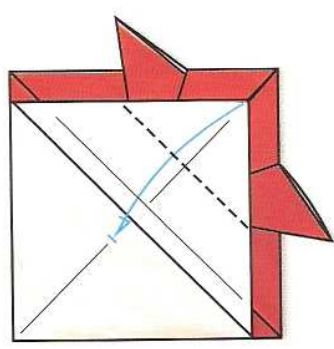

6

Rabattez le sommet du triangle sur sa base.

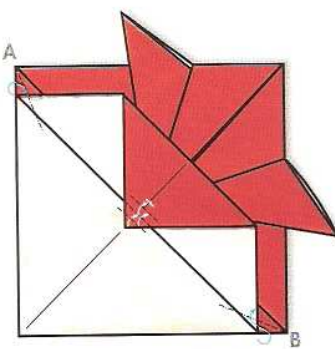

7 et 8

Rabattez successivement 3 fois le sommet du triangle pour former la bouche et repliez les deux angles opposés A et B. Retournez la figure.

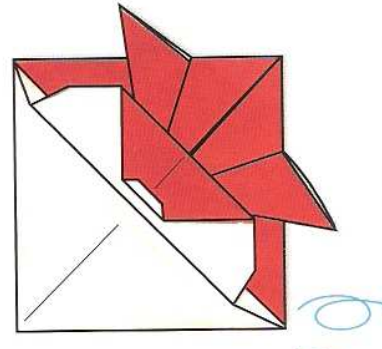

A



B

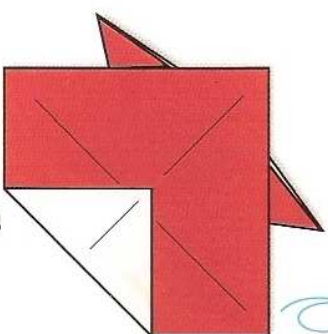
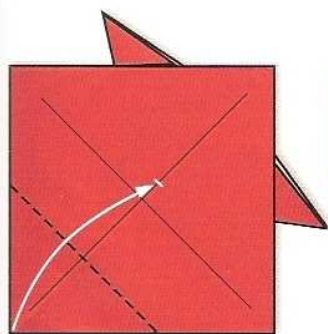

9 et 10

Pliez 1/3 du carré sur la diagonale pour former la queue. Retournez.

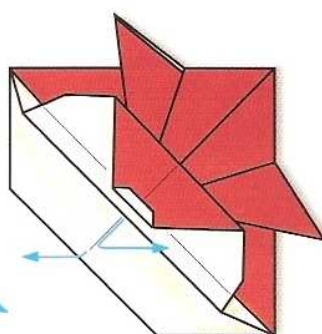

11

Écartez en tirant sur la tête et la queue puis aplatissez bien la figure.

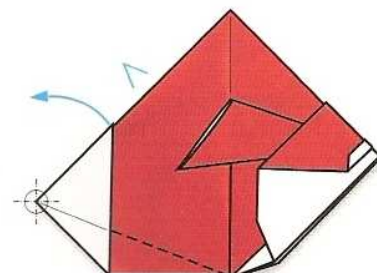

12

Dégagez la queue vers l'arrière et marquez le pli à sa base.

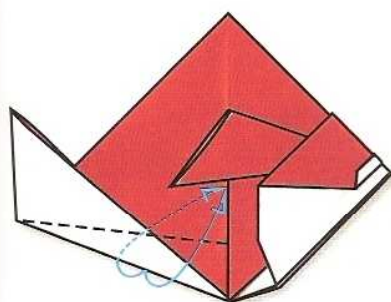

13

Pliez une épaisseur sur toute la longueur du ventre, de chaque côté. Veillez à bien laisser libres les deux nageoires ventrales.

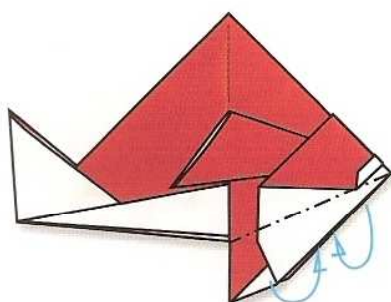

14

Pliez les deux nageoires ventrales vers l'intérieur du poisson.

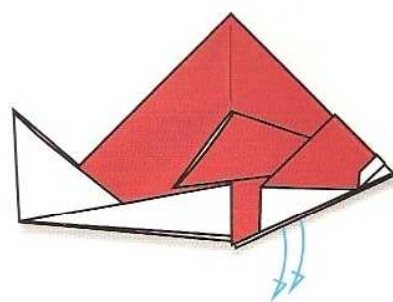

15

Ressortez ces nageoires vers l'extérieur.

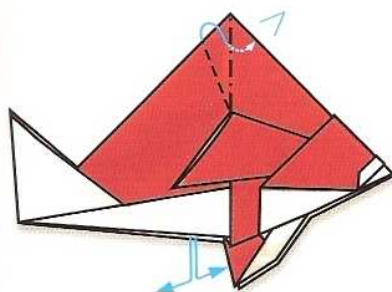

16

Écartez le poisson dans sa largeur. Enfoncez l'épaisseur de papier, repliez la pointe vers l'arrière, aplatissez puis pincez pour former la nageoire dorsale.

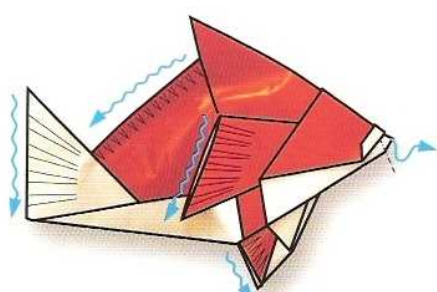

17

Faites des stries (ondulations) sur la queue et les nageoires du poisson avec votre ongle. Abaissez l'extrémité de la bouche pour former la mâchoire inférieure.

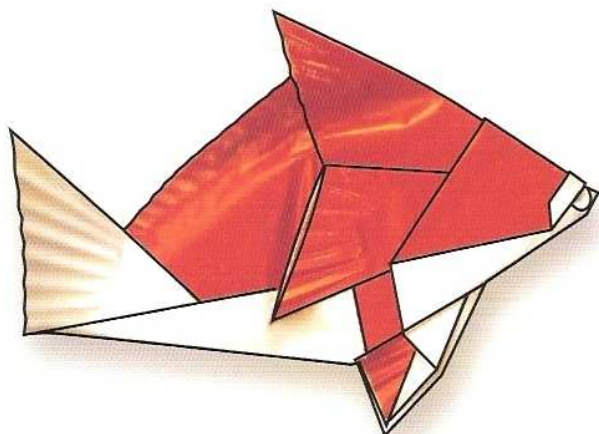

Fou de Bassan

Longueur : 15 cm - Hauteur : 12 cm

du papier (jaune)

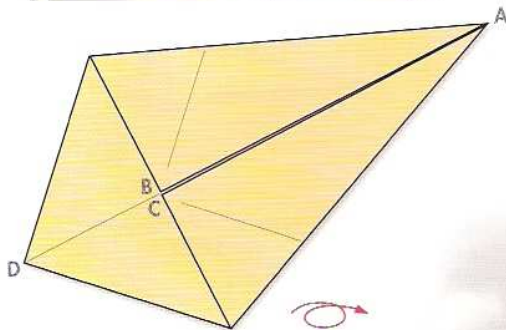
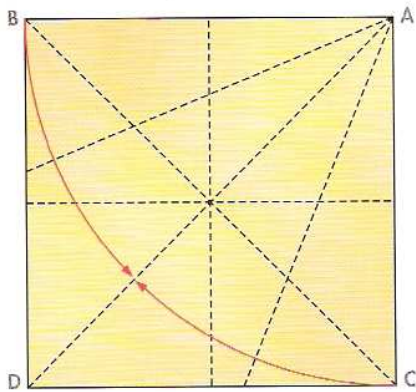

1 et 2

Prenez une feuille de papier carrée et marquez les plis de base en commençant par les diagonales puis en continuant avec les médianes. Pliez les côtés AB et AC sur la diagonale AD. Retournez la figure.

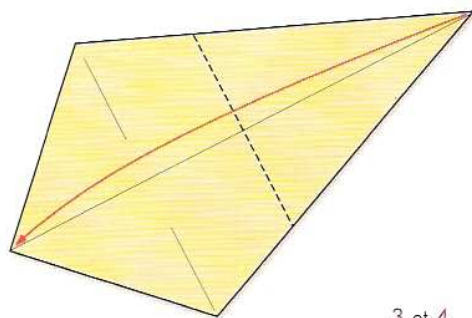
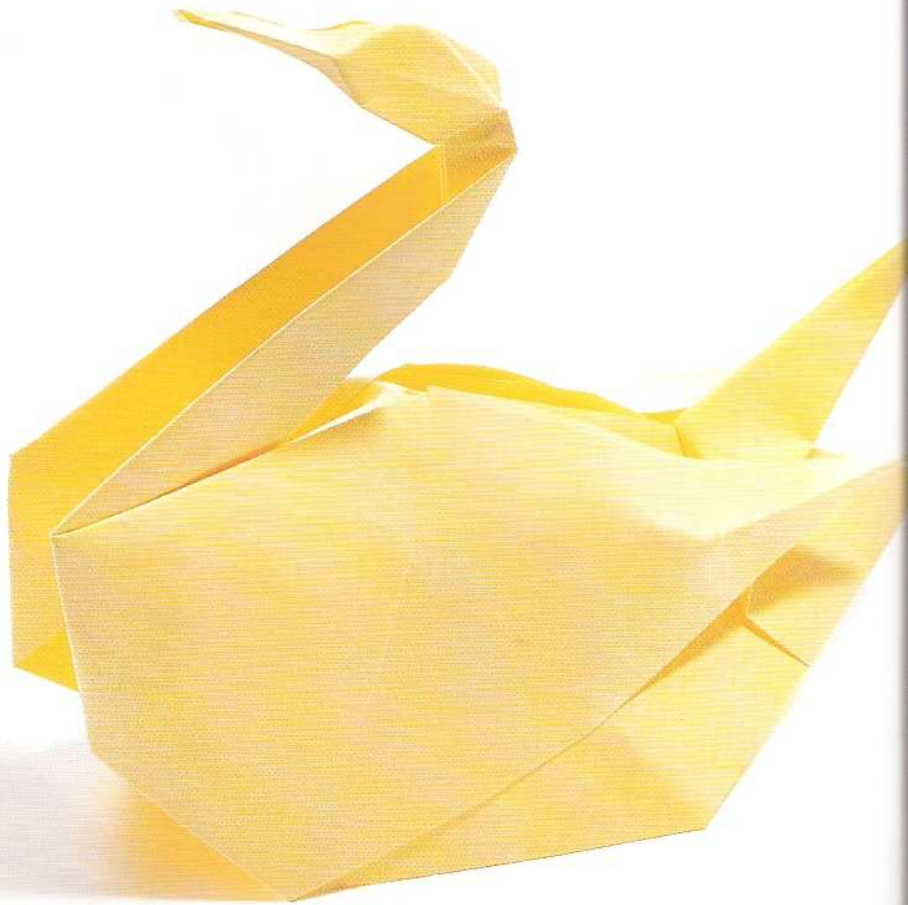

3 et 4

Pliez l'ensemble en faisant coïncider les deux extrémités. Retournez la figure.

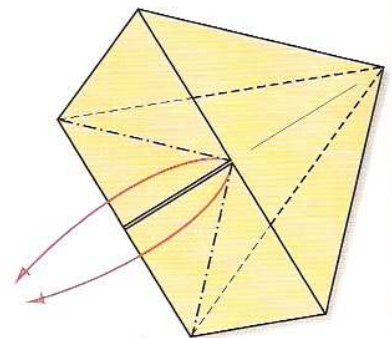
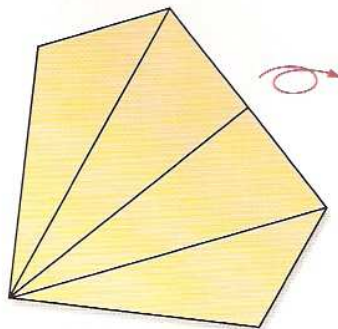

5

Ressortez les deux poches vers l'extérieur.

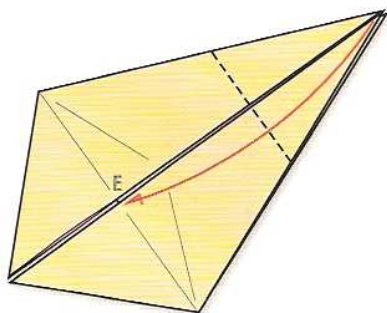

6

Pliez une épaisseur sur le point E.

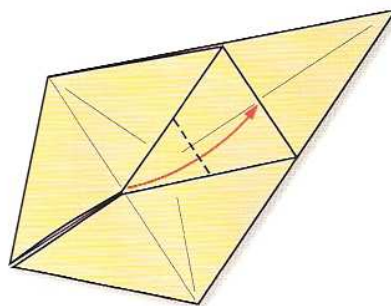

7

Pliez ensuite la pointe en deux pour former la queue.

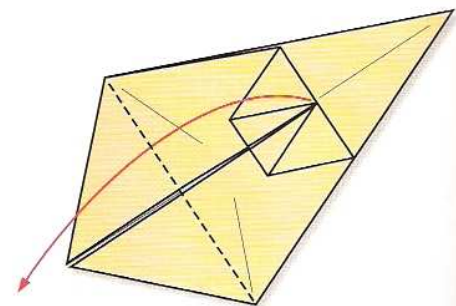

8

Repliez la partie munie de la queue précédemment formée.

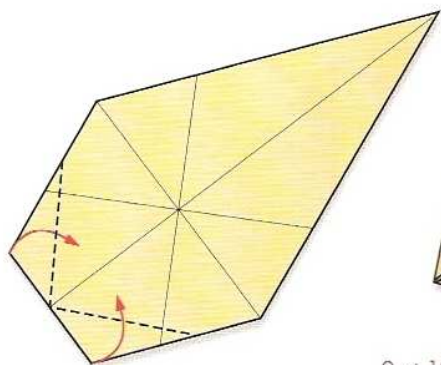

9 et 10

Pliez les deux côtés adjacents vers l'intérieur, à quelques millimètres de la ligne médiane. Retournez la figure.

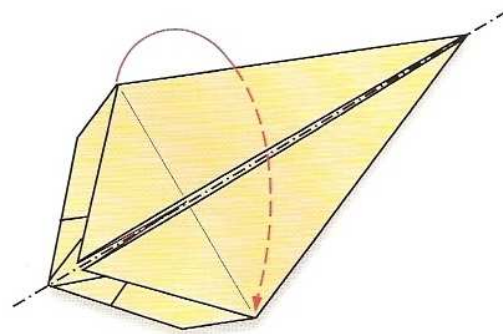
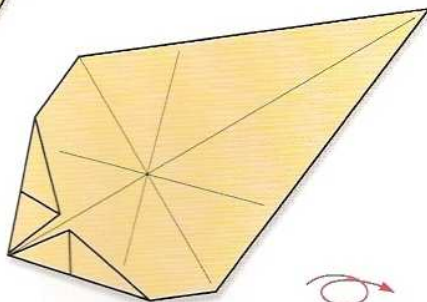

11

Pliez la figure en deux, vers l'arrière, sur toute sa longueur.

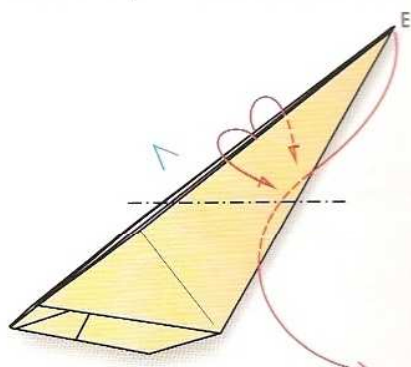

12

Marquez le pli de la pointe supérieure E et rentrez celle-ci à l'intérieur en marquant le pli du milieu vers l'arrière.

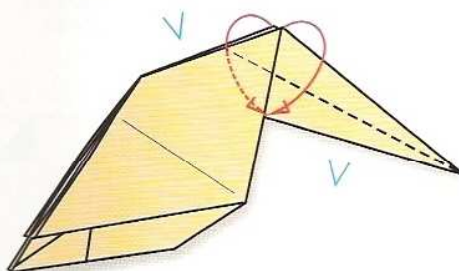

13

Repliez vers l'extérieur les deux côtés de la pointe dans le sens de la longueur pour former le cou.

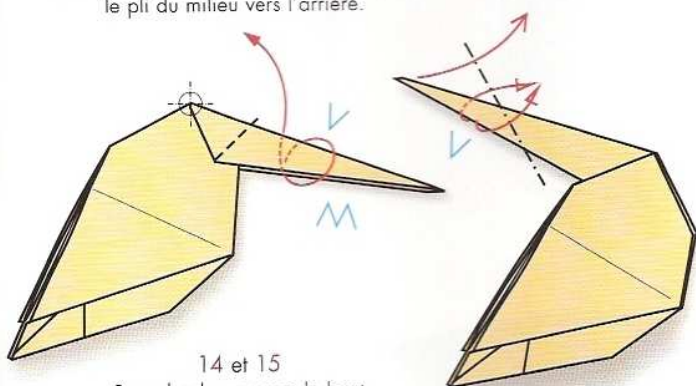

14 et 15

Basculez le cou vers le haut en retournant le pli de la pointe. Replacez bien les plis à l'intérieur et aplatissez. Repliez la pointe dans l'autre sens en retournant le pli du milieu pour former la tête.

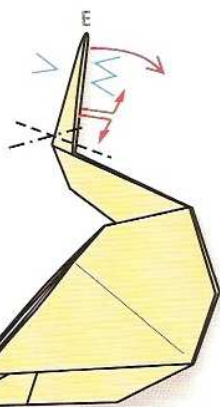

16

Ouvrez les deux épaisseurs de la pointe E vers l'extérieur en abaissant celle-ci légèrement. Aplatissez bien.

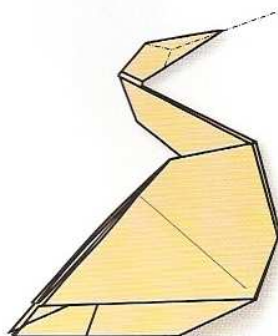

17

Pincez le bec et aplatissez-le.

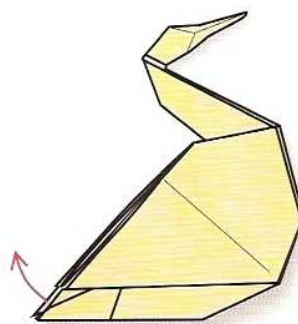

18

Soulevez la pointe de la queue vers le haut.

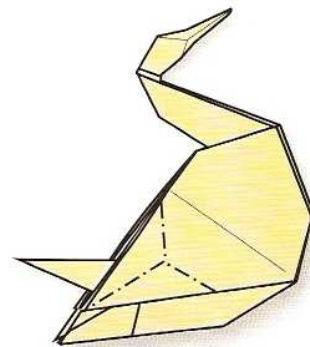

19

Pincez bien chacune des deux ailes.

Baleine bleue

Longueur : 34 cm

du papier japonais épais (bleu)

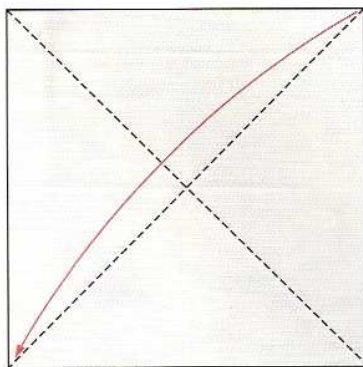

1

Prenez une feuille de papier carrée et marquez le pli des diagonales. Fermez ensuite en diagonale.

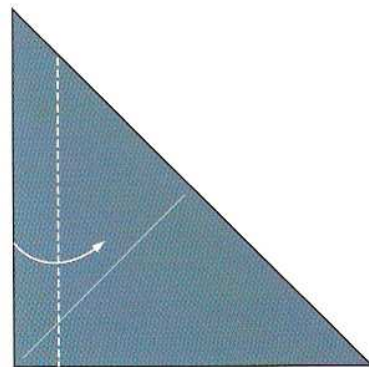

2

Pliez sur 1/8 du côté du triangle. Dépliez entièrement la figure.

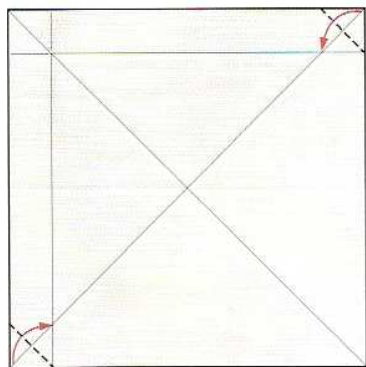

3

Pliez deux angles du carré jusqu'aux plis précédemment réalisés.

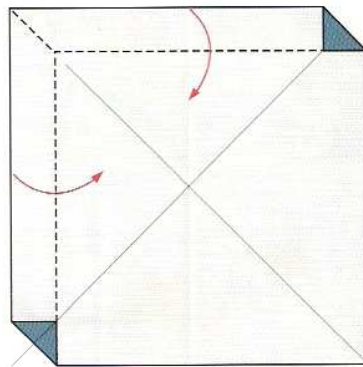

4

Refermez les deux côtés prépliés.

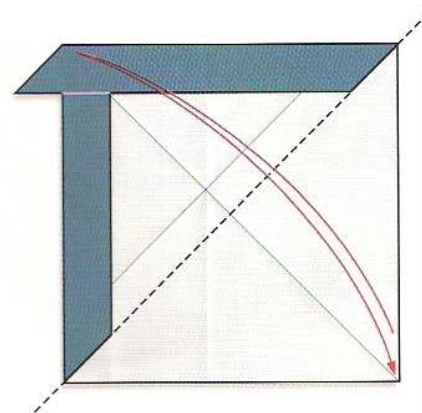

5

Marquez le pli de la diagonale.

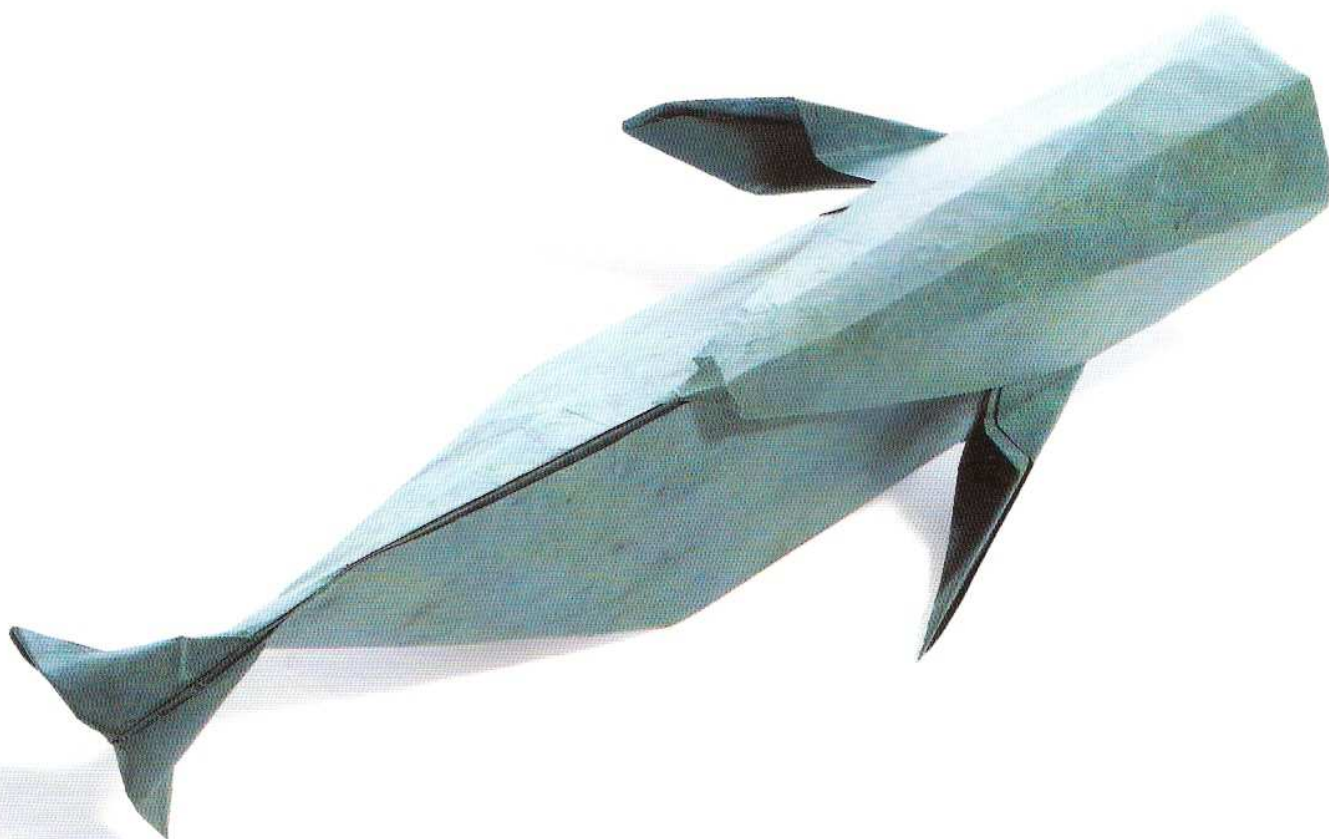

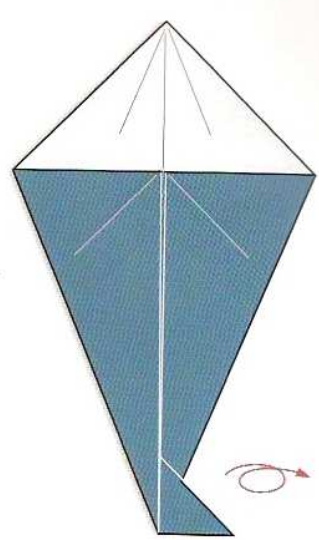
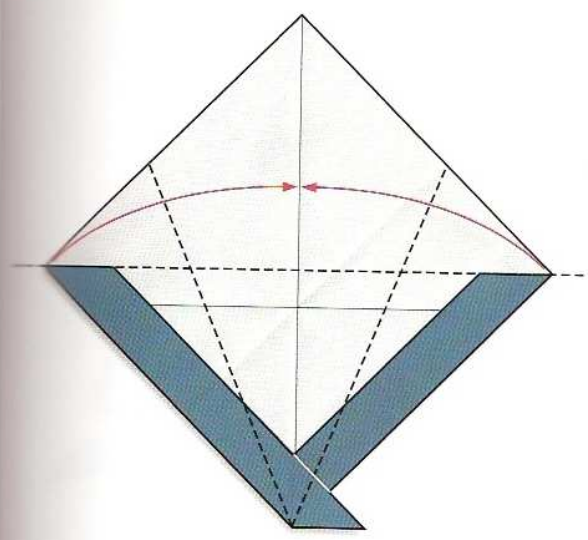

6 et 7
Pliez les deux côtés vers la diagonale
puis retournez l'ensemble.

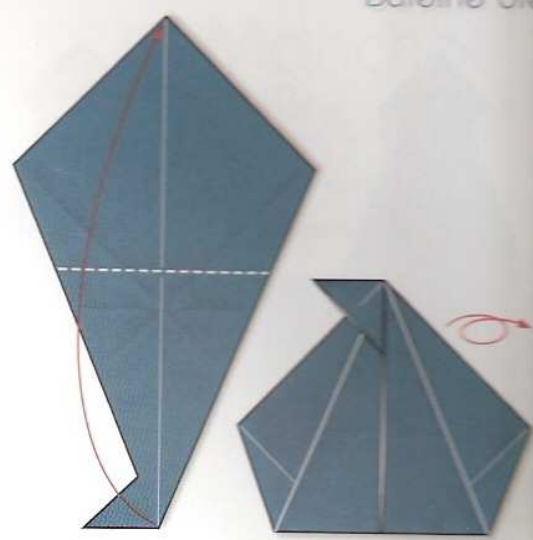

8 et 9
Pliez la forme en deux, jusqu'à l'angle opposé
puis retournez-la.

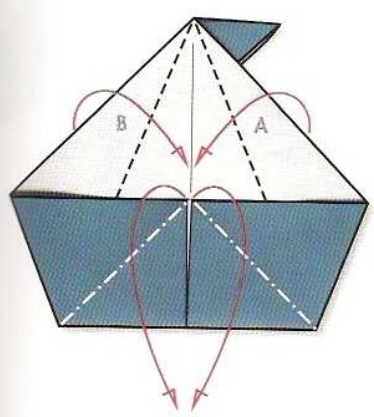

10
Tirez les deux poches vers l'extérieur
en les pliant dans les diagonales.
Repliez les côtés A et B
vers l'intérieur.

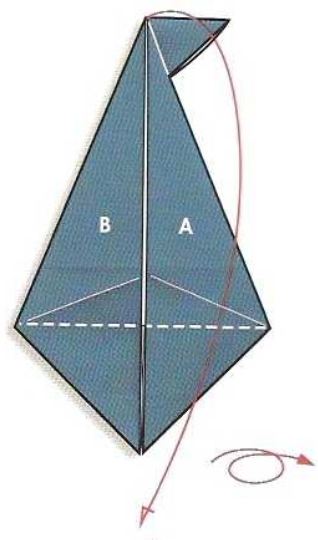

11
Pliez une épaisseur des zones A et B
vers le côté opposé.
Retournez la figure.

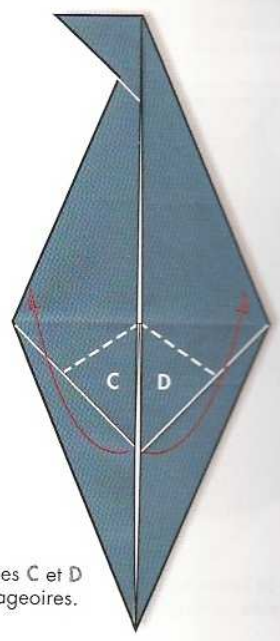

12
Pliez les deux zones C et D
pour former les nageoires.

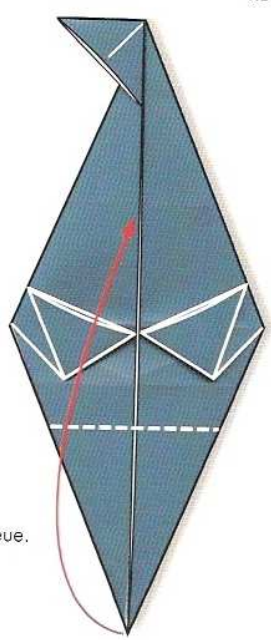

13
Repliez la pointe vers la queue.

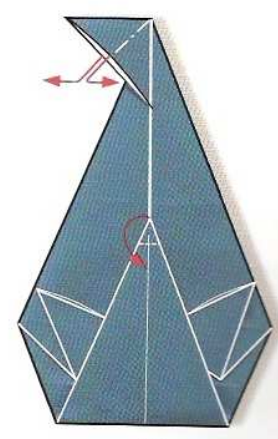

14
Repliez la pointe et ouvrez la queue.
Aplatissez bien l'ensemble.

Baleine bleue

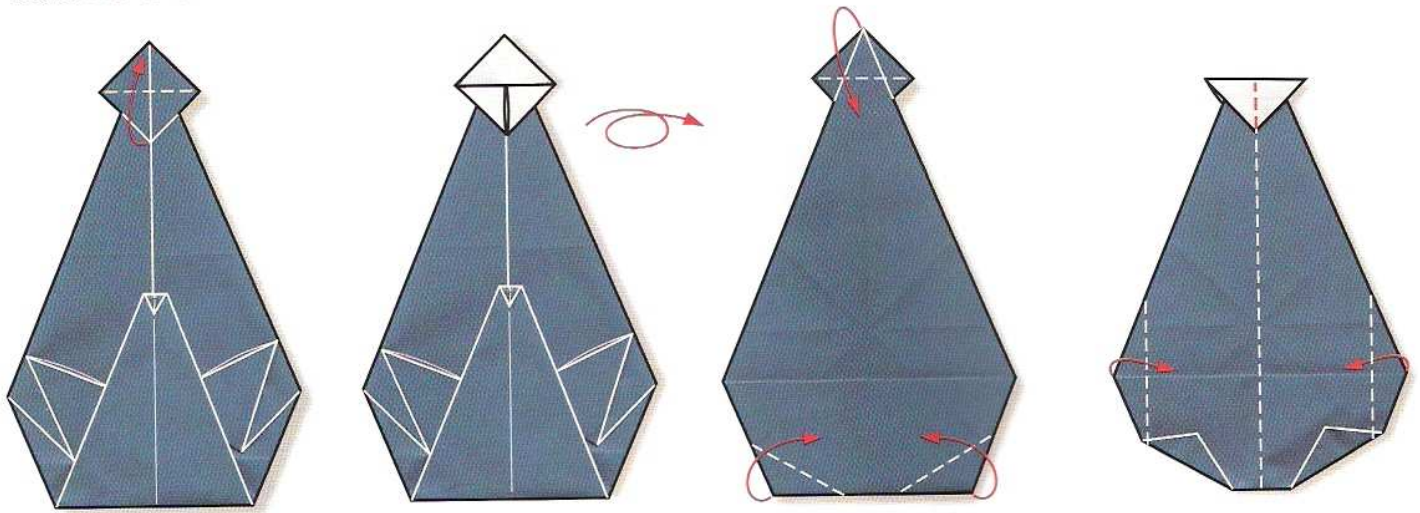

15, 16 et 17

Pliez une épaisseur de la queue dans la diagonale puis retournez la figure (fig. 15 et 16).
Rabattez les deux angles du côté opposé à la queue pour former la tête
puis repliez la queue vers l'intérieur (fig. 17).

18

Rabattez les deux pointes
du côté du corps vers l'intérieur.

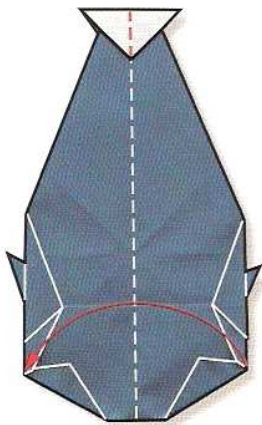

19

Pliez la forme en deux
sur toute sa longueur.

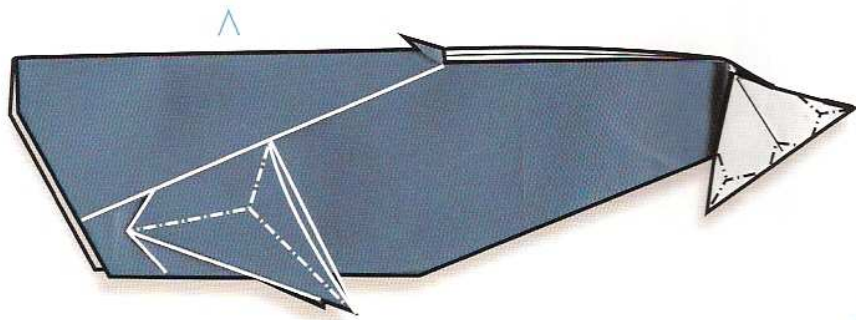

20

Pincez les nageoires en deux
et rabattez la queue.

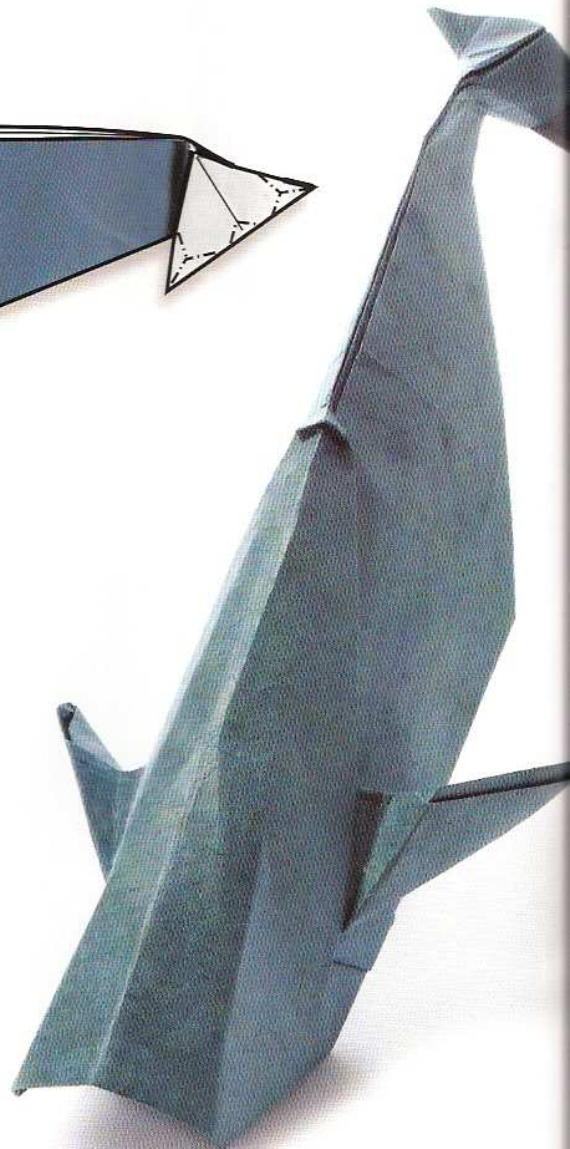
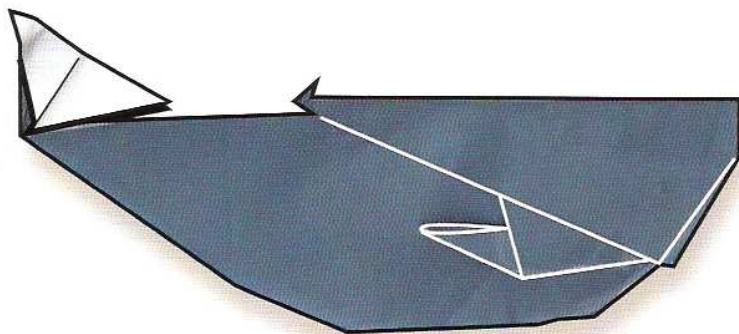

Manchot empereur

Hauteur : 9 cm

du papier bicolore (bleu et blanc)

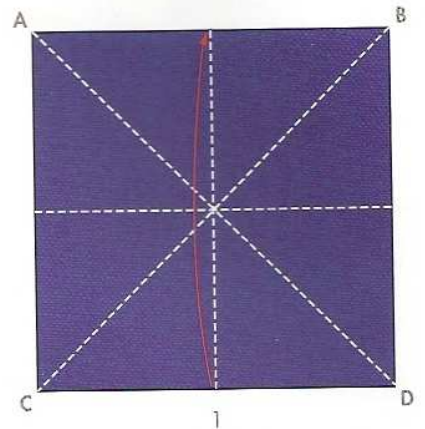
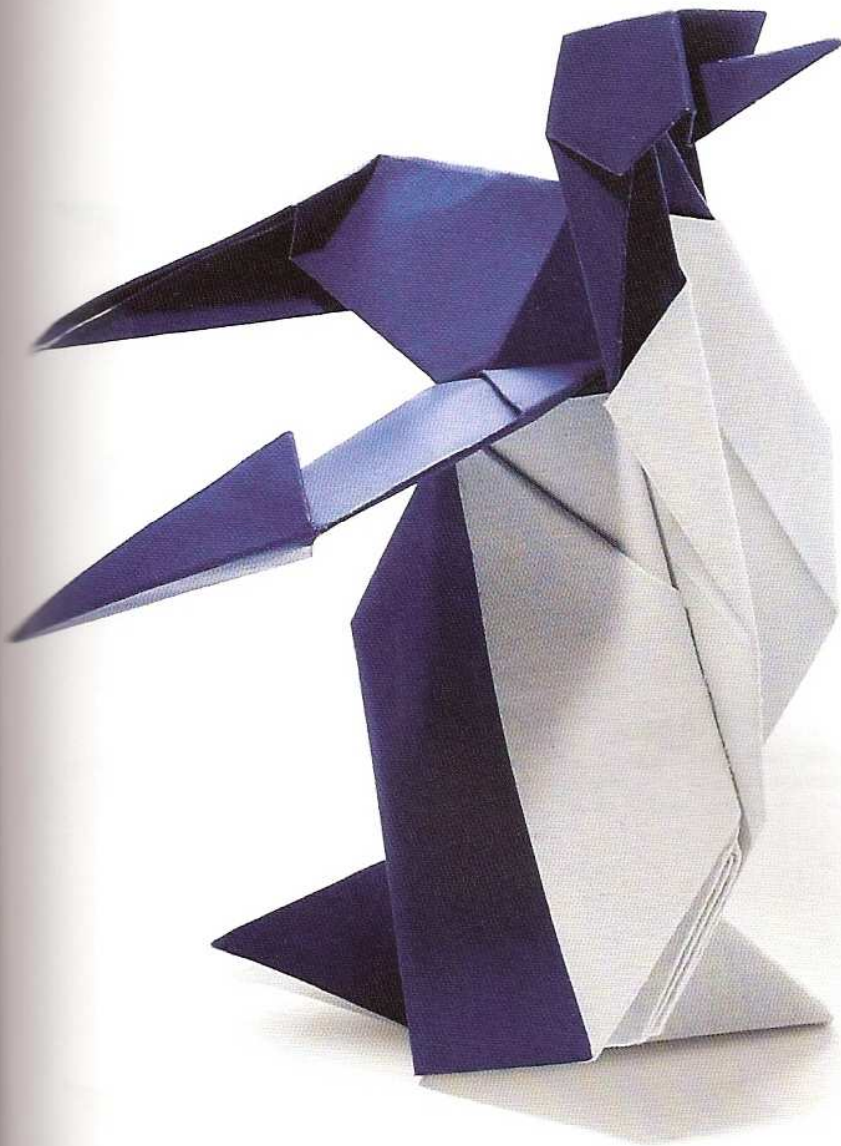

1
Prenez une feuille de papier carrée et marquez le pli des diagonales et des médianes. Refermez la figure sur la médiane.

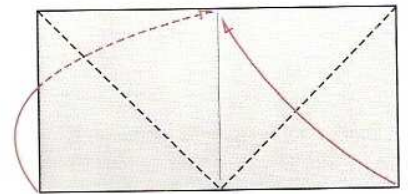

2
Rabattez, dans la diagonale, un demi-carré sur une face et l'autre demi-carré sur l'autre face.

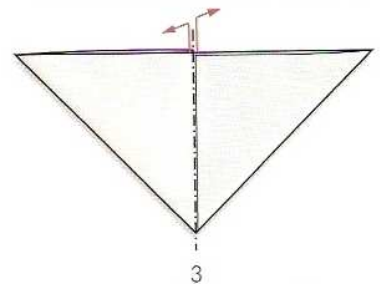

3
Vous obtenez un triangle. Écartez bien celui-ci et aplatissez pour obtenir un petit carré.

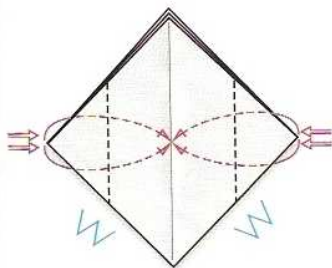

4
Marquez les plis et remplacez les quatre points latéraux vers l'intérieur, au centre.

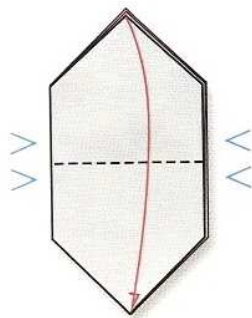

5
Prenez une épaisseur et rabattez la pointe sur le sommet opposé.

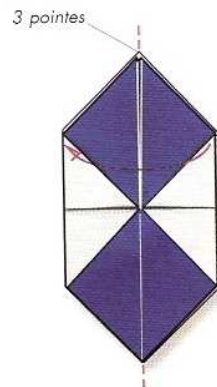

6
Rabattez une épaisseur vers la gauche.

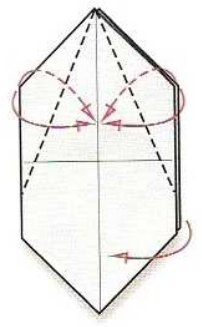

7
Pliez les côtés des trois faces vers la ligne médiane.

Manchot empereur

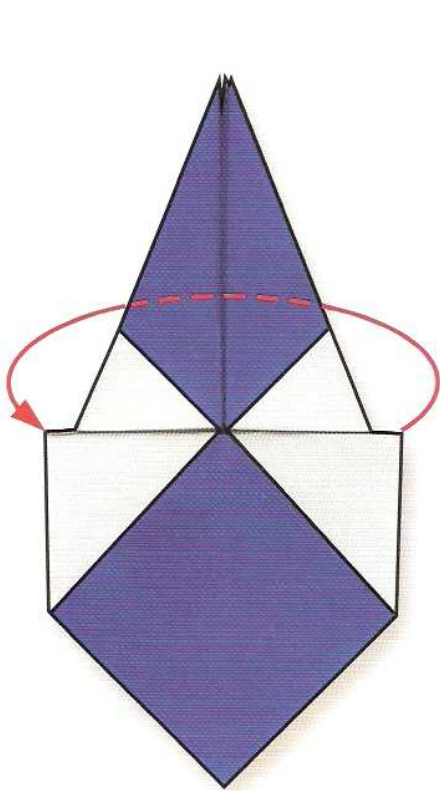

8

Repliez en deux sur la longueur.

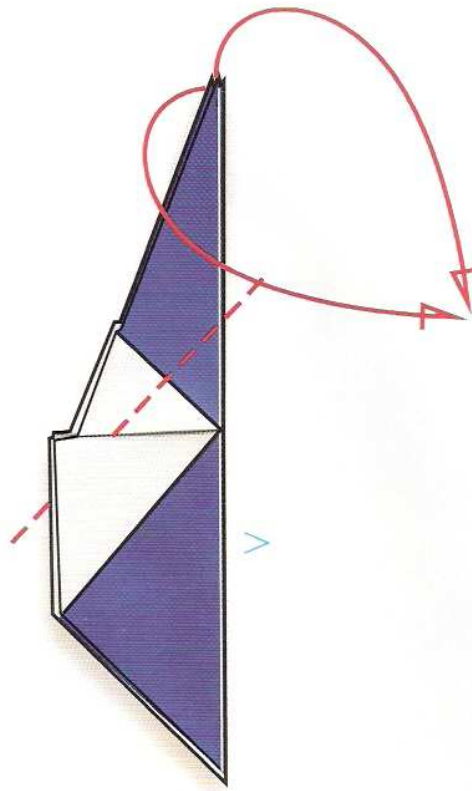

9

Repliez vers l'arrière, de chaque côté, pour obtenir les ailes.

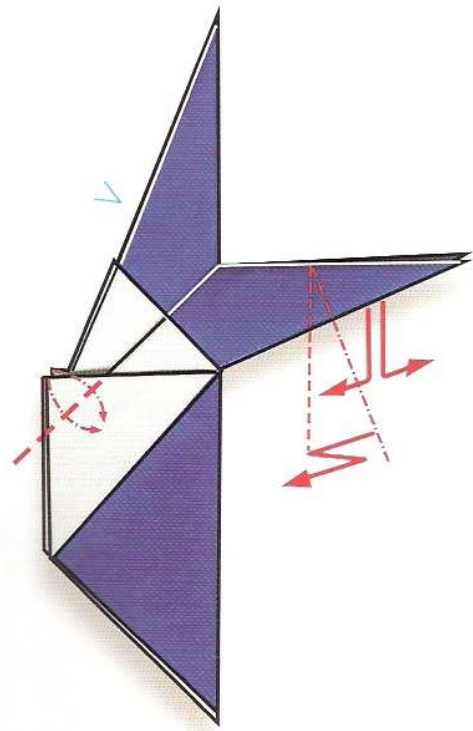

10

Écartez puis pliez l'extrémité des ailes en zigzag. Rentez les pointes vers l'intérieur pour arrondir la poitrine.

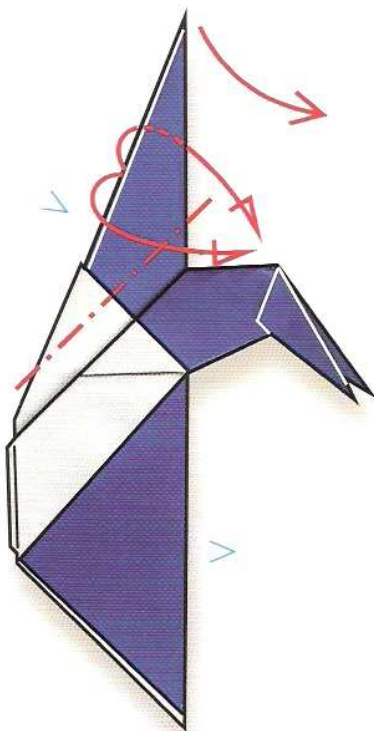

11

Ouvrez et rabattez la pointe en arrière pour former le cou.

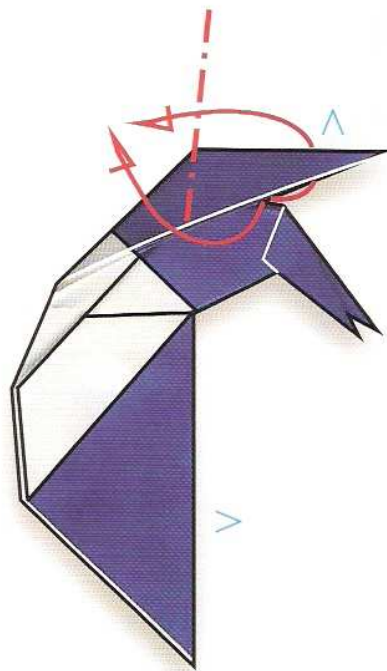

12

Ouvrez la pointe et rabattez vers l'extérieur pour former la tête.

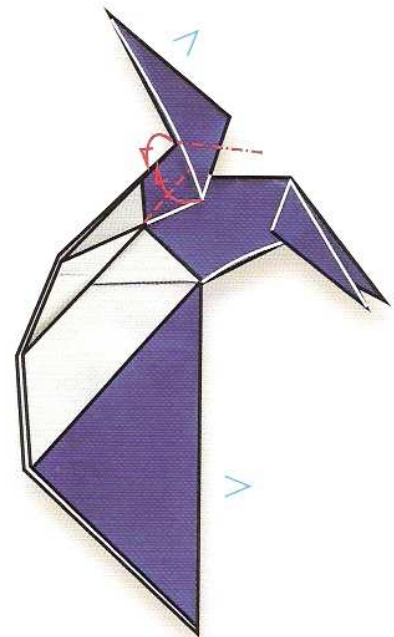

13

Arrondissez la tête en repliant de chaque côté vers l'intérieur.



14
Pliez en zigzag pour former le bec.

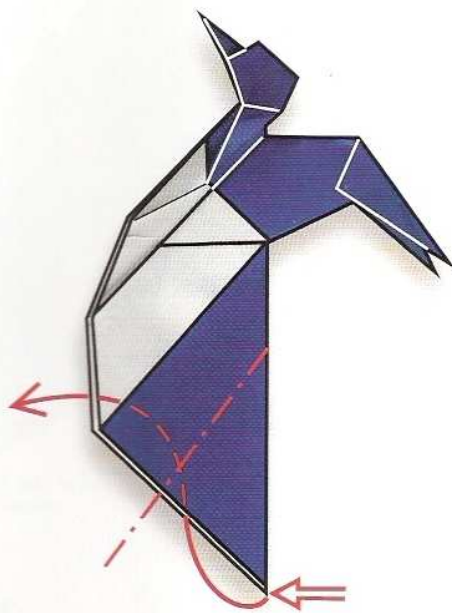

15
Pliez la pointe de la partie inférieure vers l'intérieur, entre les deux épaisseurs du corps pour former les pattes.

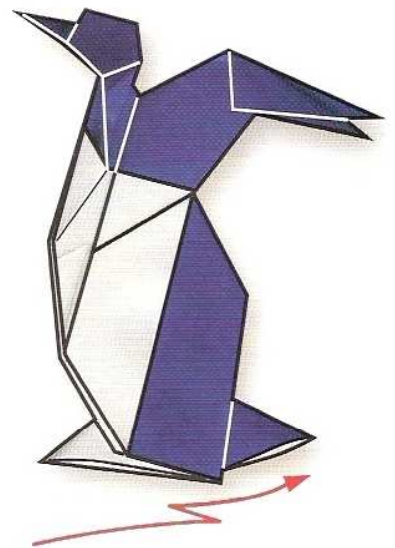

16
Prenez une épaisseur et ressortez-la en pointe, en zigzag, pour former la queue.

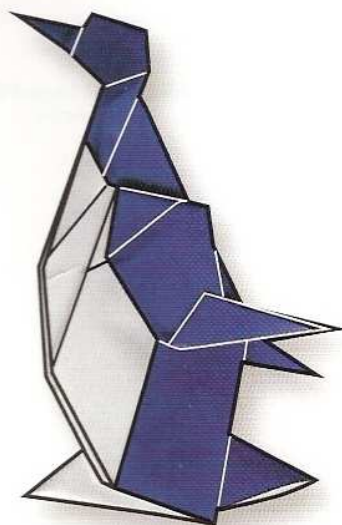
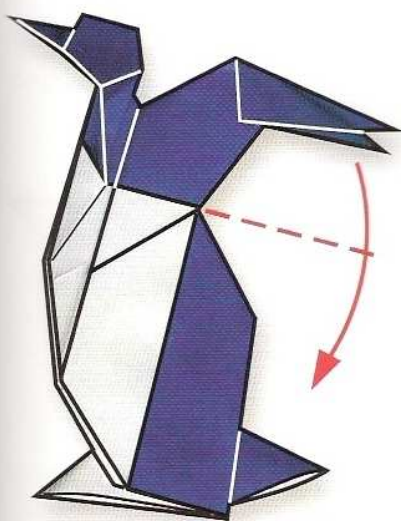

17 et 18
Vous pouvez laisser les ailes telles quelles ou les baisser légèrement vers le corps.

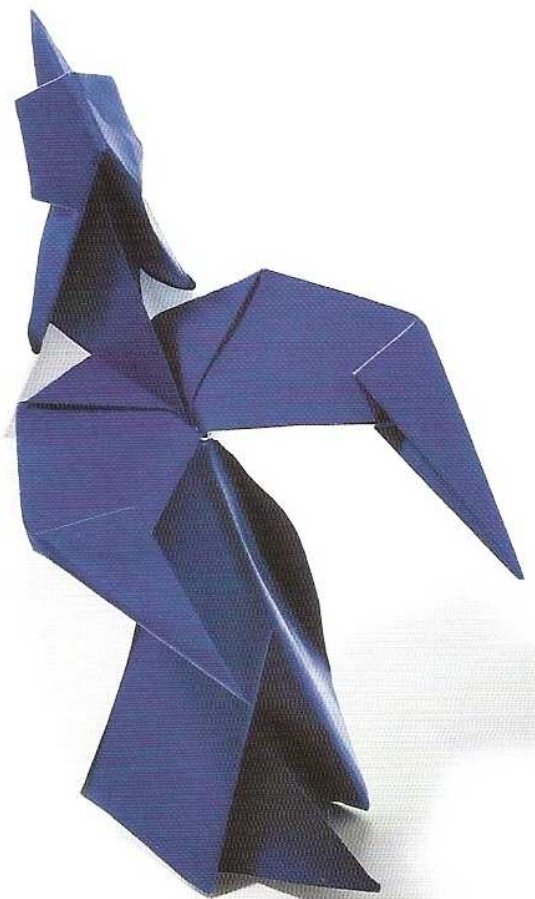

Oie cendrée en vol

Longueur : 26 cm - Largeur : 27 cm

du papier kraft (argent)

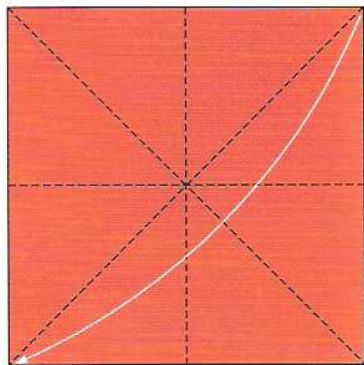

1

Prenez une feuille de papier carrée et marquez le pli des diagonales et des médianes. Pliez le carré en diagonale.

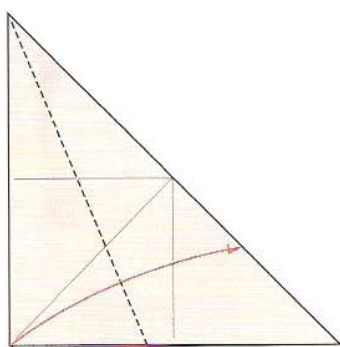

2

Repliez une épaisseur sur la base du triangle obtenu.

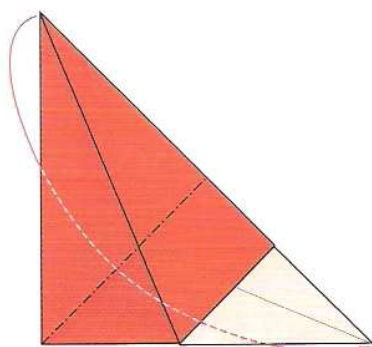

3

Pliez la forme en deux, dans sa largeur.

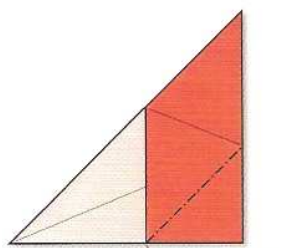

4

Ressortez la languette vers l'extérieur.

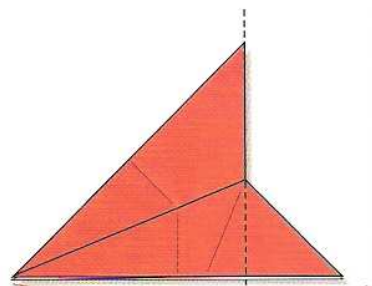

5

Rabattez une épaisseur du pliage vers la droite.

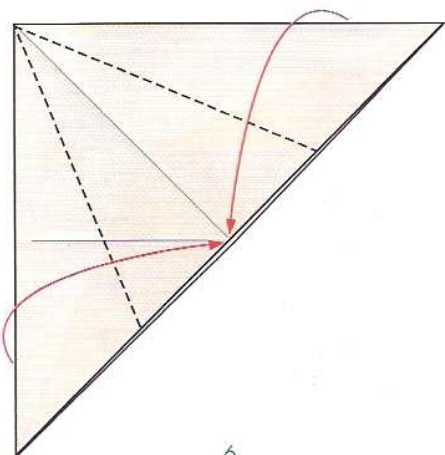

6

Pliez les deux côtés du triangle obtenu sur la ligne médiane.

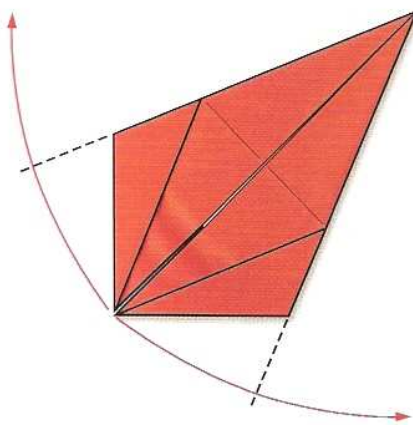

7

Rabattez les deux épaisseurs du pliage vers l'extérieur.

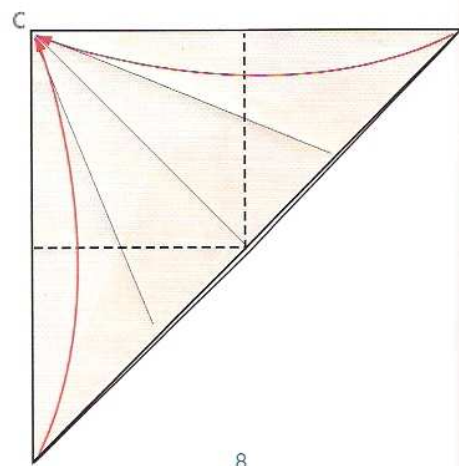

8

Pliez les angles A et B de la base du triangle sur son sommet C.

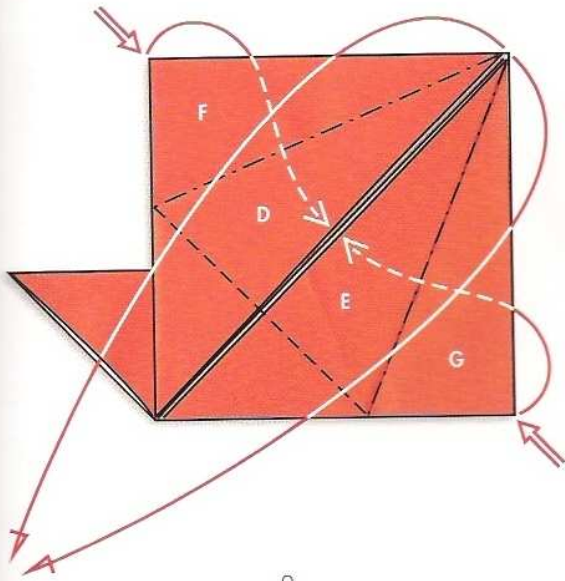

9
Pliez les deux parties centrales D et E vers le bas puis les deux côtés F et G vers l'arrière.

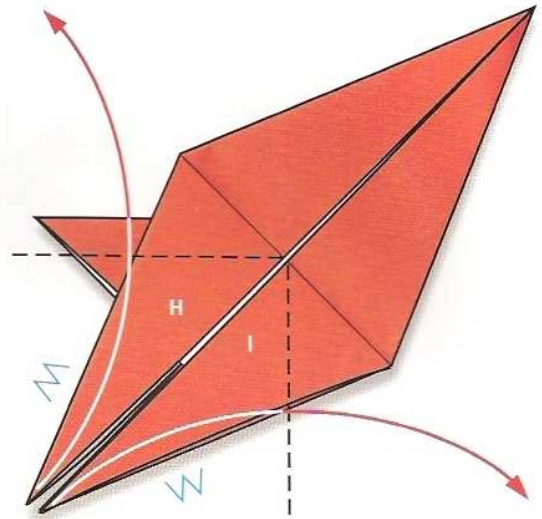

10
Pliez les parties H et I vers l'extérieur pour former les ailes.

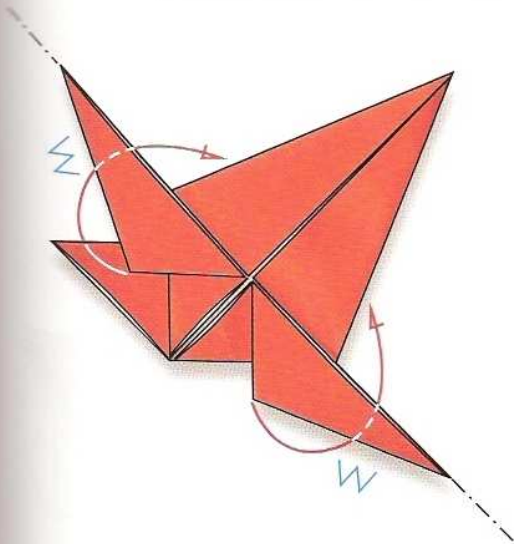

11
Soulevez les ailes et rabattez l'épaisseur du dessous vers l'extérieur. Aplatissez l'ensemble.

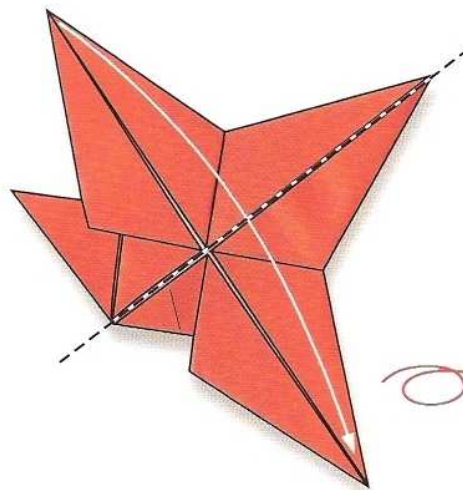

12 et 13
Pliez la figure en deux puis retournez-la. Repliez une nouvelle fois dans la longueur pour former le cou. Attention à ne pas trop écraser l'attache des ailes.

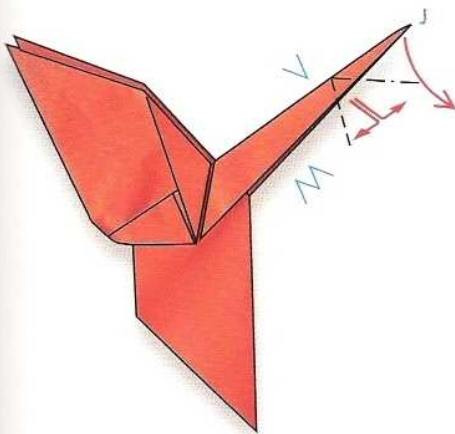

14
Ouvrez l'extrémité du cou, pliez vers le bas et aplatissez au niveau de la pointe J pour obtenir la tête.

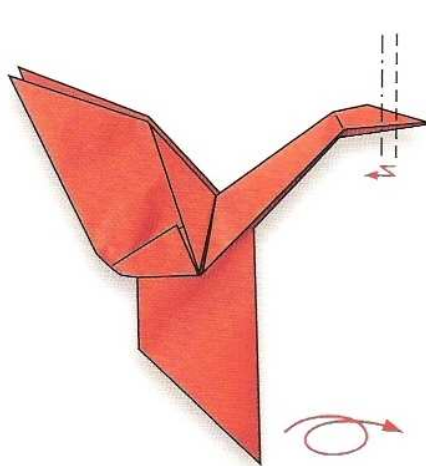

15
Pliez la pointe en zigzag pour former le bec. Retournez la figure.

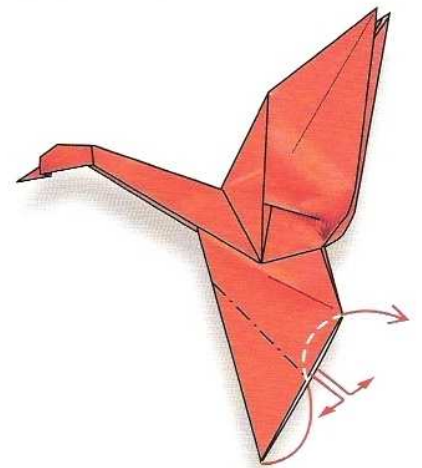

16
Pliez la partie inférieure du corps et aplatissez son extrémité pour former les pattes.

Oie cendrée en vol

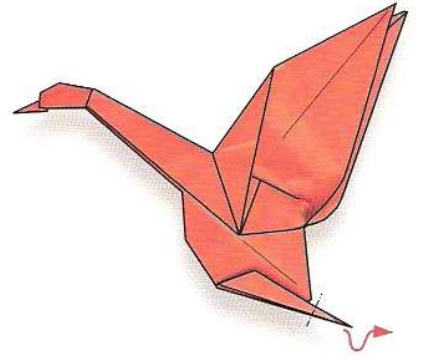
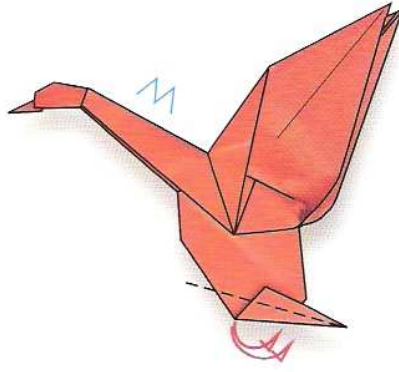
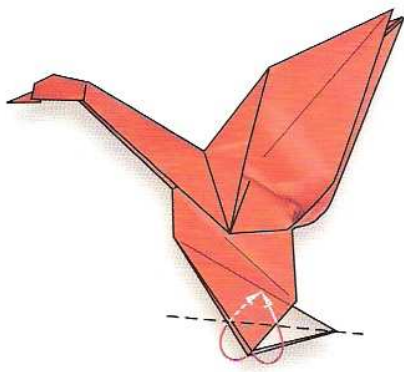

17, 18 et 19

Repliez deux fois l'extrémité pour affiner les pattes (fig.17 et 18) puis arrondissez la pointe (fig.19).

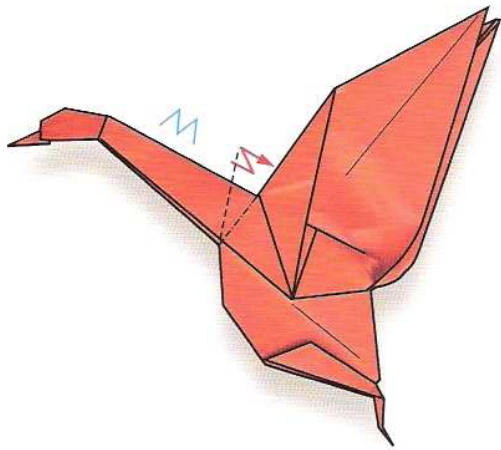

20

Pliez le cou en le relevant afin de lui donner une forme dynamique.

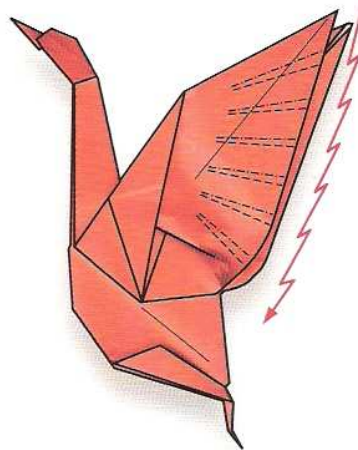

21

Pliez les ailes en zigzag pour former les plumes.

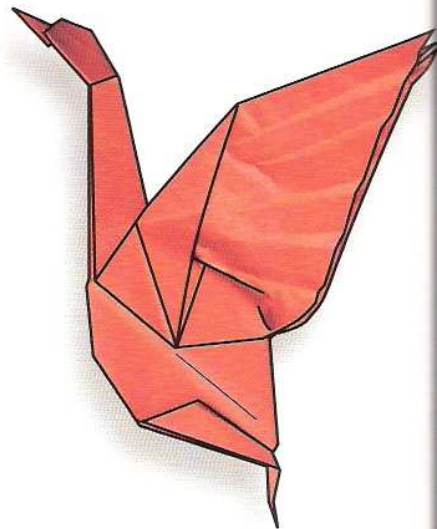

Oie cendrée au repos

Longueur : 14 cm - Hauteur : 15 cm

du papier kraft (argent)

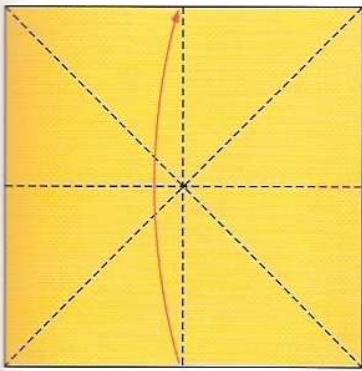

1

Prenez une feuille de papier carré et marquez le pli des diagonales et des médianes. Pliez le carré en deux dans la médiane.

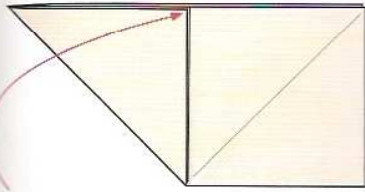

2

Pliez un petit carré dans sa diagonale puis retournez la figure.

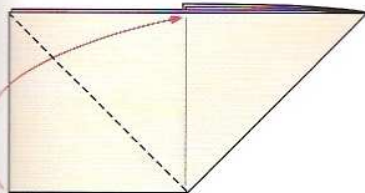

3

Pliez, dans la diagonale, le deuxième petit carré.

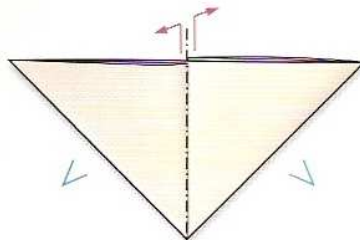

4

Vous obtenez un triangle. Écartez bien celui-ci et aplatissez pour former un petit carré.

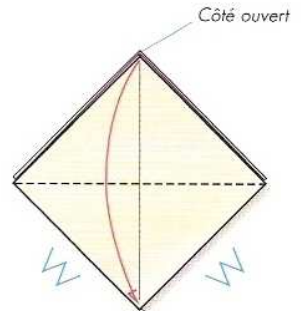

5

Pliez une épaisseur du côté ouvert du petit carré vers le sommet du côté fermé.

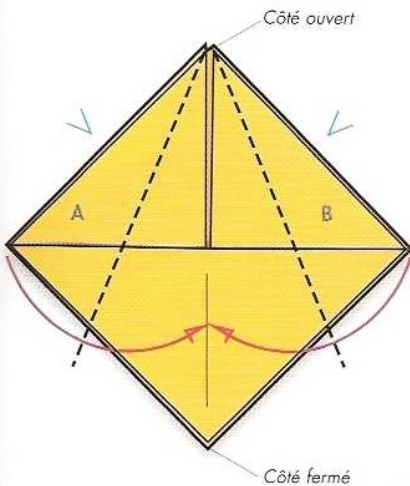

6 et 7

Pliez une épaisseur des côtés A et B vers la diagonale et retournez la figure.

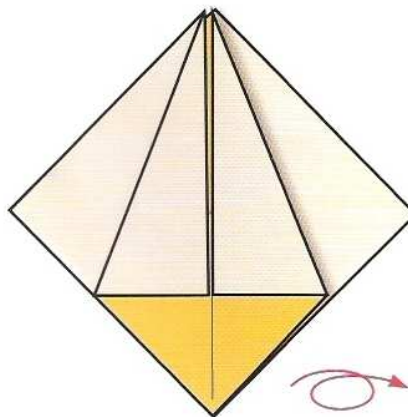

8

Pliez les côtés de la même manière que pour les étapes 6 et 7.

Oie cendrée au repos

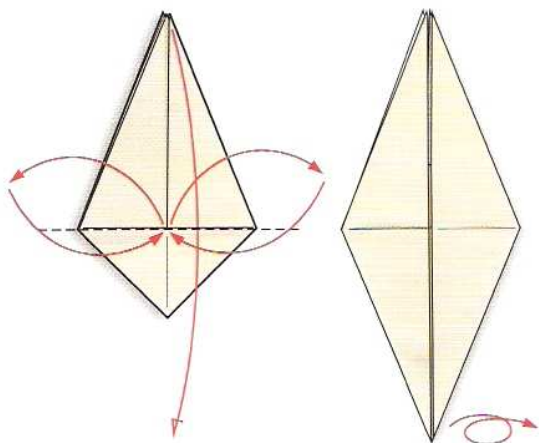

9 et 10
Ouvrez les deux côtés vers l'extérieur, repliez une épaisseur tout en replaçant les côtés vers l'intérieur. Retournez la figure.

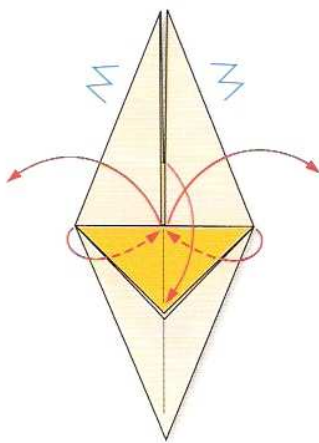

11
Ouvrez les deux côtés vers l'extérieur. Soulevez la poche et replacez les côtés vers l'intérieur.

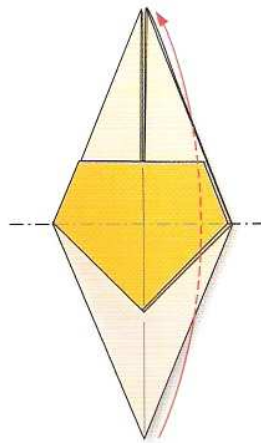

12
Rabattez la partie inférieure vers le sommet.

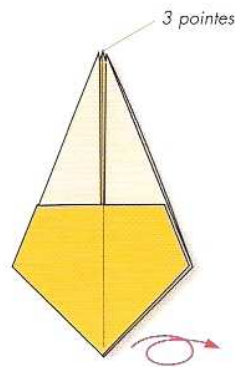

13
Retournez la figure.

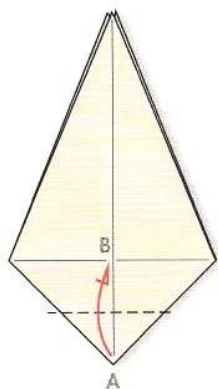

14
Repliez la pointe épaisse A sur le point B.

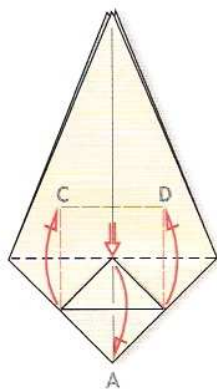

15
Repositionnez la pointe A. Prenez une épaisseur de papier de chaque côté et pliez vers les points C et D. Aplatissez bien le sommet de la pyramide pour former un carré.

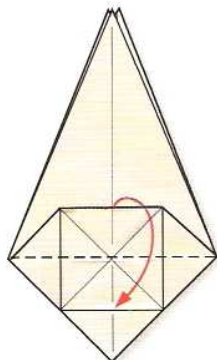

16
Fermez vers le bas.

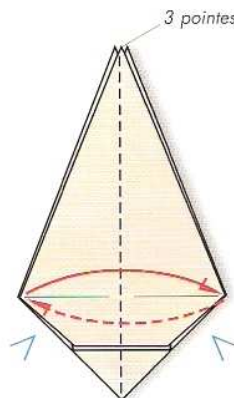

17
Refermez la figure en deux, de chaque côté.

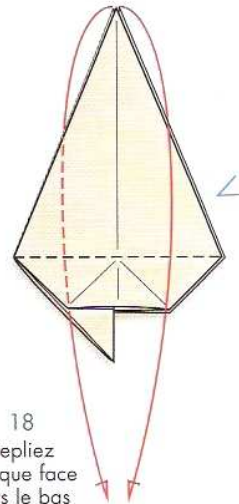

18
Repliez chaque face vers le bas pour former les ailes.

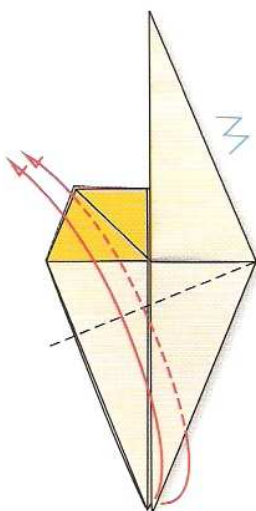

19
Repliez les deux ailes en biais vers le haut.

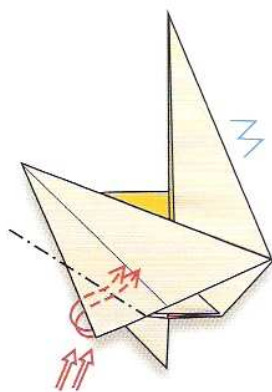

20
Pliez les angles de chaque aile vers l'intérieur, entre les épaisseurs de papier.

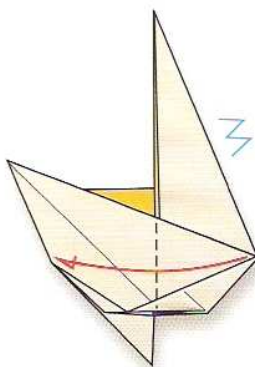

21
Rabattez une épaisseur vers la gauche.

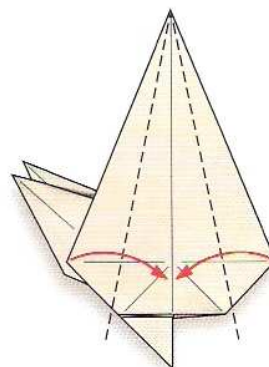

22
Pliez les deux côtés sur la longueur, vers la ligne médiane, pour former le cou.

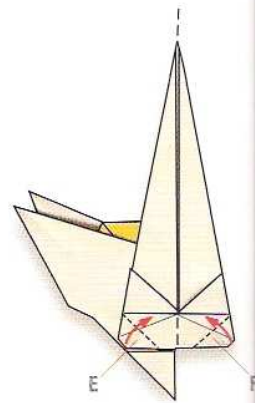

23
Pliez les angles E et F vers l'intérieur pour arrondir le ventre. Placez les pointes de chaque angle sous l'épaisseur du papier pour les bloquer.

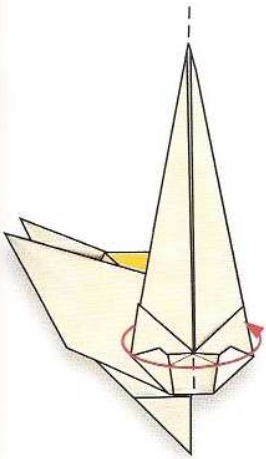

24
Refermez le cou dans la longueur.

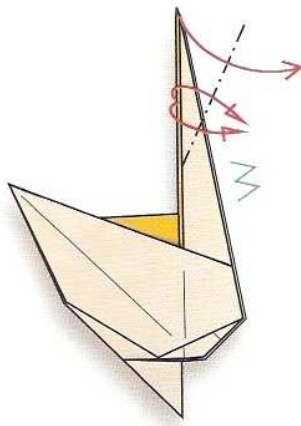

25
Pliez l'extrémité du cou en biais.

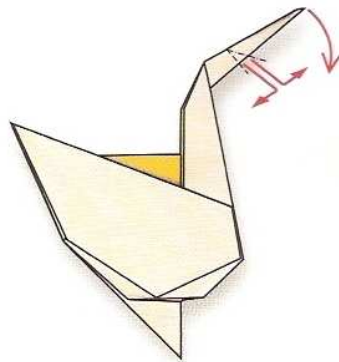

26
Ouvrez les deux épaisseurs de papier, placez un doigt à l'intérieur de la tête et pliez celle-ci vers le bas en pinçant au niveau du cou.

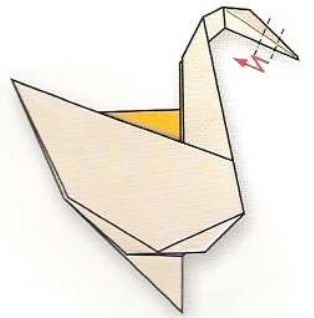

27
Pliez l'extrémité de la tête en zigzag pour former le bec.

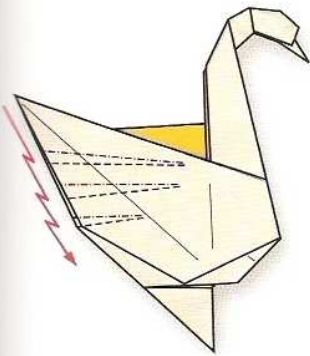

28
Pliez les ailes en zigzag (comme un éventail) pour former les plumes. Arrondissez-les.

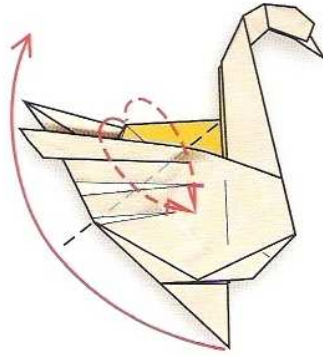

29
Relevez la queue et arrondissez le corps.

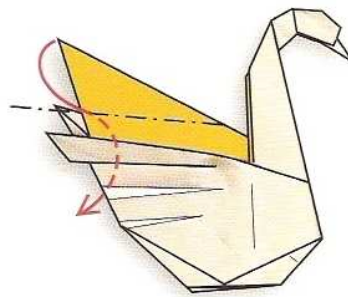

30
Rabaissez la pointe vers le bas.

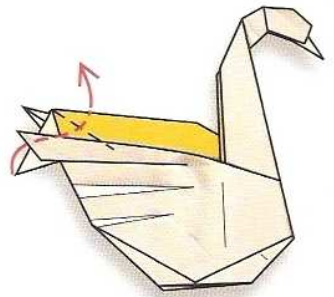

31
Repliez l'extrémité de la queue pour la faire ressortir.

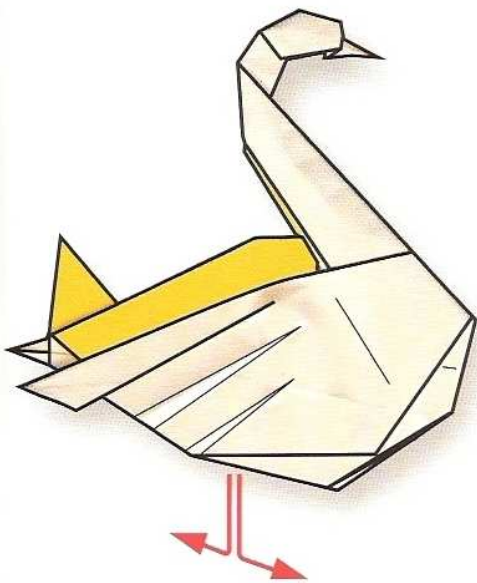

32
Écartez légèrement les ailes et le corps pour donner du volume à l'ensemble.



Dauphin

Longueur : 14 cm

du papier kraft (argent)

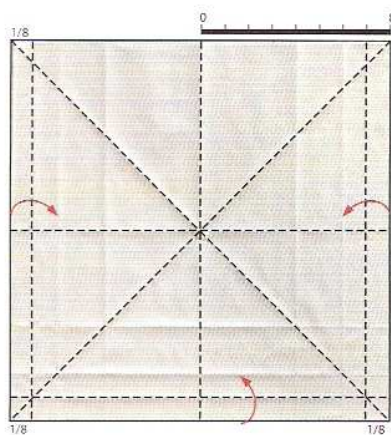

1

Prenez une feuille de papier carrée et marquez le pli des diagonales et des médianes.
Pliez, vers l'intérieur, trois côtés du carré sur 1/8 de la surface par rapport aux lignes médianes.

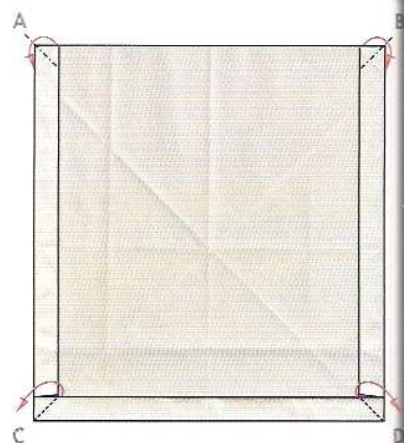

2

Pliez les angles A et B vers l'intérieur et faites ressortir les angles C et D vers l'extérieur.

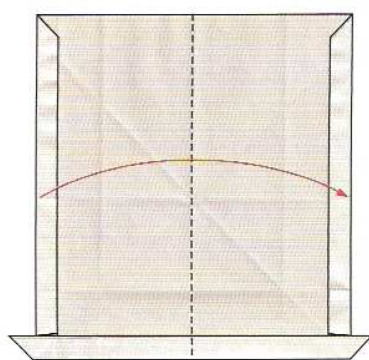

3

Pliez la figure en deux en suivant la ligne médiane.



4 et 5

Pliez, dans la diagonale, le petit carré de la partie inférieure du pliage puis ouvrez. Vous avez ainsi marqué le pli.

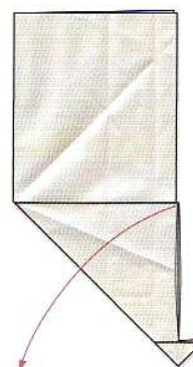

6

Pliez un côté sur la ligne médiane.

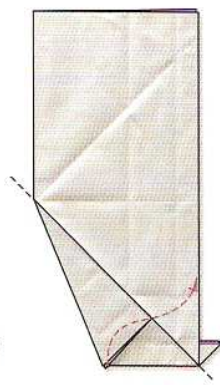

7

Ressortez une épaisseur vers l'extérieur et aplatissez bien l'ensemble.

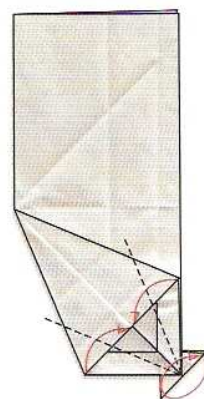

8 et 9

Pliez les deux côtés et rabattez-les de part et d'autre de la diagonale. Aplatissez pour bien marquer le pli puis ouvrez. Rabattez une épaisseur de la queue.

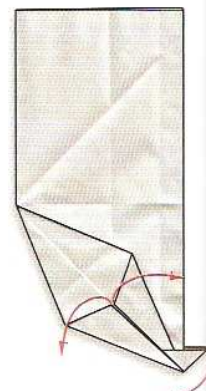

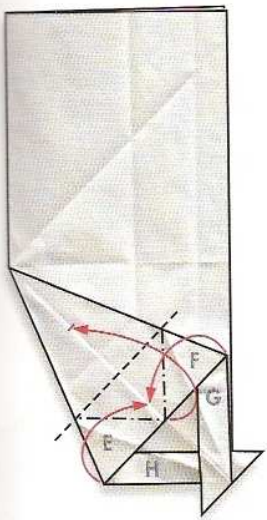

10
Pliez les côtés G et H
et rabattez vers l'arrière
les angles E et F.
Repliez la pointe obtenue
pour former la nageoire dorsale.

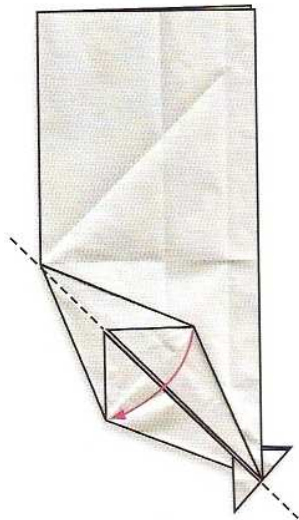

11
Repliez la nageoire dorsale
en deux sur la diagonale.

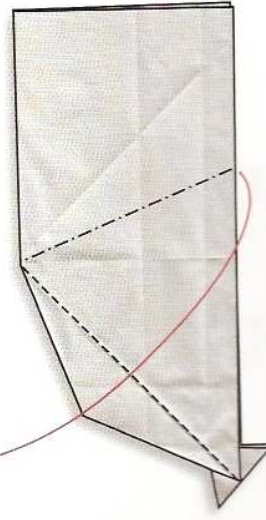

12
Ouvrez une épaisseur
et aplatissez.

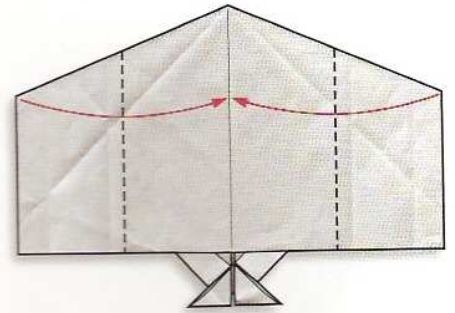

13
Pliez les deux côtés
vers la ligne médiane.

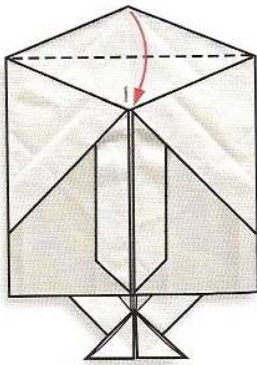

14
Pliez le sommet en deux,
vers le point de rencontre I des deux côtés.

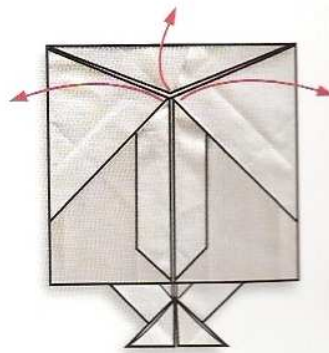

15
Ouvrez les trois parties
précédemment pliées.

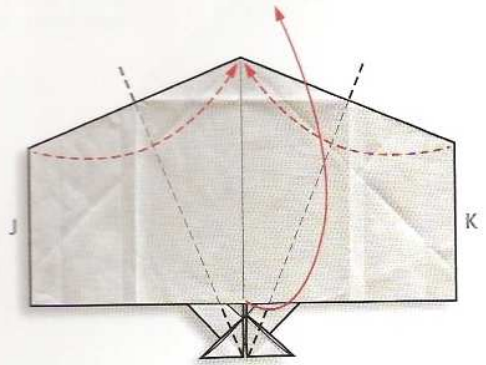

16
Basculez une épaisseur vers le haut et aplatissez.
Repliez, à l'intérieur, les côtés J et K
sur toute la longueur de la ligne médiane.

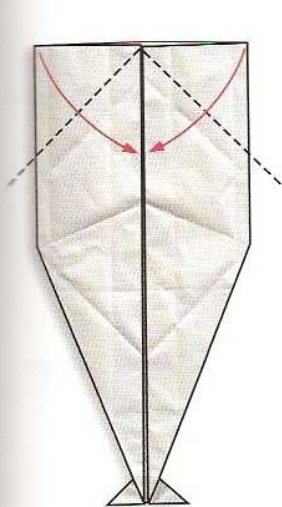

17 et 18
Pliez les deux angles vers la ligne médiane
puis ouvrez.



19
Repliez les deux angles
vers l'intérieur pour former
les nageoires pectorales.



20
Pliez les nageoires
vers l'extérieur.

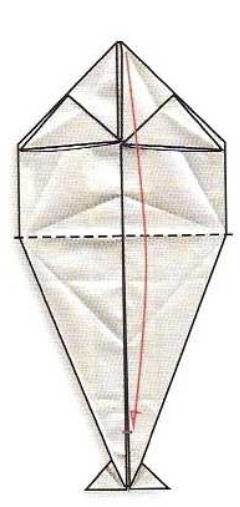

21
Pliez la figure en deux
dans la largeur et aplatissez
les nageoires pectorales.

Dauphin

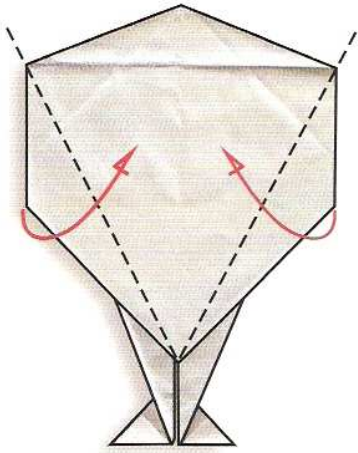

22
Rabattez les deux côtés vers l'intérieur.

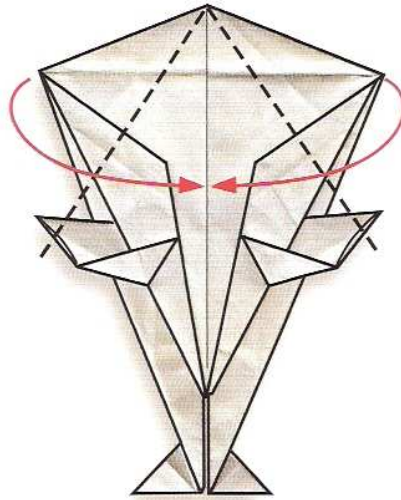

23
Pliez les deux côtés vers la ligne médiane pour former les nageoires. Aplatissez.

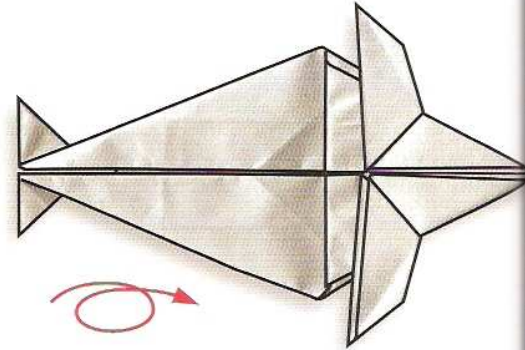
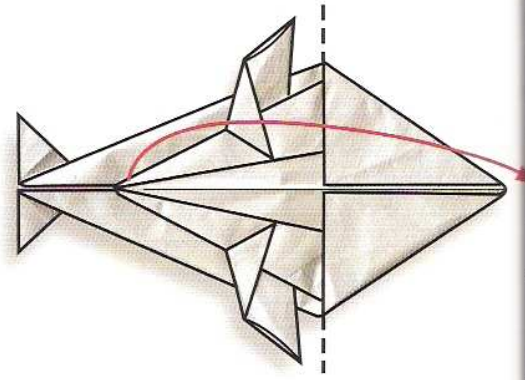

24 et 25
Repliez la pointe vers la droite. Celle-ci dépasse légèrement de la pointe du dessous. Retournez la figure.

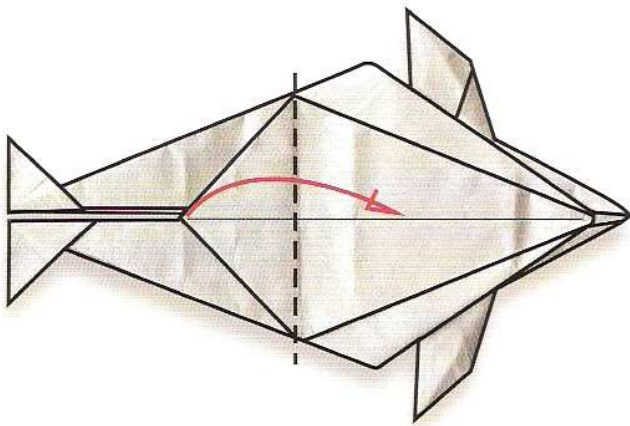

26
Pliez la nageoire dorsale.

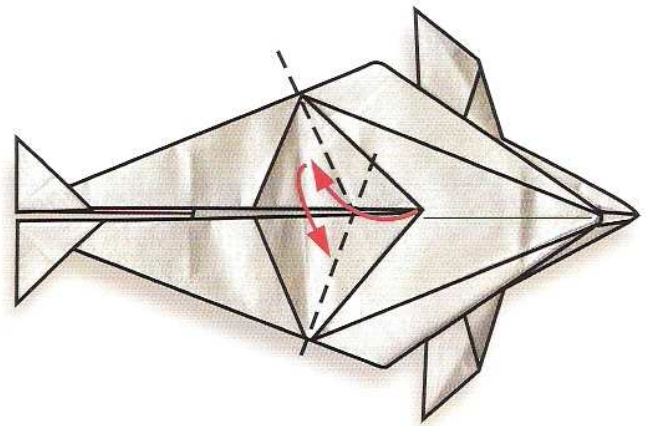

27
Rabattez les deux côtés de la nageoire dorsale vers l'intérieur et pincez l'extrémité.

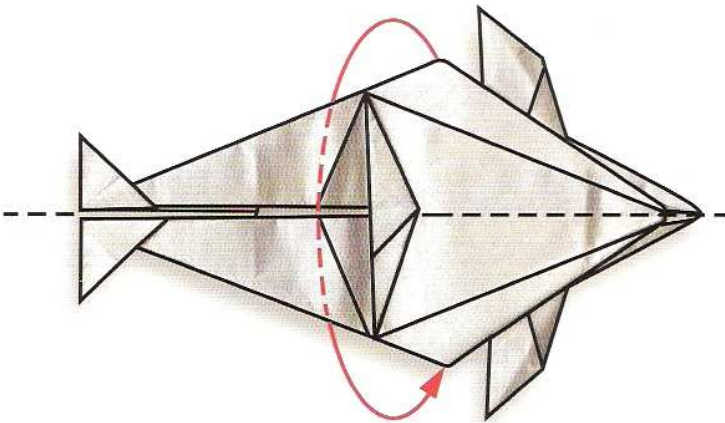

28
Pliez le dauphin en deux sur toute sa longueur.

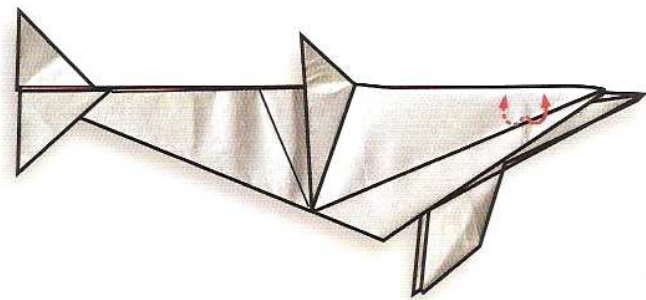

29
Pressez la tête pour obtenir le melon et arrondissez l'ensemble pour donner du dynamisme au dauphin.



Éléphant

Longueur : 13 cm - Hauteur : 12 cm

du papier kraft (marron)

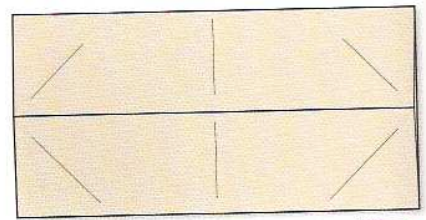
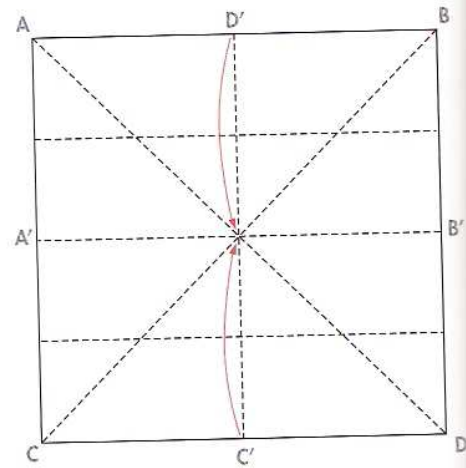
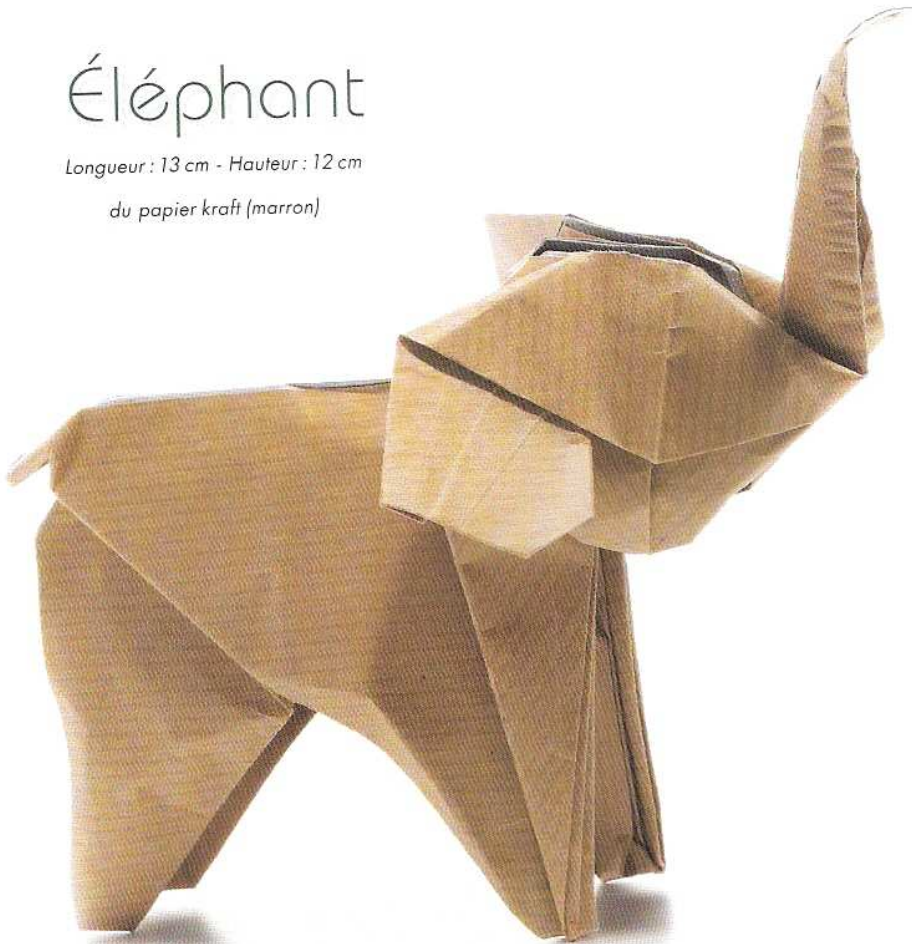

1 et 2

Prenez une feuille de papier carrée et marquez les plis de base en commençant par les diagonales AD et BC puis en continuant avec les médianes A'B' et C'D'. Rabattez les côtés AB et CD sur la médiane A'B'. Retournez la figure.

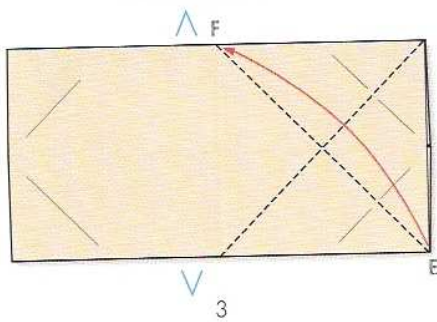

3
Rabattez l'angle E sur le point F.

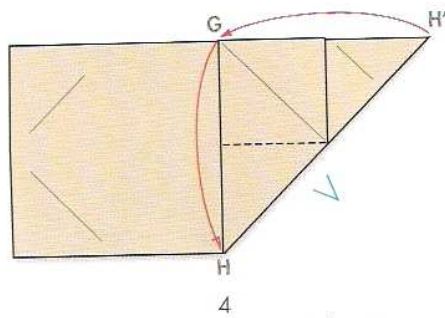

4
Prenez une épaisseur puis rabattez la pointe G sur la pointe H. Fermez ensuite en ramenant la pointe H' sur l'ancien emplacement de G.

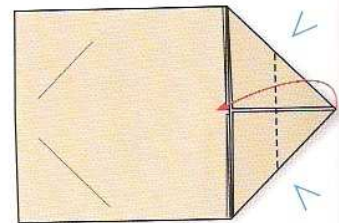

5

Pliez la pointe vers l'intérieur en la faisant légèrement dépasser de la base.

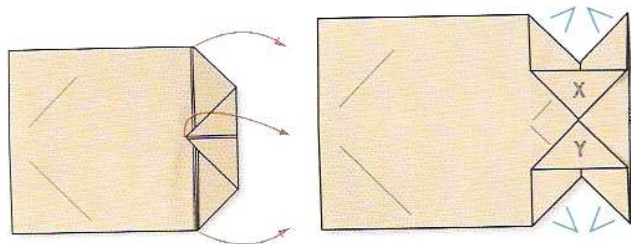

6 et 7

Prenez cette pointe avec une épaisseur de papier et aplatissez pour former deux petites poches X et Y. Retournez la figure.

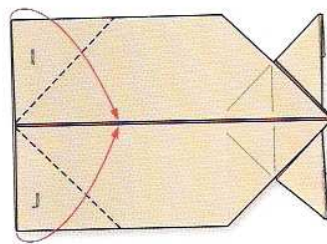

8

Pliez les angles I et J vers l'intérieur, sur la ligne médiane.

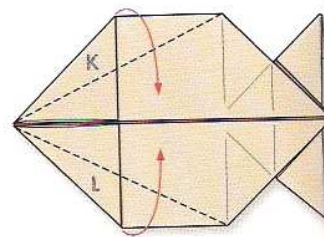

9

Repliez les côtés K et L vers la ligne médiane.

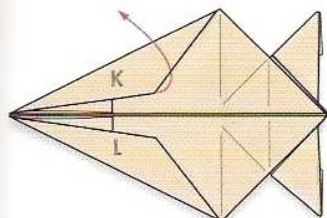

10
Ressortez le côté K
vers l'extérieur.

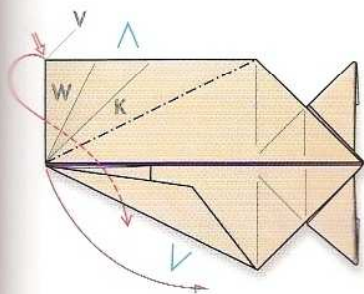

11
Ouvrez les côtés K et W
vers l'extérieur puis ramenez
le point V vers le bas
pour obtenir un triangle.
Aplatissez.

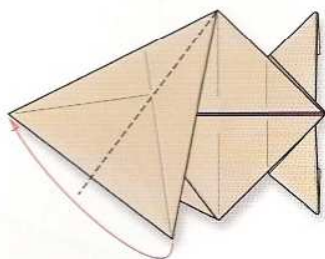

12
Pliez le triangle en deux.

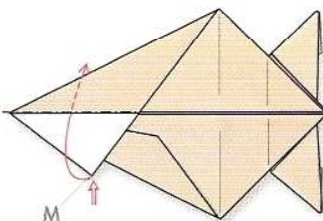

13
Repoussez l'angle saillant M.
Soulevez une épaisseur
et replacez le pli
vers l'intérieur.

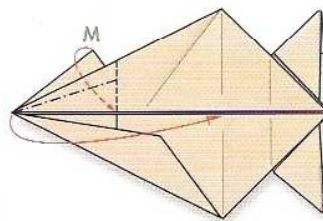

14
Pliez la pointe de la partie supérieure
vers la droite, sur la ligne médiane,
pour former une oreille.
Rabattez l'angle saillant M
vers l'intérieur.

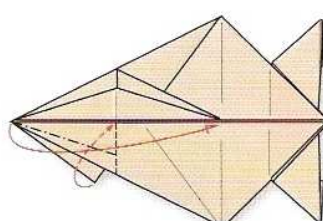
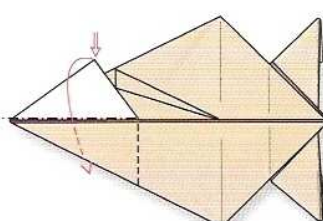
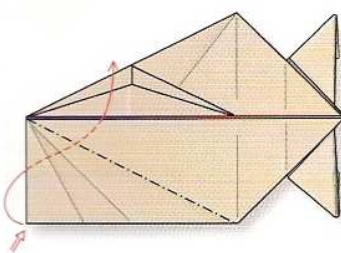
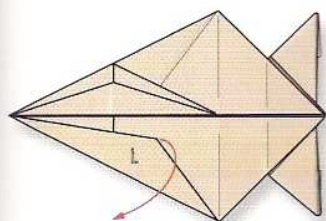

15 à 18
Répétez les étapes 10 à 14 avec le côté L pour former la deuxième oreille.

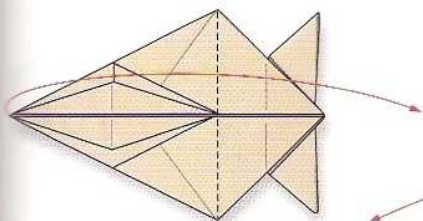

19
Pliez la figure sur sa largeur.

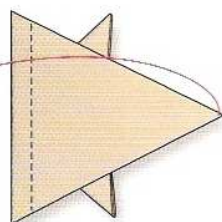

20
Repliez la pointe vers la gauche
en décalant légèrement
le pli d'environ 1 cm.

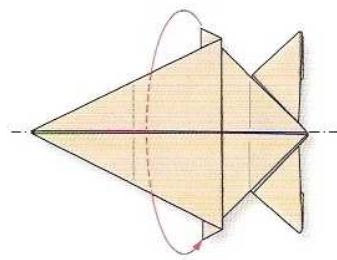

21
Pliez la figure en deux
sur sa longueur.

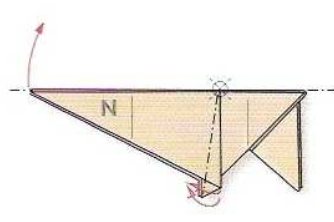

22
Faites pivoter les trois points N
en prenant l'axe de rotation
pour base.

Éléphant

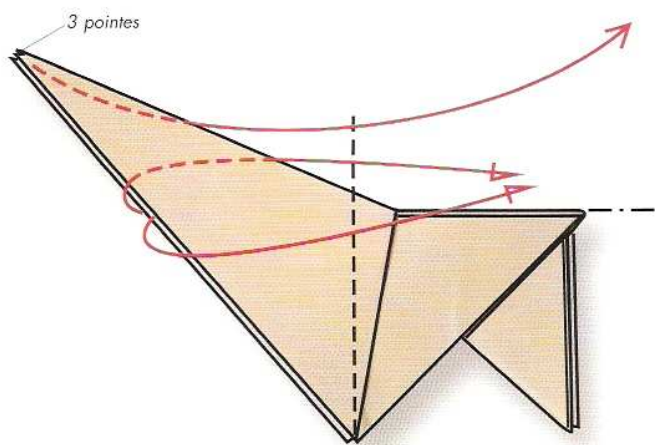

23
Écartez les deux épaisseurs puis rabattez-les vers l'arrière.

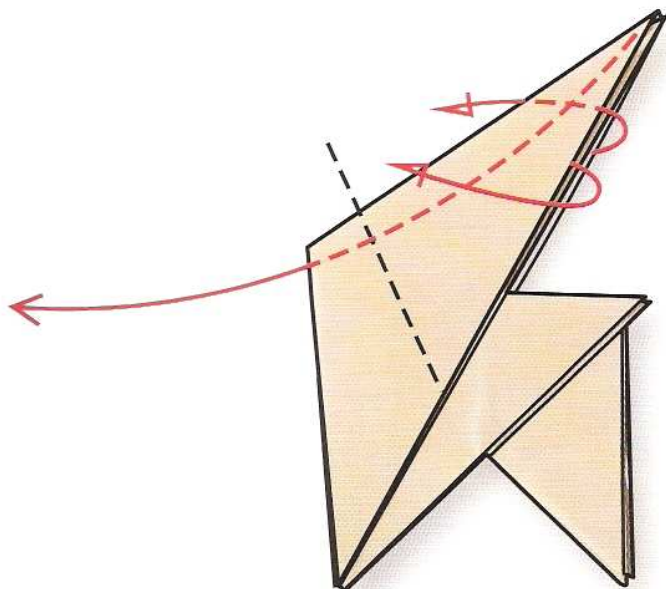

24
Écartez les deux épaisseurs puis repliez-les vers la gauche en décalant légèrement le pli pour former la tête.

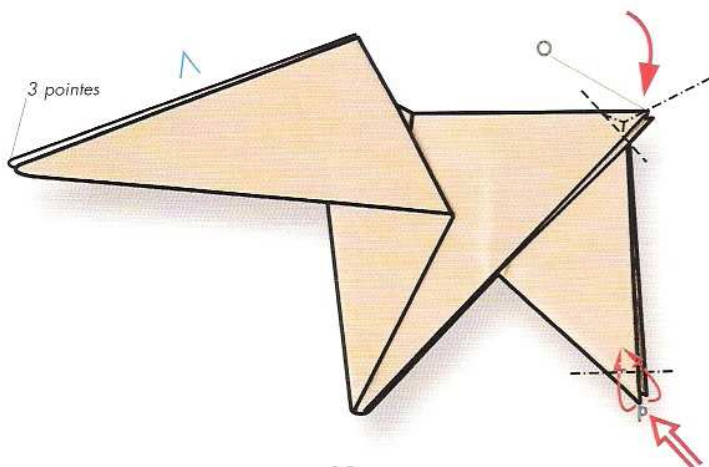

25
Pliez la pointe O vers l'intérieur pour former la queue.
Repliez, de la même manière, les deux points P vers l'intérieur pour former les pattes arrière.

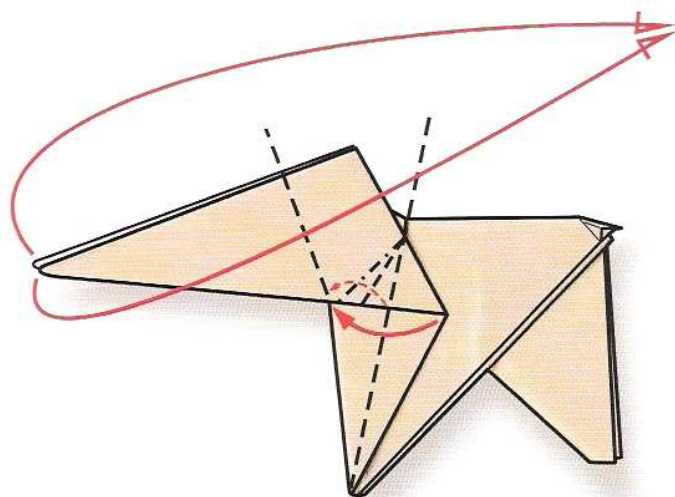

26
Pliez les oreilles vers l'arrière et arrondissez pour former la mâchoire.

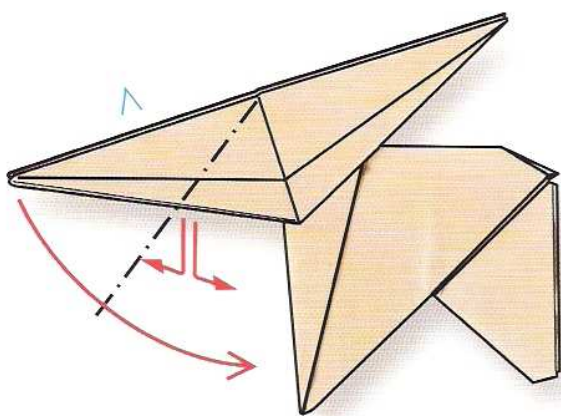

27
Écartez les deux épaisseurs à gauche puis abaissez la pointe vers le bas pour former la trompe.

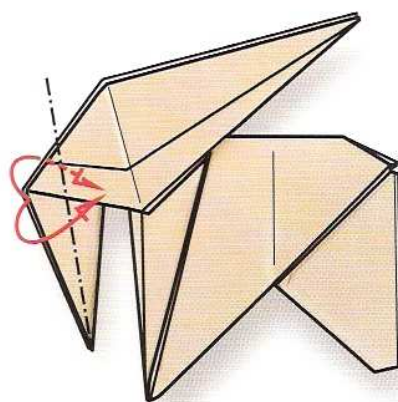

28
Repliez chaque côté de la trompe dans la longueur.

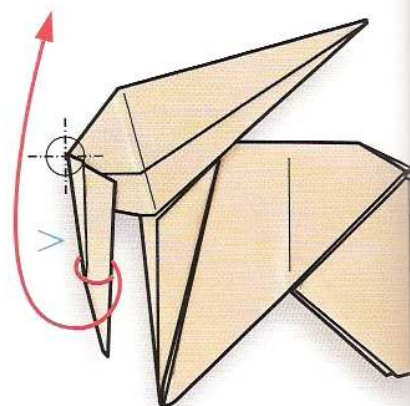

29
Redressez la trompe en prenant l'axe de rotation comme base.

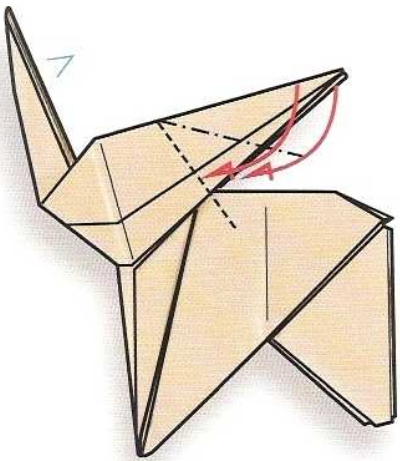

30

Pliez les pointes en zigzag pour former les oreilles.

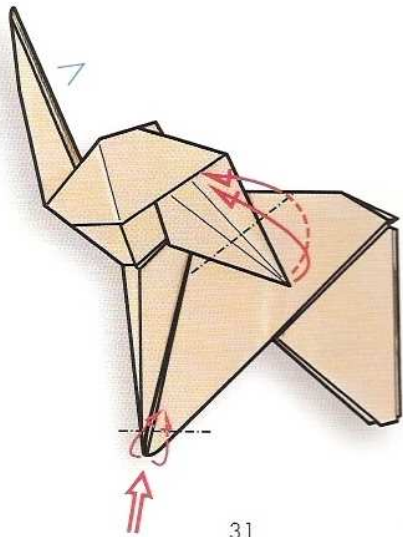

31

Pliez les pointes des oreilles et glissez-les sous une épaisseur de papier pour les bloquer.
Pliez les pattes avant vers l'intérieur, de la même manière que pour l'étape 25.

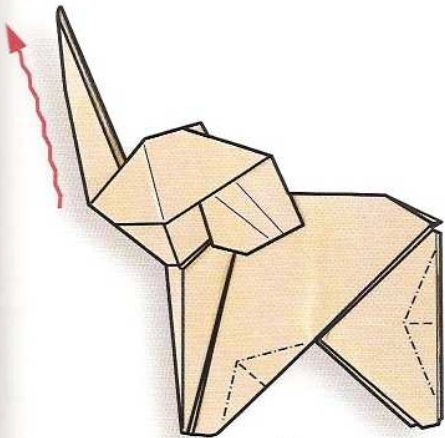

32

Arrondissez les pattes et la trompe.

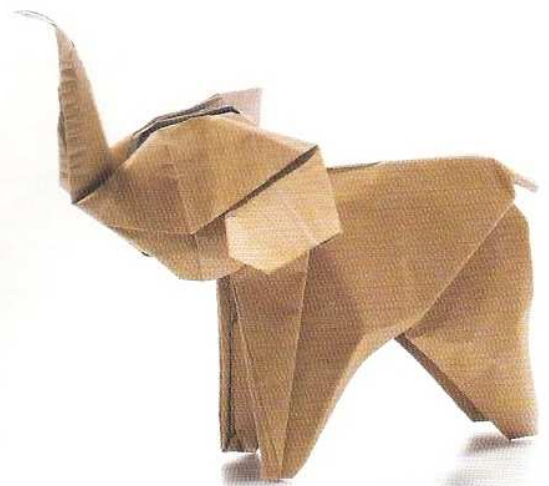

Tortue olivâtre

Longueur : 13 cm - Largeur : 11 cm

du papier bicolore (vert et blanc)

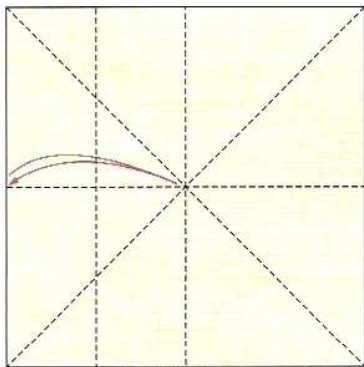
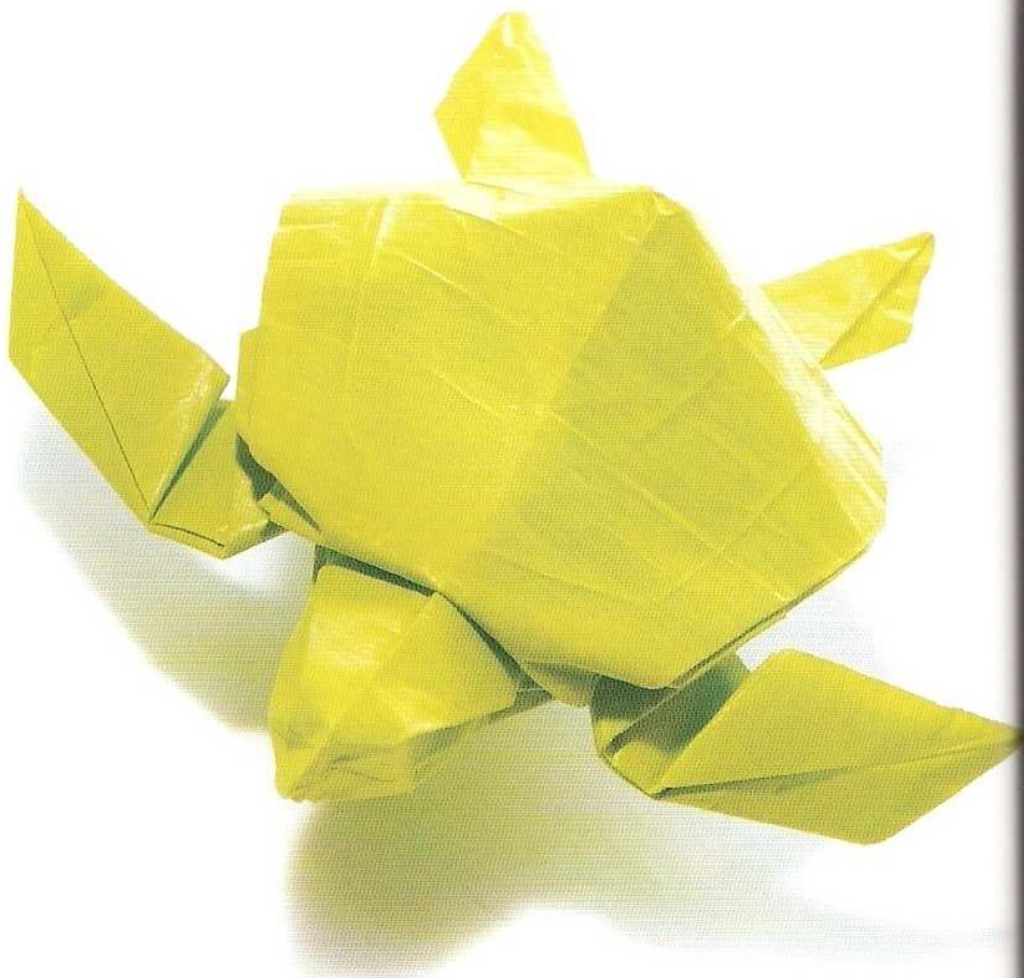

1

Prenez une feuille de papier carrée et marquez le pli des diagonales et des médianes.
Pliez en deux une moitié du carré vers la ligne médiane puis repositionnez-la. Vous avez ainsi marqué le pli.

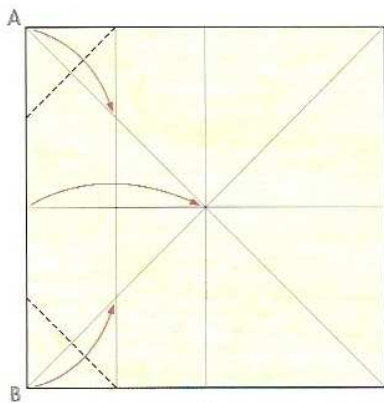

2

Pliez les angles A et B vers l'intérieur puis repliez la moitié du carré sur elle-même.

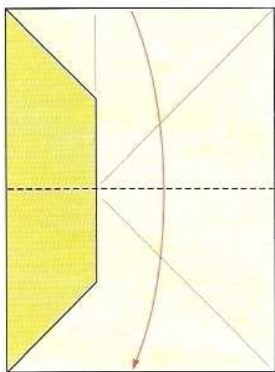

3

Pliez la figure en deux.

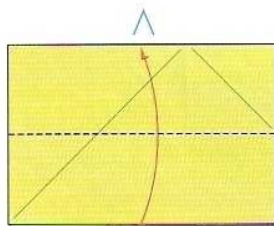

4 et 5

Repliez une épaisseur vers le haut puis retournez la figure.

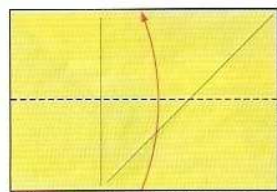
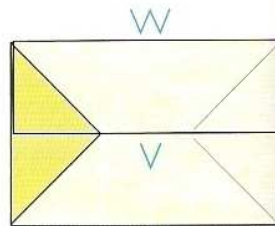

M

6

Repliez la partie du bas vers le haut.

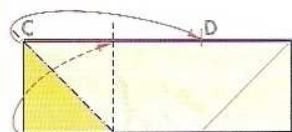

W

7

Repliez l'angle C vers la droite, sur le point D. Aplatissez.

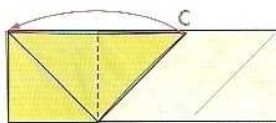

8

Rabattez l'angle C.

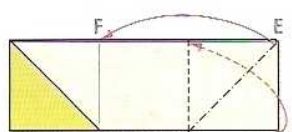

9

Pliez l'angle E vers la gauche, sur le point F.

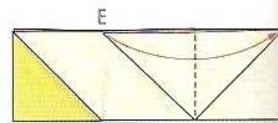

10

Rabattez l'angle E puis retournez la figure.

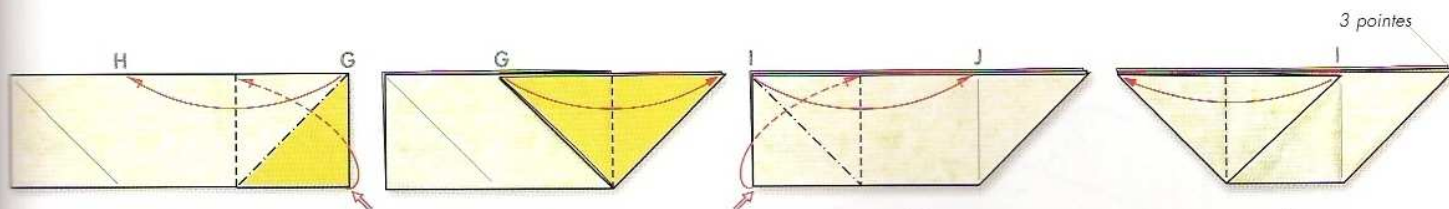

11
Pliez l'angle G vers la gauche, sur le point H.

12
Rabattez l'angle G.

13
Prenez une épaisseur de papier et pliez l'angle I vers la droite, sur le point J.

14
Rabattez l'angle I.

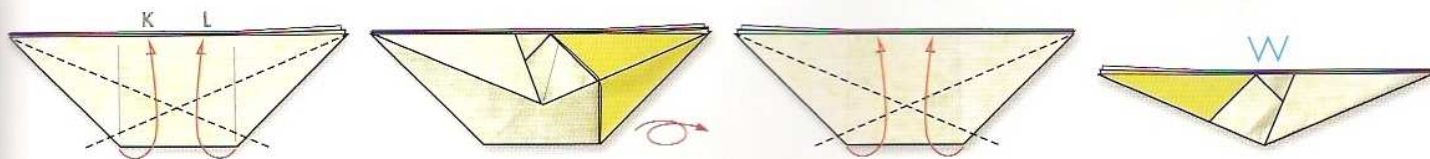

15 et 16
Pliez chaque côté épais en faisant correspondre les angles aux points K et L. Retournez la figure.

17
Répétez la même opération que pour l'étape 15.

18
Ouvrez et aplatissez la figure.

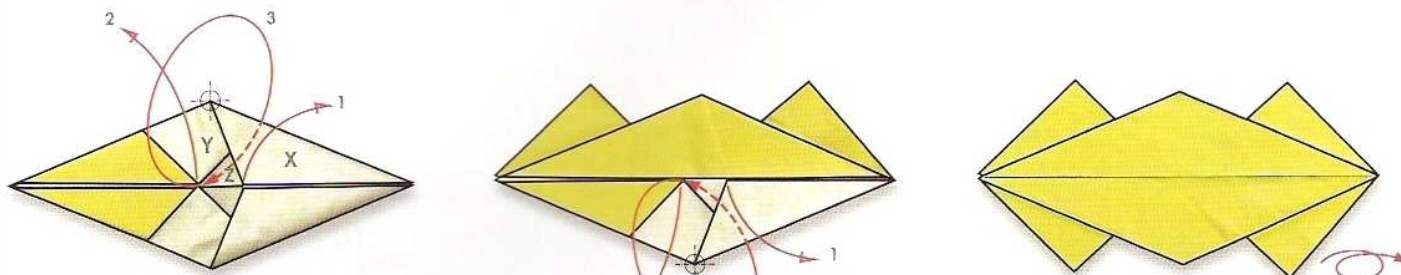

19
Rabattez les épaisseurs X, Y et Z selon l'axe de rotation.

20 et 21
Répétez de la même manière sur la partie inférieure et retournez la figure.

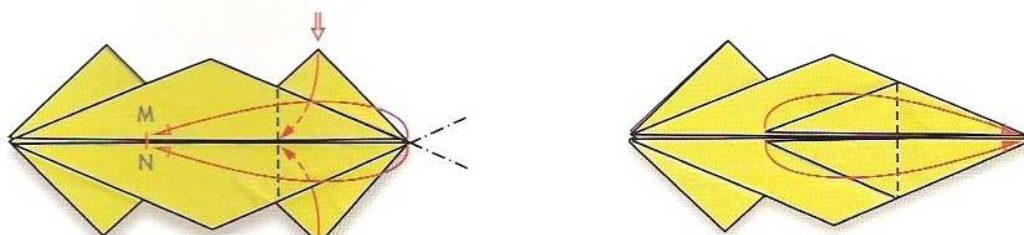

22
Repliez les pointes vers la gauche, sur les points M et N puis rentrez les côtés extérieurs, sur la ligne médiane.

23
Repositionnez les pointes vers la droite.

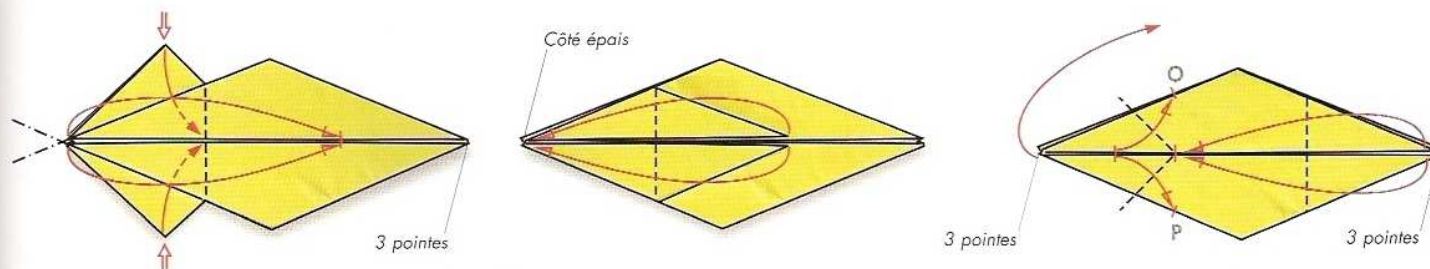

24 et 25
Répétez les mêmes opérations que pour les étapes 22 et 23, de l'autre côté de la figure.

26
Repliez les pointes de gauche vers l'extérieur, jusqu'à la limite de l'axe OP. Rabattez les pointes de droite vers la gauche.

Tortue olivâtre

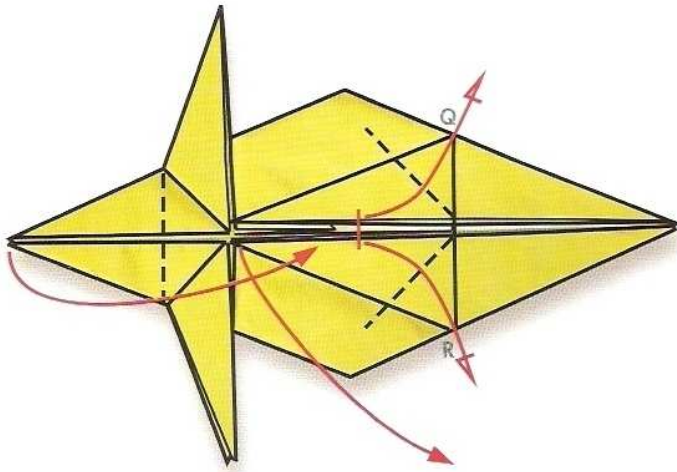

27

Pliez la pointe de gauche vers la droite puis rabattez les points de droite vers l'extérieur, sur l'axe QR.

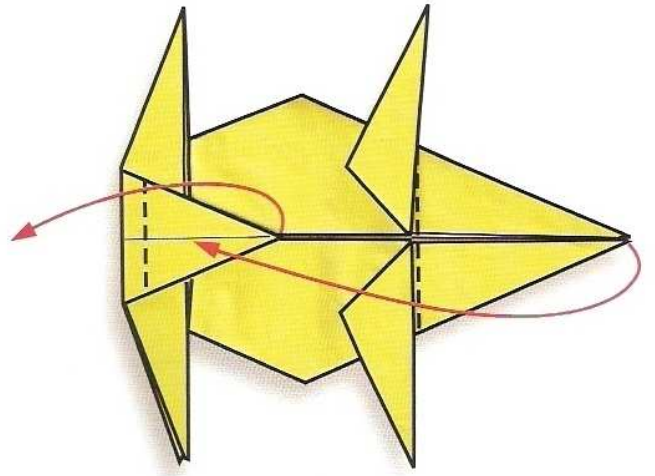

28

Rabattez la pointe de gauche vers l'extérieur pour former la tête puis pliez la pointe de droite vers la gauche.

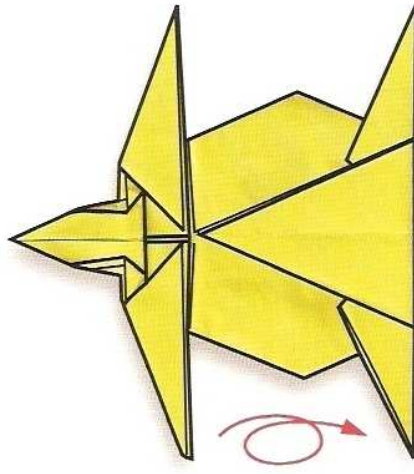
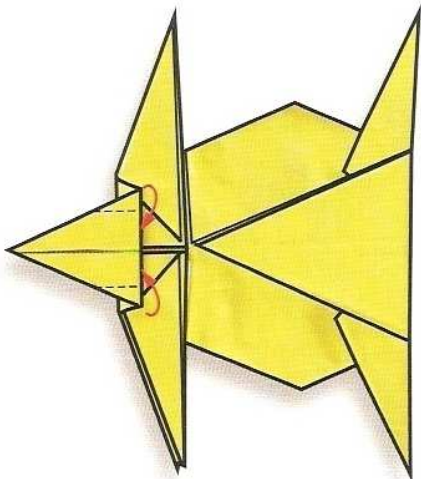

29 et 30

Pliez les deux côtés de la tête pour former le cou puis retournez la figure.

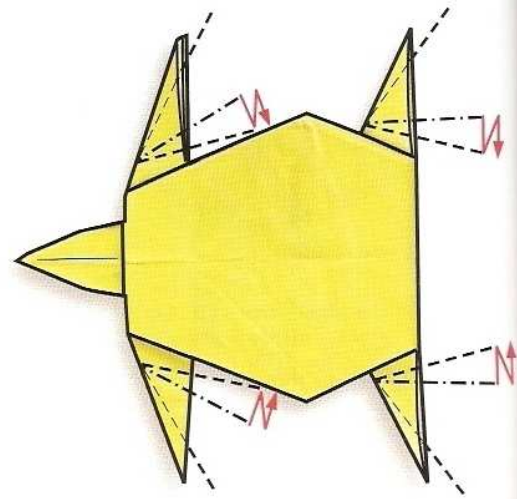

31

Pliez les pattes en zigzag.

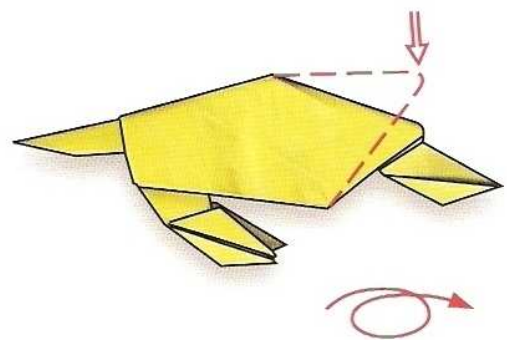
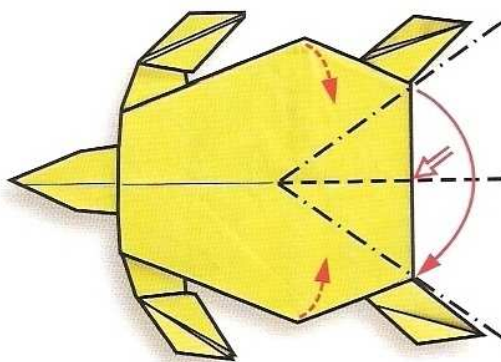

32 et 33

Rabattez les angles saillants du corps et enfoncez les plis vers l'intérieur. Retournez la figure.

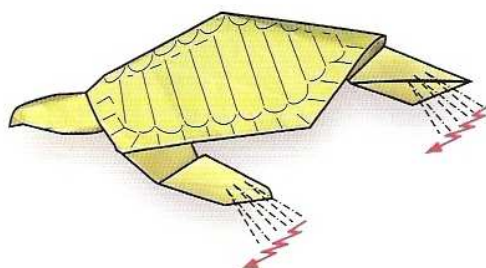
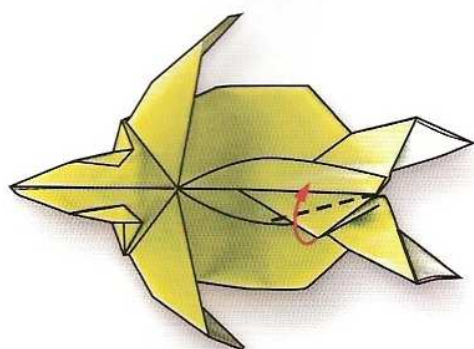
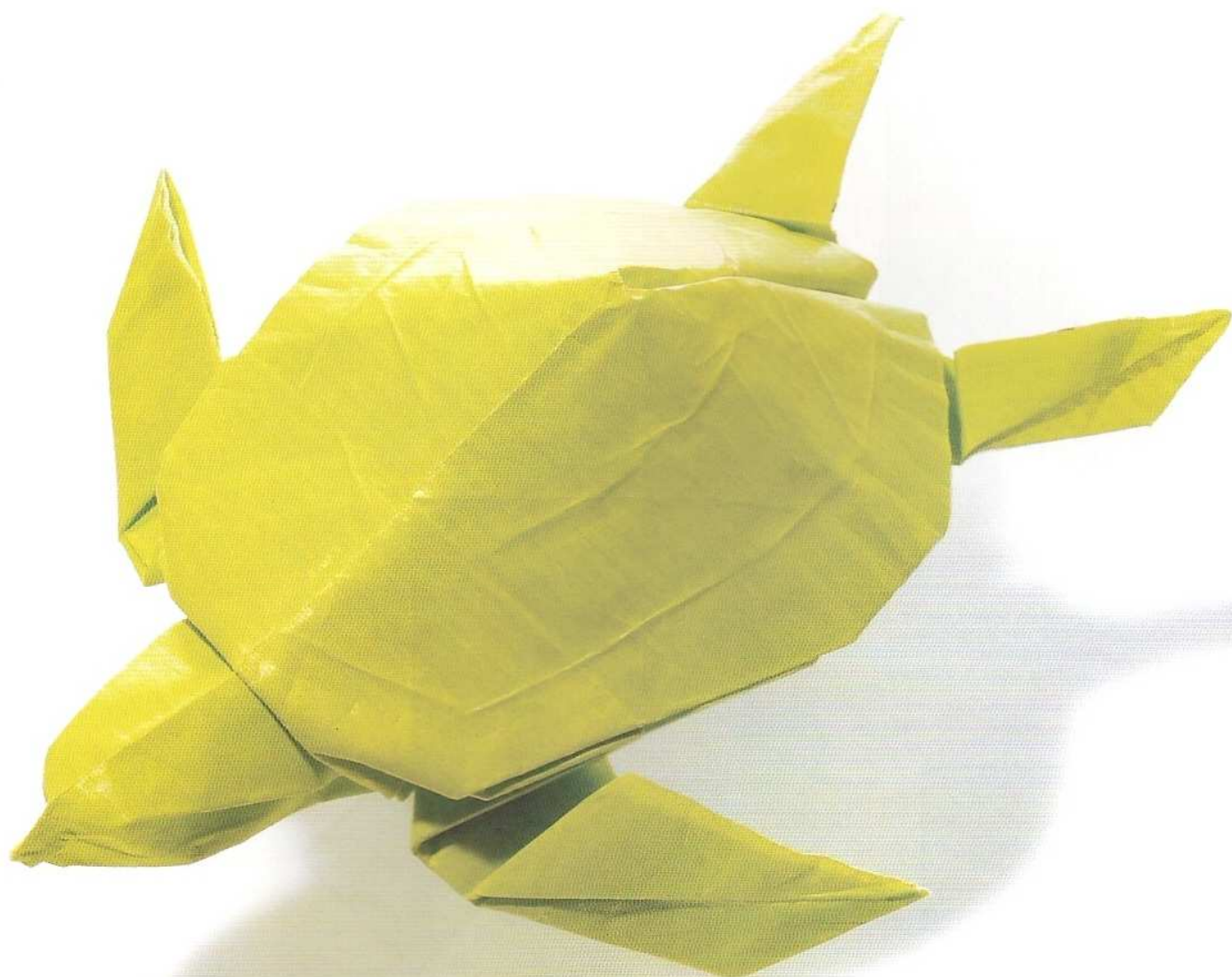

34 et 35

Pliez la pointe de l'arrière sous la carapace puis retournez la figure. Donnez du volume à la tête et à la carapace.
Pliez l'extrémité des pattes en zigzag. Marquez la carapace avec votre ongle.

Loup gris

Longueur : 13 cm
du papier kraft (bleu)

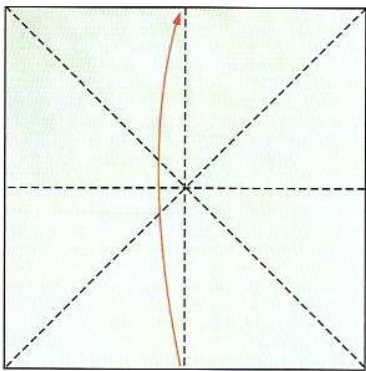
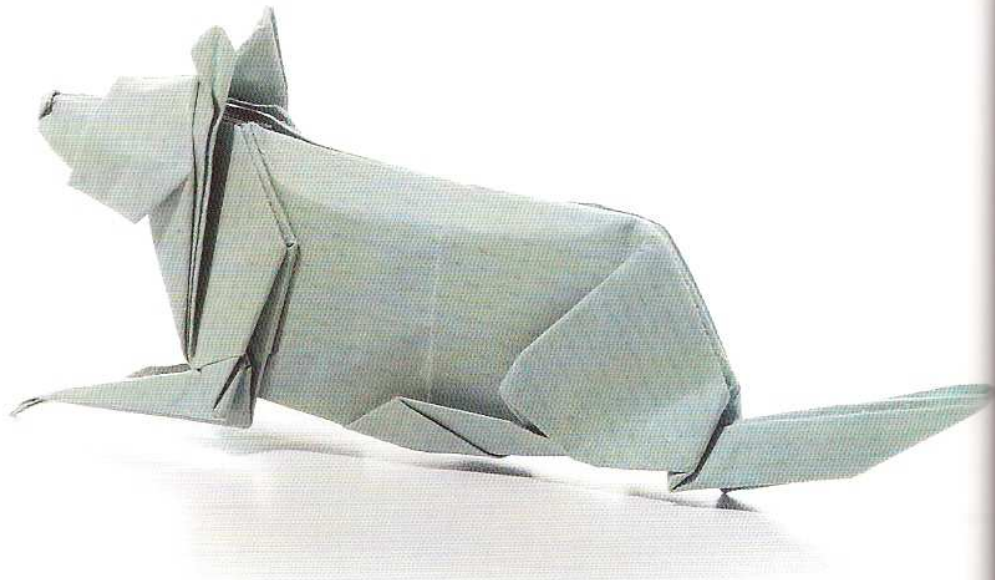

1
Prenez une feuille de papier carrée
et marquez le pli des diagonales
et des médianes.
Pliez le carré en deux, dans la médiane.

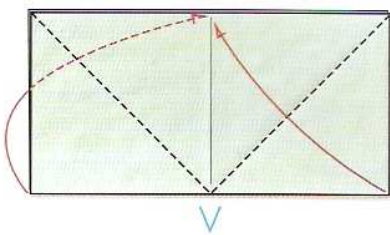

2
Pliez un petit carré dans sa diagonale,
vers l'arrière.
Pliez, dans la diagonale,
le deuxième petit carré vers l'avant.

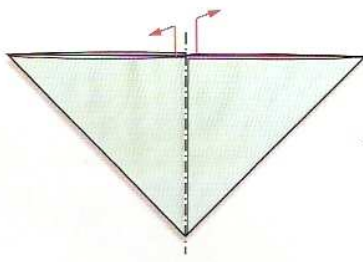

3
Vous obtenez un triangle.
Écartez bien celui-ci et aplatissez
pour former un petit carré.

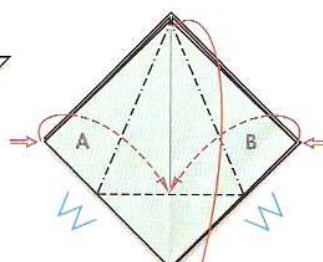

4 et 5
Marquez le pli des côtés A et B
en les rabattant vers la diagonale.
Soulevez une épaisseur
et replacez les côtés A et B
vers la diagonale. Retournez la figure.

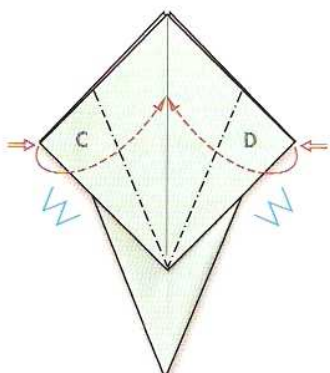
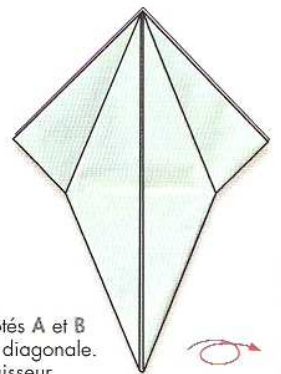

6
Pliez les côtés C et D vers l'intérieur,
sur la diagonale.
Soulevez une épaisseur
et replacez les côtés C et D
vers la diagonale.

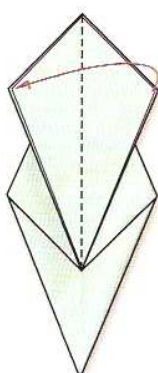

7
Pliez l'épaisseur
du dessus en deux.

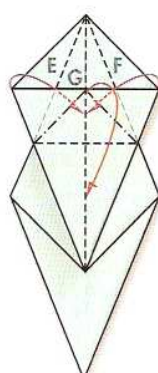

8
Marquez les plis des côtés
E et F en les rabattant
sur la ligne médiane.
Soulevez une épaisseur
et rabattez les côtés E et F
vers l'intérieur
en ajustant une pointe G.
Vous obtenez une oreille.

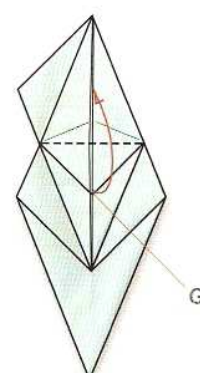

9
Repliez l'angle G
vers le haut.

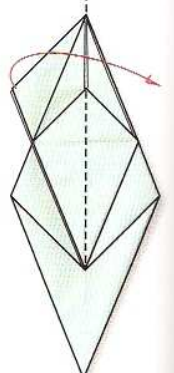

10
Pliez une épaisseur
de papier
du côté gauche,
vers la droite.

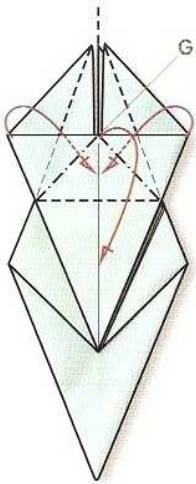

11

Répétez de la même manière que pour l'étape 8, pour former la deuxième oreille.

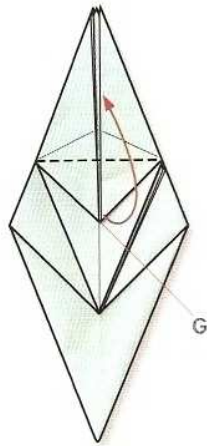

12

Repliez l'angle G vers le haut.

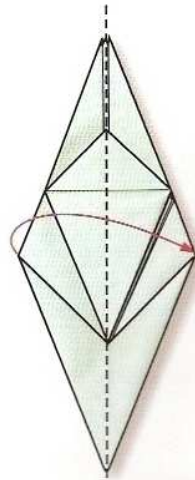

13

Pliez la figure sur toute sa longueur.

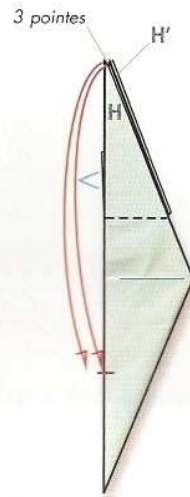

14

Pliez les deux pointes H et H' de la partie supérieure vers le bas.

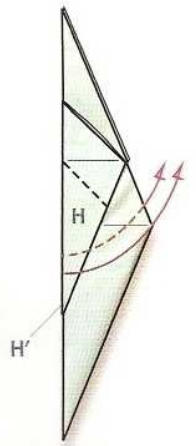

15

Rabattez H et H' vers la droite en marquant bien les plis.

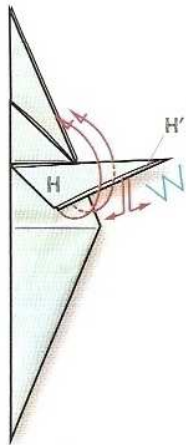

16

Relevez H et ouvrez l'épaisseur du dessous vers l'extérieur. Aplatissez bien sur la base. Répétez la même opération avec H'.

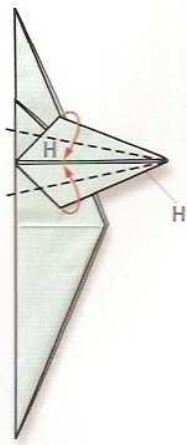

17

Pliez les deux côtés de H vers la ligne médiane et répétez de la même manière pour H'.

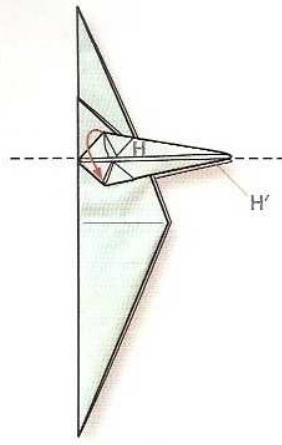

18

Pliez H et H' en deux. Vous avez formé les deux pattes avant.

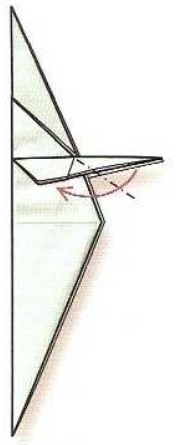

19

Repliez les pattes vers l'arrière, de chaque côté du corps.

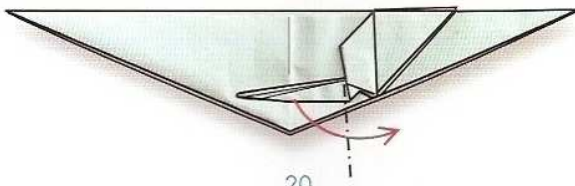

20

Repliez les pattes vers l'avant.

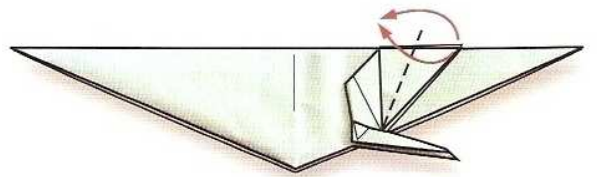

21

Pliez les parties supérieures en deux pour former les oreilles.

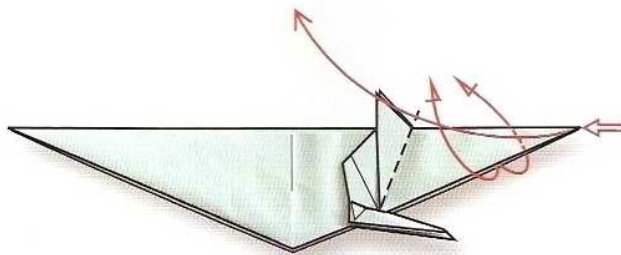

22

Écartez et rabattez les deux côtés de la pointe vers les oreilles puis refermez la base.

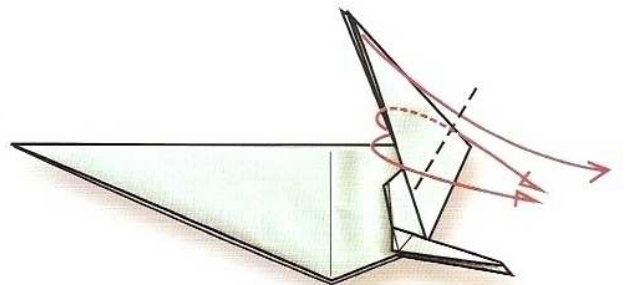

23

Écartez puis pliez les deux côtés de la pointe vers l'extérieur pour former la tête.

Loup gris

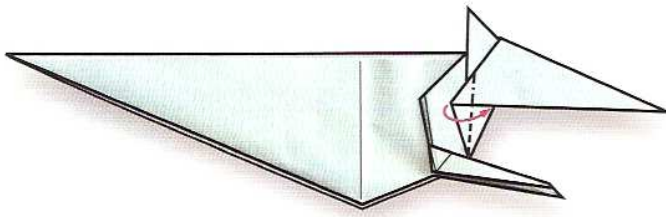

24
Repliez le côté pour arrondir la tête.

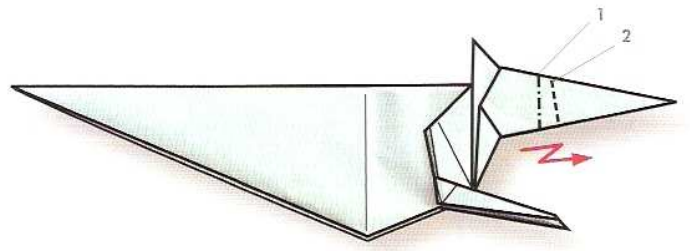

25
Pliez la pointe en zigzag (pli 1 vers l'intérieur, pli 2 vers l'extérieur) pour former le museau.

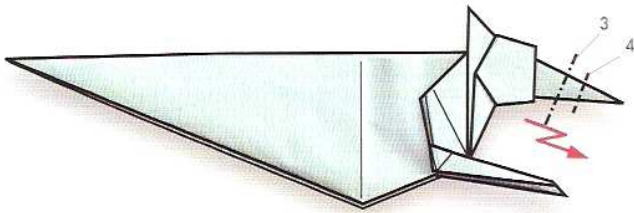

26 et 27
Continuez de plier en zigzag (pli 3 vers l'intérieur, pli 4 vers l'extérieur) puis pliez en deux l'extrémité de la pointe pour obtenir la truffe.

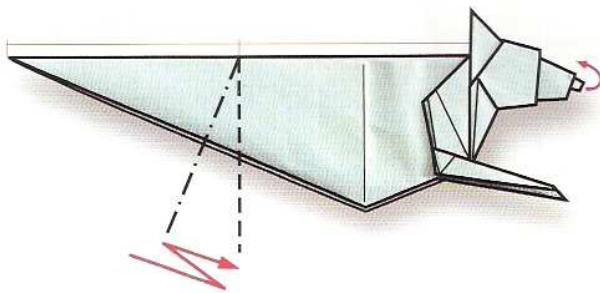
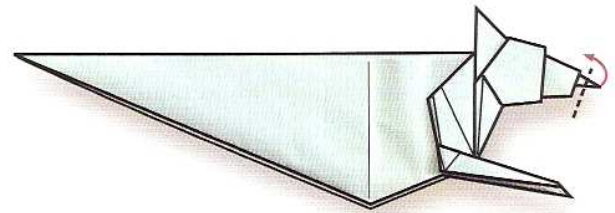

28
Pliez en zigzag sur le milieu du corps pour arrondir le train arrière.
Rabattez la truffe.

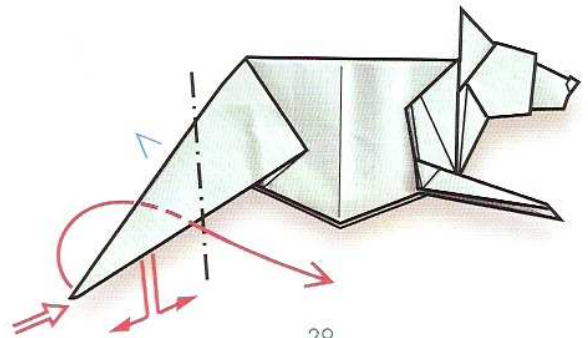

29
Pliez la pointe vers l'intérieur pour former la queue.

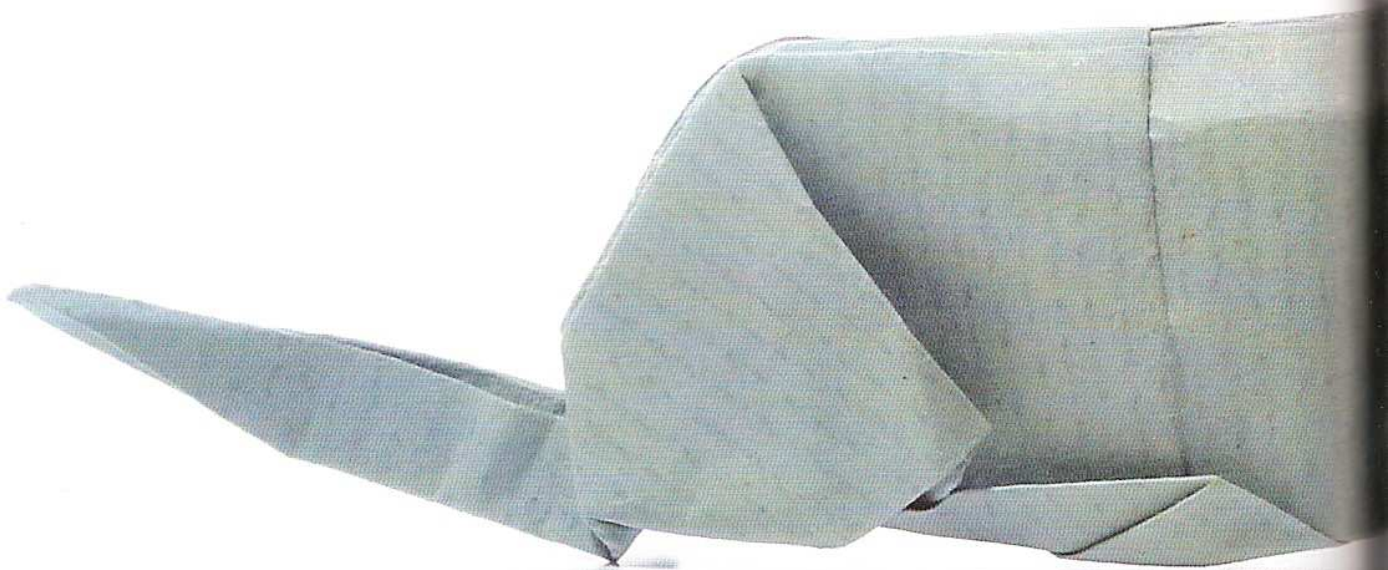

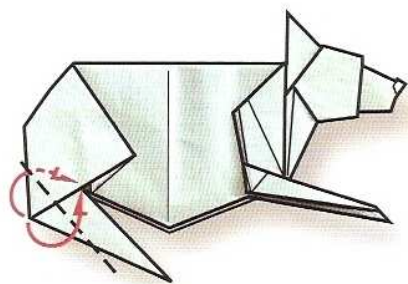

30

Repliez les deux épaisseurs de l'angle saillant sur la queue.

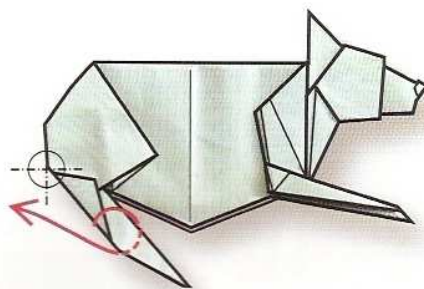

31

Prenez les trois épaisseurs de la queue et repliez vers l'arrière.

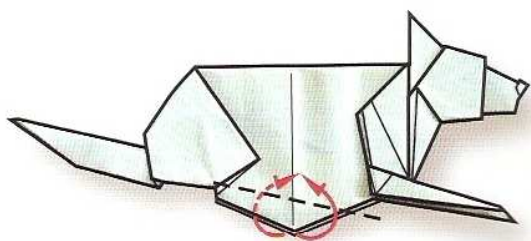

32

Repliez les côtés pour former les pattes arrière.

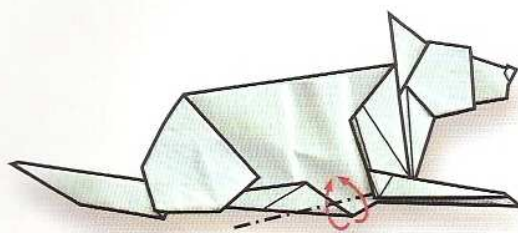

33

Repliez les deux côtés du ventre vers l'intérieur.

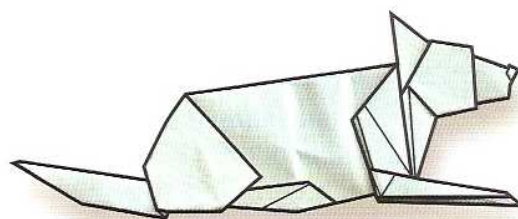

34

Arrondissez le corps et le museau pour donner du volume.

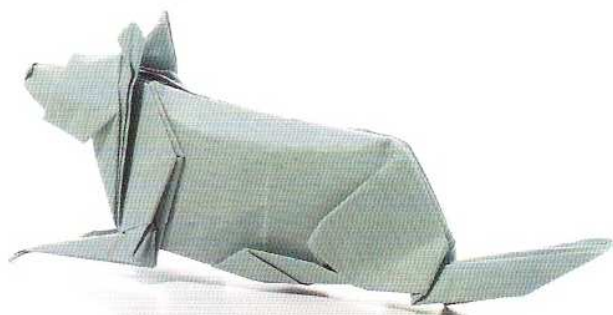

Ours polaire

Longueur : 13,5 cm - Hauteur : 8 cm

du papier kraft (argent)

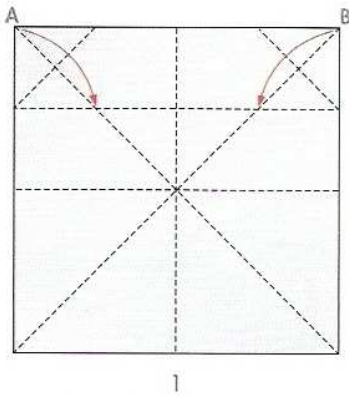

1

Prenez une feuille de papier carrée et marquez le pli des diagonales et des médianes. Marquez le pli d'une moitié du carré. Rabattez les angles A et B sur le pli précédent.

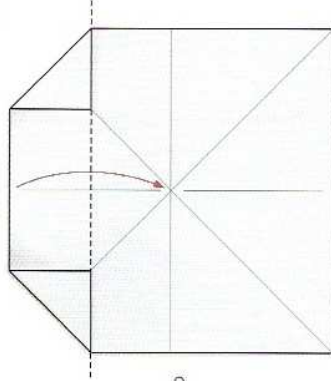

2

Repliez la moitié du carré en deux.

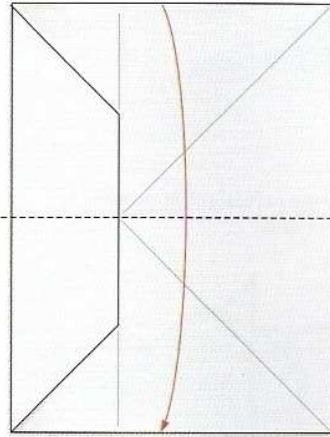

3

Pliez la figure en deux.

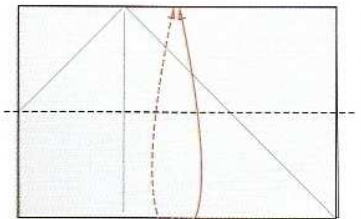

4

Repliez une épaisseur d'un demi-côté vers le haut, sur chaque face de la figure.

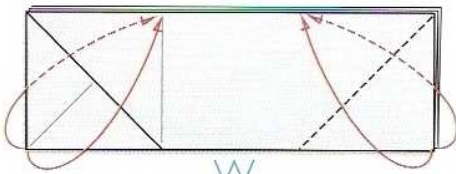

5

Rabattez les angles de chaque côté de la bande en marquant bien les plis.

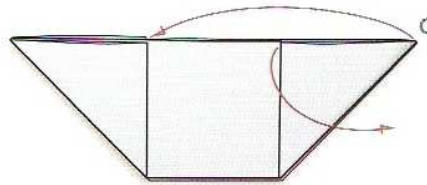

6

Ouvrez l'épaisseur de droite vers l'extérieur puis repliez l'angle C vers la gauche. Aplatissez.

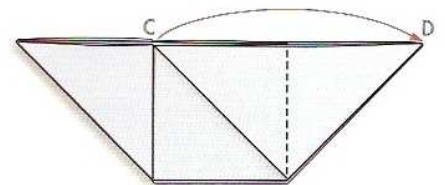

7

Repliez l'angle C sur l'angle D.

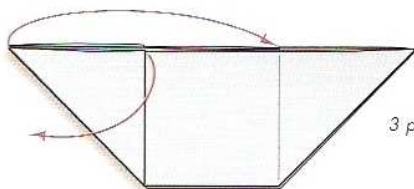

3 pointes

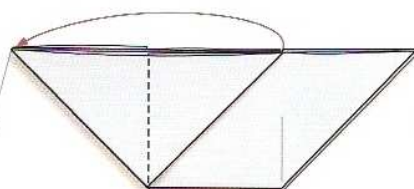

8 et 9

Répétez la même opération que pour les étapes 6 et 7, de l'autre côté de la figure.

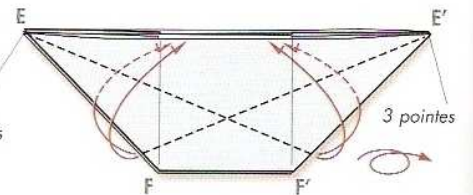

10

Pliez le côté EF sur le bord de la base puis le côté E'F' de la même manière. Répétez sur l'autre côté de la figure.

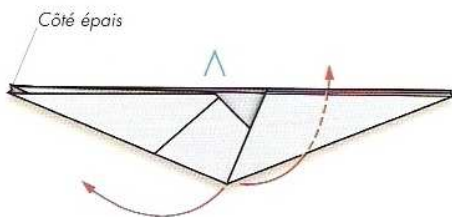

11

Ouvrez et aplatissez la figure.

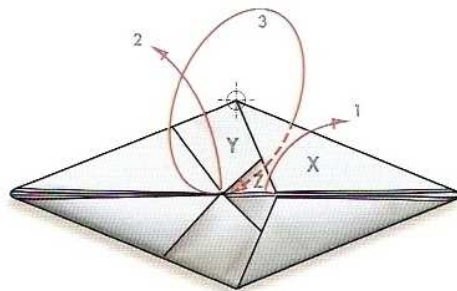

12

Rabattez les épaisseurs X, Y et Z selon l'axe de rotation.

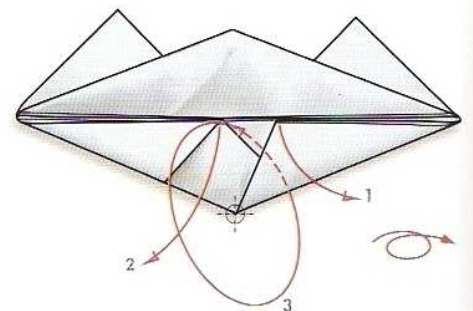

13

Répétez de la même manière que pour l'étape 12, sur la partie inférieure. Retournez la figure.

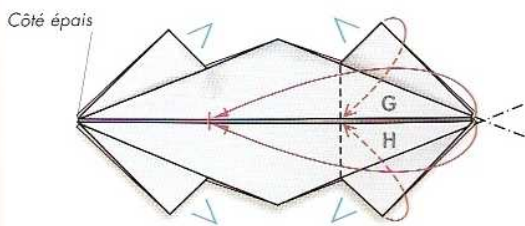

14

Repliez les points G et H vers la gauche puis placez les deux pattes vers l'arrière, sur la ligne médiane. Aplatissez.

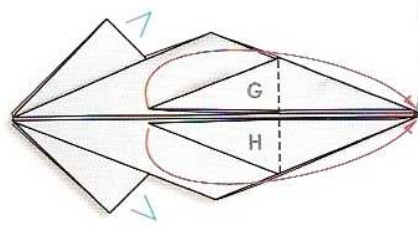

15

Rabattez les pointes G et H vers la droite.

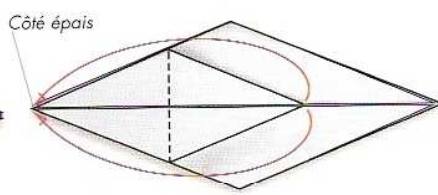
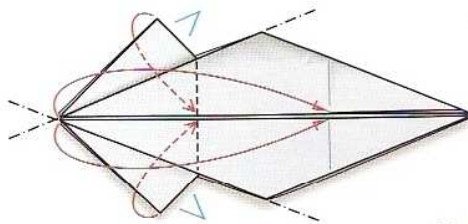

16 et 17

Répétez les étapes 14 et 15 à gauche de la figure.

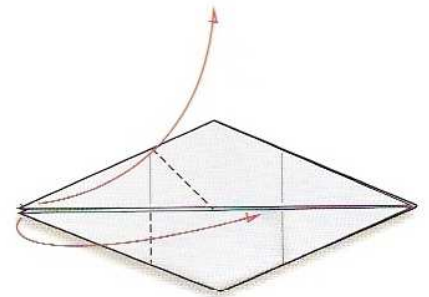

18

Dépliez une des pointes du côté gauche vers l'extérieur puis aplatissez sur la base pour former un triangle. Rabattez la seconde pointe vers la droite.

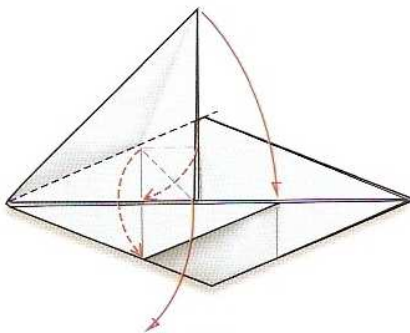

19

Ressortez la couche du dessous vers l'extérieur et faites glisser celle du dessus vers le bas en rabattant vers l'intérieur et vers la droite.

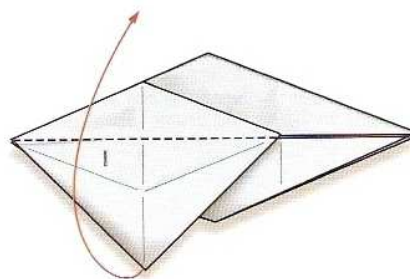

20

Repliez le triangle I vers le haut.

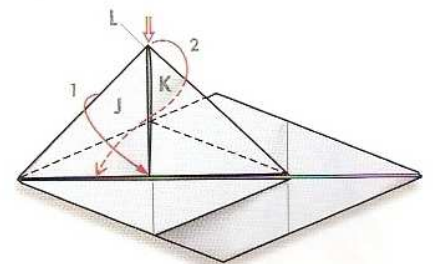

21

Rabattez les côtés J et K en pinçant bien le point L pour former une oreille.

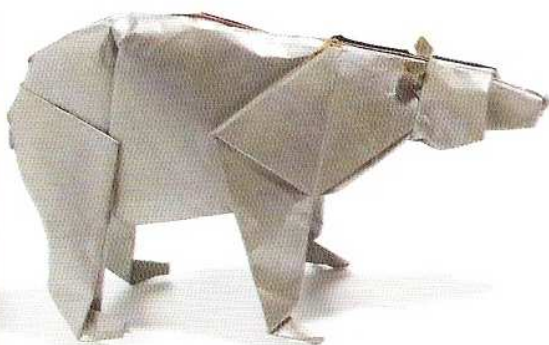

Ours polaire

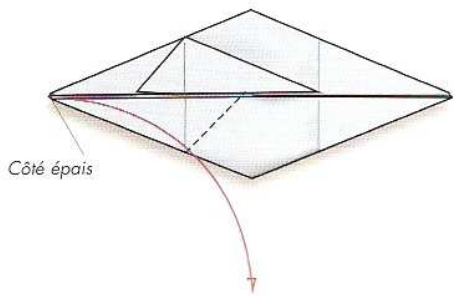

22

Repliez la pointe de la partie inférieure vers la droite et dépliez pour former un triangle.

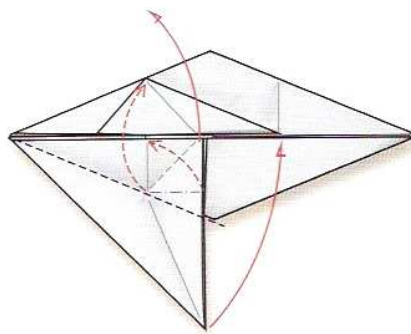

23

Répétez la même opération que pour l'étape 19.

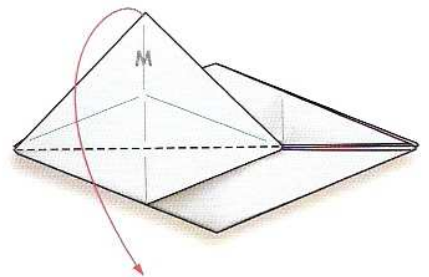

24

Pliez le sommet du triangle M vers le bas.

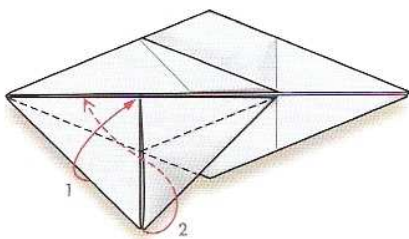

25

Formez la 2^e oreille de la même manière que lors de l'étape 21.

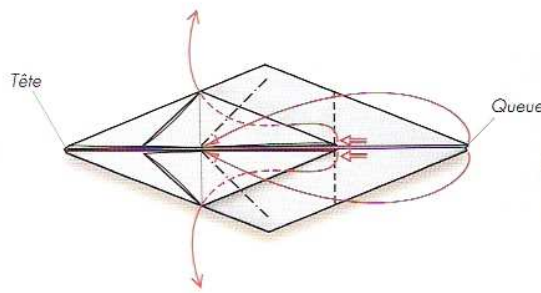

26

Pliez les points centraux vers l'extérieur pour former les pattes avant puis les pointes de droite, vers la gauche.

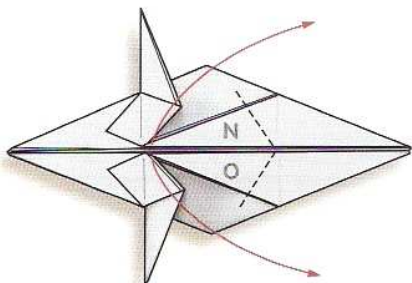

27 et 28

Pliez les pointes N et O vers l'extérieur pour former les pattes arrière puis retournez la figure.

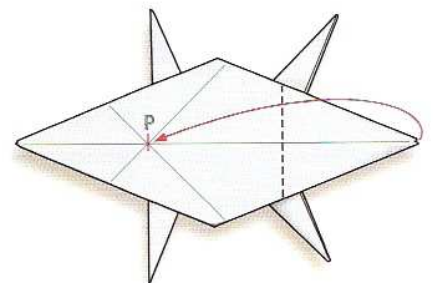
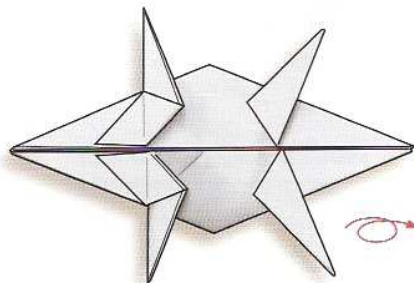

29

Pliez la pointe de droite vers la gauche, sur le point P.

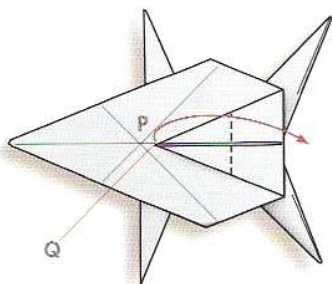

30 et 31

Pliez la pointe Q vers la droite pour former la queue puis retournez la figure.

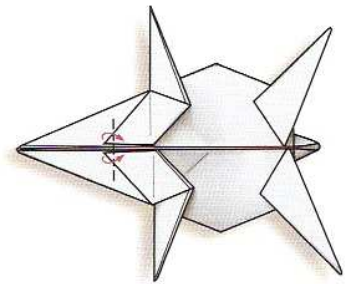
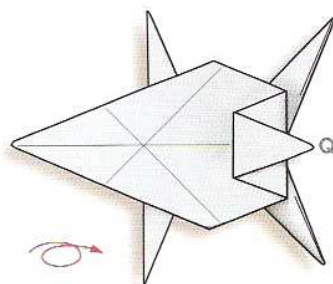

32

Pliez l'extrémité des deux oreilles.

Ours polaire

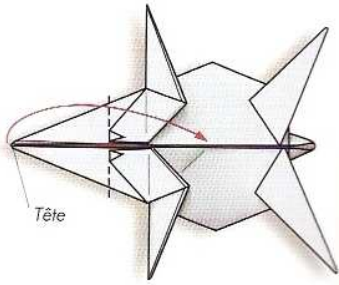

33
Pliez la pointe de gauche vers la droite en marquant bien le pli à la limite des oreilles.

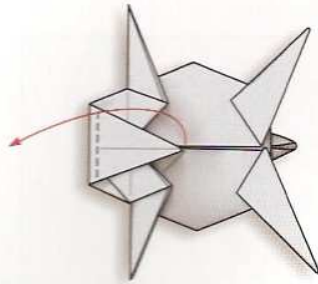

34 et 35
Repliez cette pointe vers la gauche en décalant légèrement le pli de quelques millimètres. Retournez la figure.

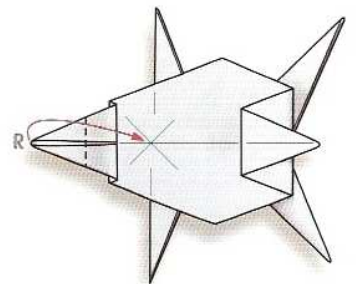
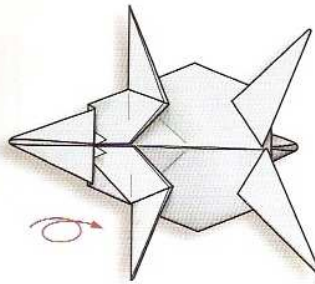

36
Pliez la pointe R vers l'intérieur pour former la tête de l'ours.

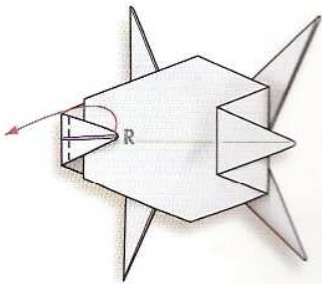

37 et 38
Repliez la pointe R vers l'extérieur puis vers l'intérieur en décalant légèrement le pli à chaque fois pour former le museau.

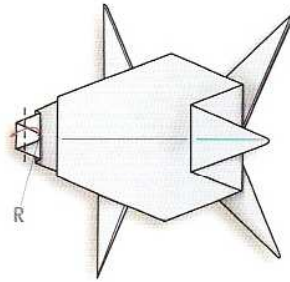
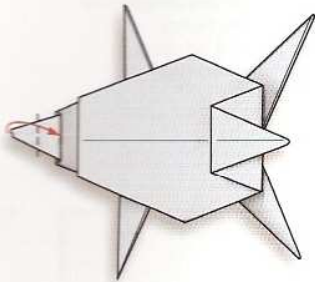

39
Repliez la pointe R vers l'extérieur pour former la truffe.

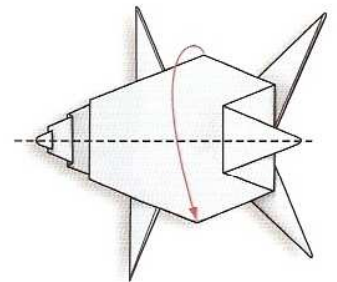

40
Pliez la figure en deux sur la longueur.

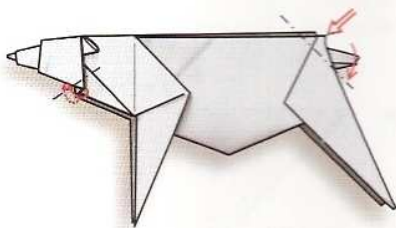

41
Arrondissez la tête et rentrez la queue vers le bas.

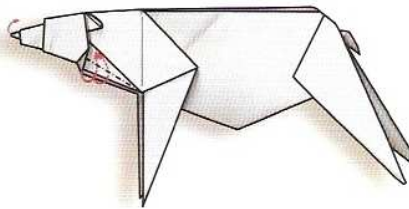

42
Repliez la truffe sur le museau et pliez chaque côté du cou vers l'intérieur.

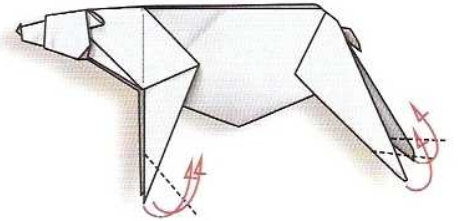

43
Pliez les extrémités de chaque patte vers l'arrière.

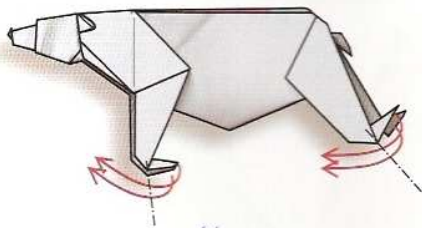

44
Repliez chaque extrémité vers l'avant.

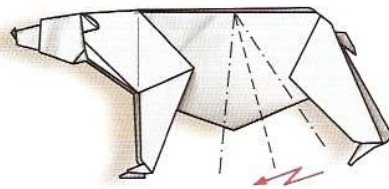

45
Arrondissez le ventre de l'ours en pliant en zigzag.

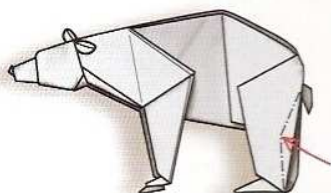

46
Redressez les oreilles et arrondissez les pattes arrière.



Grand duc

Hauteur : 9 cm

du papier kraft fantaisie
(marron)

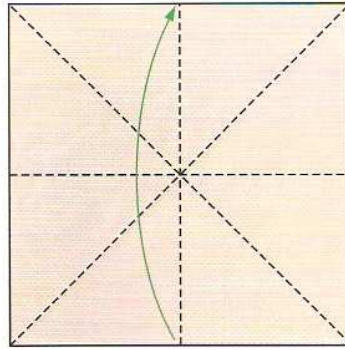

1

Prenez une feuille de papier carrée
et marquez le pli des diagonales
et des médianes.
Pliez le carré en deux,
dans la médiane.

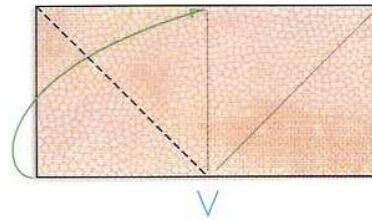

2

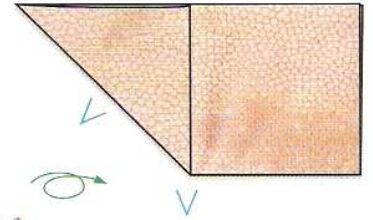

3

2 et 3

Pliez un petit carré dans sa diagonale puis retournez la figure.

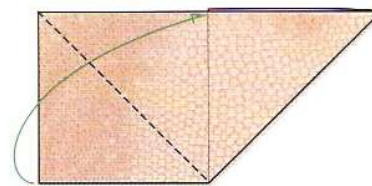

4

Pliez, dans la diagonale,
le deuxième petit carré.

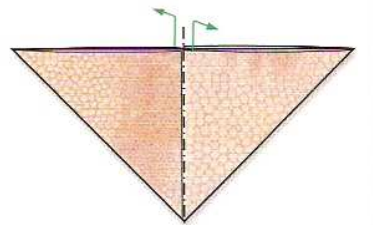

5

Vous obtenez un triangle.
Écartez bien celui-ci et aplatissez
pour former un petit carré.

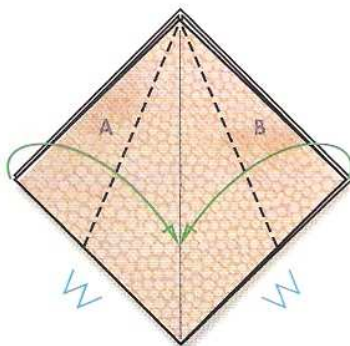

6 et 7

Marquez le pli des côtés A et B et rabattez-les vers la diagonale
en prenant deux épaisseurs de papier.
Retournez la figure.

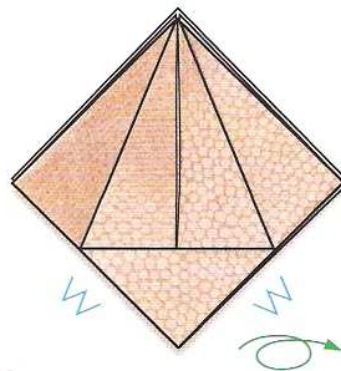

8

Pliez les côtés C et D vers l'intérieur,
sur la diagonale.

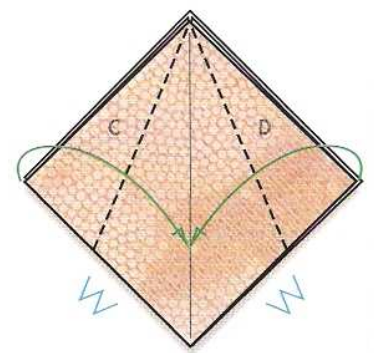

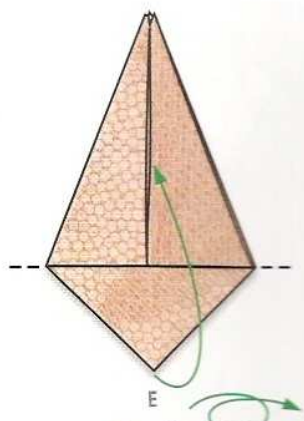

9 et 10
Pliez le sommet E vers le haut puis retournez la figure.

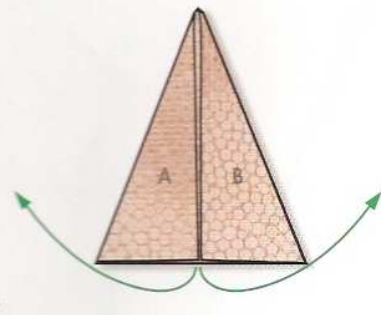

11
Dépliez les côtés A et B vers l'extérieur.

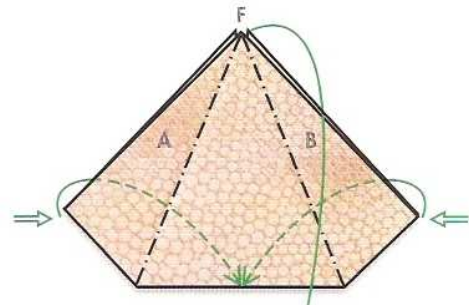

12 et 13
Rabattez la pointe F vers le bas en ne prenant qu'une seule épaisseur. Repliez les côtés A et B vers l'intérieur. Aplatissez puis retournez la figure.

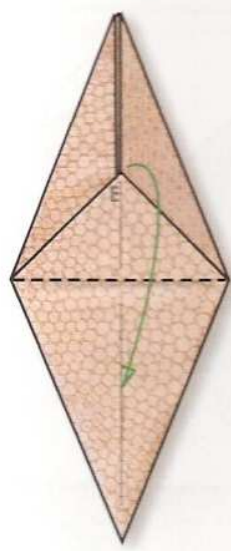
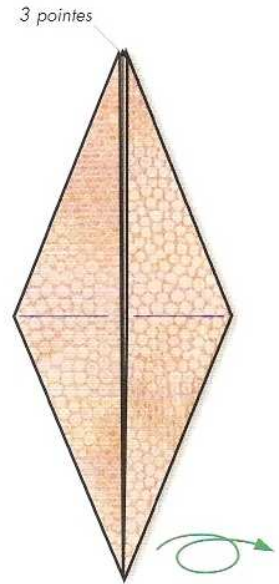

14
Dépliez la pointe E vers le bas.

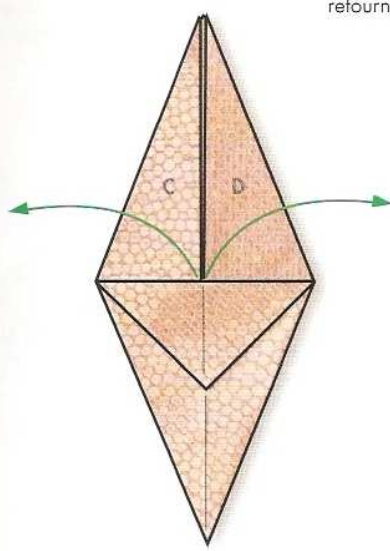

15
Ouvrez les côtés C et D vers l'extérieur.

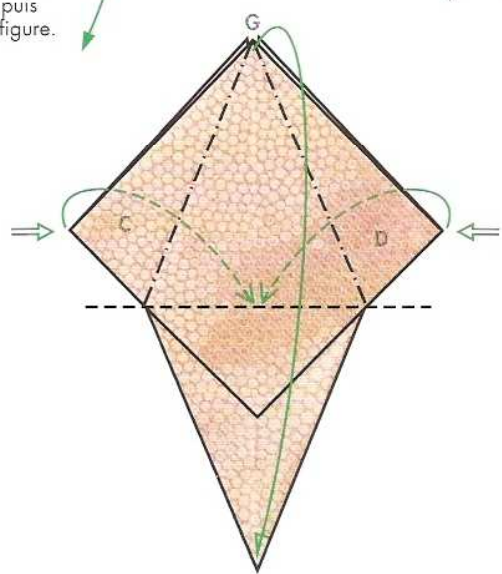

16
Pliez les côtés C et D vers l'arrière puis rabattez la pointe G vers le bas.

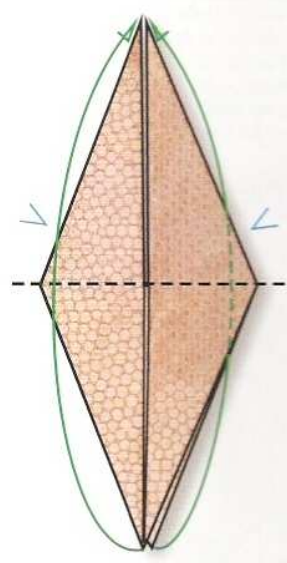

17
Repliez les deux pointes de la partie inférieure vers le haut.

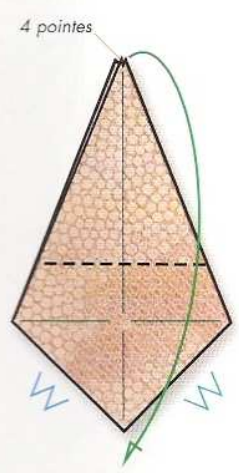

18
Pliez une pointe de la partie supérieure vers le bas pour former les ailes.

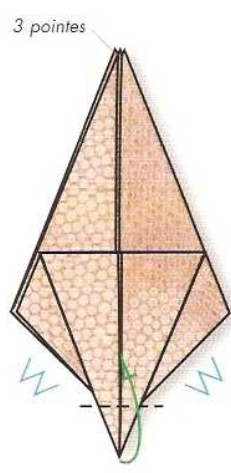

19
Repliez l'extrémité de cette pointe vers le haut pour former la queue.

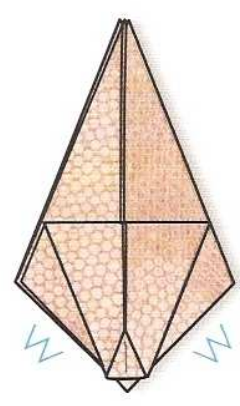

20
Marquez le pli horizontal et replacez la pointe vers le bas.

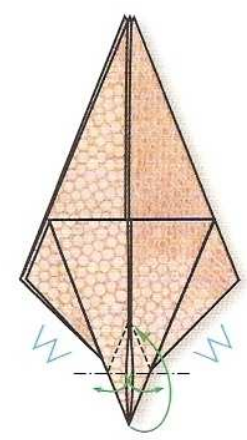

21
Ouvrez les deux épaisseurs de la pointe vers l'extérieur et repliez.

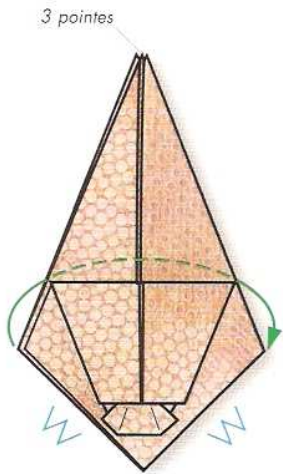

22
Pliez la queue en zigzag vers l'intérieur.
Pliez la figure en deux vers l'arrière.

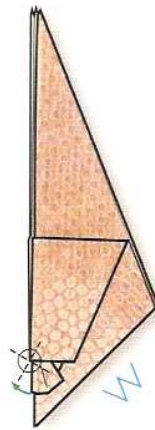

23
Faites ressortir légèrement la queue.

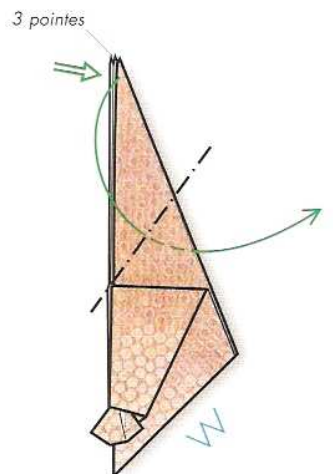

24
Pliez les trois pointes de la partie supérieure vers la droite.

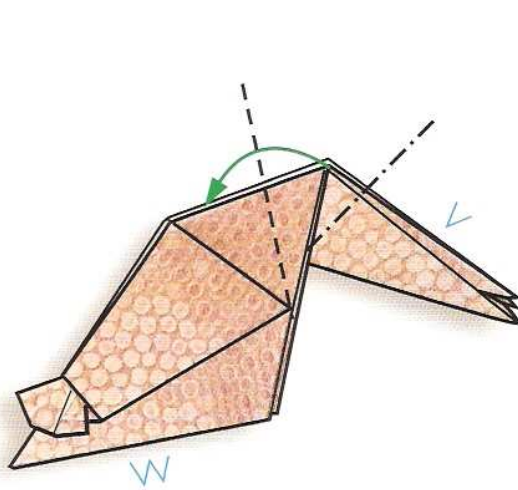

25
Posez votre pouce entre les deux épaisseurs et pliez les trois pointes vers la gauche.
Aplatissez-les pour former la tête.

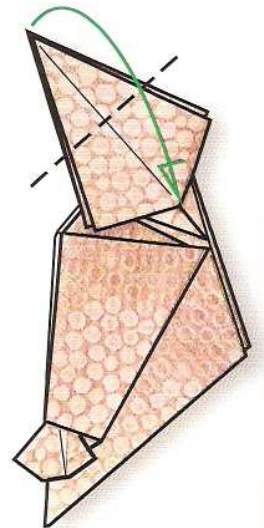

26
Pliez une épaisseur de la partie supérieure de la tête vers le bas.

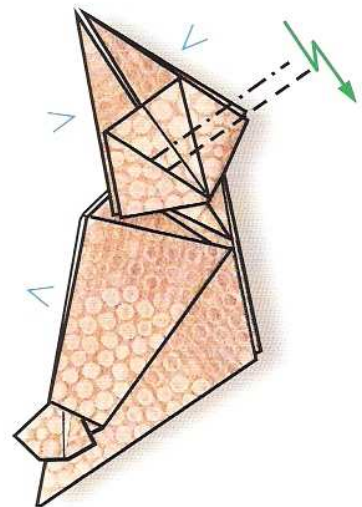

27
Pliez l'extrémité de la pointe rabattue en zigzag pour former le bec.



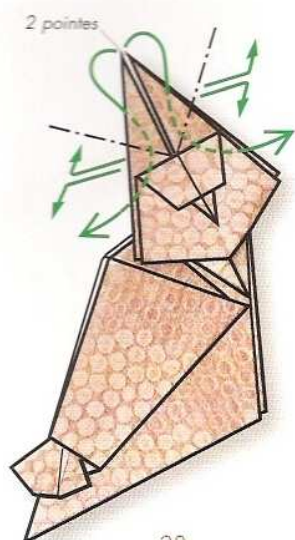

28
Écartez les épaisseurs
de la partie supérieure
et modelez pour former les aigrettes.

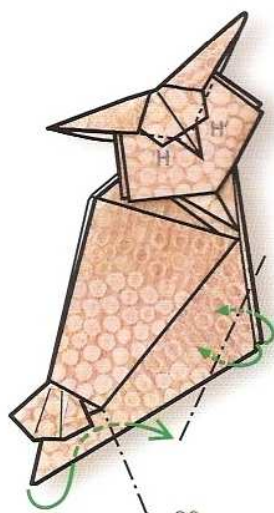

29
Rabattez les angles saillants
de la poitrine vers l'intérieur.
Modelez une pointe
sur la partie inférieure
pour former les pattes.
Modelez les points H et H'
pour obtenir les yeux.

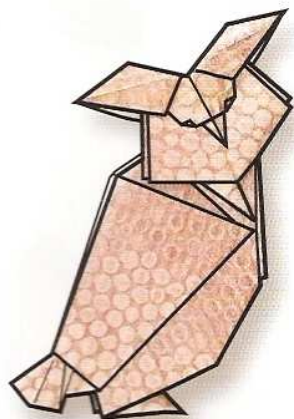

30
Donnez du volume à l'ensemble
en arrondissant le corps et les aigrettes.



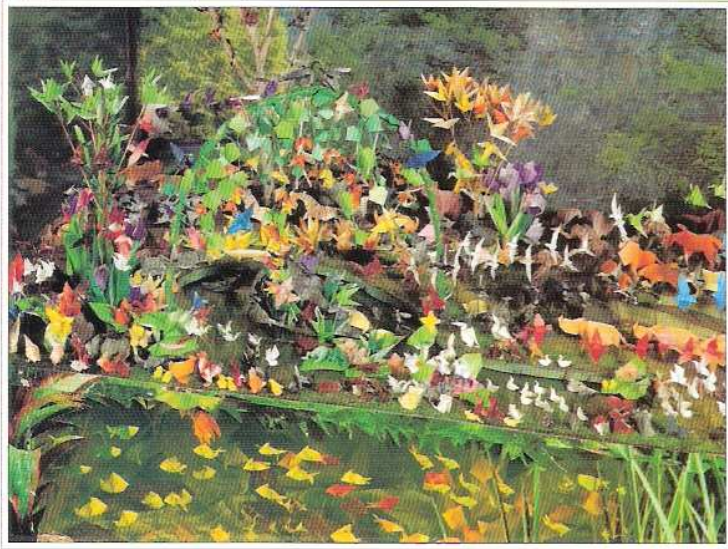

Jardin d'Éden,
une composition réalisée
avec 1500 papiers pliés.

PURE ORIGAMI

Animaux protégés

Gérard Ty Sovann,
originaire du Cambodge,
est connu dans le monde entier
pour ses Origami.
Il a obtenu le Guinness World Records
avec son extraordinaire
Jardin d'Éden
(voir photo ci-contre).

Il vous livre ici ses secrets, au travers
de plus de 340 dessins de pliage
et de photographies en couleurs,
pour réaliser
ces merveilleux animaux protégés :
*Le mérou brun - Le fou de Bassan
La baleine bleue - Le manchot empereur
L'oise cendrée - Le dauphin - L'éléphant
La tortue olivâtre - Le loup gris
L'ours polaire - Le grand duc.*

Ils prendront forme sous vos doigts
et permettront de sensibiliser,
notamment les plus jeunes,
à la sauvegarde
de nombreuses espèces menacées.



DC. 427

ISSN 1151-616X

ISBN 978-2-84167-545-6



9 782841 675456

