

やさしさの“輪”をひろげる—ORIGAMI

JULY ★'91・7

おりがみ

191号

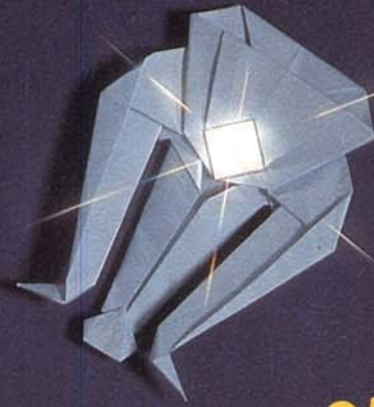

特集

夏の夜空



●はくちょう座

●ウルトラマン

©円谷プロ

ほか

●こどもの四季

“七月の詩”



●チャレンジコーナー
“リンゴ・スター”

●タイチロー
さんのゼロからの出発
“7”

●創作入門変身! おりがみ
“三方→貝”

●O.S.R.No.26
“びょうぶ折りからの
バリエーション”

「贈る心」を表現した伝統に見る造形美

日本の造形

荒木真喜雄著

折る、包む

「包む」という行為・所作には、日本の伝統的な美意識が込められている。豊かな精神性に支えられてきた、世界に類を見ない造形である。この民族固有の記憶「折る・包む」所作を具体的実例で展開。一方、現代の暮らしに合った用法をも提案する。著者宿願の集大成。

●B5判・128頁■定価3,300円(税込)



茶道誌「淡交」・茶道美術図書出版
淡交社
 本社 京都市北区堀川通鞍馬口上ル
 075(432)5151
 支社 東京都千代田区三番町813
 03(5566)4568

日本折紙協会

発行の専門月刊誌『おりがみ』の誌代1年分で、あなたも会員になれます。ご入金時から毎月1冊1年間、月刊誌『おりがみ』をお届けします。入会金はありません。(送料サービス)

- 送金方法● ※ご送金の際の振込手数料はご負担下さい。
- ①郵便振替 (東京1-188035 ※巻末に添付してあります)
 - ②現金書留
 - ③銀行振込 (八十二銀行新宿支店 ☎612-142132)
 - ④海外からの入金 (東京銀行五反田支店 032-0146803)

●会費●

- 国内送個人会費1年分=¥7,210(税¥210含)
- 国内送個人会費2年分=¥13,390(税¥390含)
- 国内送個人会費3年分=¥18,540(税¥540含)
- 海外送個人会費1年分(海外から入金)=¥11,000(税含)
- 海外送個人会費1年分(国内から入金)=¥8,500(税含)
- 法人会費1口以上=年額¥28,840(税¥840含)以上
- 賛助会費1口以上=年額¥123,600(税3,600含)以上
- ※正会員費は1年につき¥4,000(税含)となっております。

■折り紙の輪を広げるために、私たちが協力しています。

石川紙業株/井上紙業株/有エイト/エヒメ紙工株/株エム・ティ・ヴィ/大阪帝塚山ライオンズクラブ/株押上紙器印刷/韓国色彩/木邨紙業株/極東ノート株/株クラサワ/株グリム/株小松原梱包/南近藤紙工/サントリー株/株若越/出版情報研究会/株スズキ紙工業/株世界文化社/ダイニック株/大与紙工株/株竹尾/鳳の博物館/土浦聖母幼稚園/天理教少年会本部/株東京印書館/東京都紙製玩具工業協同組合/株トーヨー/中村紙工(南)/林商会/社林原共済会/株平凡社/北越製紙株/真下政子/松本印刷株/御国色素株/三菱信託銀行株大宮支店/株深山/武蔵野冷蔵株/モキチ・オカダ文化財団/株ゆしまの小林/吉森ホイル株/株ロペット/南渡辺染紙工所 (50音順)

豊かな情操と創造力を育む、世界文化社の月刊保育絵本。

株式会社 世界文化社
 東京都千代田区九段北4-2-29
 ☎03(3226)2511 1102

ワンダーえほん
 団体購読定価300円

しぜんのせかい
 団体購読定価450円

おはなしワンダー
 団体購読定価300円



かがくらんど
 団体購読定価350円

ワンダーおはなし館
 団体購読定価370円

ワンダーランド
 団体購読定価350円

ワンダーブックス
 団体購読定価350円



大神ゼウスはペガサス座の四つの星で正方形を作り、そこから女神ノアが誕生しました。折り紙をさせたら右に出る者はいない彼女は、酒の神ディオクノマツの祭りの日に、男達に折り紙を折ってくれと頼まれ、数々の星座を折りました。ディオクノマツはたいそう喜び、ノアを星座にするようゼウスに頼みました。それが、このノア座の由来です。空にはありません。念のため。☆



もくじ

特集 夏の夜空

こどもの四季・7月——朝日 勇……………4～9

吹きながし(4) 星(5)

短冊(5) おりひめ・ひこぼし

(6～7) 格子かざり(8)

竹(9)

夏の夜空

☆はくちょう座——西川誠司……………10～11

こと座——西川誠司……………12～13

わし座——西川誠司……………14～15

☆ウルトラマン——萩原高利……………16

流れ星——D・プリル……………17

タイチローさんのゼロからの出発

7——長谷川太市郎……………18

おりがみガーデン(写真紹介)——19

チャレンジコーナー

リンゴ・スター——中村潤哉……………20～21

創作入門

変身/おりがみ——榎本宣吉……………22～23

☆さんぼう——伝 承……………22

貝——榎本宣吉……………23

Origami Study Room No.26

びょうぶ折りからのバリエーション

——大橋皓也……………24～27

はまぐり——大橋皓也……………24

ちょう——大橋皓也……………25

くじゃく——大橋皓也……………25

小犬——大橋皓也……………26～27

帆かけ舟——大橋皓也……………27

Origami Information Post

おりがみ頭の体操——具志堅和子……………29

おりがみギャラリーNo.136

朝日 勇色紙作品集

こどもの四季・後篇——朝日 勇……………30～31

のあ伝言板・表紙の言葉・奥付他——32

折り方の記号

SYMBOLS

次の記号によって折り方が示されていますので皆さんもおぼえてください。

<p>谷折り VALLEY FOLD</p>	<p>まくまたは同じ方向にくり返し折る FOLD OVER AND OVER</p>	<p>仮想線(元の形または次の形などを示す) PREVIOUS POSITION</p>	<p>表に折る 裏へ折る FOLD IN FRONT FOLD BEHIND</p>
<p>山折り MOUNTAIN FOLD</p>	<p>切りこみをいれる CUT</p>	<p>段折り FOLD AND FOLD</p>	<p>ひら< OPEN つぶす SQUASH 押しこむ PUSH IN 図を拡大する ENLARGE 図を縮小する REDUCE</p>
<p>裏がえす(天地の移動はありません) TURN MODEL OVER</p>	<p>折り筋をつける FOLD AND UNFOLD TO CREASE</p>	<p>中わり折り REVERSE FOLD かぶせ折り REVERSE FOLD</p>	<p>位置の転換 TURN THE MODEL 差しこむ INSERT ひきだす PULL OUT ふくらます BLOW UP</p>



あっ…!!
流れ星…。

ドオオ……ン



落ちたぞ…



ウワッ!!
なんだコリヤ!!



私は
このままの姿では
地球にとどまることか
できない

わかりました。
ピンチになったら
変身して
地球の平和を
まもり…ムニャムニャ…

はやく起きなさい!
チコクするわよ!!

おわり

どうも失礼
しました…



おもしろ
かった?!

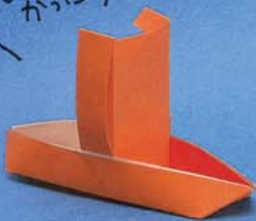

ちょっ
ね…



おれは
好きだ。



出演：クマ (アルビノ)
流れ星
ウルトラマン

衣裳：7

感想：貝

はまぐり

ちょう

帆かけ舟

七月の詩

輝いていますか、夕空の星。
輝いていますか、子供達の瞳。

希望と祈りとをこめて、
ひとつひとつ作られた短冊は、
今年も願いが かなうかな。

くす玉や飾りの華やかさが揺れて、
遠い天の川が 見え隠れ。
そよぎ来るすず風の このひととき、
思わず口ずさむ セタの歌。

こどもの四季

〈構成・文／朝日 勇〉



こどもの四季

Four Seasons of Childhood

文月

朝日 勇

吹きながし…7.5cm角 星…1.2cm角 短冊…3.7cm角
 おりひめ・ひこぼし…3.7cm角 格子かざり…2.8cm角
 竹…5cm角

※色紙の中の「こども」「草」は185号に掲載されました。

吹きながし

朝日 勇

Fukinagashi (Decoration) by Isamu Asahi

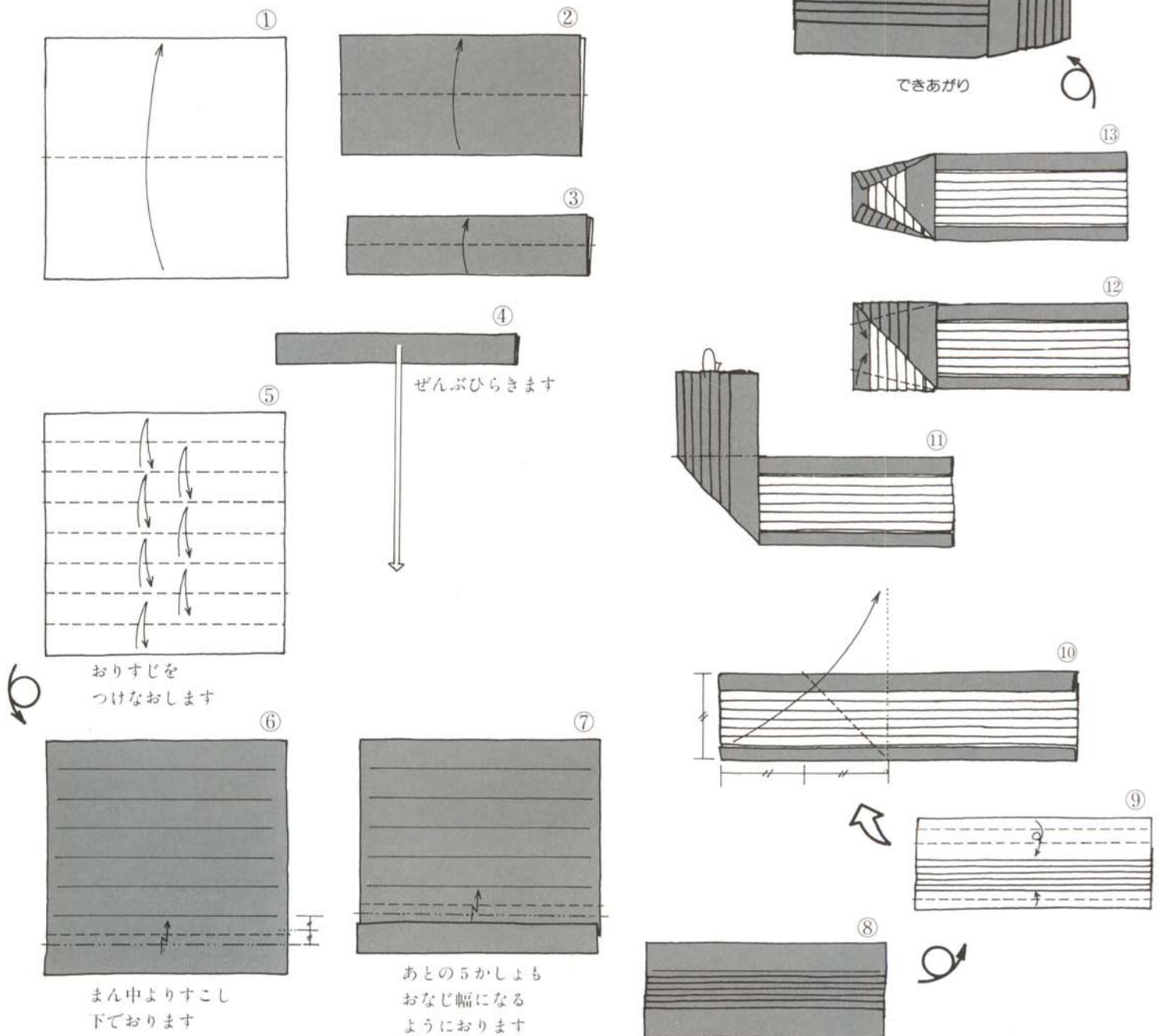



星

朝日 勇

Star by Isamu Asahi

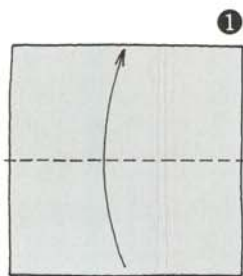

①

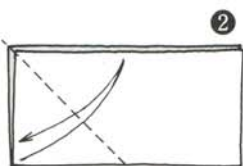

②

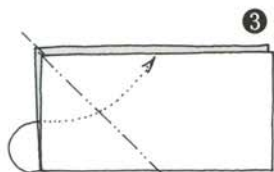

③

なかわりおり

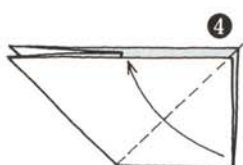

④



⑤



⑥

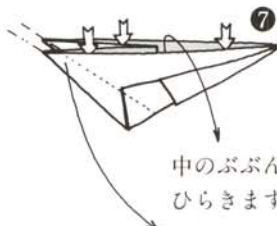

⑦

中のぶぶんをつぶして
ひらきます

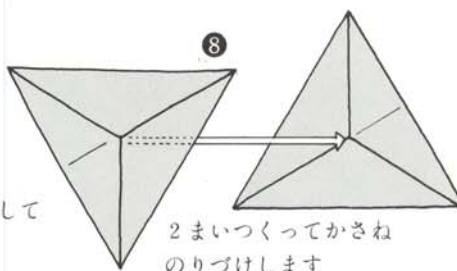

⑧

2まいつくってかさね
のりづけします

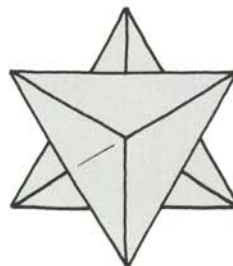

できあがり

たんざく 短冊

朝日 勇

Tanzaku* by Isamu Asahi

* a strip of fancy paper (for writing a tanka or a haiku on.)

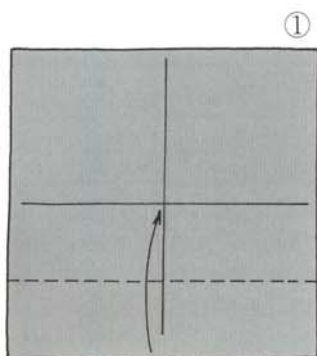

①

図のようなおりすじせんを
つけてからはじめます

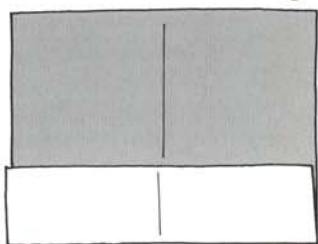

②

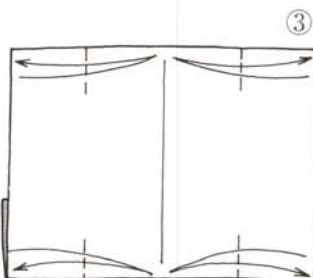

③

しるしをつけるていどに
おりすじをつけます

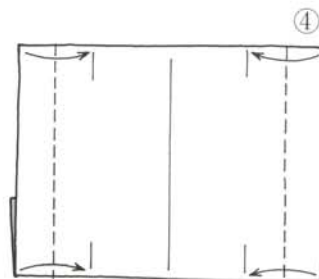

④

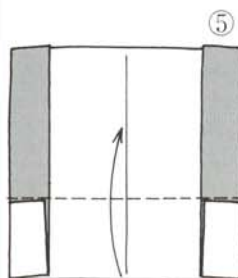

⑤

できあがり



風にゆらゆら
裏表と色が楽しめます。



できあがり

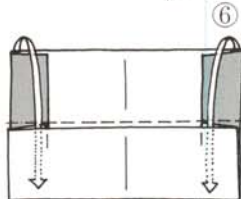

⑥

おってさしこみます

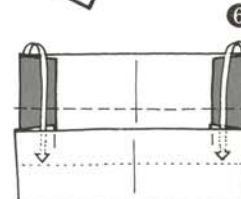

⑥

おってさしこみます

おりひめ

朝日 勇

Vega by Isamu Asahi

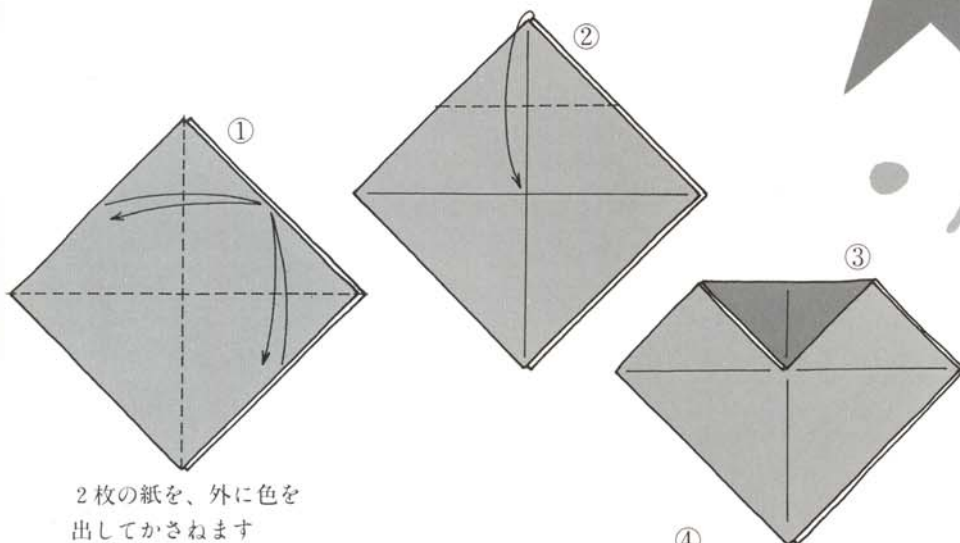
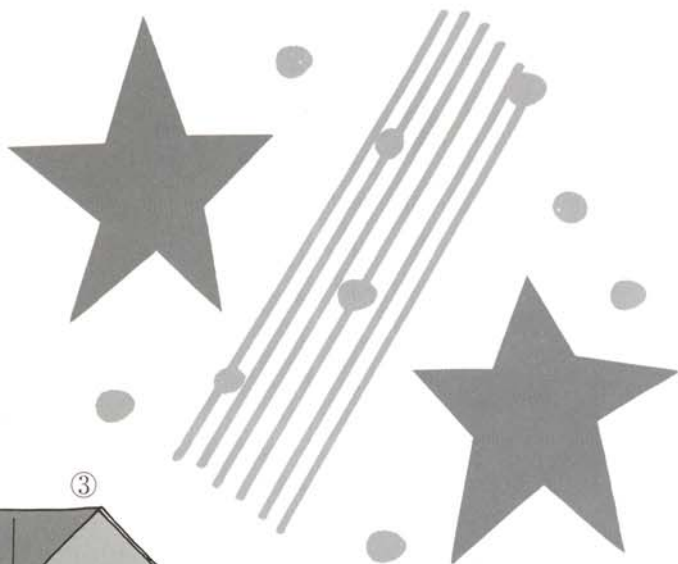

2枚の紙を、外に色を出してかさねます

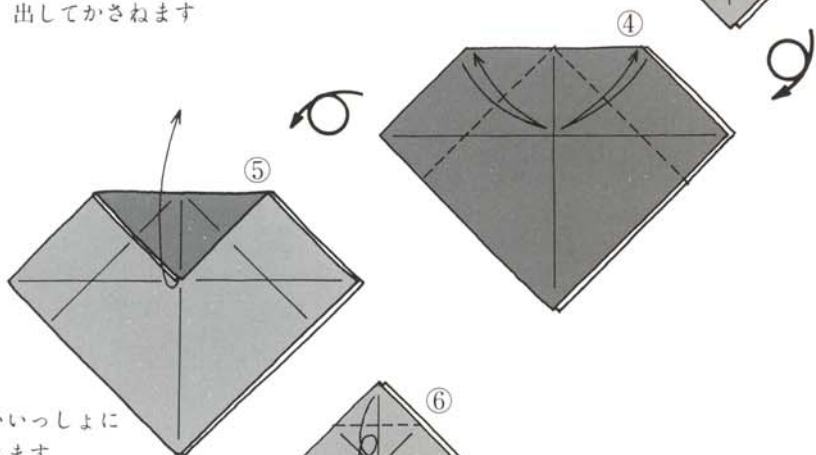

2まいっしょにひらきます

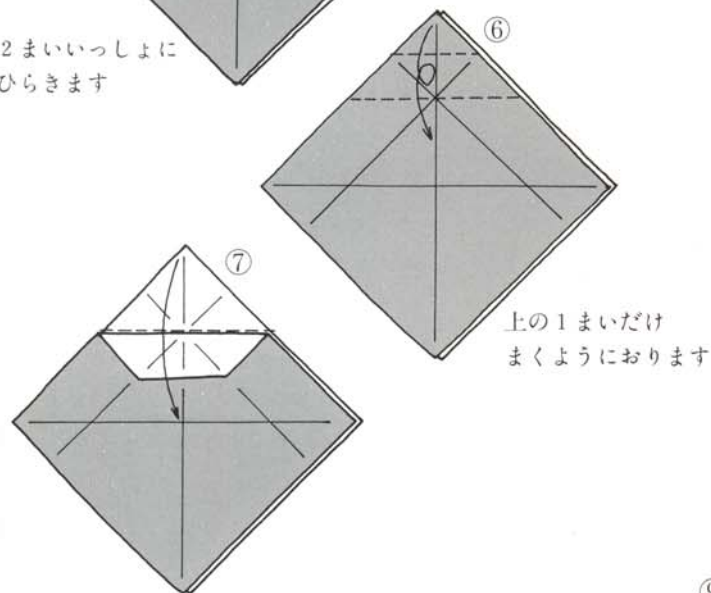

上の1まいだけまくようにおります

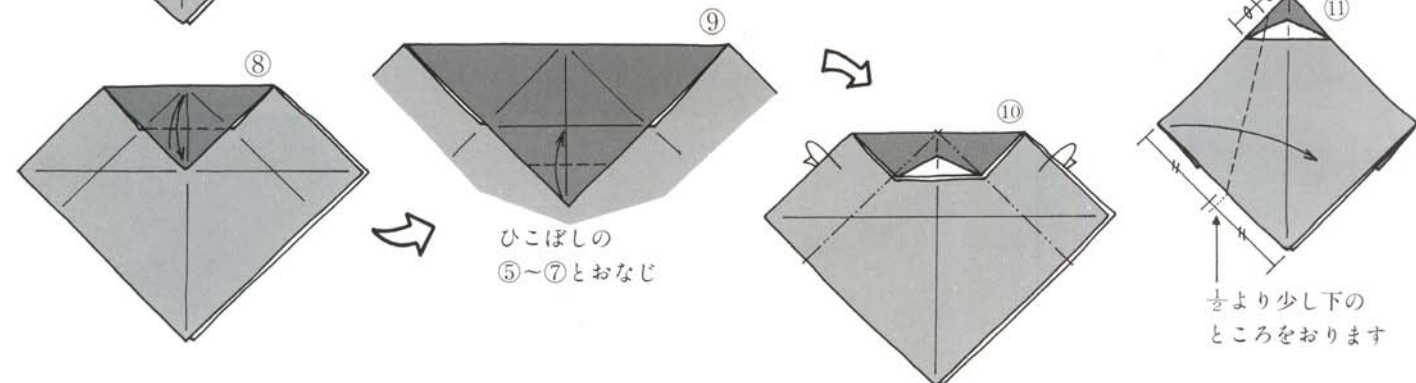

2まいっしょにおってさしこみます

ひこぼしの⑤~⑦とおなじ

きより少し下のところをおります

できあがり



ひこぼし

朝日 勇

Altair by Isamu Asahi

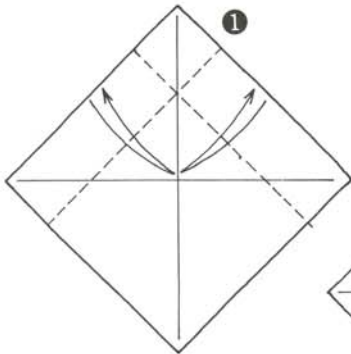

おりすじせんをつけてからはじめます

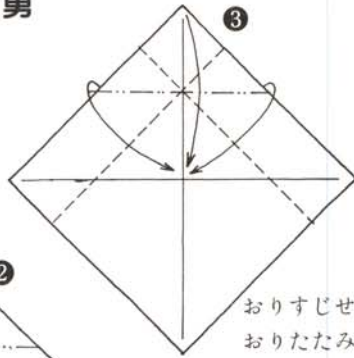
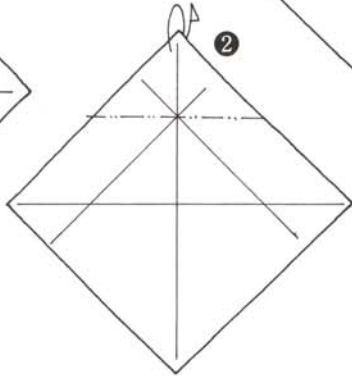

おりすじせんのようにおりたたみます

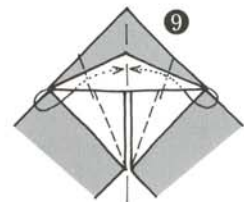
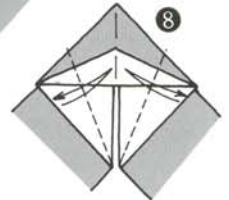
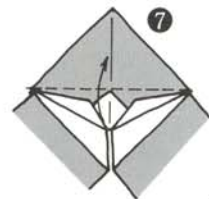
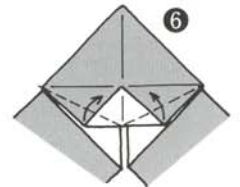
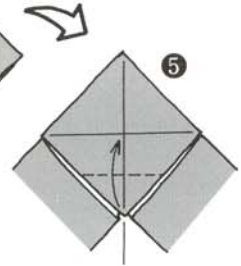
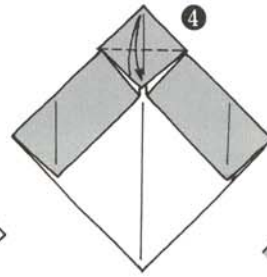

なかわりおり

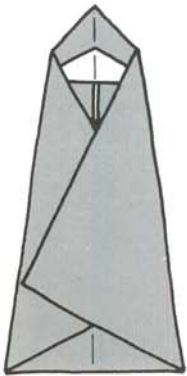

できあがり



おってさしこみます

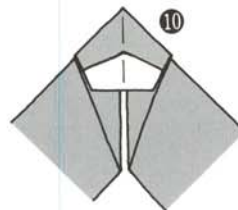
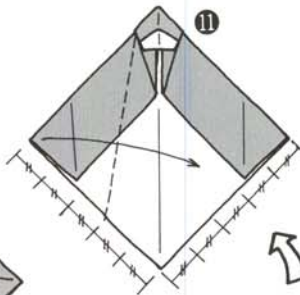
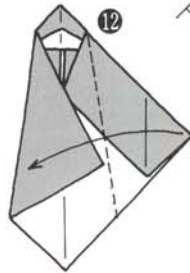

おりがみバックナンバーフェア

今月の ラッキーBN

バックナンバー



●185号('91.1)

連載中の「こどもの四季」のこどもの折りが掲載されています。他にひつじ・のし
■税込定価618円

〈先着順／なくなり次第締切りとさせていただきます。〉

◆ラッキーBNはとってもお得です。このチャンスにあなたのBNコレクションをふやしてください。(このサービスは会員向けです。)

たとえば……

ラッキーBNを含む月刊おりがみを2冊以上申しこむと……

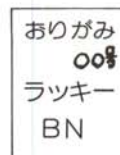
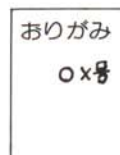

+

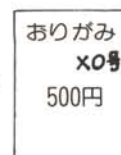

さらに、500円のバックナンバーを1冊プレゼント

◆お申し込みは……

□□ 巻末郵便振替用紙をご利用ください。

□□ プレゼント分のご希望は巻末一覧表の中から500円のものをお選びいただき、振替用紙注文欄に赤マルで囲んでお申し込みください。 ※消費税・送料をお忘れなく /

□□ 送料は合計冊数分で、プレゼント分以外には消費税がかかります。

格子かざり

朝日 勇

Lattice (Decoration)

by Isamu Asahi

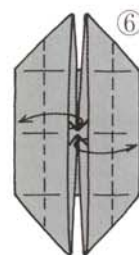
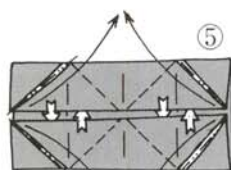
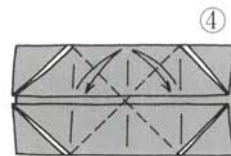
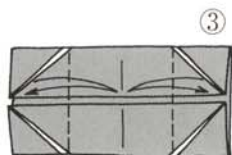
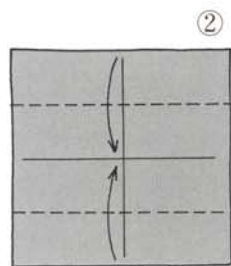
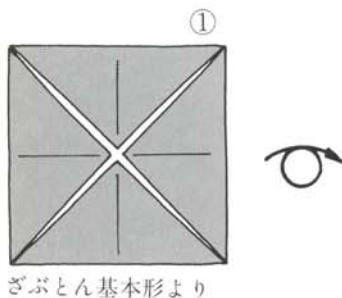
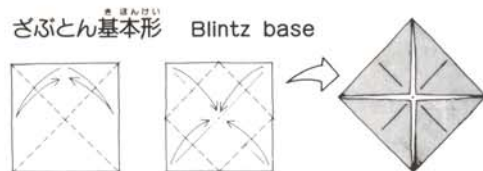

ひらいて
おりたたみます

中を開きます

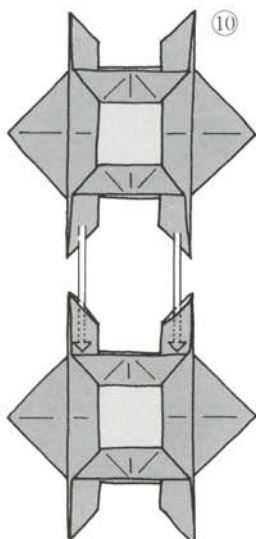

二つつくり
さしこんで
のりづけします

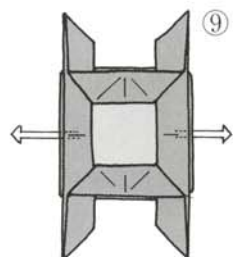

うしろの三角を
ひきだします

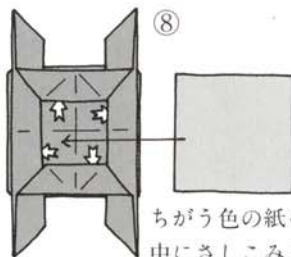

ちがう色の紙を
中にさしこみます



おりたたみます

後ろの三角の
ひきだし方によって
4種類のかざりが
できます。

バリエーションA

B

C

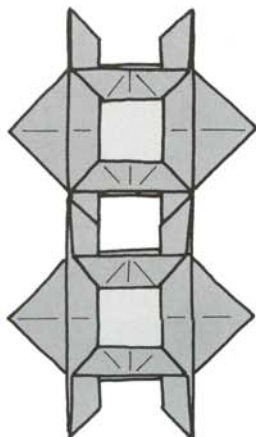

できあがり

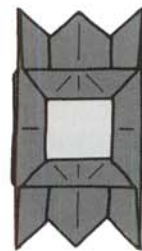
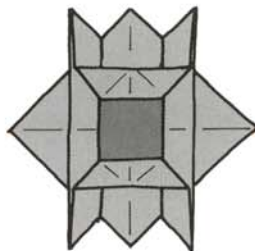
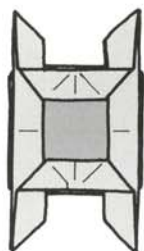

竹

朝日 勇

Bamboo by Isamu Asahi

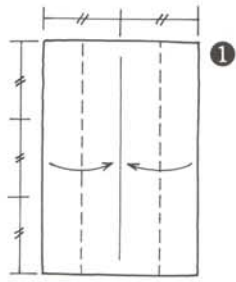

たて：よこ = 3 : 2 の紙でおります

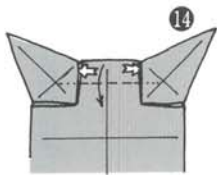
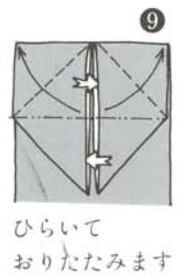
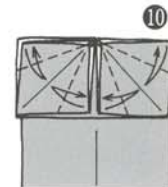
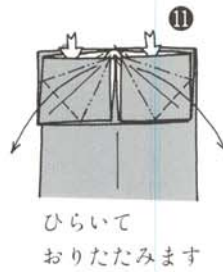
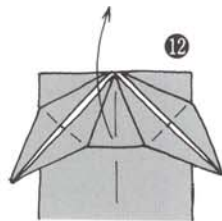
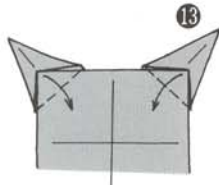
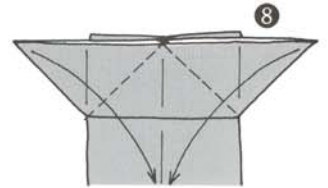
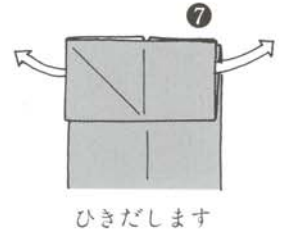
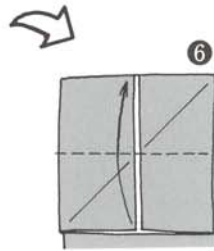
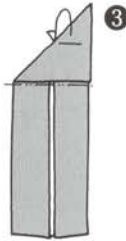
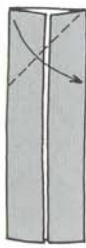

中のぶぶんをおりさげます

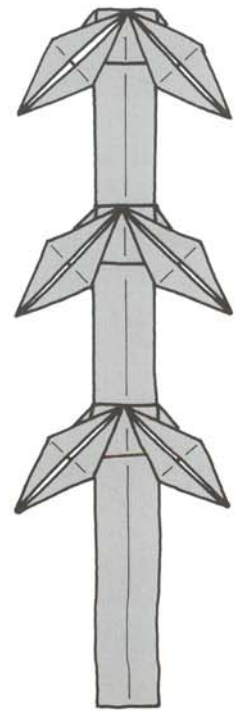
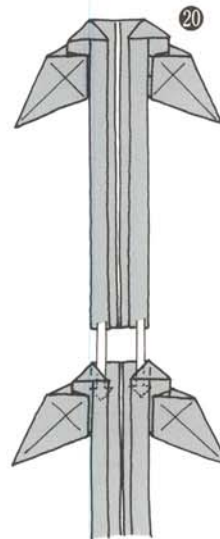
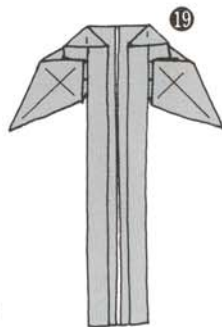
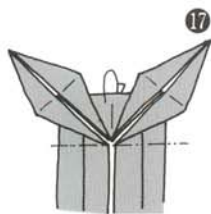
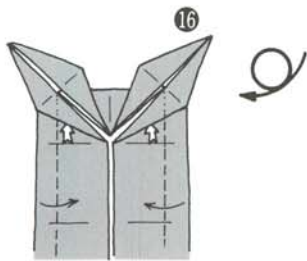
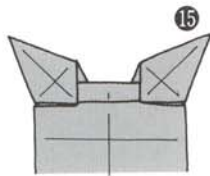

*この作品は通巻137号に掲載されました。

☆はくちょう座

西川誠司

星座には、ギリシャ神話に登場する動物や怪物、人物、物などを形どったものがあります。ある動物が星座のそれであることを表現するために、その星座の主星を折り出すことを考えてみました。ペリリウスの星座図絵によれば、白鳥座の主星デネブは、ちょうど尾のところに描かれています。(作者)

東の空に立ち昇る夏の星たち。特にはくちょう座のデネブ、こと座のベガ（おりひめ星）、わし座のアルタイル（ひこ星）の三星、いわゆる「夏の大三角形」に夏を感じる方も多いのでは。今月は、こんな特集です。

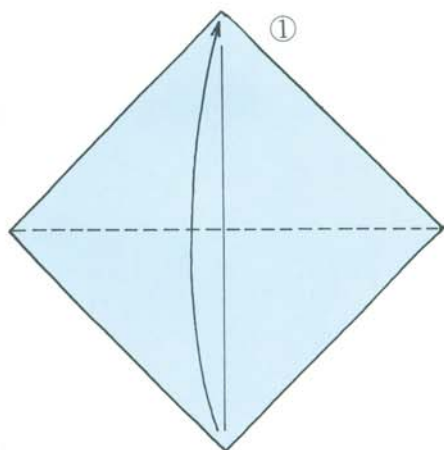

① 図のようなおりすじをつけてからはじめます

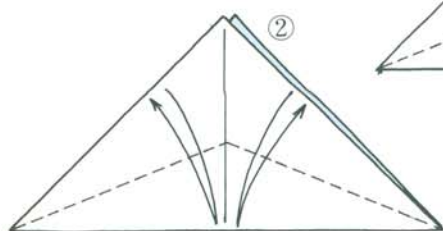

② 上の1まいだけおりすじをつけます

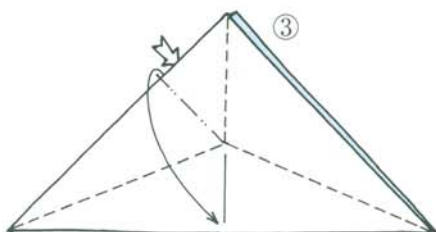

③ ひらいておりたたみます

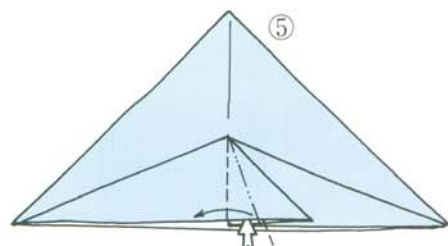
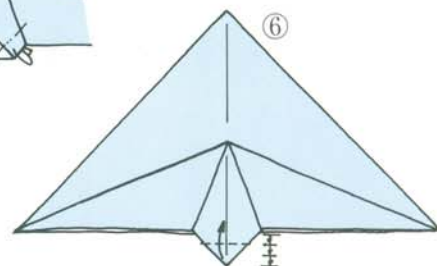
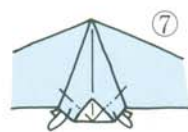
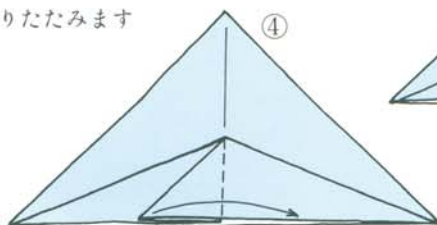

⑦ ひらいておりたたみます

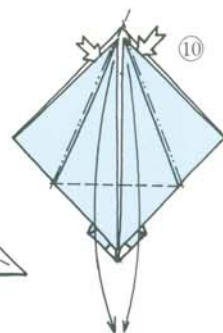
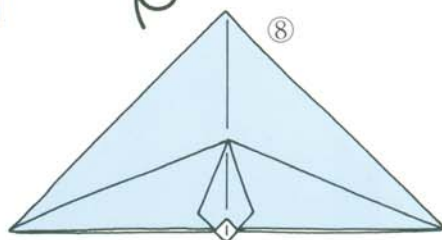
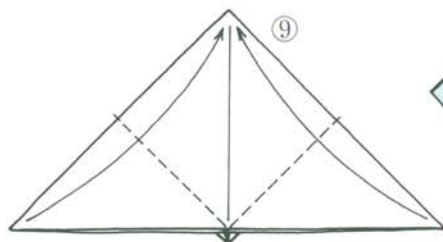

⑩ ひらいておりたたみます

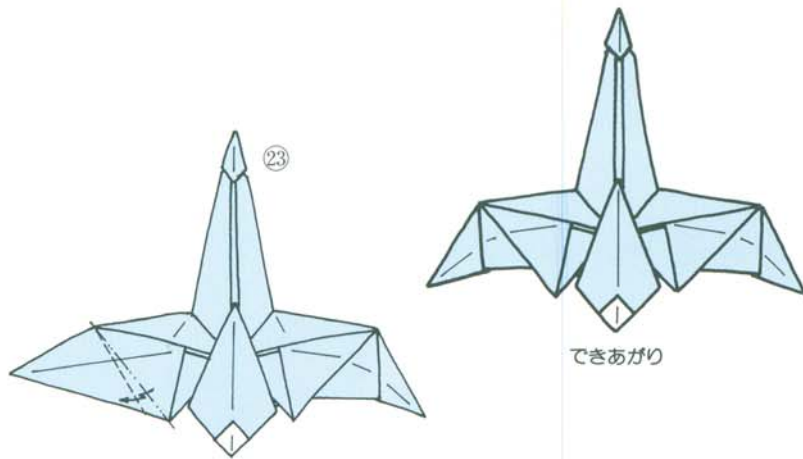

できあがり

はんたいがわも
②①②②とおなじ

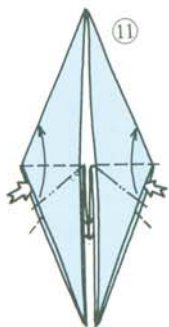

ひらいて
おりたたみます

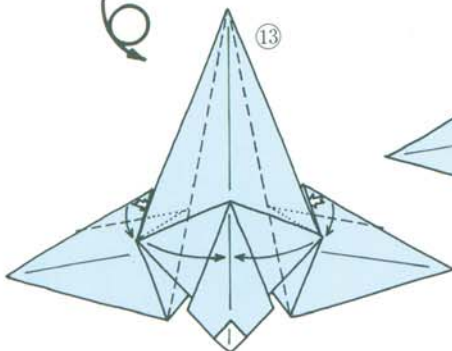
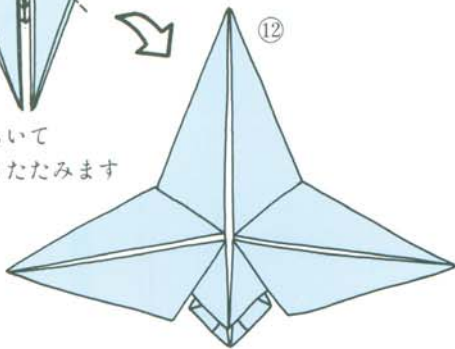

ひらいて
おりたたみます

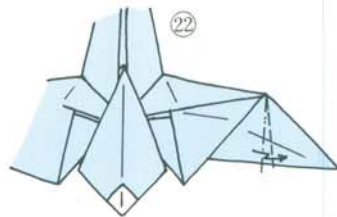

だんおり

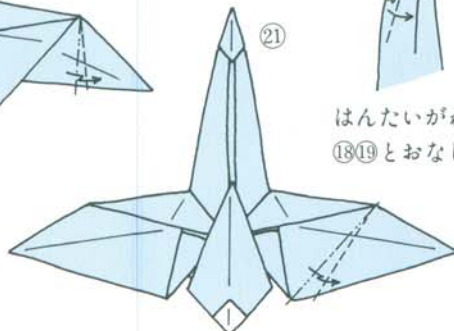

だんおり



はんたいがわも
⑱⑱とおなじ



ひらいて
おりたたみます

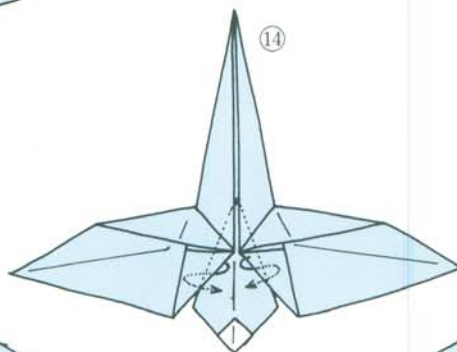

中にさしこみます

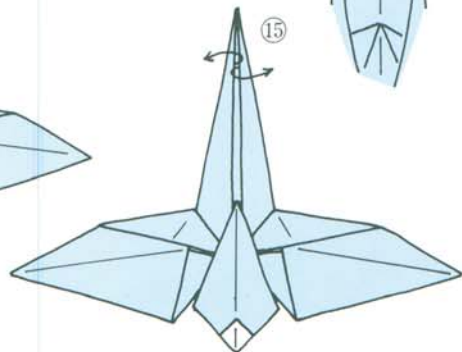

中をひらきます



星座神話と 観望のてびき

大神・ゼウスが、スパルタ王の妃レダを愛してしまったときのことです。嫉妬深い正妻のヘラ（結婚・出産など女性の問題すべてをつかさどる女神）に見つかるのを恐れたゼウスは、レダのもとに通うときはいつも白鳥に姿を変えていました。この白鳥が空にあげられた星座が、はくちょう座です。



天の川の流れの中でひととき目立つはくちょう座は、大きな十文字を描くように星が並んでいるので、北十字星とも呼ばれています。アルファ星（その星座の中で最も明るい星）は一等星のデネブ。アラビア語で「尾」という意味です。デネブは地球から1500光年のところにある青白い高温星で、太陽の数十倍の直径をもち、数千倍もの熱と光を放っています。

こと座

西川誠司

こと座の星たちは、立派なはくちょう座などに比べると、きちんと、たて琴を形取っている様には見えません。折り紙でイメージを固めてから空を見上げるのも良い方法かと思います…。

(編)

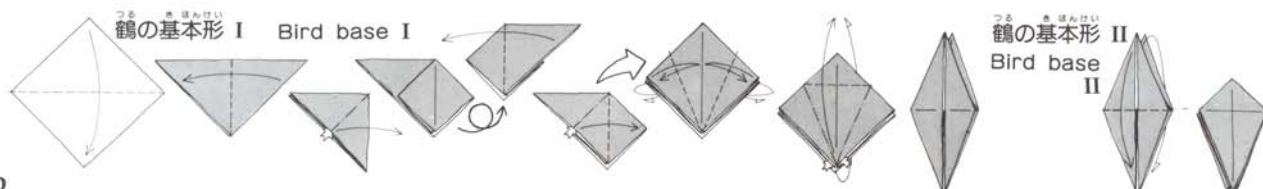
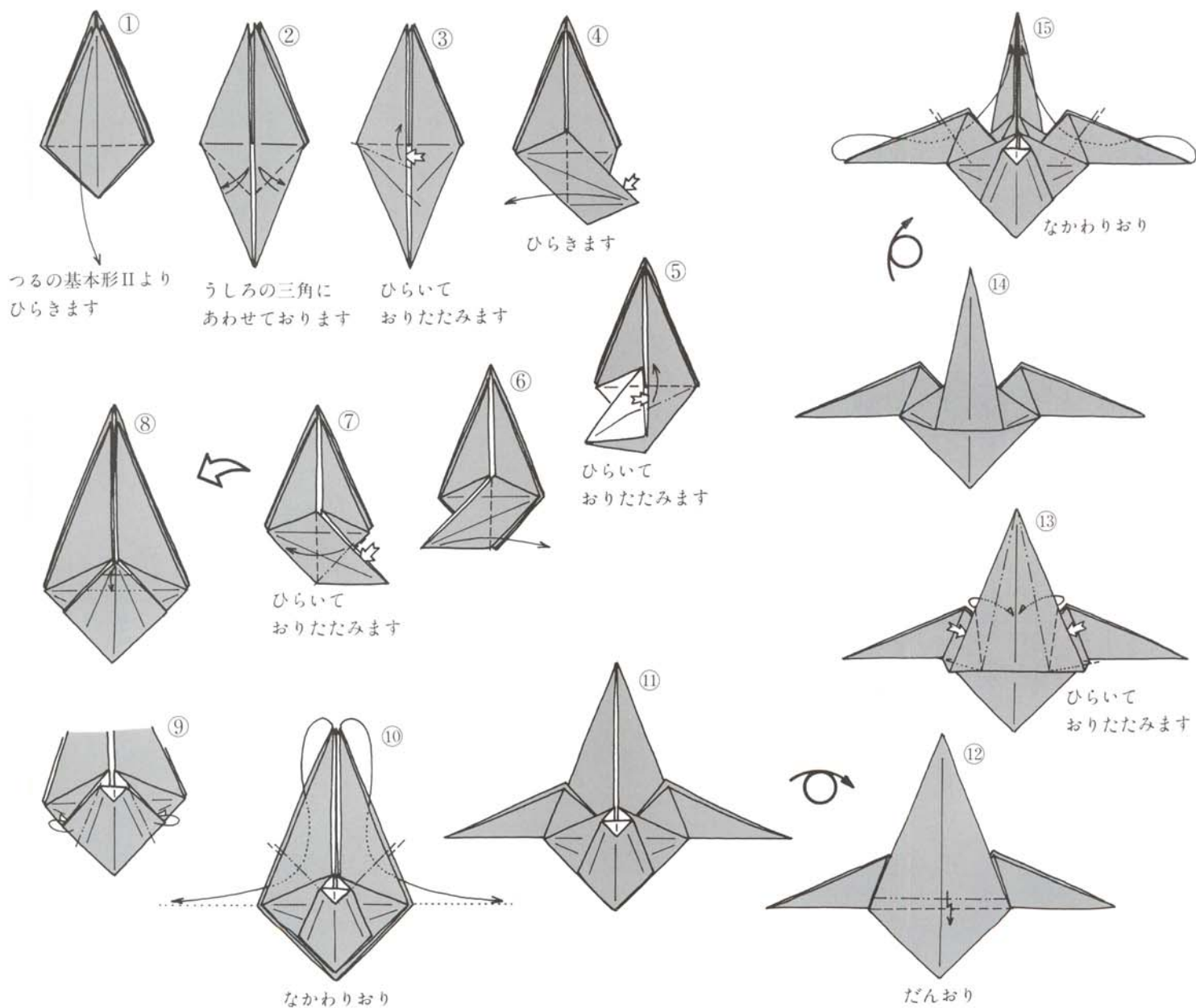
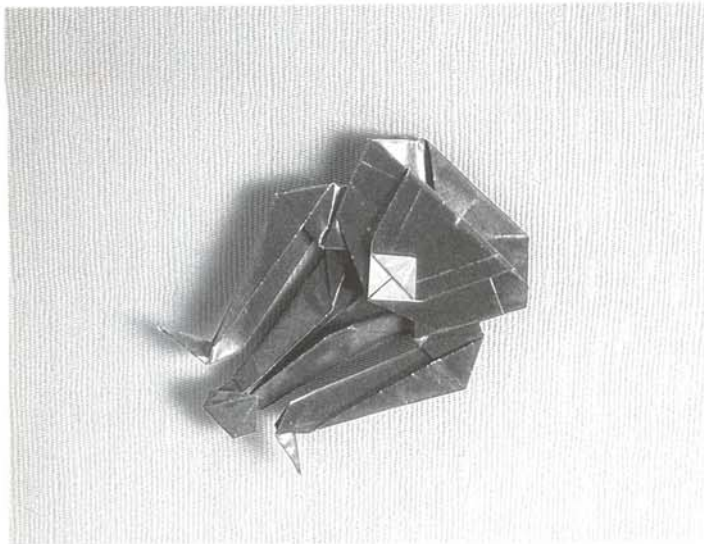

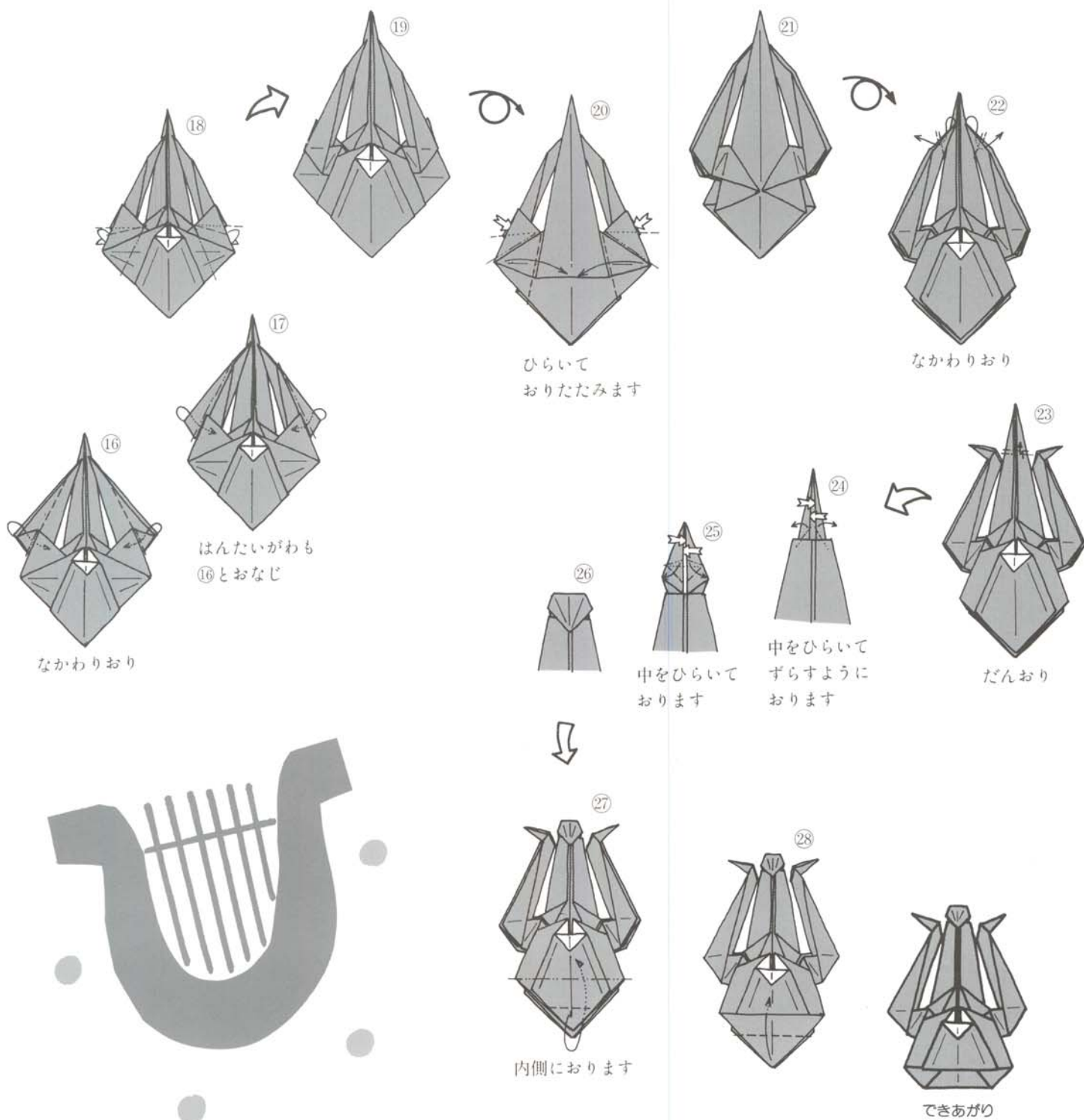

なかわりおり

はんたいがわも
⑬とおなじ

ひらいて
おりたたみます

なかわりおり

中をひらいて
おります

中をひらいて
ずらすように
おります

だんおり

内側におります

できあがり

星座神話と観望のてびき

星座神話の主人公のなかで最も悲劇的といわれるオルベウス(オルフェウス)。彼は太陽と音楽の神アポロンと、ミューズ姉妹(芸術をつかさどる女神)のひとりカリオベの間に生まれました。オルベウスはカリオベゆずりの美声とアポロンゆずりのたて琴をひいては他にならぶものはいませんでした。やがて美しいエウリュディケと結婚しましたが、彼女は毒蛇にかまれてあっけなく死んでしまいました。悲しみにくれたオルベウスは黄泉の国へ行って妻をつれもどそうと決心します。たて琴にあわせて歌う彼の悲しいしらべに心を動かされ、黄泉の国の王ハデスは、地上に出るまで決してふり返ってはならぬときびしく申し渡して、妻エ

ウリュディケをかえしてくれたのです。妻の手を引き地上へ急ぐオルベウスは、地上まであと一步といところで、嬉しさに我を忘れ、思わずふりむいてしまいました。その瞬間、エウリュディケは再び黄泉の国へ落ちていきました。妻を失い、気が狂ったオルベウスは、たて琴を手に山野をさまよいます。酒の神ディオニュソスの祭りの日、女達にたて琴をひくように頼まれましたが、いうことをきかなかつたため、彼は八つざきにされ川に投げこまれてしまいました。後にゼウスがあわられて、彼のたて琴を空にかけたのが、こと座です。

はくちょう座のすぐ西側、天の川の右岸にある小さな星座がこと座です。大粒の宝石の様なアルファ星がベガで、オルベウスのたて琴を飾る宝石になっています。ベガとは、「落ちる鷺」という意味のアラビア語ですが、わが国では織女星として親しまれています。青白く輝き、正確には0.01等星で、全天で四番目に明るい恒星で、約26光年の距離にあります。

わし座

西川誠司

こと座のペガ、わし座のアルタイルの位置は異っていますが、折り紙としての仕上りを優先させたつもりです。(作者)

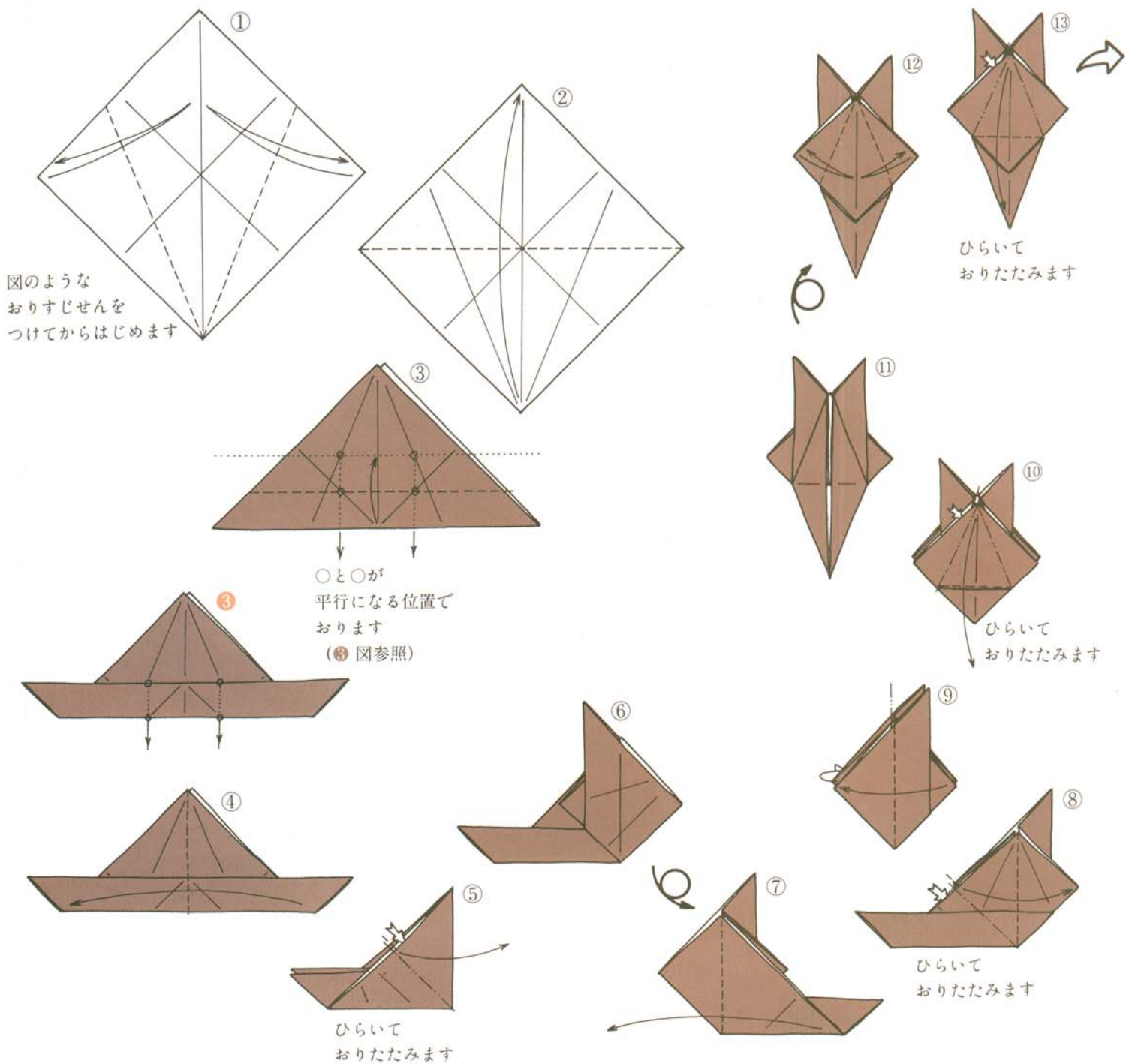
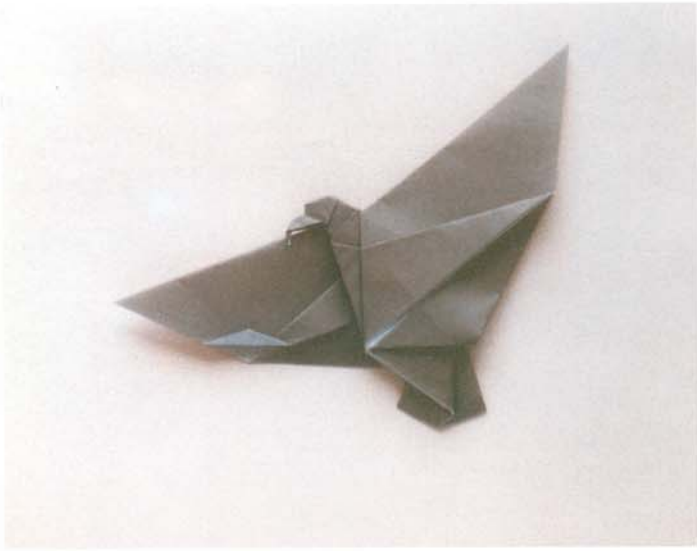

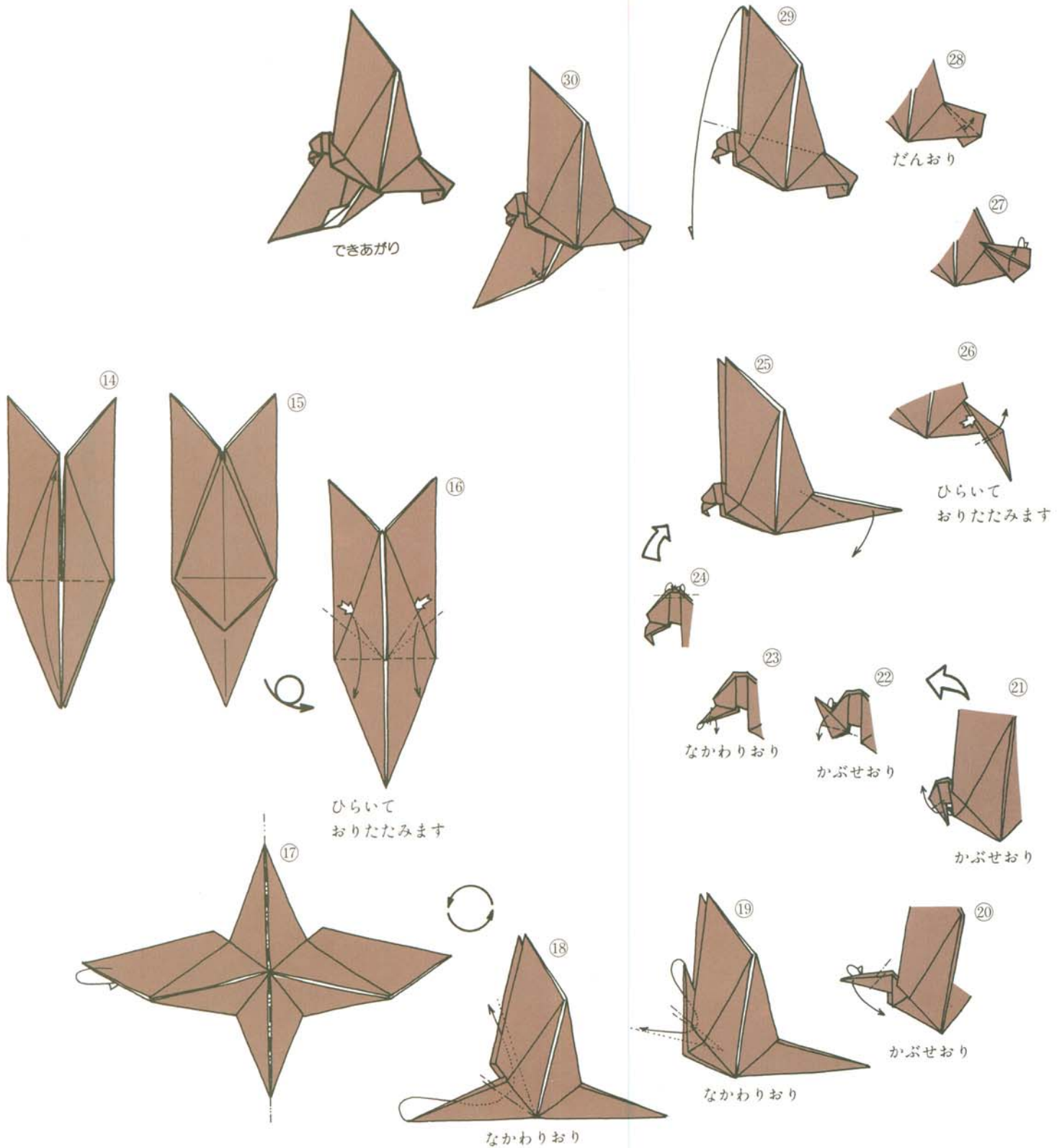

星座神話と観望のてびき

ヘラの娘ヘベは青春の女神で、オリンポスの神々が酒盛りをするとき酌をしていました。ヘラクレス（大神ゼウスと人間の女アルクメナとの息子）が自ら火を放った薪の山に飛びこみ、神となって昇天したのち、さすが嫉妬深いヘラもついに彼を許し、娘ヘベをヘラクレスの妻にあたえたのでした。そうになると、酒席で酌をするヘベのあとがまが必要になります。ゼウスが鷲の姿にな

ってトロイの国に飛び、美少年ガニュメデスをさらってきて酒席にはべらせたのです。この化身の鷲が、わし座になりました。

（参考書籍…大和書房「星座と神話の謎」
小尾信彌・著）

天の川をはさんでこと座のベガと向かい合っているのが、わし座のアルタイルです。アラビア語で、「飛びあがる鷲」の意味ですが、わが国では牽牛星という中国名もなじみがあります。アルタイルはベガよりやや暗く0.8等星で、やや黄色みをおびています。距離は約17光年です。

なお、みなさんおなじみの七夕伝説については、あえて紹介するまでもないでしょう。

ウルトラマン

萩原高利

ウルトラマンの故郷でもあるM78星雲は、(冬の星座ですが)オリオン座に実在している小さなガス星雲です。

①～③で目を折り出してしまえば、あとは厳密な割合はありませんので、アゴの輪郭は細目の方がカッコイイ、など、あなたのお好みに合わせて折ってみてください。(編)

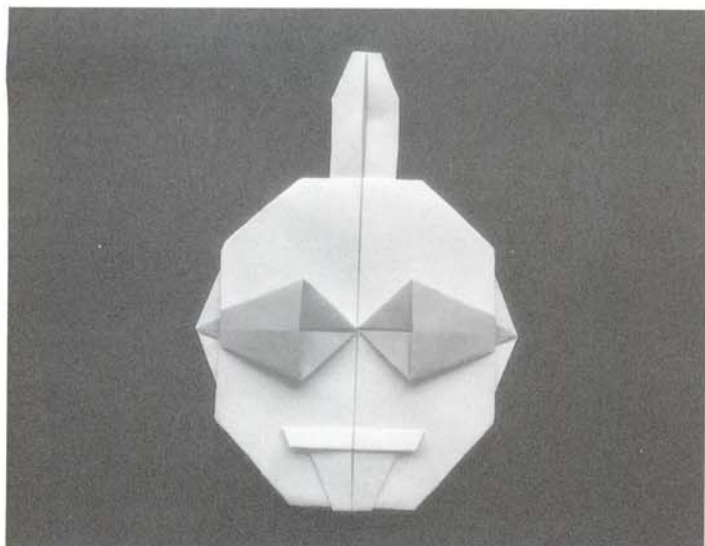

魚の基本形II
より

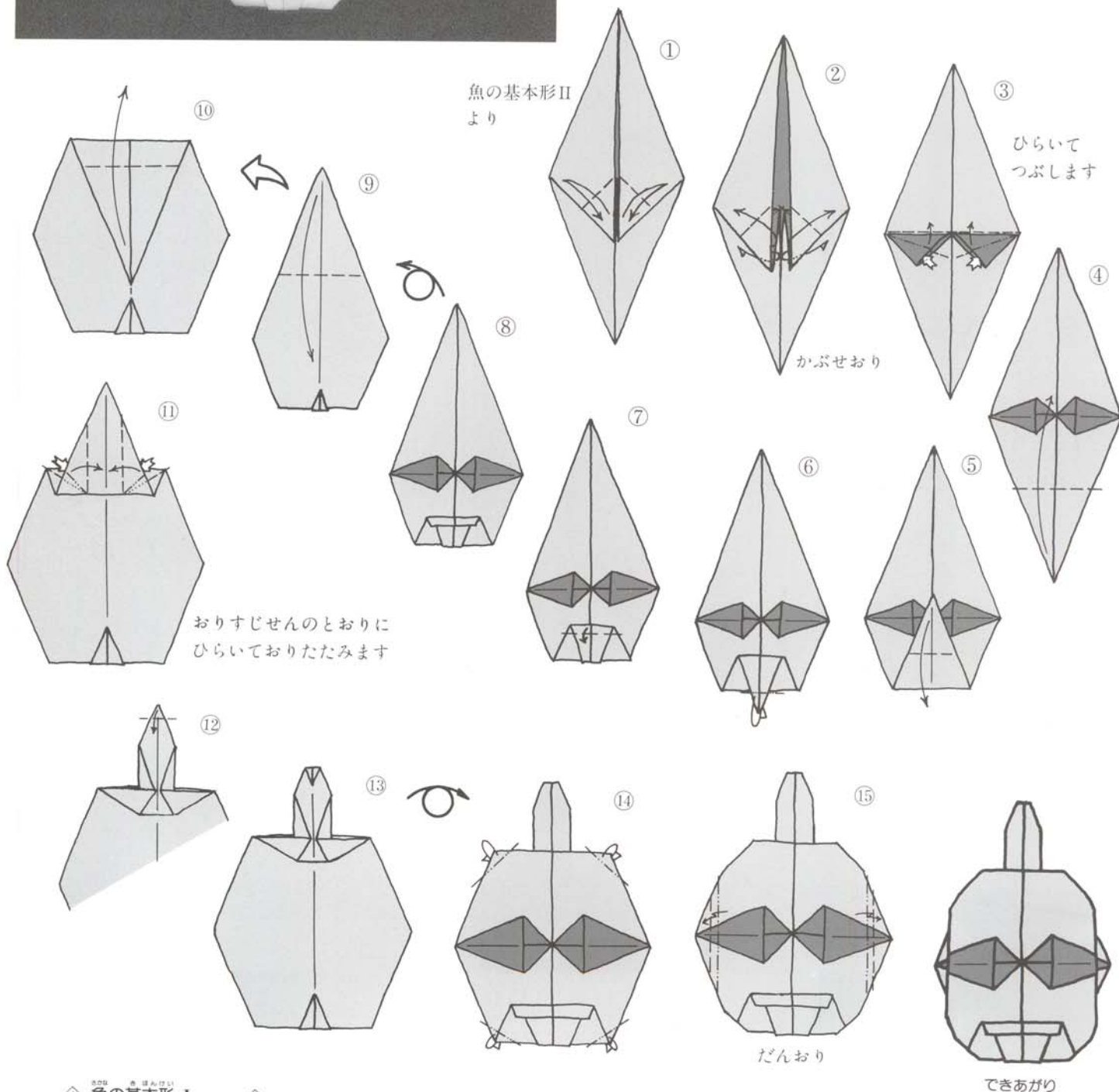

魚の基本形 I
Fish base I



魚の基本形 II
Fish base II

©円谷プロダクション
協力/円谷プロダクション



流れ星

デヴィット・ブリル作
魔法の杖のバリエーション

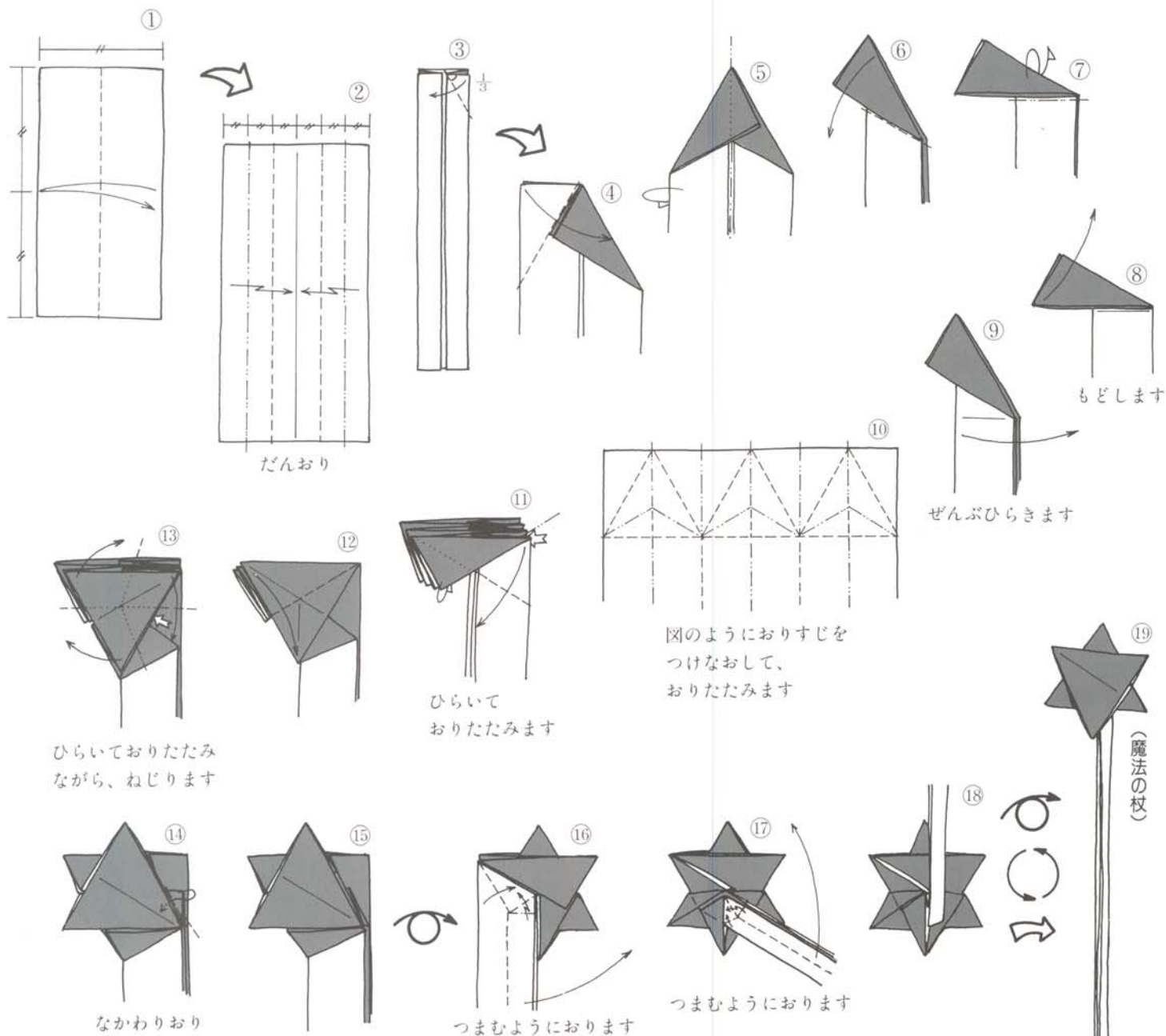

観望のてびき

宇宙空間にただよう無数の惑星間物質（微小なチリからせいぜい1cm角程の大きさです）が、地球の重力にひかれて高速で大気中に突入すると、摩擦で熱せられ、発光し、ほとんどは数秒のうちに消滅します。これが流れ星の正体です。

なお、今年8月13日はペルセウス座流星群の極大日です。1時間で50個以上の流星が予想されますので、願い事がある方はこの機会にどうぞ。



できあがり
（紹介：木下一郎）

数字につよくなる

タイチローさんの ゼロからの出発



ヒョウウウ...

7

長谷川太市郎

Seven by Taichirō Hasegawa

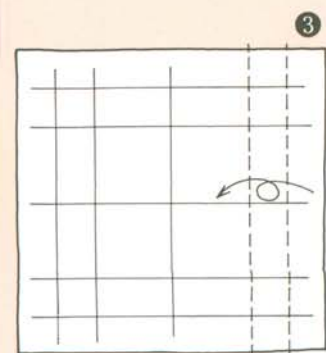
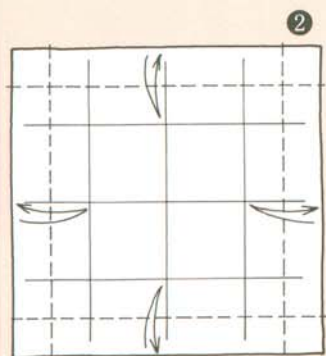
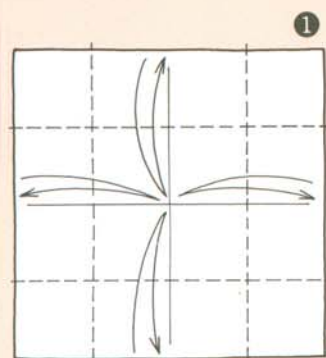

まくようにおります

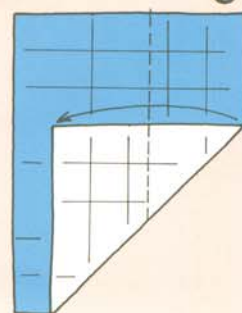
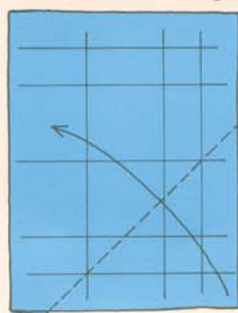
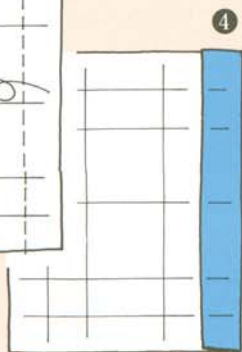

○と○をあわせるようにおります

○と○をあわせるようにおります

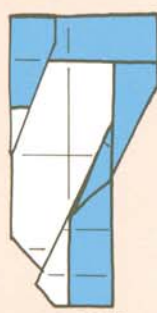

できあがり

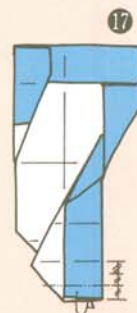

17



16

なかわりおり

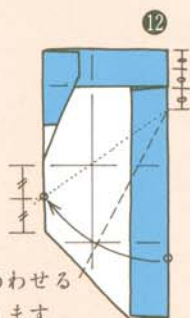

12

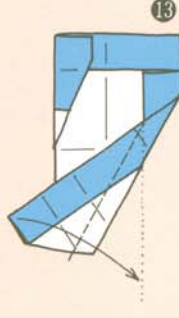

13

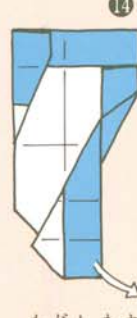

14

もどします

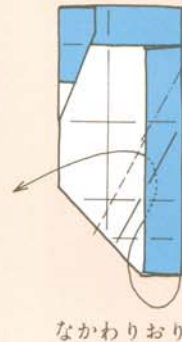

15

なかわりおり

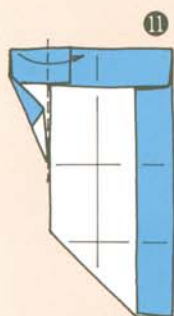

11

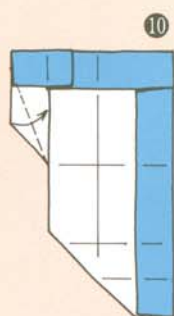

10

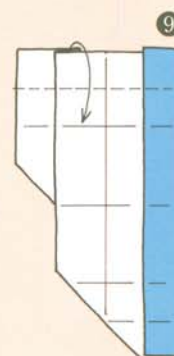

9

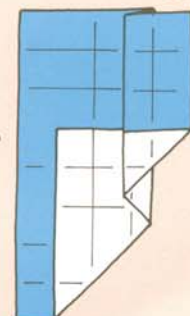

8

おりがみ ガーデン

寄せられた自信作の数々です。
あなたにもできる！かな？

♥アンパンマン(丁子和生)



⇒ 会員の山田五百枝さんが3月10日「高校生のつどい」で半田丈直さんのアンパンマンを教えたところ、鼻のところで30分余り教えるのに時間がかかり大変苦労されたとのことで児童館で教えやすいように作ってみました。

ちょう(石橋美奈子)



野ばら(窪田八重子)



♥牡丹(窪田八重子)

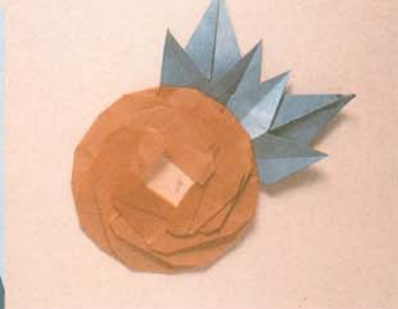

⇒ 一枚の正方形の紙で、何とかあの花びらの重なりが出せたら…と考えました。

♥飾りのついたつぼ(津田良夫)



♥大笑いするドラえもん(佐久間幸子)



⇒ とにかく楽しくみんなが笑えるものを考えました!!

すずめ(Luis Fernandez Perez)



作品をお寄せいただいた皆さん('91.3.31締切、敬称略)

石橋美奈子(大阪府)——ちょう
野間正路(大阪府)——数あてピラミッド
吉和千枝(広島県)——ワタル・トトロ・リボンのついたマリ
ン帽・さる・花・トトロの口
丁子和生(愛知県)——アンパンマン
田中靖子(大分県)——折鶴コースター・こけしびな(アレンジ)
佐久間幸子(山形県)——大笑いするドラえもん
沼尻 梯(茨城県)——貝・魚・燈台・提防
Luis Fernandez Perez(スペイン)——すずめ

♥印の作品には作者の折図があります。
ご希望の方は往復ハガキで下記に直接
コピー代等をお問い合わせ下さい。

津田良夫(〒851-01)

長崎市田中町384-1

窪田八重子(〒737)

呉市焼山此原町7-5

佐久間幸子(〒999-37)

東根市蟹沢2222-6 A-7

丁子和生(〒485)

小牧市市之久田字昭和461-1

みなさん 会員からの作品を

お待ちしております

①巻末添付の投稿用紙の**注意事項を満たす**作品をお送りください。

②応募作品のうち特に良いと思われるものはこの欄で紹介し、できるだけ折り図も載せていきたいと思ひます。

③応募作品は、返却いたしません、が、作品・折り図は協会にて一定期間保存します。

④作品は、**必要事項を記入した「投稿用紙」をつけて、お送りください。**

送り先

〒102 東京都千代田区五番町12

ドミール五番町1-096 日本折紙協会・「おりがみガーデン」係

リンゴ・スター

中村潤哉

Ringo Starr by Jun-ya Nakamura

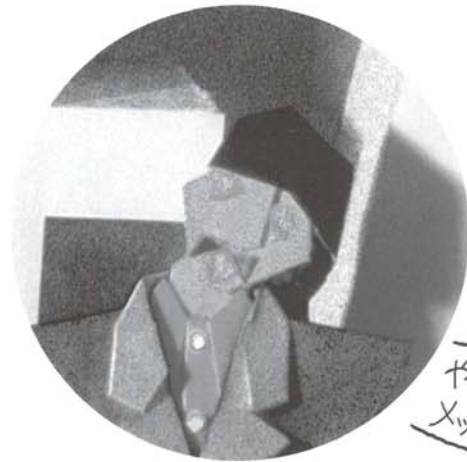

髪

Hair

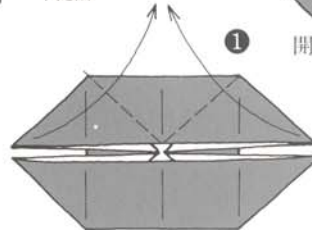

①

開いて折りたたみます

にそう舟基本形より

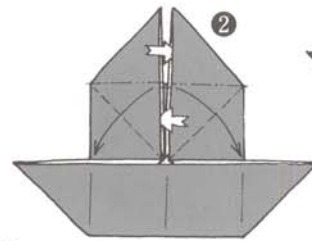

②

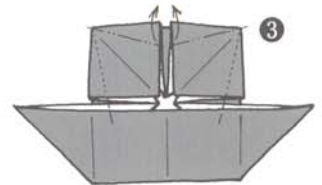

③

それぞれずらすように
引き上げます

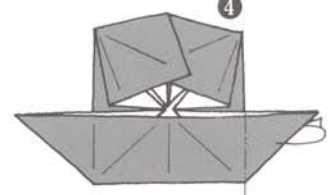

④

やっと4人そろって
メッチャうれしい!!
©中村潤哉

顔

Face

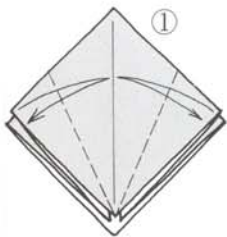

①

正方基本形より

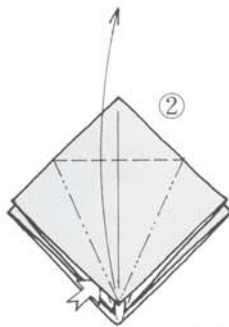

②

開いて折りたたみます

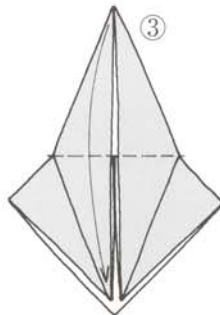

③



④

折ってさしこみます

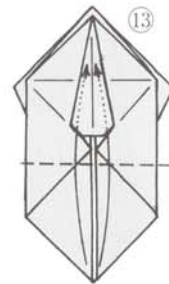

⑤

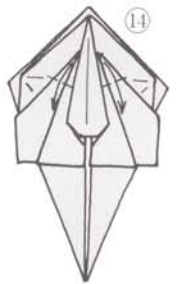

⑥

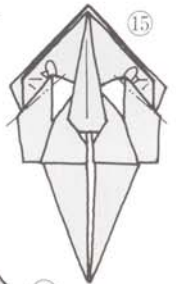

⑦

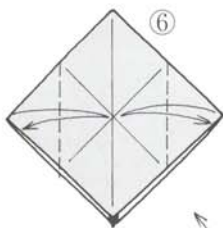

⑧

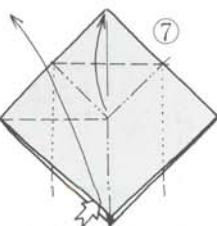

⑨

折り筋線のとおり
折りたたみます

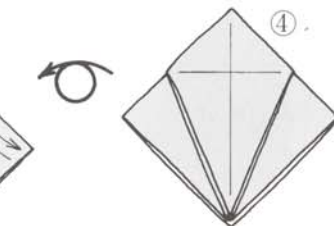

⑩

開いて折りたたみます

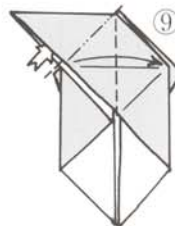

⑪

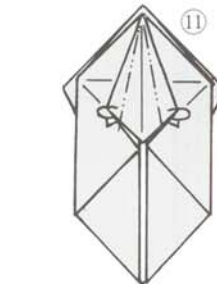

⑫

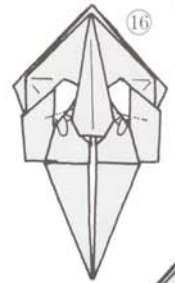

⑬

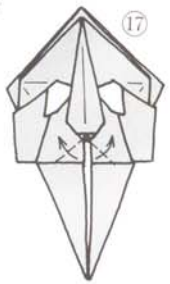

⑭

二そう舟基本形 W-boat base

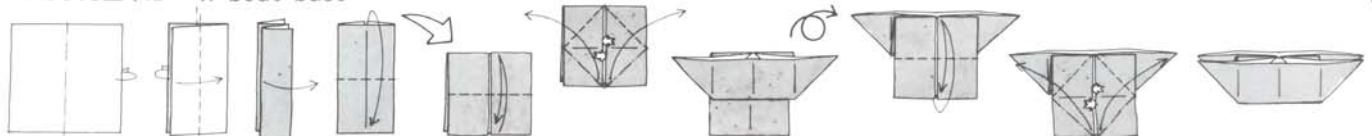

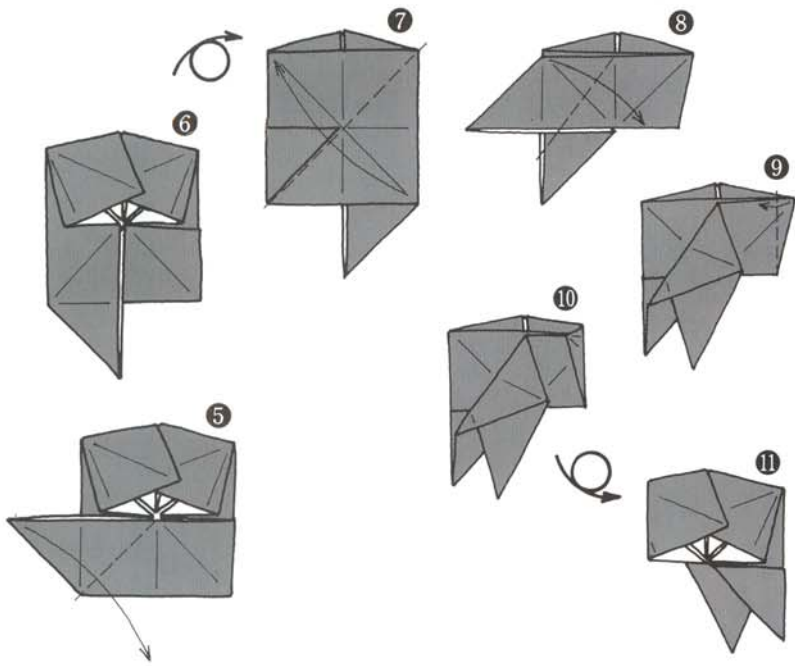

●くみあわせかた●

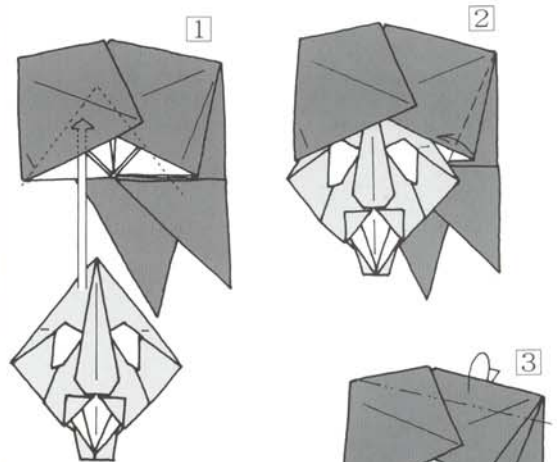

図の位置に顔をさしこみ
固定します (のりづけ)

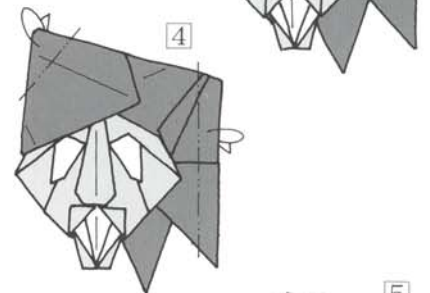

形よく折り上げます



できあがり

ポール・マッカートニーは169号、
ジョン・レノンは174号、
ジョージ・ハリスンは178号
に載ってマス!!よろしく……。

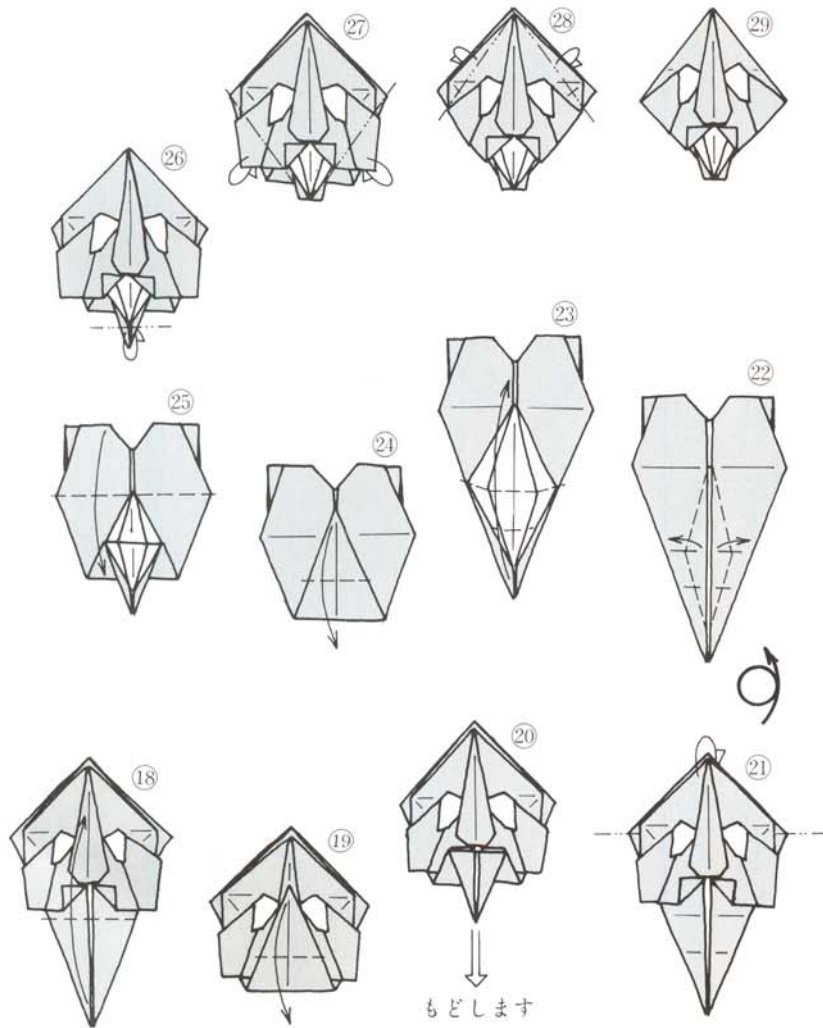

もどします

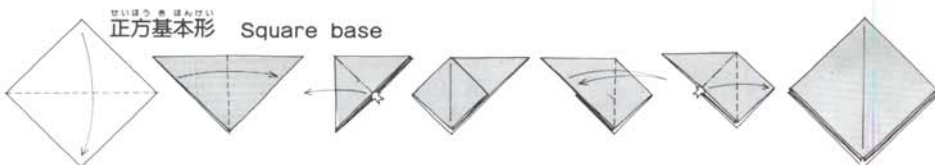

〈今月の変身〉

さん ほう 三方



かい 貝

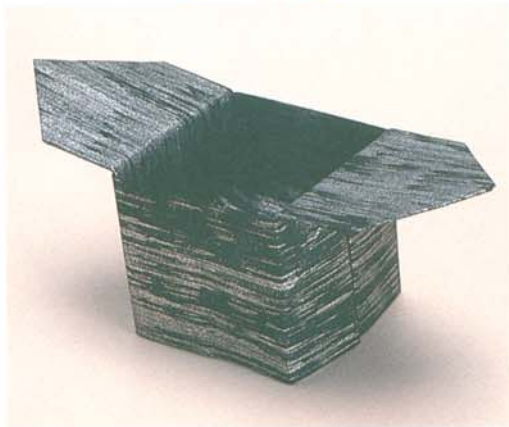

☆ 三方

伝承

Sambō (Japanese traditional utensil)

Traditional

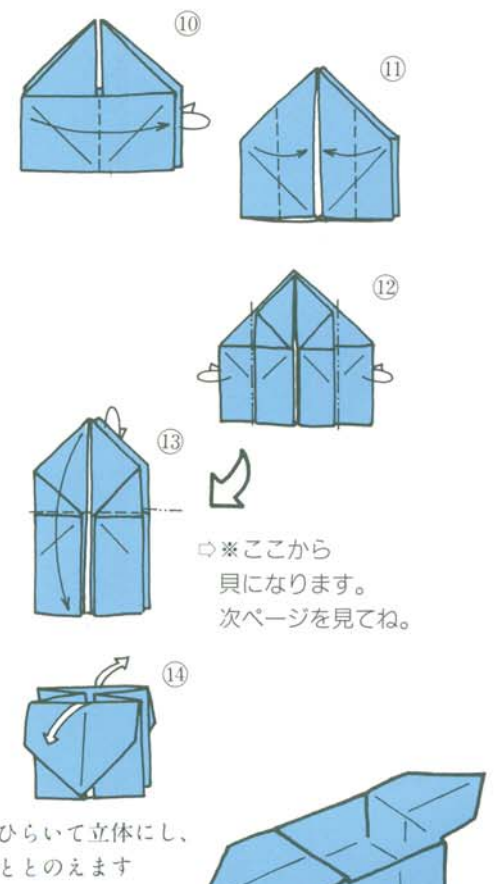
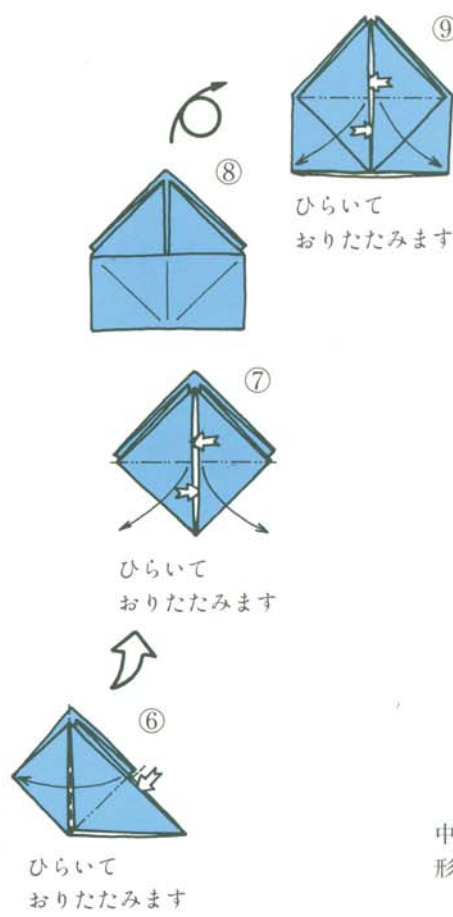
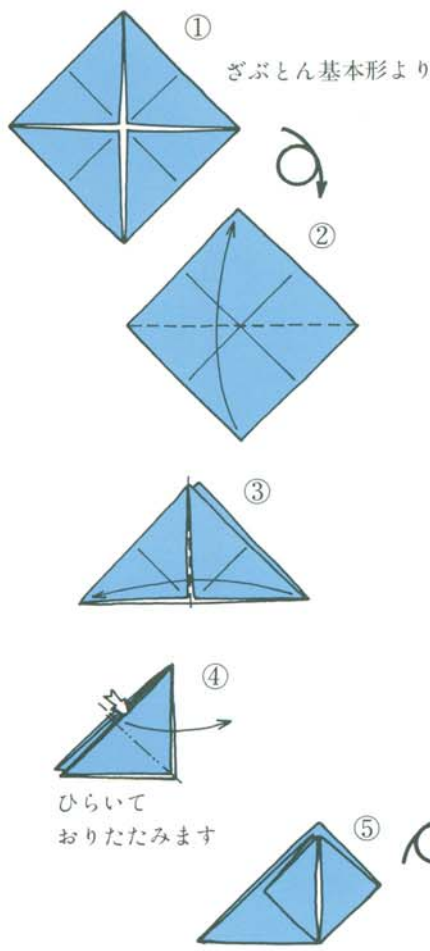
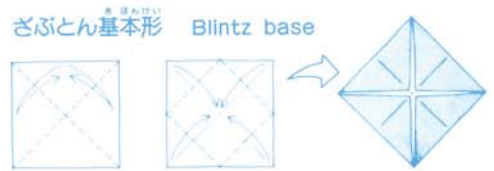

※ここから 貝になります。 次ページを見てね。

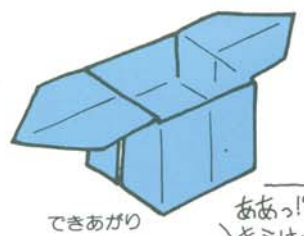

できあがり ああっ!? ギミは...

「三方」からの、その他のバリエーション



1



2



3



4

①カメ：三方を平らにつぶしたものを基本としています。三方の2つの角が頭と尾になっています。立体化しているものの、止めが少々弱いのが難点かと思いますが形は気に入っています。表裏の使い分けがポイントです。

②平目：上記のカメをベースに工夫したものです。一番苦心した点は、左右非対称部分の表現ですが、結局は試行錯誤を繰り返しながら形を煮詰めていきました。

③魚：三方から意外と素直な変化でできているので好きな作品です。特定の魚をイメージして工夫したわけではなく、「なんとか三方から魚を作ってやる！」という気持ちから生まれた作品です。

④カニ：これは私の著書にのっているカニをベースに（当然このカニも三方から作っている）して、より簡単に折れるようにしたものです。

貝

榎本宣吉

Shellfish

by Nobuyoshi Enomoto

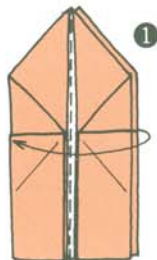

1

三方の⑬より

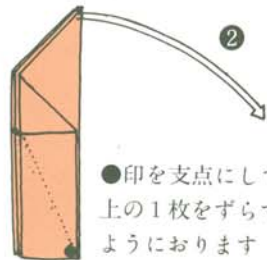

2

●印を支点にして上の1枚をずらすようになっています

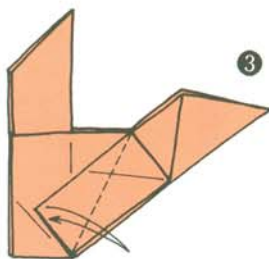

3

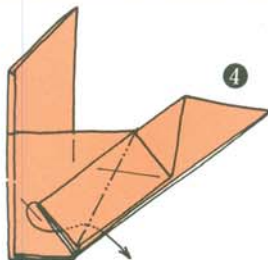

4

2枚いっしょになかわりおり

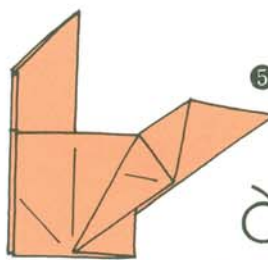

5

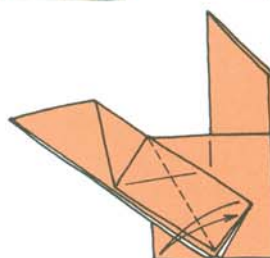

6

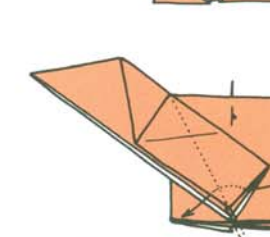

7

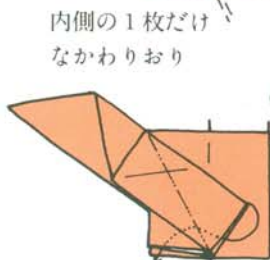

8

内側の1枚だけなかわりおり

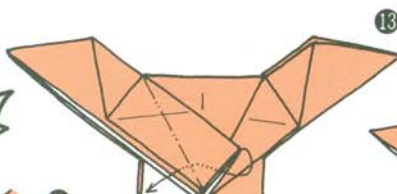

9

③④とおなじようになかわりおり

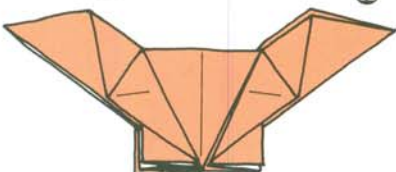

10

⑥～⑧とおなじようになかわりおり

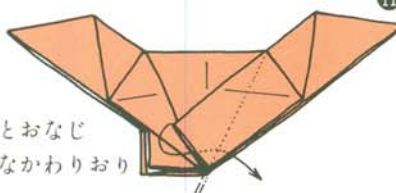

11

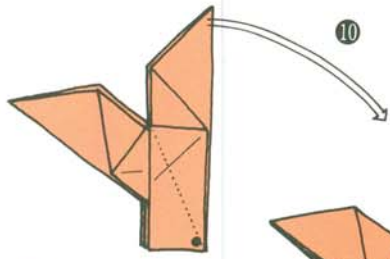

12

②とおなじようになっています

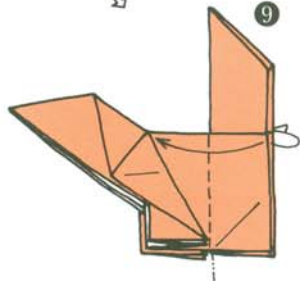

13

外側の1枚を⑦で折ったうしろになかわりおり

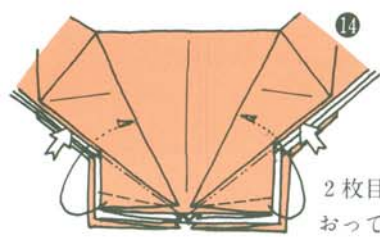

14

2枚目の下におってさしこみます

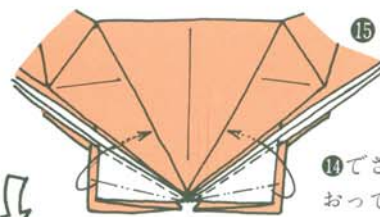

15

⑭でさしこんだ所におってさしこみます

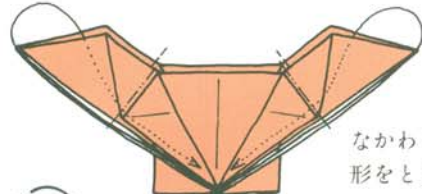

16

なかわりおりして形をととのえます

—今月の「貝」について—

表から見える紙の折り重なりが不自然なものとならないように工夫しました。山谷折りを交互に細かく入れていけばリアルになると思います。開きの止め方がややごちない点が作者としての不満です。

以上5点とも、今回はある意味で「強引に」工夫したものです。問題のある言い方も知れませんが、例えば魚を作ろうと思った場合、私は何の基本形を使っても、あるいは何の伝承作品を使っても、それなりに魚を作ることができると思うのです。要するに出発点は何でもよく、結果としてできたものを見つめ直し、「ここはもっと別の形にしたい。」ここ

は思ったよりうまくいった。「どうしてもこの部分はうまくいかなかった。」といった反省を次回のチャレンジに生かすことが大事なのではないかと思えます。(以上簡単に言ってしまうと、考える時間があつたらどんどん手を動かしましょう、ということかも)

次回8月は昆虫シリーズです。

あぁっ!?
アニキ... できあがり

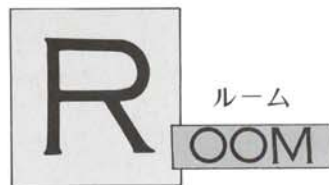

大橋 浩也 (上越教育大学教授)
by Prof. Kōya Ōhashi

今月は、びょうぶ折りのバリエーションを折ってみましょう。びょうぶ折りは“蛇ばら折り”とか“アコーディオン折り”などともいいますが、山折り谷折りを交互にくり返し折っていく技法をいいます。伝承の折り紙作品では、折羽鶴くらいにしか見られないものですが、びょうぶはもちろんのこと、扇子やちょうちんや儀礼折りなど、日常生活には広く利用されてきた折り方です。

この技法のバリエーションは二つの方向に分けられます。その一つは、はまぐり(A図)、ちょう(B図)のように、びょうぶ折りした部分を平面的に順に開いて作品を仕上げるものです。はまぐりは、びょうぶ折りの数や幅を変えることによって貝の形を変化させることができます。また、開いた部分をあとで少し内側から開くと、丸みができます。ちょうもくじゃく(C図)もほとんど同じ折り方できます。これらも、びょうぶ折りの数や幅を変えることによって、形をさまざまに変化させることができます。

もう一つの発展の方向は、子犬(D図)や帆かけ舟(E

図) などのようなバリエーションで、びょうぶ折りした部分を開いて立体を作る展開です。一般に細長い紙から折るのが普通ですが、子犬と帆かけ舟は1:2(正方形の半分)の紙で作ります。いずれの場合も、細長い方向にびょうぶ折りをたくさん作り、それを初め作りたいものの形に折って(☆図)目安の折り目を作っておきます。それをもう一度開いて、山と谷をきちんと整えながら立体的に仕上げていきます。子犬は初めの☆図の折り方の段階で、長さや角度を変えてさまざまな動きや表情がつけれます。またほかの動物へ発展させることもできます。帆かけ舟も、ヨットや屋形舟などへ変化させることができます。

複雑な形のランプシェードなども、基本的にはこれと同じ折り方です。皆さんも少し大きく細長い紙を使って、もっと複雑な作品を作ってみましょう。時間をかければ相当複雑なものへ発展させることができるのが、このびょうぶ折りの特色なのです。

今回は、つまみ折りからのバリエーションです。

はまぐり 大橋 浩也

Shell by Koya Ohashi

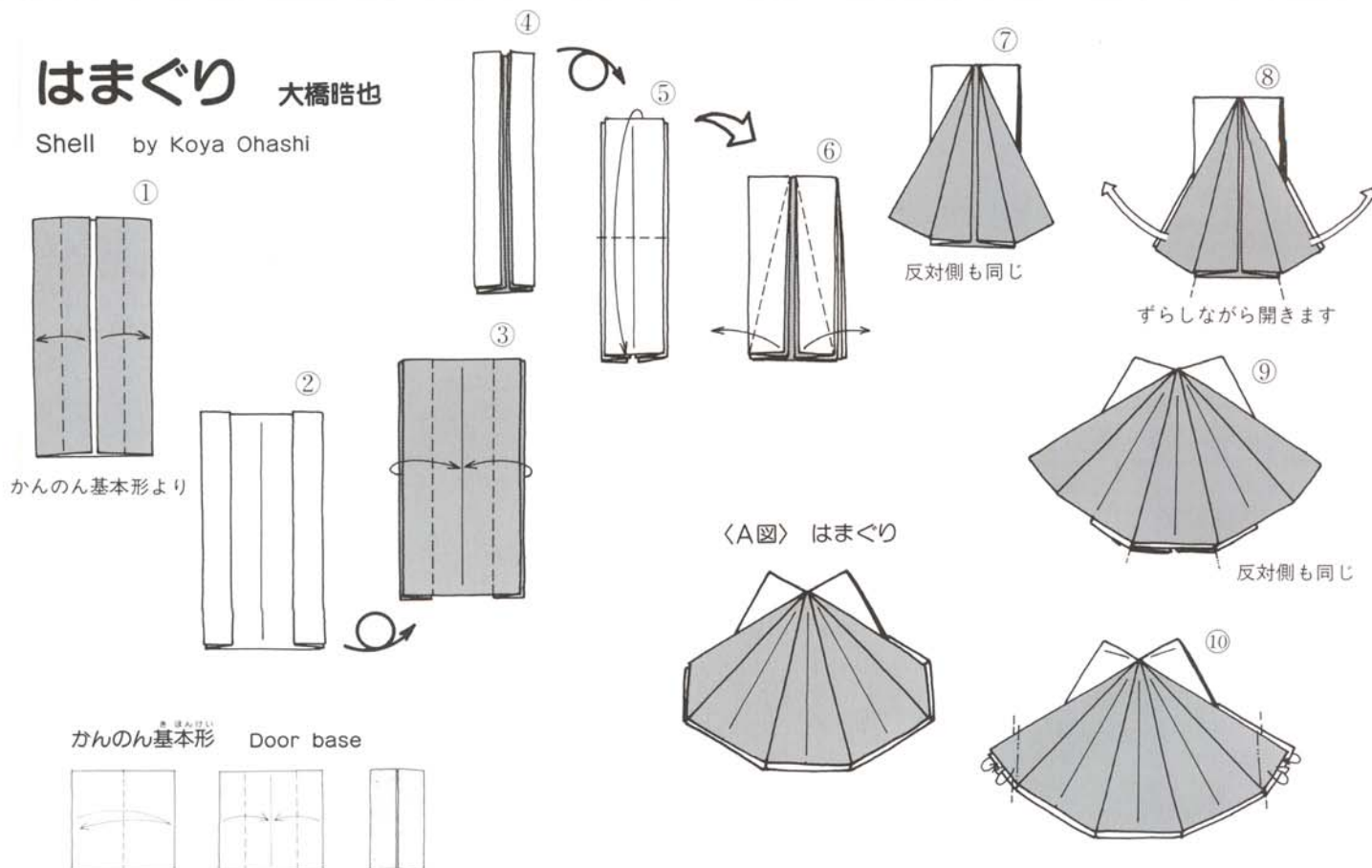

VARIATION OF FOLDING SCREEN FOLD

びょうぶ折りからのバリエーション

ちょう 大橋皓也

Butterfly by Kōya Ōhashi

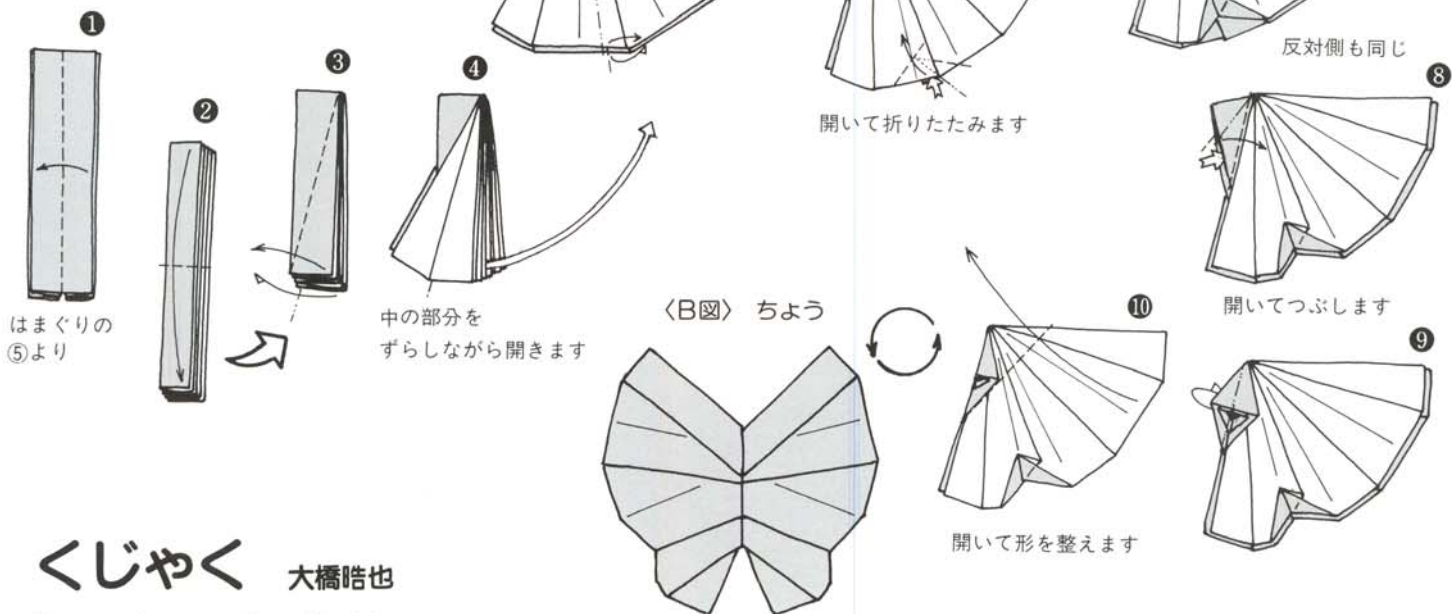

くじゃく 大橋皓也

Peacock by Kōya Ōhashi

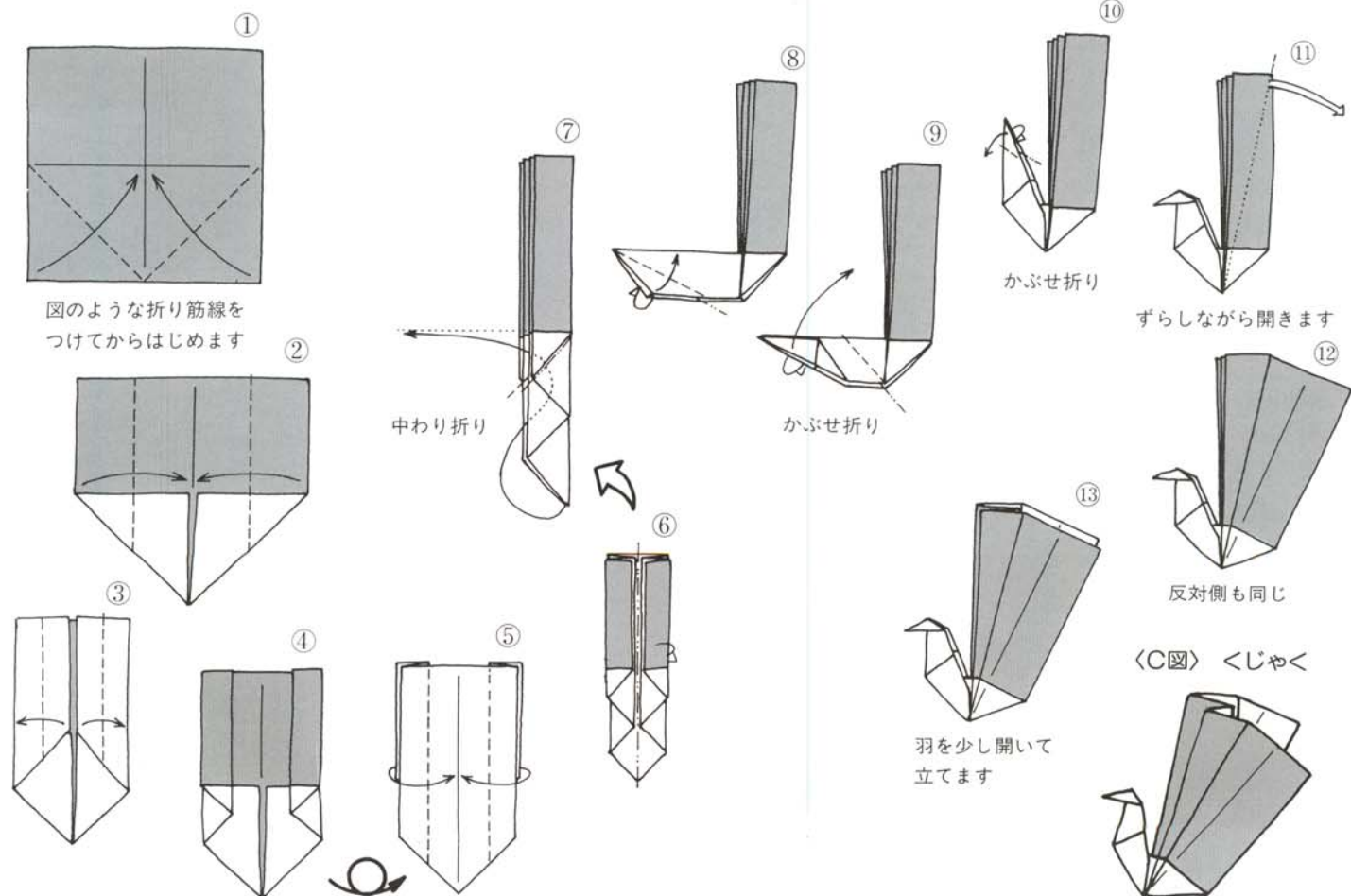

子犬 大橋皓也

Puppy by Kōya Ōhashi

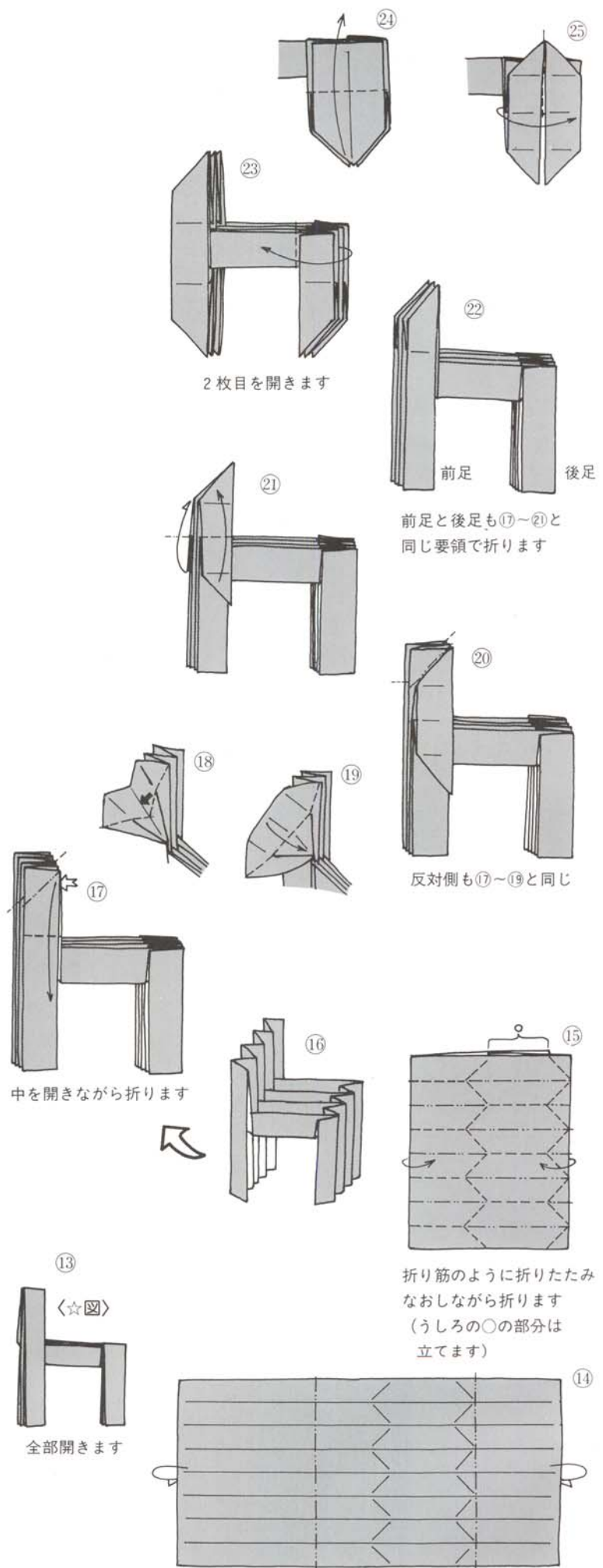
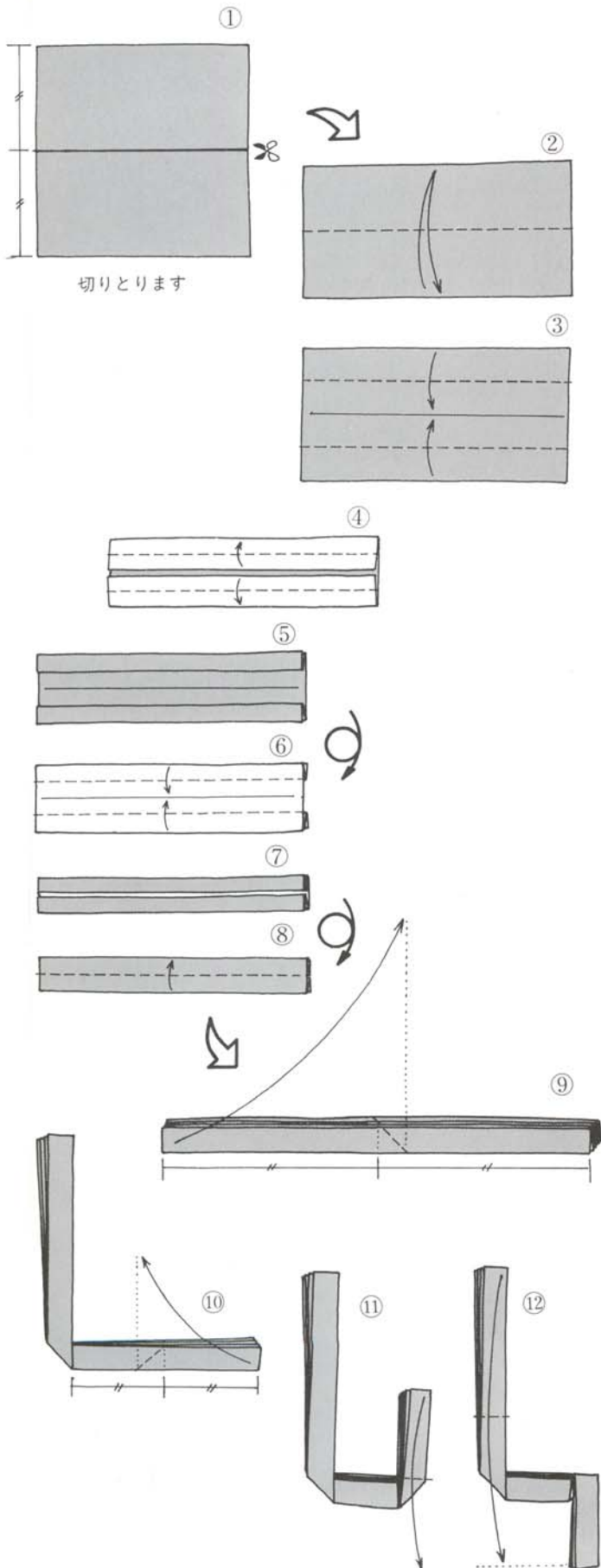

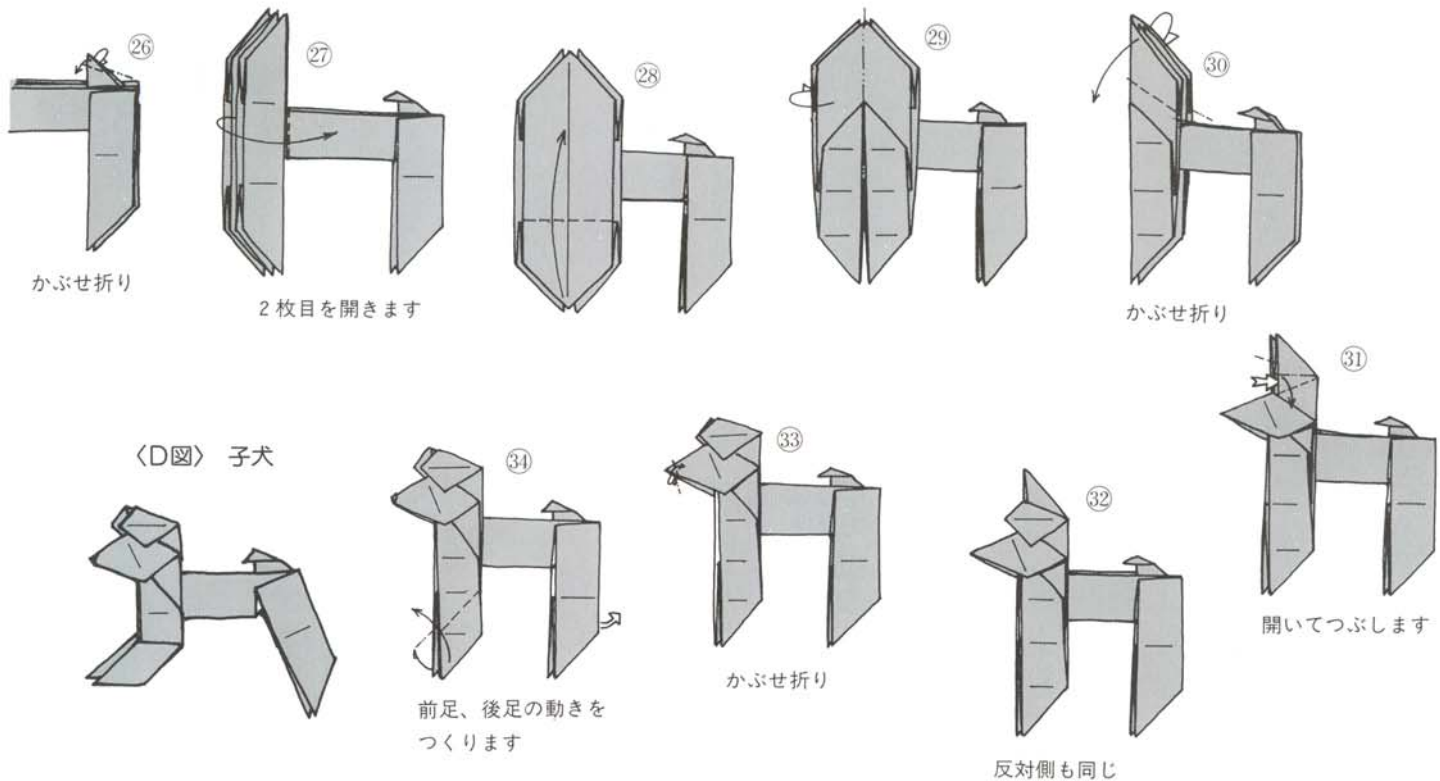

帆かけ舟 大橋皓也

Sailer by Kōya Ōhashi

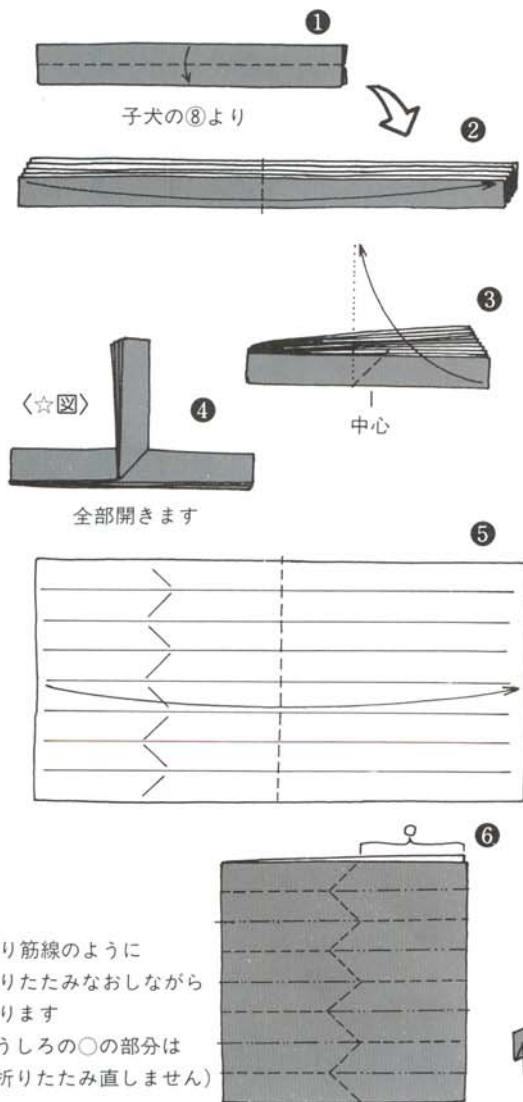

(E図) 帆かけ舟

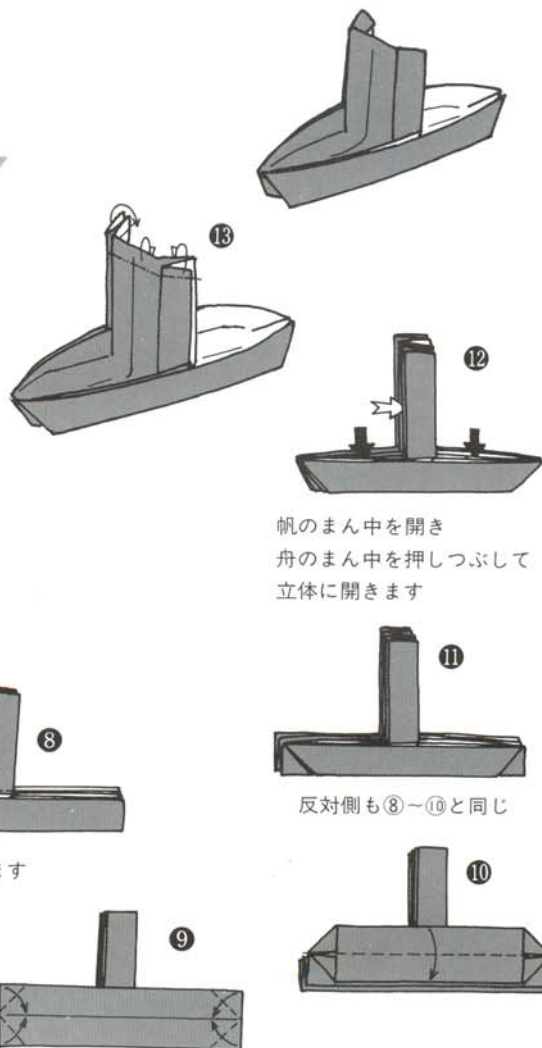

●期間/8月18日(日)~20日(火)
●定員/170名(先着順)

●会場/月岡温泉 ホテル清風苑
新潟県北蒲原郡豊浦町月岡温泉
☎0254-32-2331

世界のおりがみ展

“救おう！かけがいのない地球”

〈新潟・三越デパート 8/14(水)~8/19(月)〉

同時開催

●内容●

8月18日(日)

14:00~16:00 受付
16:00~16:40 オリエンテーション
16:45~17:40 記念講演
18:30~21:00 夕食及び懇親会

記念講演=「明治以後の教科書にあらわれた折紙の歴史」
講演者/大橋皓也

8月19日(月)

8:00~ 0 朝食
9:00~12:00 部会
12:00~13:00 昼休み
13:00~15:00 部会
15:30~17:30 広間で折ろう①(自由参加)
18:30~19:30 終了証受与及び夕食
20:00~ 広間で折ろう②(自由参加)

部会内容

今回は、皆さんからの希望にこたえ、なるべく少人数になれるよう部会数を増やしました。

①保育と折紙研究

対象：保育教育の現場で折紙に関っている方。

内容：保育教育を目的とした折紙について

ての意見交換及び作品講習。

コーディネーター/田中陽子

②リハビリ折紙

対象：高齢者指導にあたっている方など
内容：高齢者に喜ばれ、機能回復に役立つ折紙。

コーディネーター/上野禮子

③教室でのカリキュラムと教え方研究

対象：サークル教室指導者や講師資格をお持ちの方、取得希望の方。

内容：年間に取り上げる作品などの情報交換と教え方を実践研究。

コーディネーター/野中陽子・落合けい子

④楽しく折ろう

対象：初心者やとにかくたくさん習いたい方。

内容：作品講習

コーディネーター/落合けい子

⑤創作入門

対象：創作折紙に興味のある方

内容：創作の工夫・とりくみ方

コーディネーター/布施知子

⑥折紙分類体系研究

対象：折紙を研究対象としてじっくり取り組みたい方。

内容：折紙における基礎研究—折紙はど

のように分類・体系化できるか—
についての意見交換及び発表。

コーディネーター/田中まさひこ

⑦新作発表 天狗道場

対象：オリジナル作品をお持ちの方

内容：自信作の発表会。他部会にも講習の出張をする。

コーディネーター/岡村昌夫

以上7部会から参加希望部会を1つお選びいただきます。

広間で折ろう①②

昨年までの「自由選択講座」です。広間に一堂に介し、自分の習いたい作品のテーブルに着いて、作者から直接、講習が受けられます。

講習作品は前日発表の予定。

8月20日(火)

8:00~ 朝食
9:00~12:00 記念講演及び講習
12:00 解散

記念講演=「フランス・ドイツの折紙コンベンションに参加して」
講演者=布施知子

(以上敬称略)

●費用(税込)●

(1)宿泊する場合

会員=31,500円 非会員=36,500円

(2)宿泊を必要としない場合

会員=28,500円 非会員=33,500円

※当日のご入会も会員扱いとします。

※小学生以下=3000円引 会員の家族=会員料金の割引があります。

〈費用に含まれるもの〉

①食事—5食(朝2・昼1・夜2)=宿泊者
3食(昼1・夜2)=非宿泊者

③親睦会費

④事務費用：配布用資料代・折紙代・講習料・送料・会議室使用料

●取消料●

お申し込み後、ご都合により参加を取り消す場合は下記の取消料をいただきます。

▶7/12(金)まで→払戻手数料のみ

▶8/9(金)まで→一律5000円

▶8/16(金)まで→費用の30%

▶8/17(土)~当日→費用の60%

●切●

6月28日(金) 当方到着分

※郵便振替の到着はお振込み日より5~8日間かかりますのでご留意ください。

※定員170名(先着順)を越えた場合は、お断りすることもございます。

'91シンポジウム作品集 折図募集!!

毎年、シンポジウムに参加される会員間でオリジナル作品の折図交換がとてみかかっています。そこで今年も、配布したい折図を事前に協会にお送りいただき、作品集(無料)にして参加者全員にお渡ししようと思います。以下の要領で折図をお送りください。

- ・オリジナル作品であること
- ・原稿はB4かB5版
- ・7月20日までに協会に到着すること

●申し込み方法●

参加費用の全額を、下記にお振込みください。(用紙は巻末に添付。)

郵便振替：東京1-188035

日本折紙協会

振替用紙の払込通知票がそのまま申し込み書になりますので裏面を利用して次の事をお書きこみください。

- ①住所・氏名・年齢・性別・電話
- ②参加希望部会名(第2希望まで)
- ③同室希望者氏名

※なお、全日程に参加されない場合の一部返金は、事務煩雑を妨ぐため一切いたしませんのでご了承ください。



世界のおりがみ展

NOA Origami Exhibition

第8回世界のおりがみ展
"救おう/かけがえのない地球"

●新潟

日時：8月14日(水)～19日(月)
AM10:00～18:00(土・日19:00)
会場：新潟三越 7F 催場
【新潟市西堀通5-866
☎0252-28-0111】
交通：市内バス信濃線古町駅下車すぐ
(新潟駅より約15分)

♥さっぽろ東急百貨店 折紙展会場(3/27
4/2)でご入会いただいた方々です。

(北海道) 青柳やよい、荒谷拓伸、安藤文子、飯田あか奈、石井 望、石澤菜穂美、橋田理恵、伊藤容子、稲垣孝子、岩井 航、岩崎元彦、江口美由紀、近江谷玲子、大久保幸恵、大熊 慎、大沢良弘、太田弘子、大塚加代、大場由江、大屋喬子、岡田有華、岡本卓子、長田ウメ子、小谷明日香、開沢紀子、加藤いつみ、鹿島佐奈江、加藤美幸、上戸典子、川瀬日紗子、川村優子、菊田裕子、倉沢莉音、小澤薫和、小林陽子、近藤恭子、齋正真未、斎藤須美子、斎藤優樹、坂井サタ子、坂田有紀子、坂野華子・展子、坂根はるか、佐藤あゆみ、佐藤幸子、佐藤朱里、佐藤純子、佐藤香子、佐藤和朱子、佐台隆之、塩崎富子、志賀京子、志田秀子、信夫婦佐、茨谷友子、白浜礼子、菅原愛美、杉浦馬子、鈴木あやか、鈴木寿美子、清野祐作、瀧川真由美、瀧川ミエ子、竹田聖子、武部桃子、田嶋智恵子、田中玉江、つくし幼椎園、堂藤 純、中尾修平、永山明子、西 康子、羽二生孝子、馬場友香、浜塚奈美、浜野宜治、日沖もゆら、藤田容子、藤吉千恵、星野博子、細川工ツ子、細田幸子、堀田佐代子、松本麻里、松山由紀江、真鍋裕美、丸山 遼、目時亨子、森崎星祐、藤澤 剛、山浦君予、山藤亜矢子、山田敦子、山田裕子、山畑俊一、結城豊、吉田紗苗 (アメリカ) NAOMI SUGANO
—以上98名(敬称略)

おりがみ情報 Origami News

■中野獨王亭作品展 "七夕を折る"

日時：7月3日(水)～8日(月)
AM11:00～PM7:00 (最終日PM5:00)
会場：積雲画廊
【渋谷区神宮前1-19-14 サンキュービル1F ☎03-3478-0993】
交通：JR原宿駅竹下口下車 信号渡り左30メートル
☆会期中会場にて折り紙の講習をします

♥3月6日～4月5日にご入会いただいた方々です。ありがとうございます。

(北海道) 井田千代子、館岡小百合、中嶋弘子、(宮城県) 角田市図書館、佐藤知久子 (秋田県) 小玉優介、永井洋子 (山形県) 中山千鶴 (福島県) 八木田知香子 (茨城県) 赤岩いせ、宇佐美都、佐藤昌代、辻 章子 (群馬県) 五十嵐美保子、木村和雄、橋本辰久 (埼玉県) 大町トモエ、神田響子、小林尚美、さくら児童館生活クラブ、張 仙玉、野村陽子、原田澄恵、星 徹志、酒口恵子、武藤幸子、室原知子、安田繁子 (千葉県) 熊谷邦子、曾根ふじ子、羽山和彦、美濃一朗 (東京都) 浅見美智子、荒 紀子、石井 泉、井上淳子、上野浩美、奥村雅子、忍足せつ子、貝瀬昌治、片桐みどり、久保智子、佐々木マサミ、説田富美、相馬効子、田中貞子、中曾根幸志、鎌倉恵子、萩原靖子、星野 仁、堀江寿子、峯岸千枝 (神奈川県) 飯吉 緑、岡村佐代子、加藤美智子、鈴木行子、辻内幸江、崎広けい子、平田孝子、三堀久美子 (長野県) 久保尻千鶴美、竹本一美、水野恵子、三村成子、矢島千恵子 (新潟県) 後藤利子、佐藤陽子、村山紀子、若林ノリ子 (石川県) 内河和美 (福井県) 津田真知子 (岐阜県) 井川佳子、亀田里香 (静岡県) 池 ひふみ、稲葉典子、梅原幸子、梅原はる子、勝又美千代、古瀬陽子、小林繁子、小林真由美、西條富子、杉本知美、杉山育代、鈴木悦子、鈴木しげ子、鈴

作品募集 Invitation

193号(10月号)……………6月5日締切
正方形以外の紙を使った作品。例えば、B5・A4などの√2長方形、新聞紙、葉書、印画紙、更には牛乳の空箱、プリン瓶のフタ等々、実用ならなお可。

194号(11月号)……………7月5日締切
あそべる折り紙・おままごと・家具・紙芝居・不思議な折り紙



木妙子、鈴木光枝、永田由樹子、増田嶺子、松成真里、森 千代子、八田恵子 (愛知県) 黒田温子、小牧児童センター、新成早苗、中根八千代、本多絹代、山田国枝、吉口幸子 (三重県) 稲本むつみ、瀬古晴代、人見世子 (京都府) 赤藤利恵、池田陽子、橋本香能 (大阪府) 泉 滋子、岡本吉宏、小井関美子、櫻井悦子、武田篤枝、田中綾子、手島孝子、寺崎茂子、中野佐智世、野崎世志子、廣戸安芸子、吉村久恵 (兵庫県) 今津育成センター、野口文子、細見佳代、三谷千代美、米田啓子 (和歌山県) 亀本靖枝 (鳥取県) 岡山厚子 (岡山県) 大野呂孝美、瀧島公彦 (広島県) 高橋尚子、中井裕子、藤田由美子、水迫比奈子、守本真理子 (山口県) 古谷美佐子 (愛媛県) 岡本志津子、渡辺都子 (高知県) 岡村真知子、酒井つるみ、中山未子、水田直子、吉本佐代、山中千賀子 (福岡県) 上田有美、多田真由美、立目久子 (長崎県) 永岡敦子、林田睦子、吉田とみ (熊本県) 田畑奈緒美 (鹿児島県) 上山英芳、江之口好恵、福重智子 (沖縄県) 池宮城 薫、新垣京子、山城悦子 (アメリカ) CHICAGO AREA ORIGAMI SOCIETY CHAOS
—以上156名(敬称略)

おりがみ頭の体操

毎月、正解者の中から5名の方に珍しい折り紙の入った折り紙セットをプレゼント!

クイズ出題：具志堅和子 (沖縄県)

□の中の文字を1～18の数字にあてはめてください。(和が△の中の数になります。)

例：ジ+ジ=30
ジ=15

ア	カ	17	△	ダ	ン	ジ
マ	—	52	ジ	ン	42	ジ
カ	ブ	セ	オ	リ	42	△
ワ	9	△	イ	リ	ヨ	ワ
40	9	カ	シ	48	△	ト
カ	リ	ン	ト	ウ	△	16

- 応募方法/官製はがきに、①頭の体操の答 ②本誌の中でよかったと思う作品2つ ③よくなかったと思う作品2つ ④本誌へのリクエスト ⑤今、折り紙以外に興味をもっていること。最近おもしろかったことなど。
※住所氏名・会員番号をご記入ください。
- あて先/〒102 東京都千代田区五番町12 ドミール五番町1-096
日本折紙協会 編集部 "おりがみ頭の体操" 191号の係
- しめきり/7月10日 ■正解当選者発表/194号

■188号の答

- (1)-15=5-20
- (2) 1 = $\frac{10}{10}$
- (3) 0.01 = 1% または $\frac{1}{100}$
- (4) 545 + 5 = 550

■当選者

- 大菅恵子 (滋賀県)
- 近野妙子 (福島県)
- 佐々木順三 (北海道)
- 鈴木美智子 (宮城県)
- 牧島孝則 (埼玉県)
- 正解上記他16名

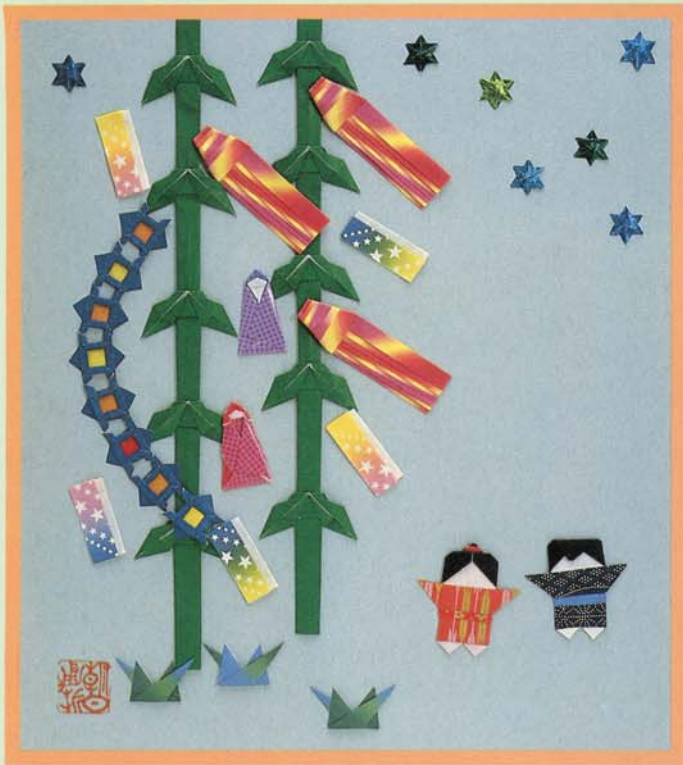

7月 きらめく星。こどもの夢は天の川を渡っていく。



8月 こちよい海風。白い波。ひと夏の思い出。



9月 実りの季節。祝いのリズム。鮮烈に紅い花が咲く。



10月 自然のキャンパス。色彩と輝き。秋たけなわ。



11月 澄んだ空。香り高い菊。心洗われる好季節。

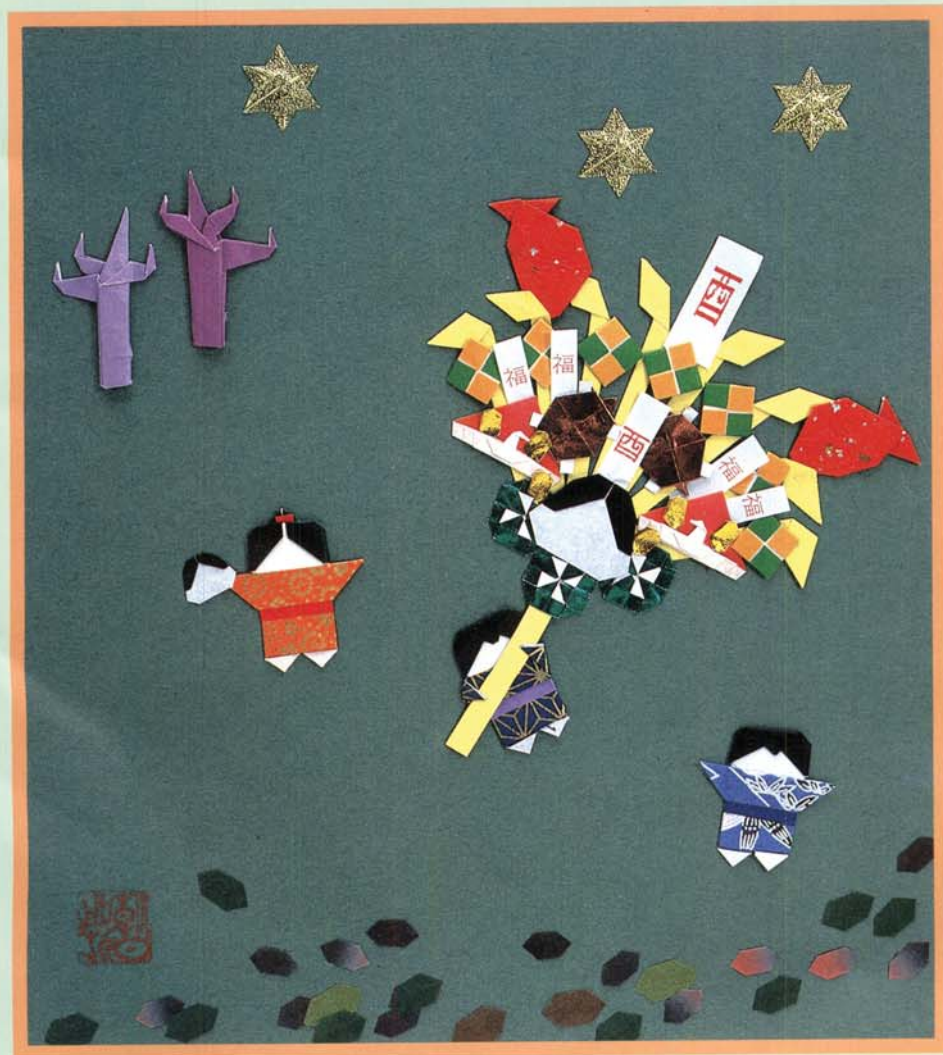

12月 ふりかえれば楽しさいっぱいのこの一年。希望の新春ももう間近か。

作者紹介



- 朝日 勇 (あさひ いさむ)
- ▷ 昭和11年 (1936年) 生まれ
 - ▷ 昭和33年 明治大学政経学部 卒業
 - 同 年 川口市役所勤務
 - 現在市立川口高等学校事務長
 - ▷ 折り紙歴 約15年
 - ▷ 目 標 折り数の少ない作品
ほのぼのとした作品
末永く親しまれる作品
 - ▷ 著 書 英文 ORIGAMI GREETING CARDS
チャールズ・イー・タトル社発行

会費その他のお申し込みご案内

●郵便振替で……

本誌巻末添付の郵便振替（もしくは郵便局備え付けの振替用紙）で「東京1-188035」日本折紙協会にご送金ください。

振替用紙記入例

ご注文の品がお手元に届くのは、ご入金日より2週間前後かかります。ご注文の際は、お早めにお振込みください。

継続の方は必ずご記入ください		必ずご記入ください	
いすれかに☑してください			
会員番号	/2345678	会員種別	<input type="checkbox"/> 初級講師 <input type="checkbox"/> 正会員
会費内容	<input type="checkbox"/> 新規 <input checked="" type="checkbox"/> 継続(通巻19号までの期限)	<input type="checkbox"/> プレゼント	
フリガナ	マルゲンハドツシヤンカクマダ		
送り先住所	〇県X市△町 12-3	郵便番号	/123-45
フリガナ	マルハツツロウ	ご入金内訳	
送り先氏名	〇X太郎	<input checked="" type="checkbox"/> 年会費(月割ありが1年分)	7000円
電話	(XX)〇〇〇-XXXX	* テキスト	98円
職業			円
生年月日性別	〇年△月X日 〇・女		円
入会動機	<input type="checkbox"/> 知人の紹介	小計	798円
	<input type="checkbox"/> 折紙の広告	消費税(小計×3%)	239円
	<input type="checkbox"/> その他()	送料	260円
	紹介者住所・氏名	<input type="checkbox"/> 正会員費(1年分)	4000円
		入金合計	8480円

・消費税をお忘れなく
会費7000円+210円
雑誌 600円+ 18円
になります。

正会員のご承諾を戴いた方のみお支払いください

バック№、本のご注文など

郵便振込手数料は各自ご負担いただいております。

●書店にご注文の場合

日本折紙協会発行の書籍(月刊誌・単行本)は書店で取り寄せる事ができます。ご注文の際には、「地方小出版流通センター扱い」と、ひと言付け加えてご注文ください。

(書店扱いの場合には、会員割引、特典等は適用されません。)

入会時に会員番号が設定されます

日本折紙協会の会員登録は、コンピューターで管理しております。ご自分の会員番号を会員継続の際に必ずご記入ください。

あなたの会員番号は、本誌をお送りする際の封筒ラベルに毎回記載してあります。またラベルには、次の事項もお知らせしております。

〒102	A
千代田区五番町12	
ドミール五番町1-096	
折紙のあ 様	
会員番号/12345678	
B — 送付期限/通巻200号まで	
☆引続きのご購読をお願い申し上げます	
D — (1)	C

- A — 会員番号
- B — 会費の有効期限
- C — 会費期限の最終日に表示されます。
継続手続はお早めに。
- D — 送付冊数

よみもの

夜空が白いぞ!!この辺。星座も何もあったもんじやない。これじゃ星に興味が無いのも当たり前。月と明るい惑星ぐらいだもんな、見えるのは。田舎育ちでホントに良かった。大体東京ドームなんか作ってしまうのは(強引な展開?)都会の人なんだよ、やっぱり。それで天井白くしてポール見失なってちゃ世話ないね。その点、福岡ドームは開閉式になるそうで、地方は偉いぞ。ぜひ内側黒く塗って星の絵でも描いて欲しいと思うのは私だけではないはず。青空でもいいや。あ、でも東京ドームも出口で吹き飛ばされるのがダイゴ味なんだよなあ…。

(今月は怒っててドームすいません編集者)

表紙の言葉



ときには星空を仰いで、折り紙で疲れた手と目を休めるのもまた良し…キレイな星だなあ…う〜ん、折ってみたい!!と結局そうになってしまうご同輩の姿が目につきます。お体を大切に。

おりがみ 第17巻7号通巻191号
1991年7月1日発行
発行/日本折紙協会
発行人/佐野康博
編集人/高尾京子
スタッフ/頼信純江 青木伸雄
住所/〒102 東京都千代田区五番町12
ドミール五番町 1-096
電話/03-3262-4764 FAX/03-3262-4479
印刷・製本/(株)東京印書館
定価/618円(本体600円) 送料/56円

折図●高尾京子・頼信純江・青木伸雄・藤本祐子
デザイン●高尾京子・頼信純江・青木伸雄・今村佳子
写真●杉本広司・青木伸雄
イラスト●清水克久・青木伸雄
©1991 Nippon Origami Association
※本誌よりの無断転載を禁ず。
※乱丁・落丁のときは、お取り替え致します。

来月(192号)のおしらせ

まき貝
他▶

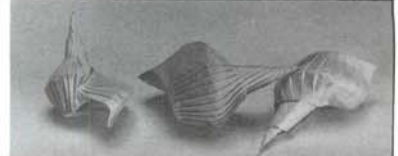

Publishing office — NIPPON ORIGAMI ASSOCIATION
Editorial staff — Sumie Yorinobu Nobuo Aoki
Domicile — 1-096 Domir Gobancho, 12 Gobancho, Chiyodaku, Tokyo 102, JAPAN
FAX — 03-3262-4479

Publisher — Yasuhiro Sano
Copyright © 1991 by NIPPON ORIGAMI ASSOCIATION

Editor — Kyoko Takao

Phone — 03-3262-4764

Printer — Tokyoinshokan Printing Co., Ltd.

Price — ¥618

Printed in Japan

《おりがみ》バックナンバーのお知らせ

号 数	特 集 内 容	価 格	号 数	特 集 内 容	価 格
65号 ('81.増)	鳥(シャチ・ちゃほ・長尾鶏・火の鳥)	定価¥412 本体¥400	167号 ('89.7)	ユニットと箱・花札=萩・O・S・R・15複合基本形①	定価 ¥618 本体 ¥600
102号 ('84.2)	おまごとNa5はここにわ・ハートいろいろ・鬼	定価 ¥515 本体 ¥500	168号 ('89.8)	'88シンポジウムコレクション・花札=薄・O・S・R・16	
104号 ('84.4)	入園・入学(リボンの名札・バラのプローチ他)		169号 ('89.9)	敬老の日よせて・花札=菊・伝承作品で作る花=豚	
106号 ('84.6)	こどもゆうえんち(コーヒーカップ・きのこの家他)		170号 ('89.10)	秋の味覚・花札=紅葉・O・S・R・17=複合基本形	
114号 ('85.2)	たとう・節分・ラッコやコアラとおそろう		171号 ('89.11)	おりがみ劇場/うちゅうじんのさがしもの 花札=雨	
117号 ('85.5)	乗りもの(宇宙と空の乗物)・母の日(カーネーション)	定価¥618 本体¥600	172号 ('89.12)	クリスマス 花札=桐 '89シンポジウム報告	
118号 ('85.6)	アイデアカード・乗りもの(自動車・ミニバイク)		173号 ('90.1)	アルバム=1月・正月飾り 馬 O・S・R・19	
121号 ('85.9)	「世界の折紙展—まつり—」特集号	定価 ¥515 本体 ¥500	174号 ('90.2)	アルバム=2月・バレンタインデー O・S・R・20	
122号 ('85.10)	いろいろなカお・アンパンマン・ジャムおじさん他		175号 ('90.3)	アルバム=3月・ひなまつり=おひなさま・ごちそう	
123号 ('85.11)	紙芝居「さるかに合戦」・秋の壁面(赤とんぼ他)		176号 ('90.4)	アルバム=4月・アンパンマン O・S・R・21複合	
124号 ('85.12)	クリスマス(花かざり・ハンドベル他)・スキー用具		177号 ('90.5)	アルバム=5月・母の日の贈り物 ミッキーの帽子	
129号 ('86.5)	5月の風によって・花「花昌蒲」・帽子・キン肉マン		178号 ('90.6)	アルバム=6月・昆虫 けろっぴ 花×6	
130号 ('86.6)	ノアちゃんのバードウォッチング・花「フレマチス」		179号 ('90.7)	アルバム=7月・アウトドアライフ ミッキー&ミニー	
131号 ('86.7)	祭だ ワッショイ!・7月の折り紙・花「むくげ」		180号 ('90.8)	アルバム=8月・うみ 夏だ海だ南極だ!! Y ヨット	
133号 ('86.9)	サーカス・敬老の日のプレゼント・花「秋海棠」		181号 ('90.9)	アルバム=9月・まつり やさいとくだもの	
137号 ('87.1)	新春を彩る(うさぎ・おもちゃ・いけばな)		182号 ('90.10)	アルバム=10月・おつきみ 花 はんぎよどん	
138号 ('87.2)	ももたろう・バレンタインデー・忍者ハットリくん		183号 ('90.11)	アルバム=11月・秋の山 とぶおりがみ 恐竜	
140号 ('87.4)	たのしいゆうえんち・かわいミッキー		184号 ('90.12)	アルバム=12月・サンタクロース クリスマス Z! O	
142号 ('87.6)	父の日のプレゼント・ゲゲゲの鬼太郎(体)		定価 ¥618 本体 ¥600	185号 ('91.1)	こどもの四季~1月・2月~ お正月特集 羊のし袋 他
143号 ('87.7)	かわいい七夕飾り・ユニットとくす玉・キキとララ	186号 ('91.2)		世界のおりがみ展ブース写真集 個人作品折図一部掲載	
144号 ('87.8)	ノアちゃんのサマーバケーション・タキシードサム	187号 ('91.3)		こどもの四季~3月~ひなまつり・3・サングラス	
145号 ('87.9)	世界のおりがみ展「おりがみ王国」(兵隊・花・騎士)	188号 ('91.4)		こどもの四季~4月~アンパンマンパートII	
146号 ('87.10)	中山晋平生誕100年記念・あつたおう・目玉親父	189号 ('91.5)		こどもの四季~5月~あそべるおりがみ・恐竜(後)	
147号 ('87.11)	野生の王国アフリカ・一反もめん	190号 ('91.6)		こどもの四季~6月~ おしゃれしたいっ!! (洋服)	
148号 ('87.12)	クリスマス(星・ポインセチア・リース)・ねずみ男				
149号 ('88.1)	おりがみで迎えるお正月(辰・亀・龍)・キティちゃん	定価 ¥618 本体 ¥600			
150号 ('88.2)	こんにちはあかちゃん・ゴロビカドン				
151号 ('88.3)	紙芝居とびだしたおひなさま・ハンタ・花				
152号 ('88.4)	アクセサリーとアルファベットB・C・OSR①				
153号 ('88.5)	母の日プレゼント・D・Eドラゴン・OSR②				
154号 ('88.6)	フルーツ&スイート・F・G・OSR③=二双用基本形				
155号 ('88.7)	たのしいユニット・H・I・OSR④=豚の基本形				
156号 ('88.8)	つくって遊ぼう・ホドリ・OSR⑤=兎の基本形JK				
157号 ('88.9)	カントリーライフ・OSR⑥=コップの基本形L				
158号 ('88.10)	おりがみドールハウス・OSR⑦=鳳の基本形・M				
159号 ('88.11)	指人形・OSR⑧=魚の基本形・のらくろ・N				
160号 ('88.12)	メリークリスマス・サンタ・トナカイ・ソリ・かざり				
161号 ('89.1)	お正月=鶴・亀・蛇・ふたつの輪・タングラム・花札=松				
162号 ('89.2)	立いた赤おに・バレンタインデー・花札=梅に鶯				
163号 ('89.3)	ひなまつり・花札=桜・O・S・R・12=蛙の基本形I				
164号 ('89.4)	花・花札=藤・O・S・R・13=蛙の基本形II・講習会情報				
165号 ('89.5)	きんたろう・花札=かきつばた・O・S・R・14複合				
166号 ('89.6)	雨の日のノアちゃん・花札=ぼたん・Q・P・R・水蓮				

●お申し込み方法

本誌巻末にとじ込みの郵便振替用紙裏面の通信欄に、ご入用の号数と冊数、送料をご記入の上、誌代+消費税3%+送料の合計をご送金ください。当方に到着次第お送りします。(ご入金日から2週間前後でお届けします。)

●送料

冊数	1	2	3	4	5	6	7・8	9~11	12~15	16~18	19~
送料(¥)	56	71	86	101	121	172	360	410	460	510	宅配便

※お急ぎの場合、または19冊以上の場合には宅急便扱いにさせていただきます。送料不明の場合などはお問い合わせください。

本誌に作品などが掲載されている皆さん

朝日 勇 (〒333) 川口市上青木1-21-8	中村潤哉 (〒665) 宝塚市星の荘23-26
西川誠司 (〒185) 国分寺市西元町3-2-24-103	榎本宣吉 (〒336) 浦和市辻8-5-14 Kハイツ201
デヴィッド・ブリル (David Brill) 253 Park Lane Poynton Stockport SK 121 RH	大橋暗也 (〒943) 上越市西城町1-10-11
萩原高利 (〒372) 伊勢崎市蕪塚町671-1	具志堅和子 (〒901-03) 糸満市西崎町3-510-137 西崎ニュータウンA-7
長谷川太市郎 (〒284) 四街道市千代田1-11-1	

*NOA BOOKSは日本折紙協会発行のシリーズです。



NIPPON ORIGAMI ASSOCIATION

日本折紙協会

〒102 千代田区五番町12
ドミール五番町1-096
☎03-3262-4764 FAX03-3262-4479



▲復刻版と解説書(2冊組・美装函入り)

折りも折ったり、四十九手。

寛政九年(一七九七年)に出版された世界最古の折り紙の書を、
現在望み得る最高の技術で完全復刻。あらゆる角度から検証を加え
だ、徹底解説書付き。
二百年の時を経て、今ここに甦る。

秘傳千羽鶴折形

◆復刻と解説◆

初巻
岐王様御侍も折る
素直な心を
心をゆるす

■定価10,300円

(本体10,000円)

■解説(B5判・口絵カラー8頁・本文144頁)

復刻版(文庫変型・62頁・和綴本)

◆上記『秘傳千羽鶴折形』を会員特別価格でおわけします。

税込定価10,300円 → 会員割引 10,000円+送料サービス

※年間4000円の維持費をいただいている正会員の方は、9500円(税・送料サービス)になります。

◆お申し込みは——郵便振替(東京1-188035)に書名記入の上、代金をご送金ください。



日本折紙協会

印刷(株)東京印書館