

やさしさの“輪”をひろげる—ORIGAMI

MAY '91・5

おりがみ

189

号

●恐竜大進撃

ステゴザウルス《後半》

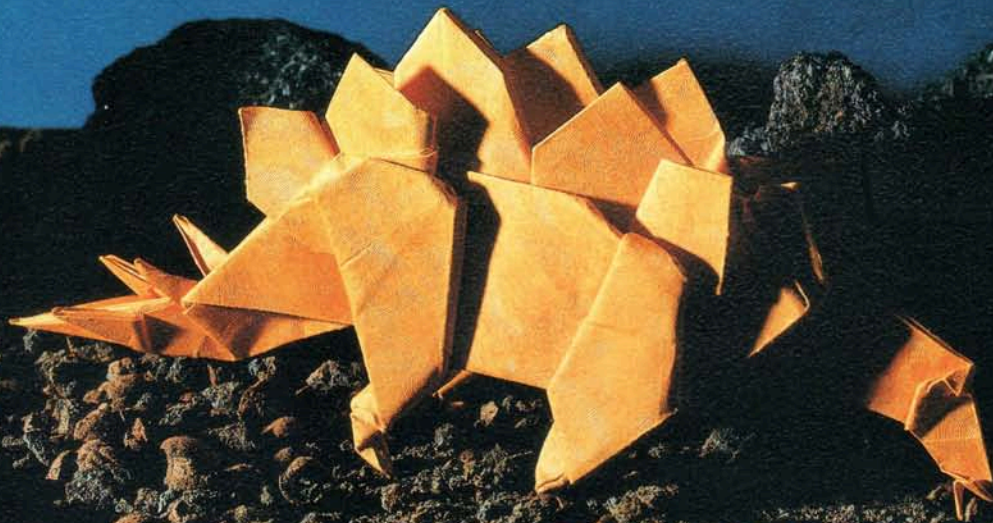

特集

あそべる おりがみ

- 双頭の馬
- くるくる蝶
- 念力風車
- ミット

●こどもの四季

創作入門
●変身/おりがみ

5月の



タイチローさんの

●ゼロからの出発



●O.S.R.No.25



折り紙

日本折紙協会とは……



日本人なら、折り紙を知らなかったり折ったことがない方は、おそらく一人もいないでしょう。ところが、折り紙という言葉が、「Origami」として世界の共通語となっているのをご存じですか。

一枚の紙で、かわいい動物や美しい花などが折り出せる折り紙のすばらしさは、ちょっと他に比べるものがありません。この楽しさとすばらしさは外国の方々からも注目され、世界各国に折り紙を楽しんだり、研究したりするグループがいくつかあります。

折り紙を世界の国々に、より一層普及させよう——という雄大な考えと、国内でも、幼児教育のみならず、おとなの趣味として、また老人、身障者の方のリハビリテーションの効果や数学的興味の間からも見なおされつつあり、様々な可能性をもつ「折り紙」の普及の一助ともなれば……という考えから、1974年10月27日、日本折紙協会は結成されました。

現在、日本折紙協会の活動は、多岐にわたっていますが、おもに以下のような活動をしています。

- 折り紙の専門月刊誌『おりがみ』の発行
わかりやすい折り図で会員から寄せられた創作作品を紹介。また、各地の折り紙に関する情報を掲載しています。
- 《世界のおりがみ展》の開催
会員の制作作品と、世界中の折り紙愛好家の作品で構成された展覧会を全国各地で開催します。
- 《折紙講師》認定制度
折り紙の指導者を育成し地域での折り紙活動を助成します。

●《折紙シンポジウム》の開催

「3度の飯より折り紙が好き！」とか、「折り紙をもっと深く学びたい。」という方々のために1年に1度《シンポジウム》が開かれ、それぞれの興味にあわせたコースを2泊3日の日程で行います。

誌

代1年分で、あなたも会員になれます。ご入金時から、毎月1冊1年間、月刊誌『おりがみ』をお届けします。入会金はありません。(送料サービス)

●会費●

- 国内送個人会費1年分＝¥7,210(税¥210含)
 - 国内送個人会費2年分＝¥13,390(税¥390含)
 - 国内送個人会費3年分＝¥18,540(税¥540含)
 - 海外送個人会費1年分(海外から入金)＝¥11,000(税含)
 - 海外送個人会費1年分(国内から入金)＝¥8,500(税含)
 - 法人会費1口以上＝年額¥28,840(税¥840含)以上
 - 賛助会費1口以上＝年額¥123,600(税¥3,600含)以上
- ※正会員費は1年につき¥4000(税含)となっております。

●送金方法●

- ※ご送金の際の振込手数料はご負担下さい。
- ①郵便振替(東京1-188035 ※巻末に添付してあります)
- ②現金書留
- ③銀行振込(八十二銀行新宿支店☎612-142132)
- ④海外からの入金(東京銀行五反田支店032-0146803)

■折り紙の輪を広げるために、私たちが協力しています。

石川紙業(株)／井上紙業(株)／エー・アイ・ソフト(株)／(有)エイト／エヒメ紙工(株)／(株)エム・ティ・ヴィ／大阪帝塚山ライオンズクラブ／(株)押上紙器印刷／韓国色彩／木邨紙業(株)／極東ノート(株)／(株)クラサワ／(株)グリム／(株)小松原梱包／(有)近藤紙工／(株)紗耶加工房／サントリー(株)／(株)若越／出版情報研究会／(株)スズキ紙工業／(株)世界文化社／ダイニック(株)／大与紙工(株)／(株)竹尾／風の博物館／土浦聖母幼稚園／天理教少年会本部／(株)東京印書館／東京都紙製玩具工業協同組合／(株)トーヨー／中村紙工(有)／林商会／(社)原共済会／福田恵日／(株)平凡社／北越製紙(株)／真下政子／松本印刷(株)／御国色素(株)／三菱信託銀行(株)大宮支店／(株)深山／武蔵野冷蔵(株)／モキチ・オカダ文化財団／(株)ゆしまの小林／吉森ホイル(株)／(株)ロペット／(有)渡辺染紙工所 (50音順)

豊かな情操と創造力を育む、世界文化社の月刊保育絵本。

株式会社 世界文化社
東京都千代田区九段北4-2-29
☎03(3262)5111 〒1102

ワンダーえほん
団体購読定価300円

しぜんのおせがい
団体購読定価450円

おはなしワンダー
団体購読定価300円



かがくらんど
団体購読定価350円

ワンダーおはなし館
団体購読定価370円

ワンダーランド
団体購読定価350円

ワンダーランド
団体購読定価350円



ノア「TVゲーム全盛の時代に、あえて世に問う“あそべる”折り紙!!…と云ってるそばから、こらこら、そこの2人、目を悪くするわよ。もうやめなさい!」
 ポク「うるさいなあ、関係ないだろ、なあ、ノブ君。」
 ノブ「そうそう、野球ゲームは男のロマン。大体、ウルサイ女はきらわれるのさ、そう思うだろ?ポク君。」
 ノア「頭にきた!こうしてやるわ!!」
 ポク「ああっ!!電源切ったな!!今ノーアウト満塁でイシミネだったんだぞ!!どうしてくれるんだよ!!」

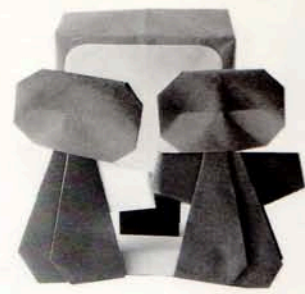

もくじ

特集 あそべる おりがみ

こどもの四季・5月——朝日 勇……………4~7

木(4) こいのぼり(5)

山脈(5) 農家(6~7)

あそべる おりがみ

☆双頭の馬——J.Sakoda……………8

くるくる蝶——伝 承……………9

念力風車——野間正路……………10~11

ミット——朝日 勇……………12

タイチローさんのゼロからの出発

☆5——長谷川太市郎……………13

創作入門

変身/おりがみ——榎本宣吉……………14~15

風船——伝 承……………14

ごみばこ——榎本宣吉……………15

Origami Study Room 25

押しえ折りからのバリエーション

——大橋皓也……………16~20

コップ	伝 承……………	16
兜I	伝 承……………	16
三角帽	伝 承……………	17
トンガリ帽子	伝 承……………	17
うさぎのお面帽子	大橋皓也……………	17~18
ソンプレロ	伝 承……………	18
箱	伝 承……………	19
舟	伝 承……………	19
翼のあるヘルメット	大橋皓也……………	19
☆兜II	大橋皓也……………	20
おりがみ竹トンボ	大橋皓也……………	20

おりがみガーデン(写真紹介)……………21

海外特派員だより~カナダ・ブラジル~ 22~23

恐竜大進撃(後半)

ステゴザウルス——川畑文昭……………24~27

Origami Information Post……………28~29

おりがみギャラリーNo.134

第8回世界のおりがみ展出品作品より

海外個人作品紹介I……………30~31

のあ伝言板・表紙の言葉・奥付 他……………32

折り方の記号

SYMBOLS

次の記号によって折り方が示されていますので皆さんもおぼえてください。

<p>谷折り VALLEY FOLD</p>	<p>まくまたは同じ方向にくり返し折る FOLD OVER AND OVER</p>	<p>仮想線(元の形または次の形などを示す) PREVIOUS POSITION</p>	<p>表に折る 裏へ折る FOLD IN FRONT FOLD BEHIND</p>
<p>山折り MOUNTAIN FOLD</p>	<p>切りこみをいれる CUT</p>	<p>段折り FOLD AND FOLD</p>	<p>図を拡大する ENLARGE ひらく OPEN つぶす SQUASH 押しこむ PUSH IN 図を縮小する REDUCE</p>
<p>裏がえす(天地の移動はありません) TURN MODEL OVER</p>	<p>折り筋をつける FOLD AND UNFOLD TO CREASE</p>	<p>中わり折り REVERSE FOLD かぶせ折り REVERSE FOLD</p>	<p>位置の転換 TURN THE MODEL 差しこむ INSERT ひきだす PULL OUT ふくらます BLOW UP</p>

あそべるおりがみ



小劇場

『その後の名馬』

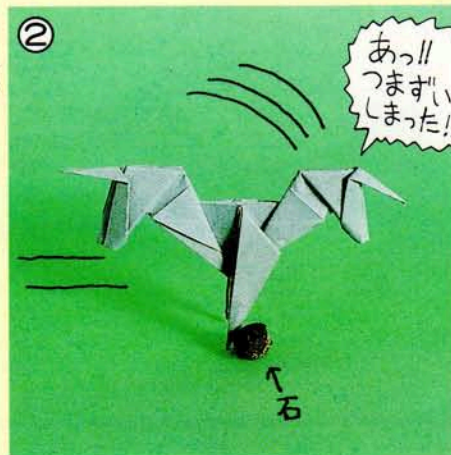
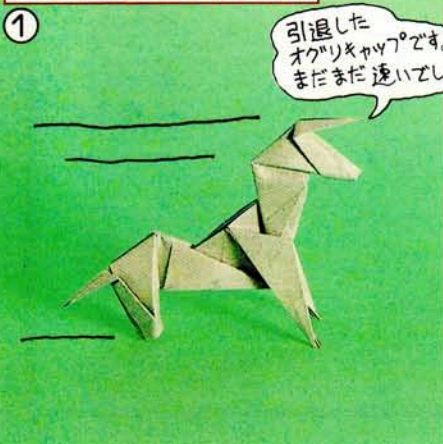

五月の詩

泳いでますか、青空の中。
泳いでますか、鯉のぼり。

山脈を越えてくる
こちよいそよ風に、
野の草花も軽やかに揺れる。

思いきり遊ぼうよ、花咲く原で。
寝転んで眺めようよ、この広い空を。
よいことが、きっとやって来るはず。
仰ぐ山の向こうから。

こどもの四季

〈構成・文／朝日 勇〉



こどもの四季

Four Seasons of Childhood

皐月

朝日 勇

木A...7.5× $\frac{1}{4}$ =1.9cm角 B...7.5× $\frac{1}{3}$ =2.5cm角 鯉の
ぼり...7.5cm角 山...15cm角 農家...7.5cm角 草7.5× $\frac{1}{2}$
=3.8cm角 子ども...7.5cm角 矢車...2.5cm角

木

朝日 勇

Tree by Isamu Asahi

※色紙の中の「こども」「草」は通巻185号に
掲載、「矢車(かざり)」は187号に「ほんぼり」
として掲載されています。

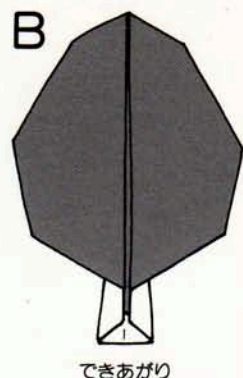
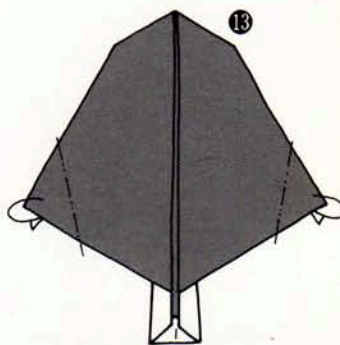
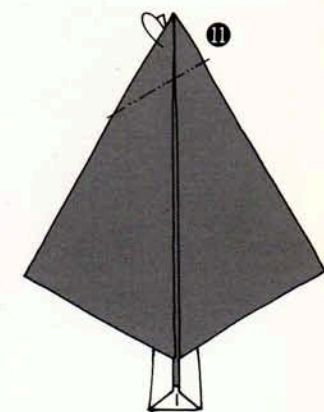
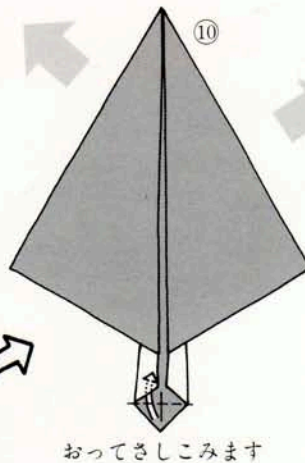
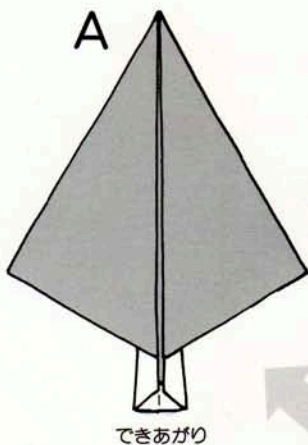
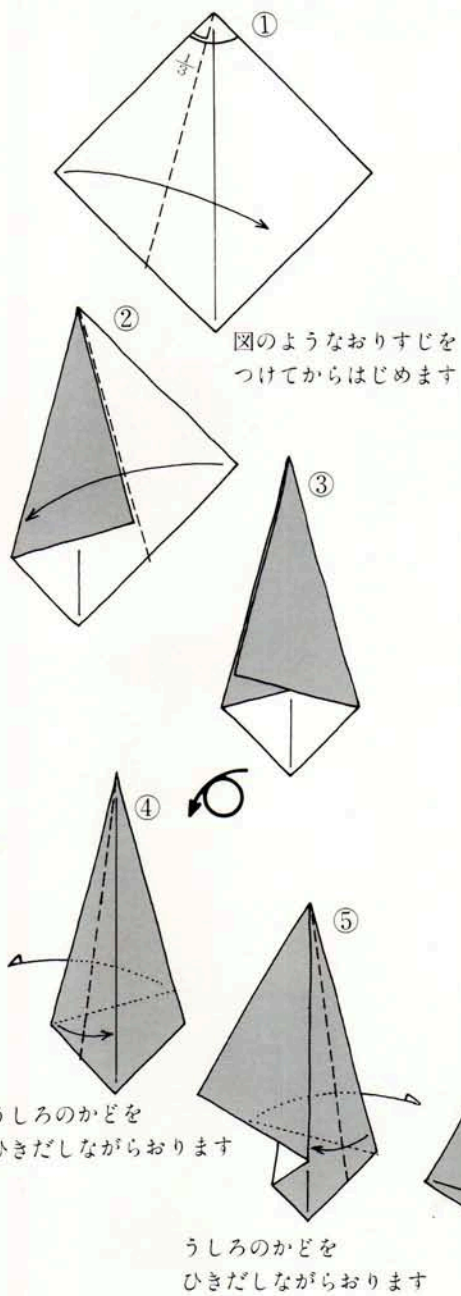

こいのぼり

朝日 勇

Koinobori (Carp)

by Isamu Asahi

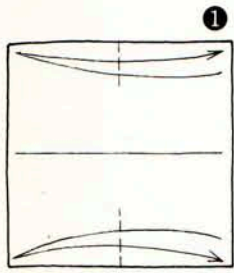

しるしをつけるていどに
おりすじをつけます

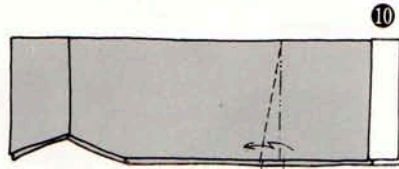
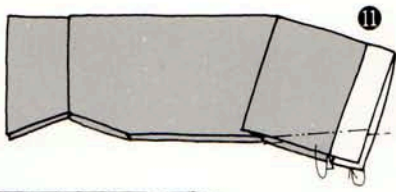
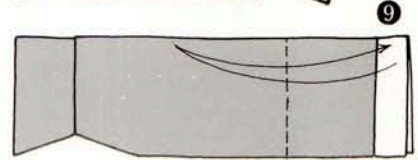
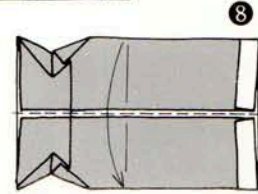
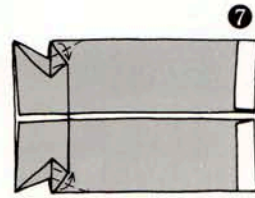
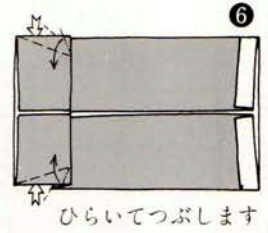
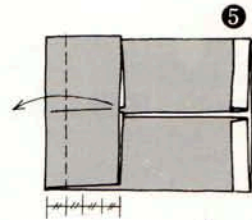
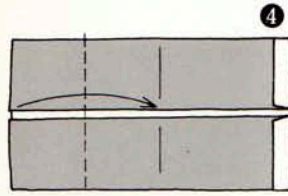
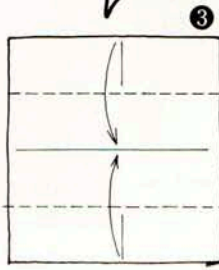
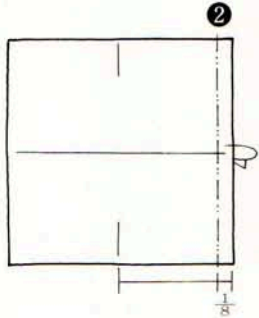

だんおりしながら
かぶせおり



目やうろこを描きましょう
できあがり

さんみやく 山脈

朝日 勇

Mountain range

by Isamu Asahi

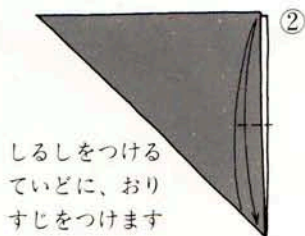
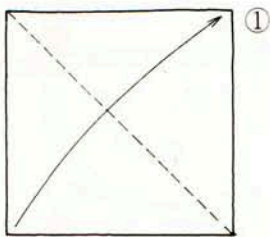

しるしをつける
ていどに、おり
すじをつけます

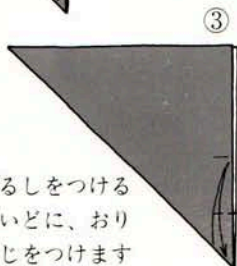

しるしをつける
ていどに、おり
すじをつけます

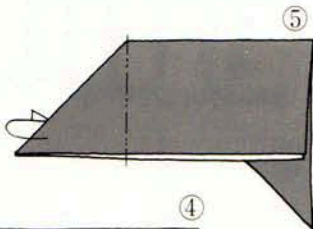
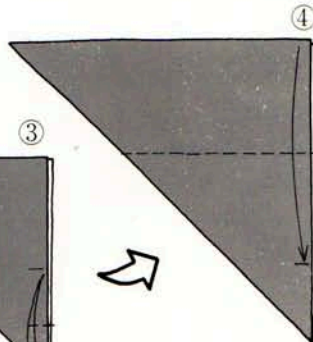

しるしをつけるていどに
おりすじをつけます

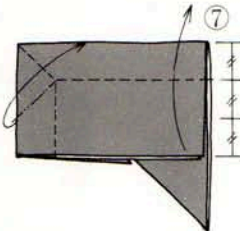
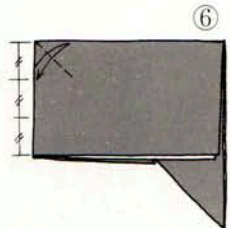

おりすじせんのように
おりたたみます

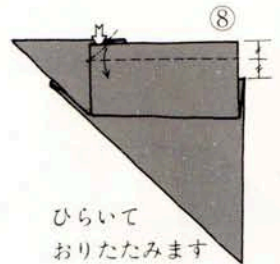

ひらいて
おりたたみます

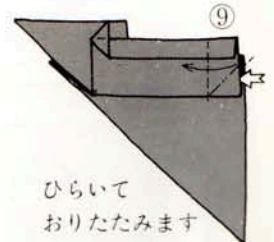

ひらいて
おりたたみます

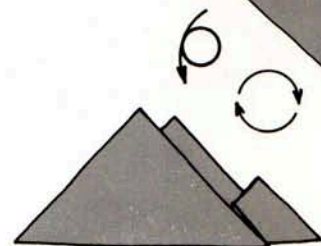
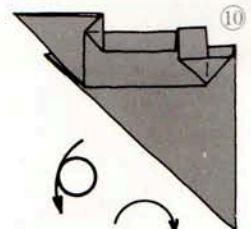

できあがり

のうが 農家

朝日 勇

Farmhouse

by Isamu Asahi

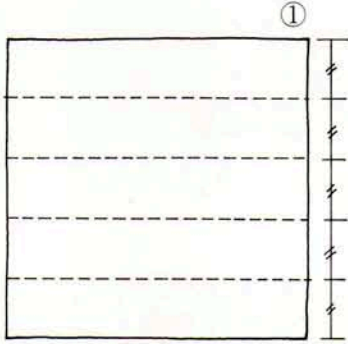

①
図のように5等分
おりすじをつけます

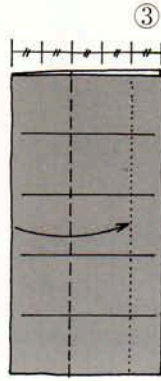
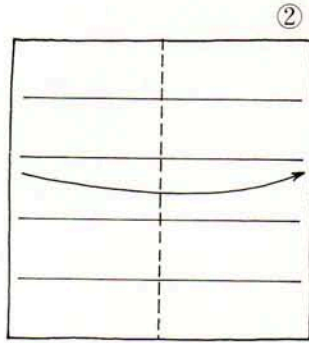

③
2まいいっしょに
おりすじをつけます

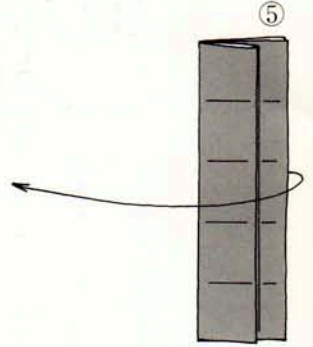
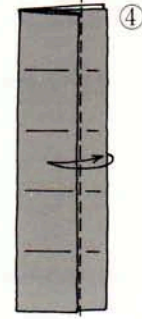

⑤
ぜんぶひらきます

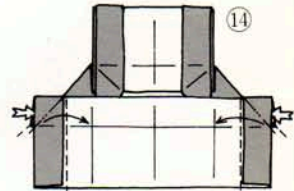
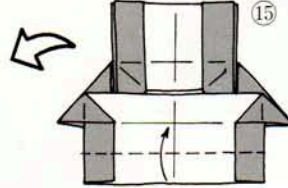
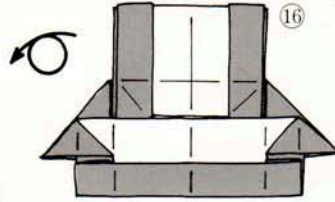
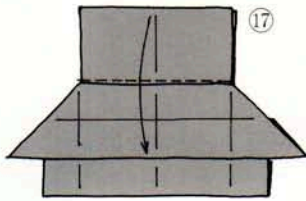

⑭
ひらいておりただみます

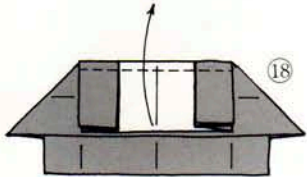

⑱
すこしのこして
おりあげます

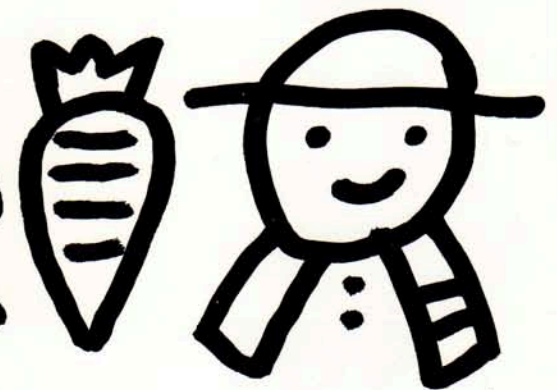
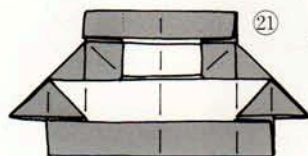
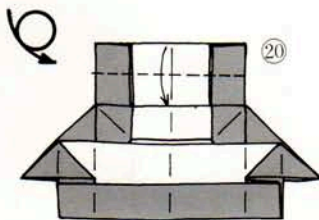
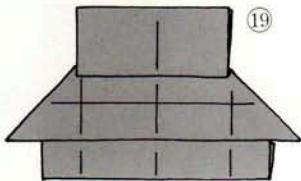

農家 I

できあがり

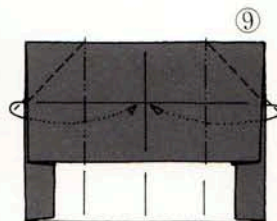
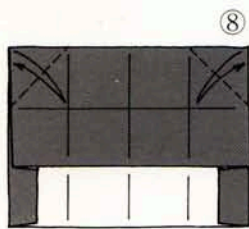
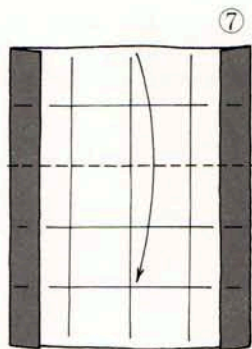
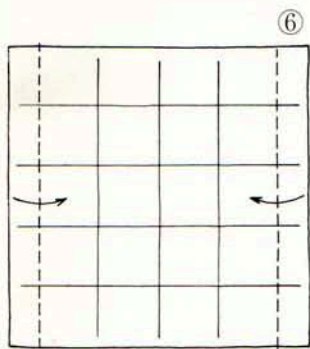

うらがわにあります

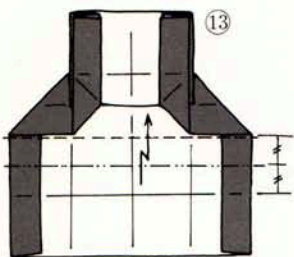
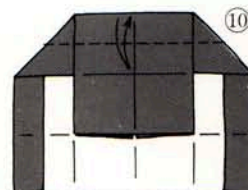

だんおり

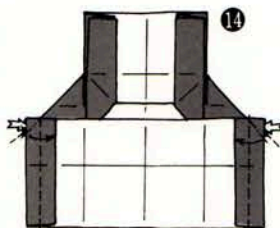
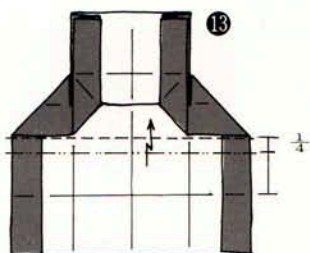
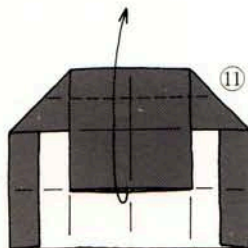
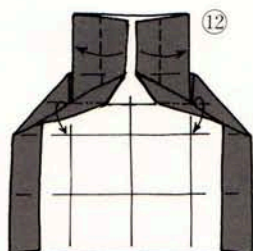

ひらいておりたたみます

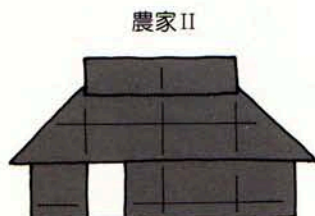
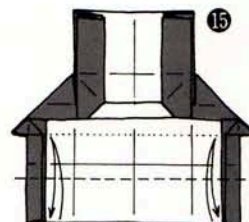

農家II

できあがり

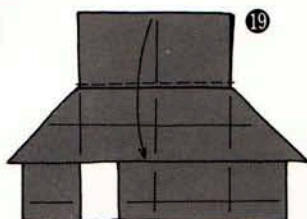

あとは農家Iの⑰～⑳とおなじようになります

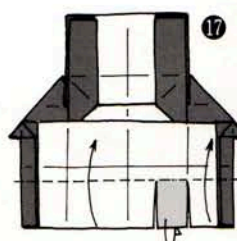
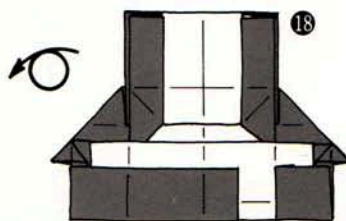

の部分のみ
うらがわへおきます

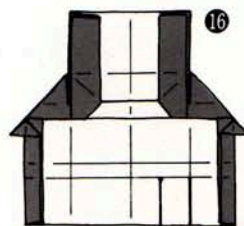

きりこみをいれます

世界のありがみ展
出品作品より

TWO HEADED HORSE BY JAMES M.SAKODA

☆ 双頭の馬

ジェームス M. サコダ

右向きが、あつと言う間に左向きに、不思議な馬の出来上がりです。(編)

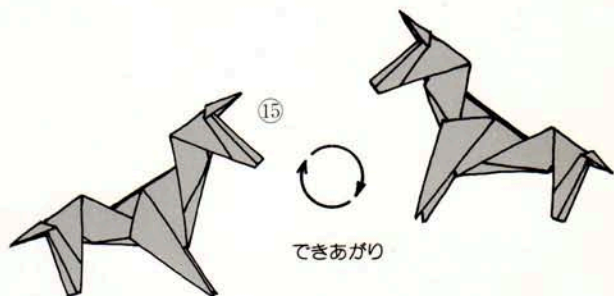
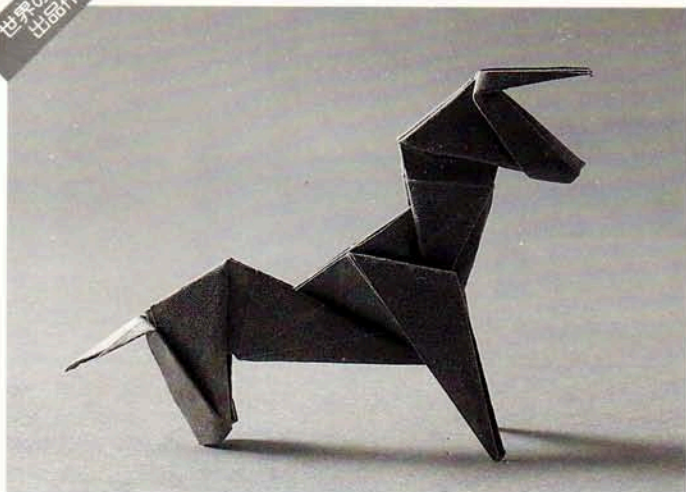

① 9ページの
鶴の基本形IIより
全部開きます

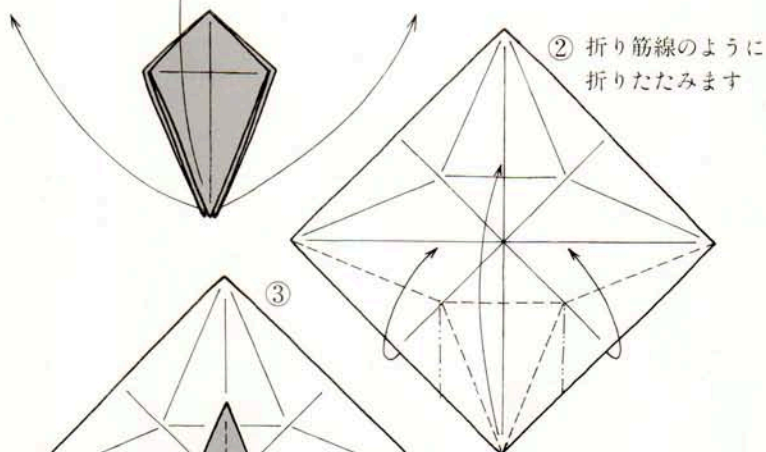

折り筋線のように
折りたたみます

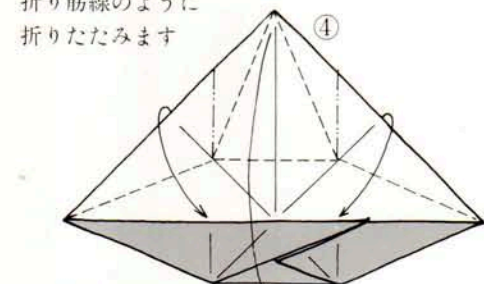

折り筋線のように
折りたたみます

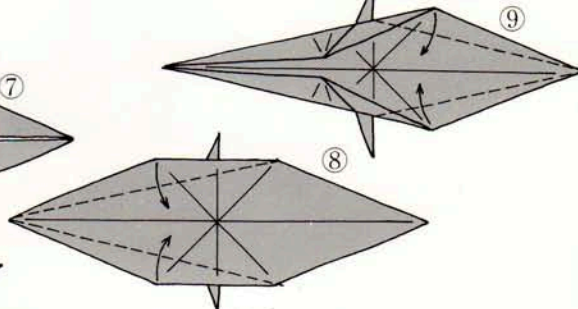
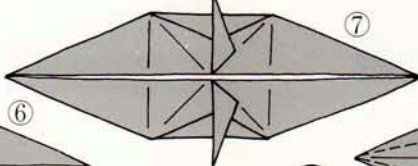
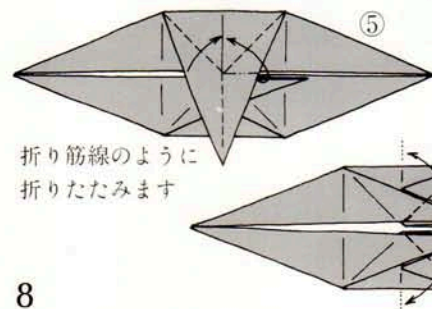

⑩ と○をあわせるように
かぶせ折り

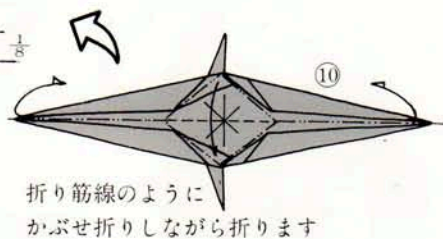

⑬ 内側に折ります

⑭ かぶせ折り

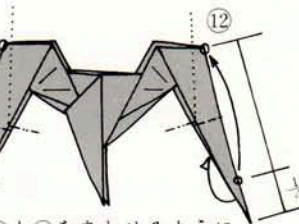

くるくる蝶

伝承

上に向かって飛ばすと、くるくと回転しながら落ちてきます。7.5cm四方位の小さ目の紙で作るとよいでしょう。この作品は通巻45号(在庫切れ)に掲載されました。(編)

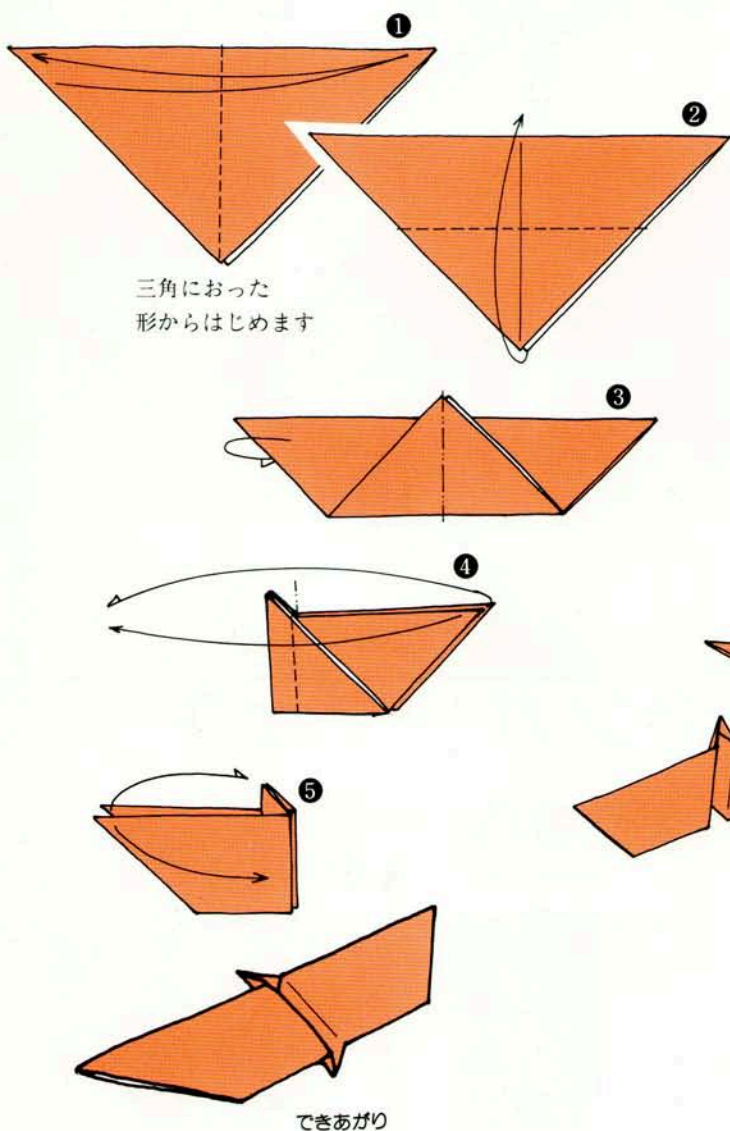

●あそびかた●

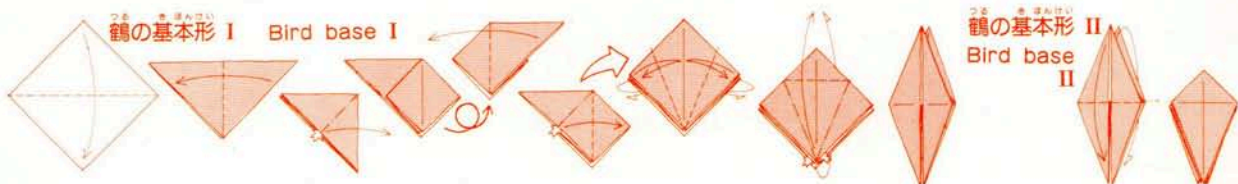
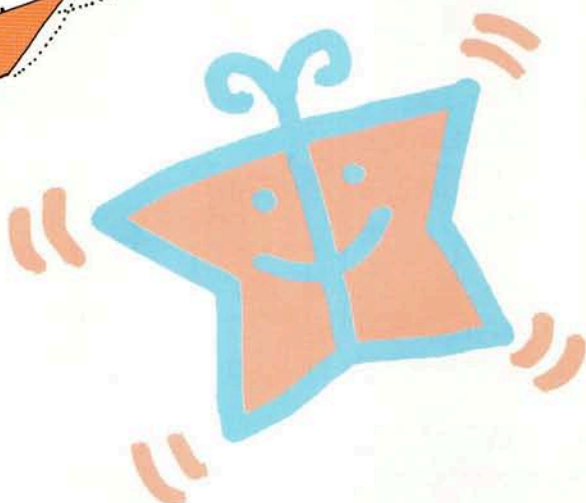
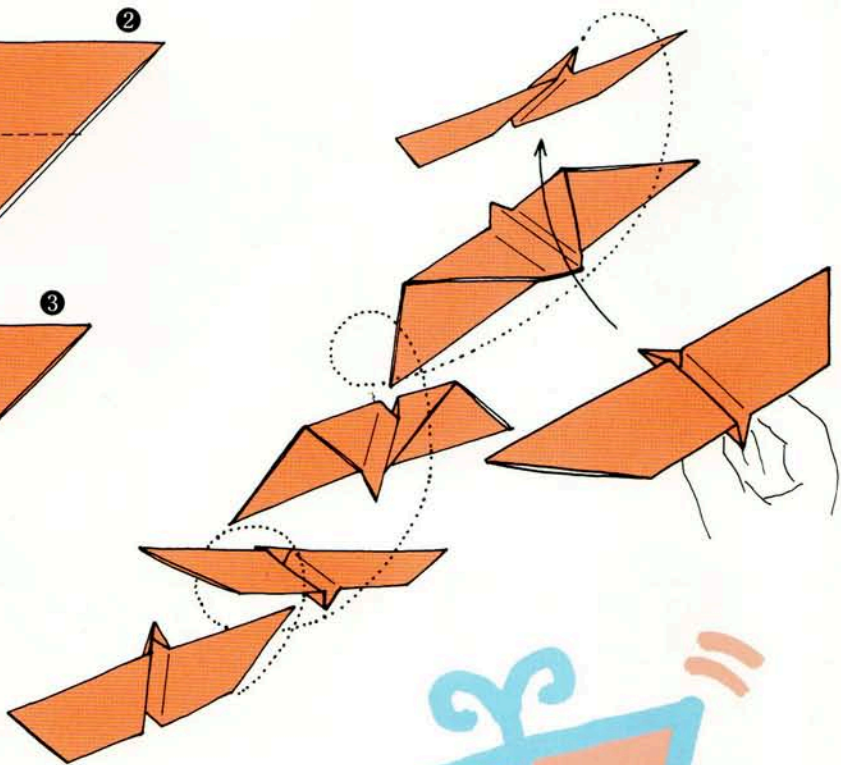

念力風車

野間正路

(遊び方)

1. 机の上で両手を組み、先のとがった鉛筆・竹串などを立て、この風車をのせます。
2. しばらく待っていると、風車が、自然に、ゆっくり回りはじめますね。
3. 気温と体温との温度差による空気の対流のために回るのですから、空気が冷たく、手があたたかいほど、よく回ります。
4. 回らない時は、このようにして下さい。
 - 冬なら暖房を止め、夏なら冷房を入れる。
 - 手が冷たい時は、あたためる。
5. 熱いお茶などの上でもよく回ります。
6. 氷のかたまりを風車の上にもっていくと逆に回ります。(作者)

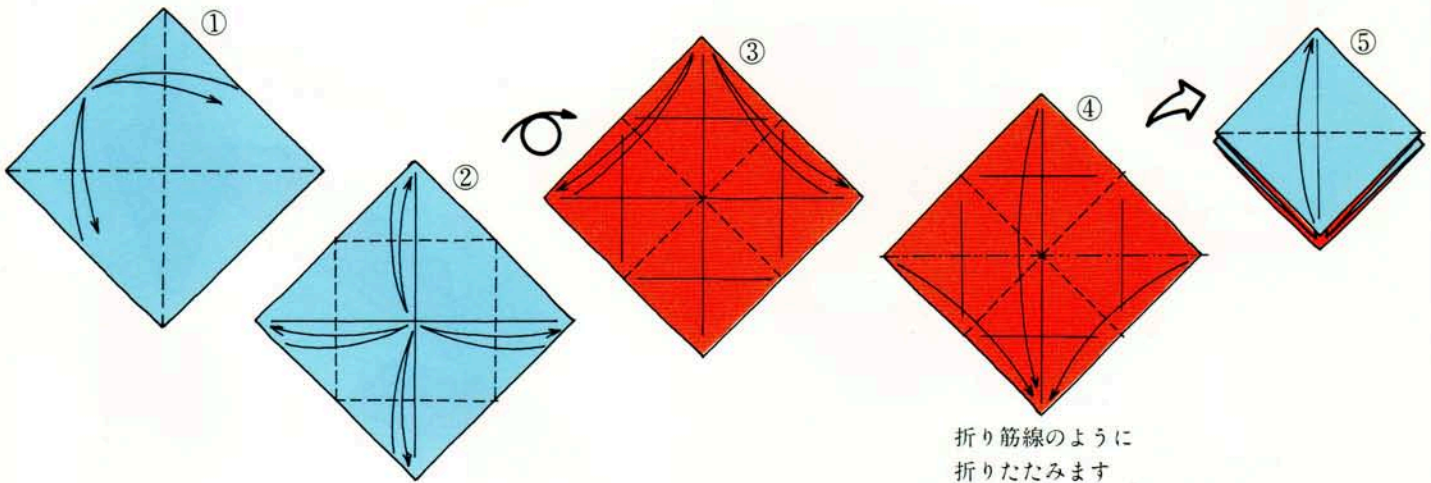
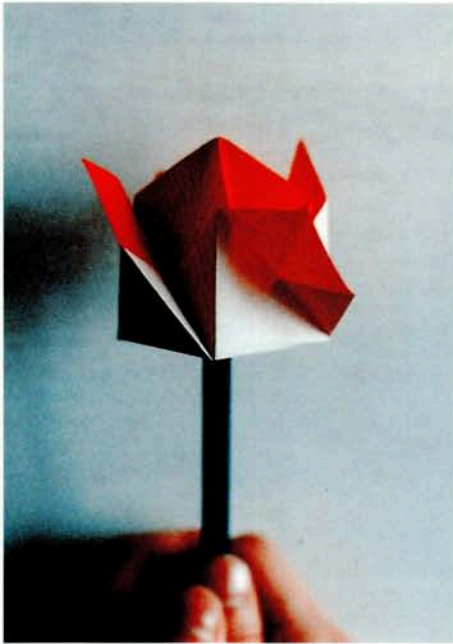

おりがみバックナンバーフェア

◆ラッキーBNはとってもお得です。このチャンスにあなたのBNコレクションをふやしてください。

たとえば……

おりがみ 0x号	+	おりがみ 500円
-------------	---	--------------

ラッキーBNを含む
月刊おりがみを2冊以上申しこむと……

さらに、500円の
バックナンバーを
1冊プレゼント

◆お申し込みは……

- 1 巻末郵便振替用紙をご利用ください。
- 2 プレゼント分のご希望は巻末一覧表の中から500円のものを選びいただき、振替用紙注文欄に赤マルで囲んでお申し込みください。 ※消費税・送料をお忘れなく /
- 3 送料は合計冊数分で、プレゼント分以外には消費税がかかります。

今月のラッキーBN

- 156号 ('88.8)
- 185号 ('91.1)
- 188号 ('91.4)



特集つくてあそぼう/回転こうき・ヨット・火山・折紙モビール・J・K・鍵他
■税込定価515円



連載中の「こどもの四季」のこどもの折り方が掲載されています。他にひつじ・のし
■税込定価618円



今月掲載の「ステゴザウルス・前半」が掲載されています。他にアンパンマンパートII
■税込定価618円

〈先着順/なくなり次第締切りとさせていただきます。〉

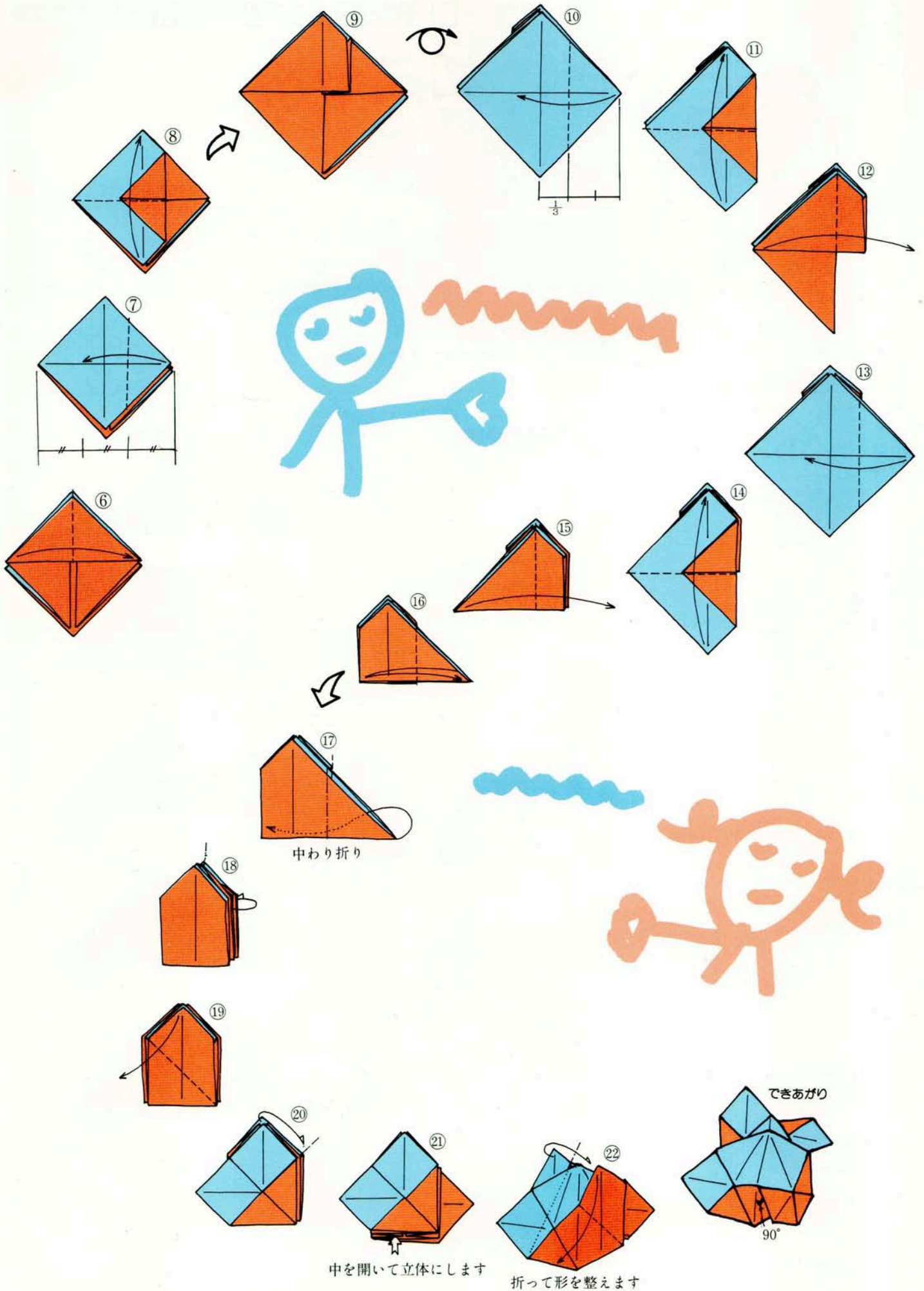

ミット

朝日 勇

あそびかた—いろいろ—

1人遊び—上に投げたおりがみの風船が落ちてくるのをミットでキャッチする。

2人遊び—おりがみの風船を相手に投げて、ミットでキャッチさせる。かわりばんこにおこなう。

その他—①同人数ずつ数組に分かれてキャッチした点数を競いあうゲーム。

②個人勝ち抜きゲーム。

ほかの新しい遊びも考えてみましょう。(作者)

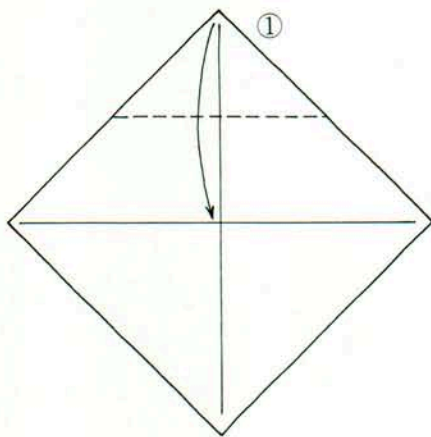
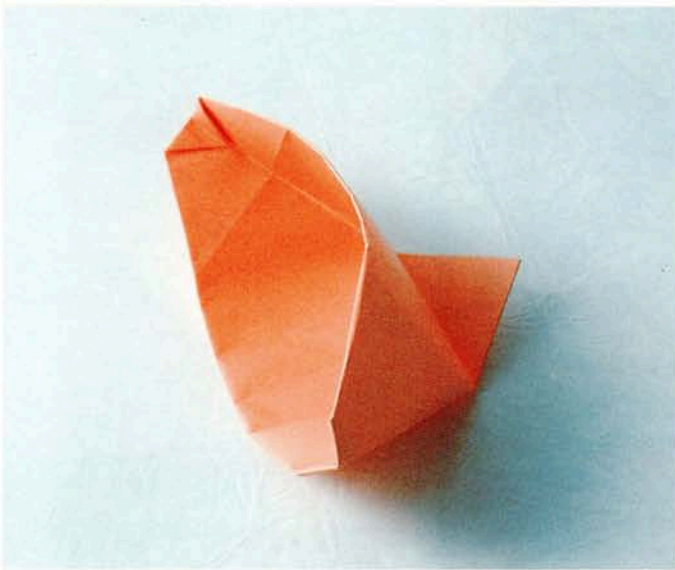

おりすじせんを
つけてからはじめます

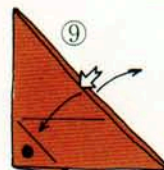
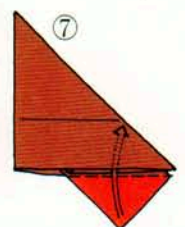
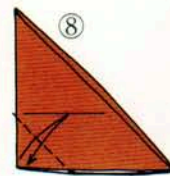
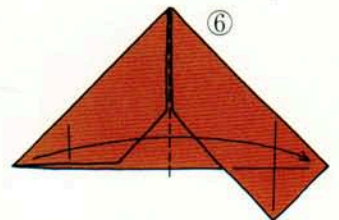
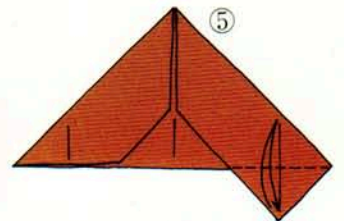
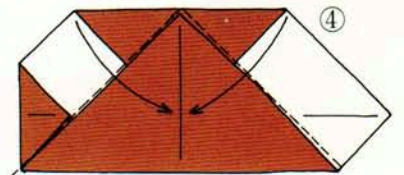
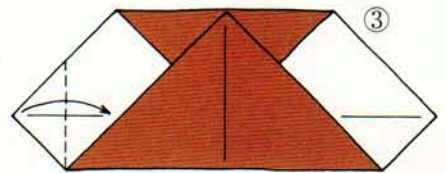
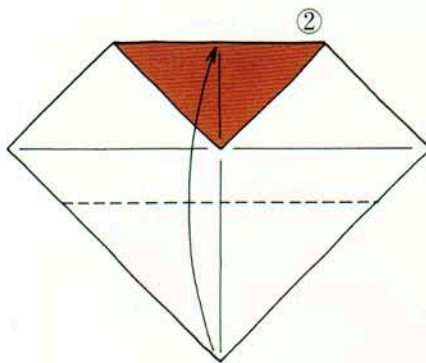

●の部分にのりをつけて
おってさしこみます

●の部分をつまみながら
ひらきます

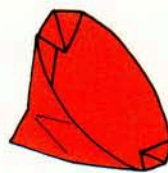

できあがり

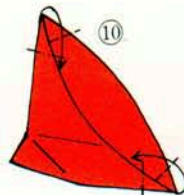

できあがり

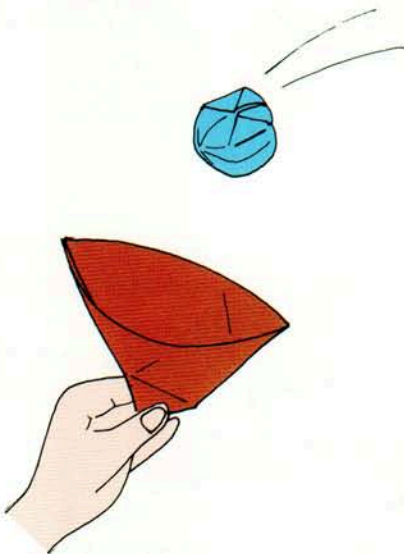

数字につよくなる

タイチローさんの

ゼロからの出発



ヒョウウウ...

☆5 長谷川太市郎

Five by Taichirō Hasegawa

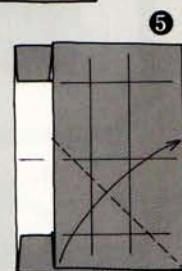
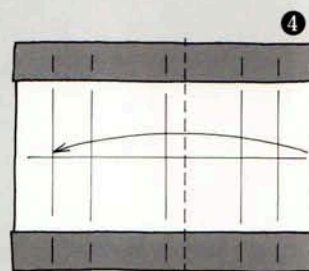
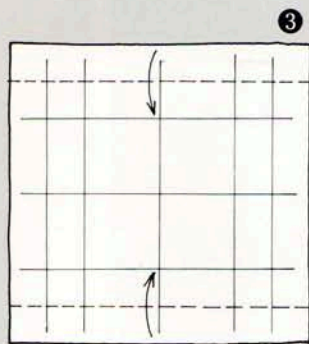
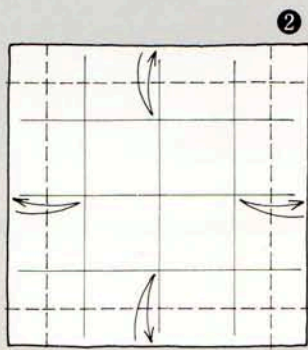
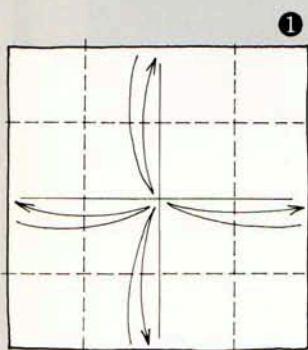

図のようなおりすじをつけてからはじめます

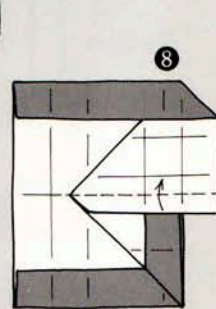
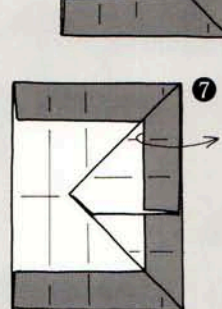
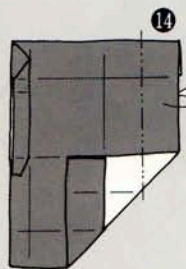
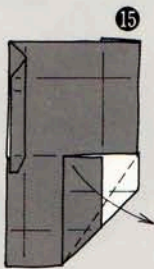
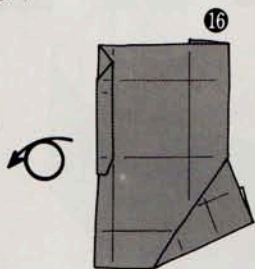
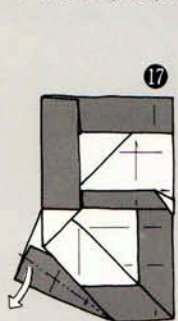

ずらすようにひきだします

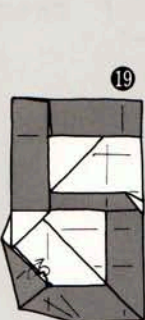
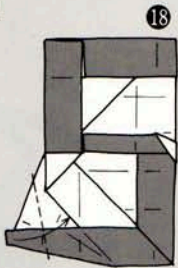

さしこみます

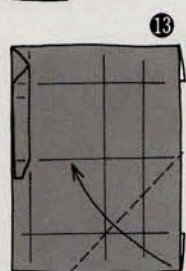

中の紙をひきだします

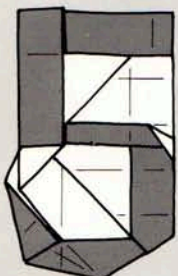
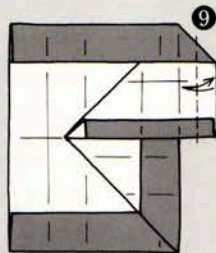
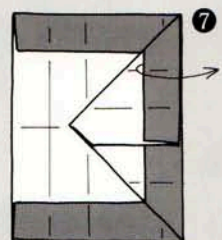

できあがり

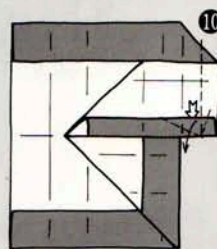
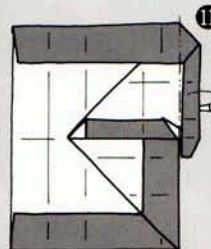
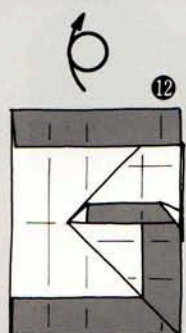
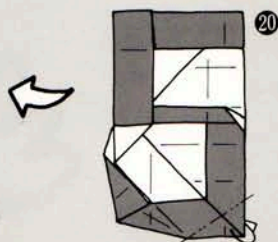

ひらいて
おりたたみます

〈今月の変身〉

風船

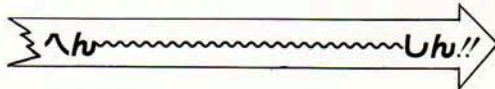

ごみ箱

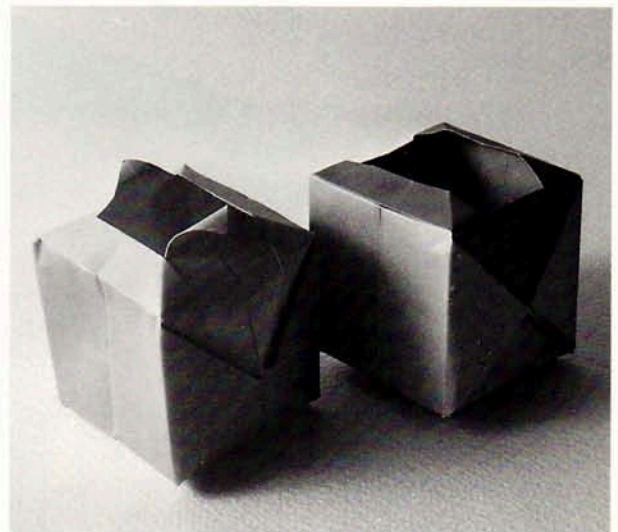
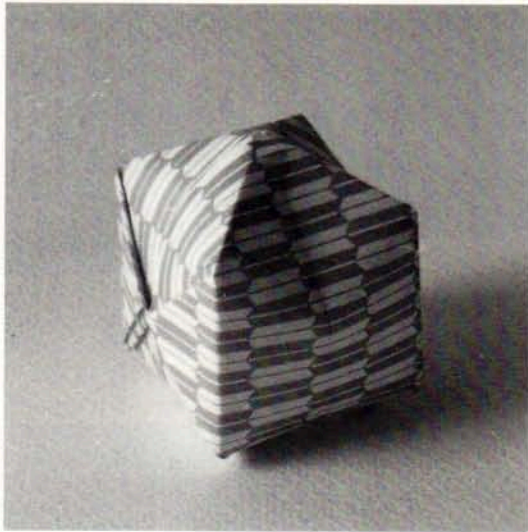

風船

伝承

Ballon

Traditional

風船基本形

Waterbomb base

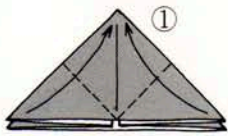
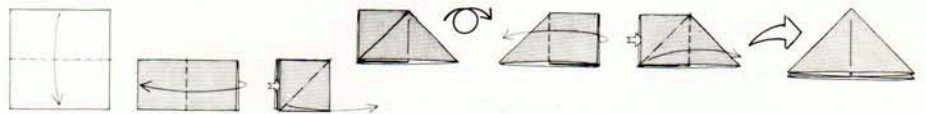

風船基本形より

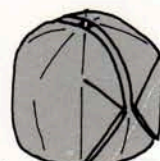
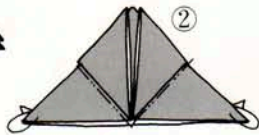

できあがり

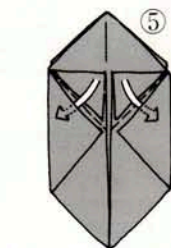
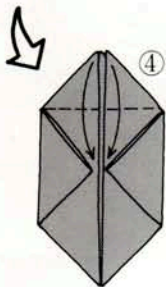
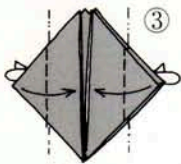

折ってさしこみます

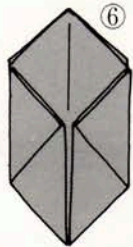

反対側も④⑤と同じ



息を吹きこんでふくらませます



ごみ箱

榎本宣吉

Dust box by Nobuyoshi Enomoto

5月3日の憲法記念日は語呂合わせで「ゴミの日」とも言われるので今月はごみ箱を作りました。伝承の「風船」の応用です。紙で作ったごみ箱を実用するとすると又別の問題があると思います。不要になった新聞広告紙などで折り、ごみがたまってきたらごみ箱ごと捨てる、なんていう利用法はいかがですか。(ちょっと、もったいないかな。)普通の折紙用紙で折った場合には、ようじ立て等別の用途が考えられますので色々研究してみてください。

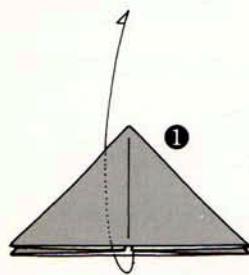

風船基本形より開きます

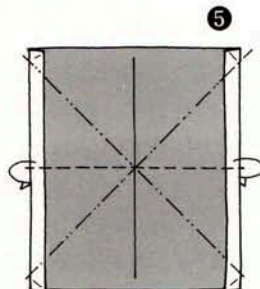
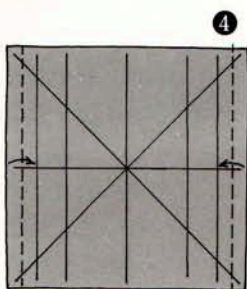
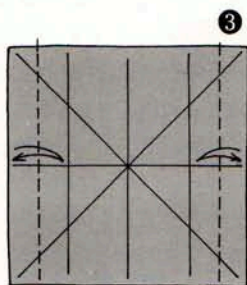
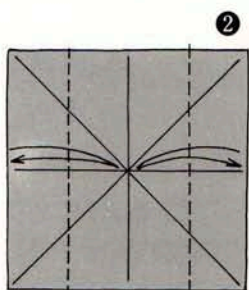

もとの折り筋線に従って折りたたみます

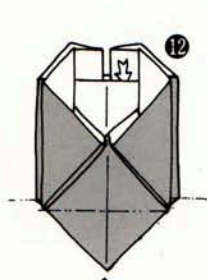
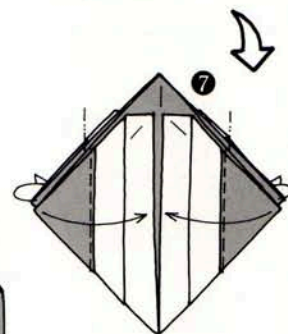
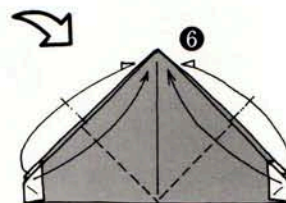

中を開いて底を平らにします

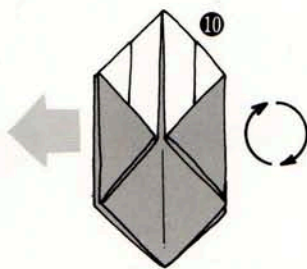
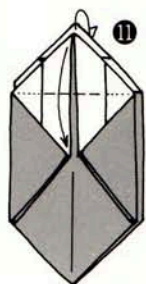

折ってさしこみます 反対側も⑧⑨と同じ

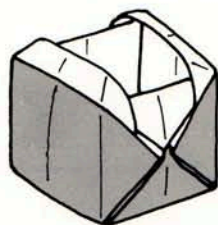
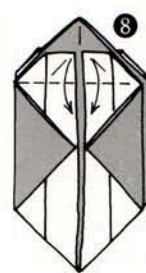

できあがり

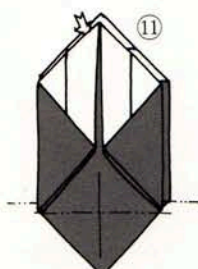

中を開いて底を平らにします

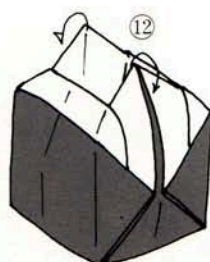

カールさせます

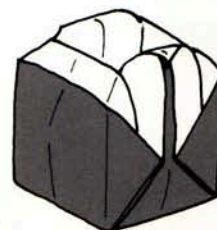

できあがり

次回の変身も
見逃さないぞ!!

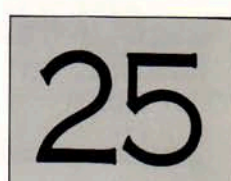
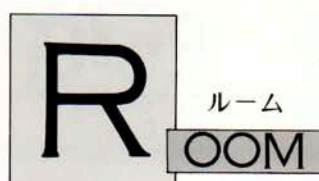

大橋 浩也 (上越教育大学教授)
by Prof. Kōya Ōhashi

今回は、押さえ折りからの発展を紹介しましょう。押さえ折りとは、伝承のコップ (A図) や兜 (B図) などにみられる折り方で、最初に折ったものを、別の角などで上からかぶせるように折って押さえる折り方です。これは、コップや兜をみてもわかるように、内側からひろげる力と外側から押さえる力とがつかって形が固定する、折り紙独特の技法です。従って、内側から広げることができないと形がくずれやすいことも、この折り方の特徴です。帽子、兜、舟、箱などに多く用いられるのもその為です。

三角帽 (C図)、トンガリ帽子 (D図)、うさぎのお面帽子 (E図)、やソンプレロ (F図) など、みんな二つの力で形が固定するようになっている作品です。また伝承の箱 (G図) も、最も簡単にできる箱の一つですが、この発展

が舟 (H図) です。巻き折りをした押さえ折りによって、中を広げることができる舟はいっそうしっかり固定します。

翼のあるヘルメット (J図) も、押さえ折りのできる折り方で、いっきに左右に翼ができるのが特徴です。兜 (I図) も、何回も押さえ折りをしてできあがりますが、最後に左右に開いた飾りを兜のひさして押さえると形が固定します。おりがみ竹トンボ (K図) もいくつか押さえ折りをしますが、最後に羽根を開いて形のくずれるのを押さえるのも、一種の押さえ折りといってよいでしょう。ひらひらとよく回るとびますので、とばして楽しんでください。

この他、皆さんも押さえ折りからの発展をいろいろ工夫してみてください。

次回は、びょうぶ折りからの発展です。

コップ 伝承

Cup Traditional

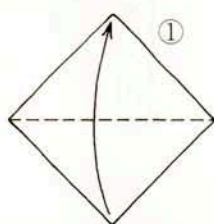

三角に折った形からはじめます

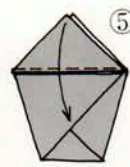
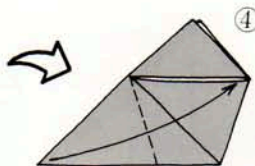
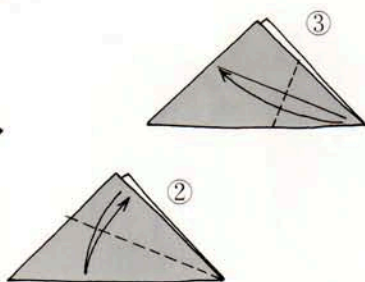

押さえ折り

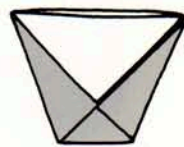
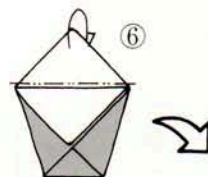

〈A図〉 コップ

兜 I 伝承

Japanese helmet I Traditional

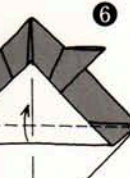
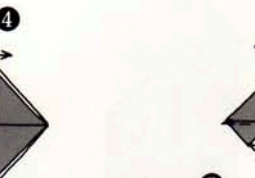
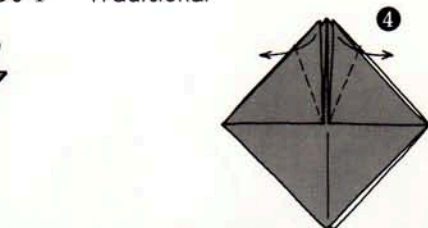
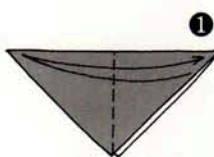

押さえ折り

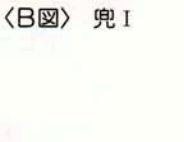
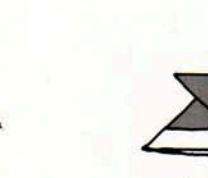

〈B図〉 兜 I

VARIATION OF PRESS FOLD

押さえ折りからのバリエーション

三角帽 伝承

Triangle cap Traditional

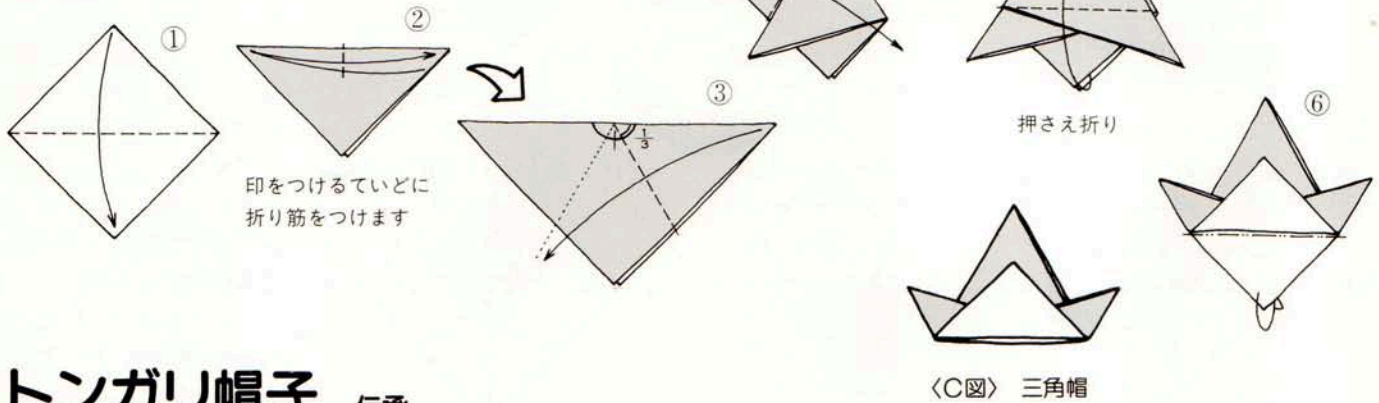

トンガリ帽子 伝承

Pointed cap Traditional

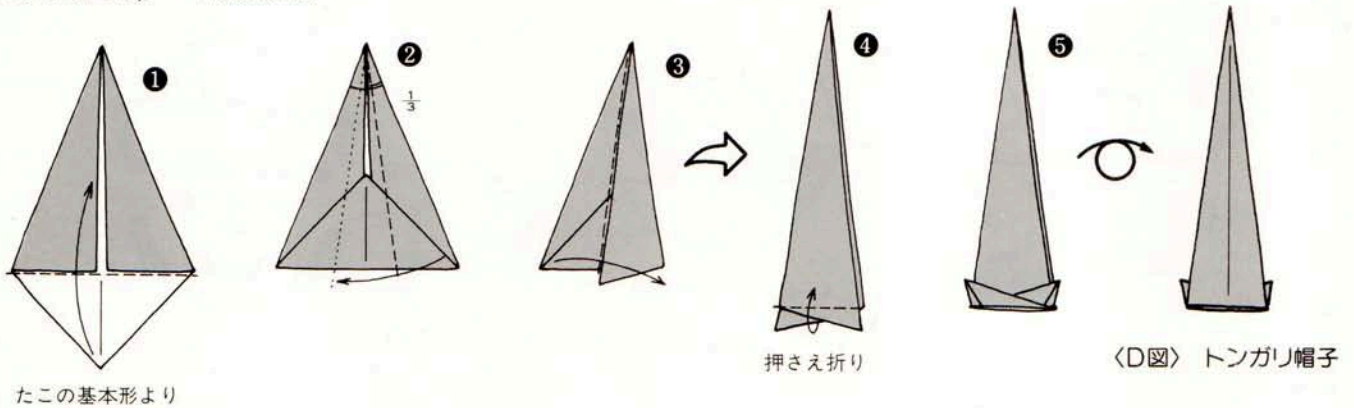

うさぎのお面帽子 大橋皓也

Rabbit shaped cap by Kōya Ohashi

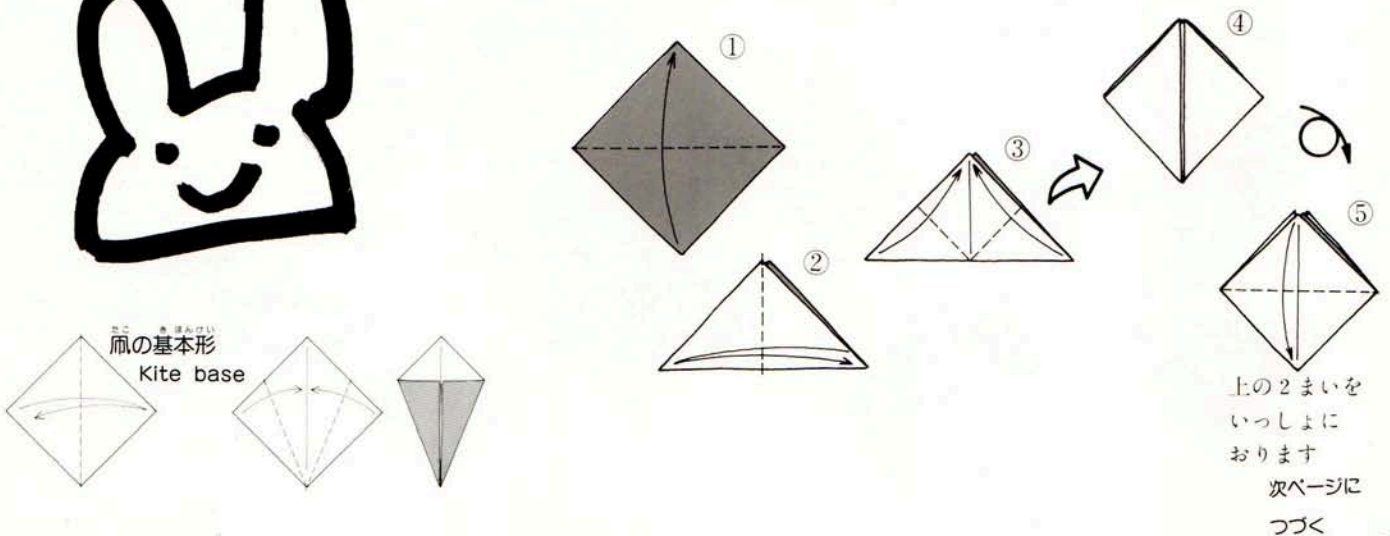
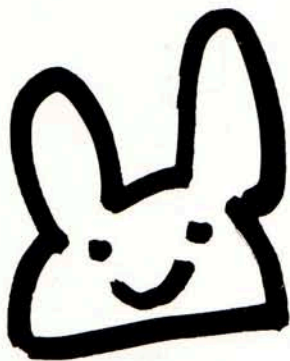

ソブレロ 伝承

Sombrero Traditional

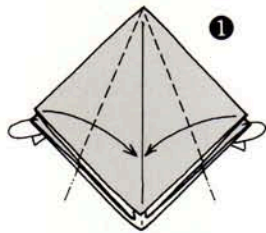
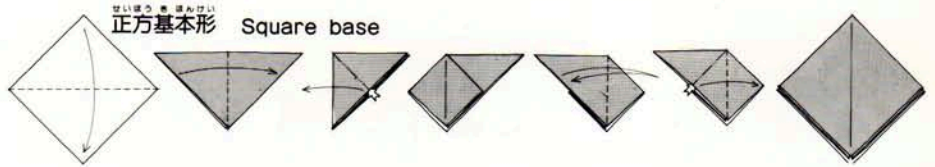

1 正方形基本形より

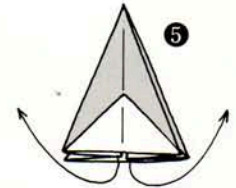
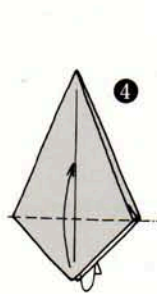
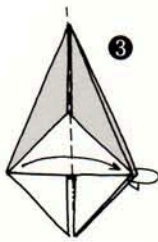
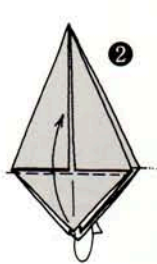

5 中の部分を引き出します

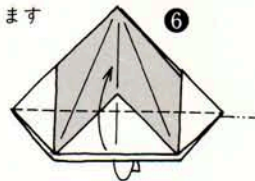

6 押さえ折り

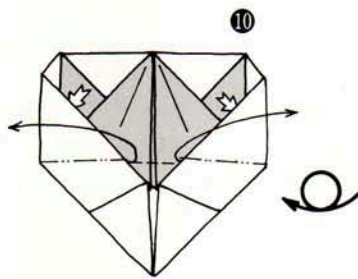

7 開いて折りたたみます

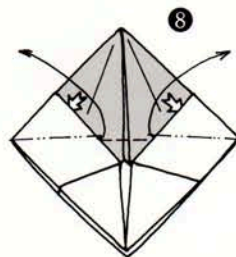
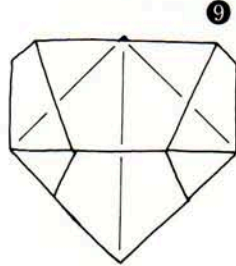

9 開いて折りたたみます

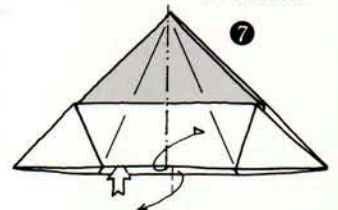

10 開いて折りたたみます

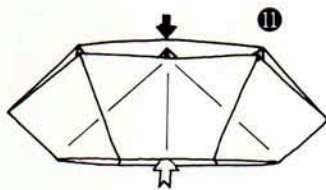

11 中を開き、帽子の形を丸く整えます

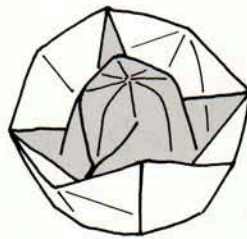

〈F図〉 ソブレロ



前ページから つづく

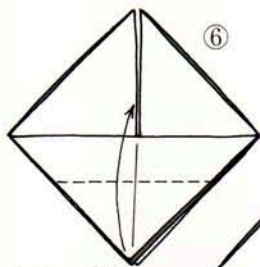

13 1まいだけおります

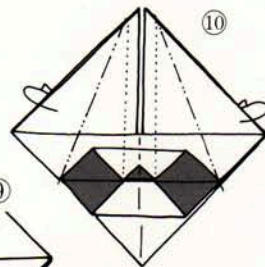
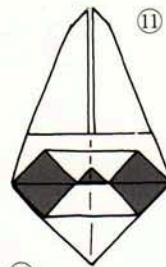
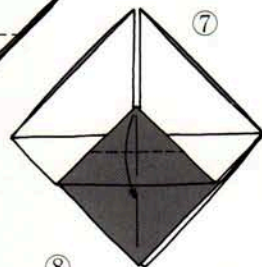

16 折って差しこみます

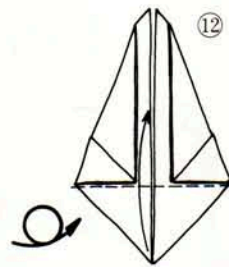

17 押さえ折り

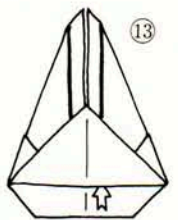

18 中を開きます

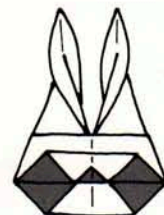
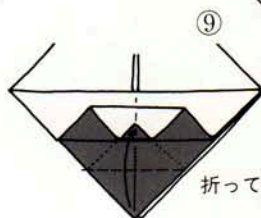
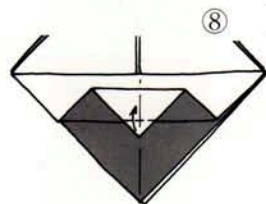

〈E図〉 うさぎのお面帽子

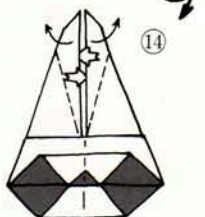

22 耳を開いて表情をつくります

箱 伝承

Box Traditional

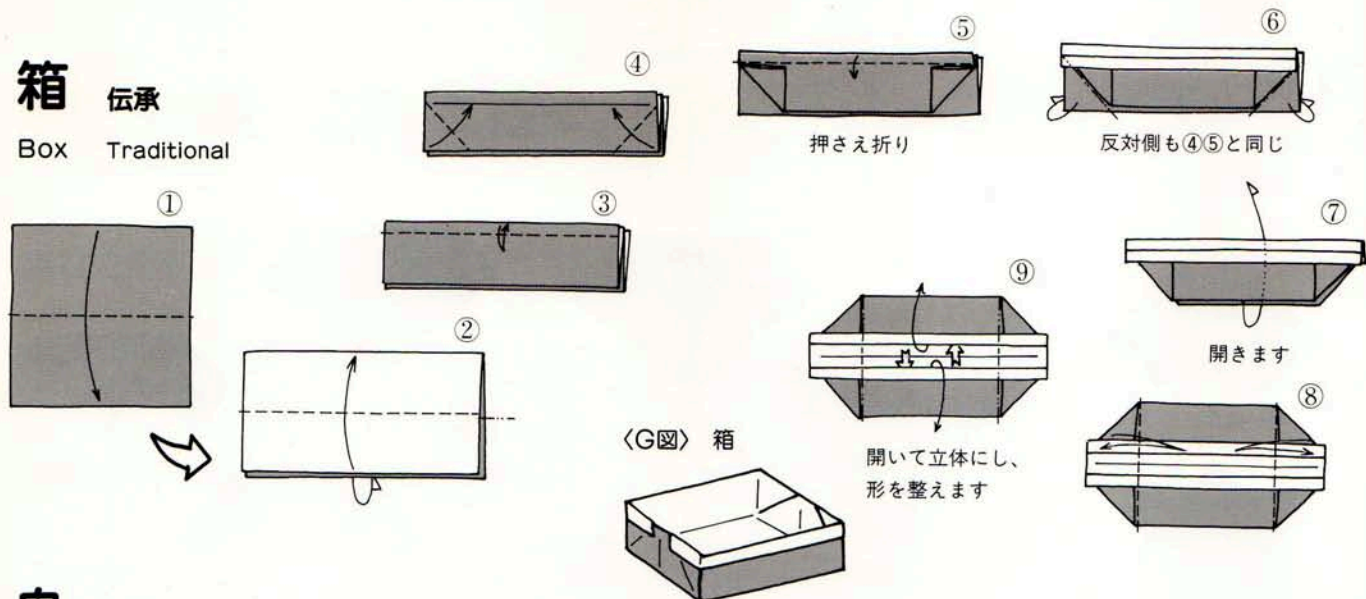

舟 伝承

Boat Traditional

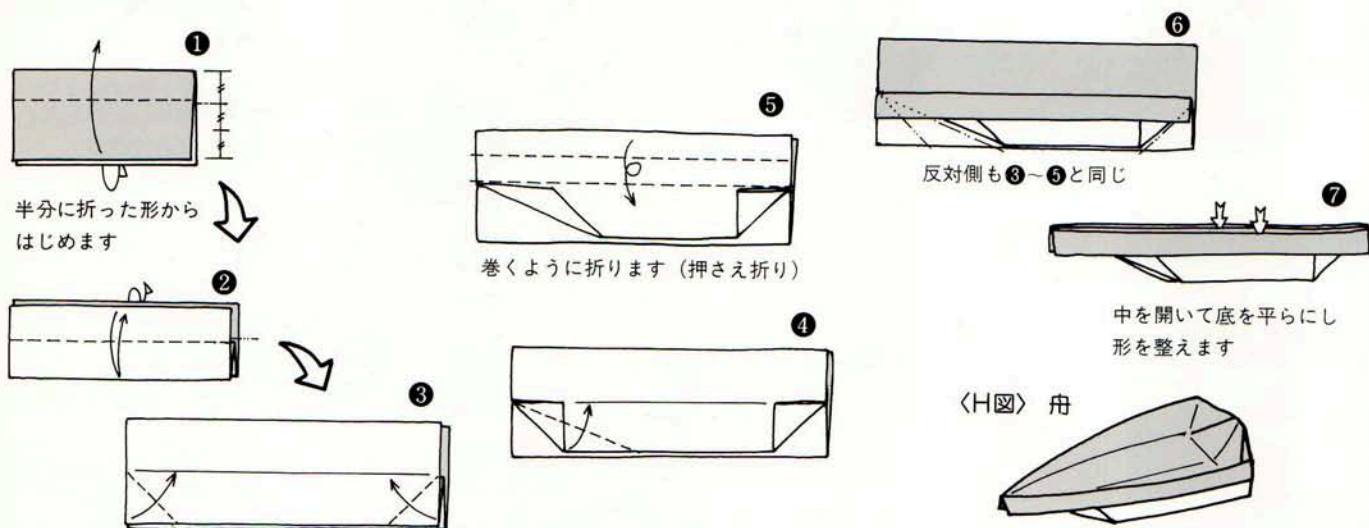

翼のあるヘルメット 大橋 皓也

Helmet with wings by Koya Ohashi

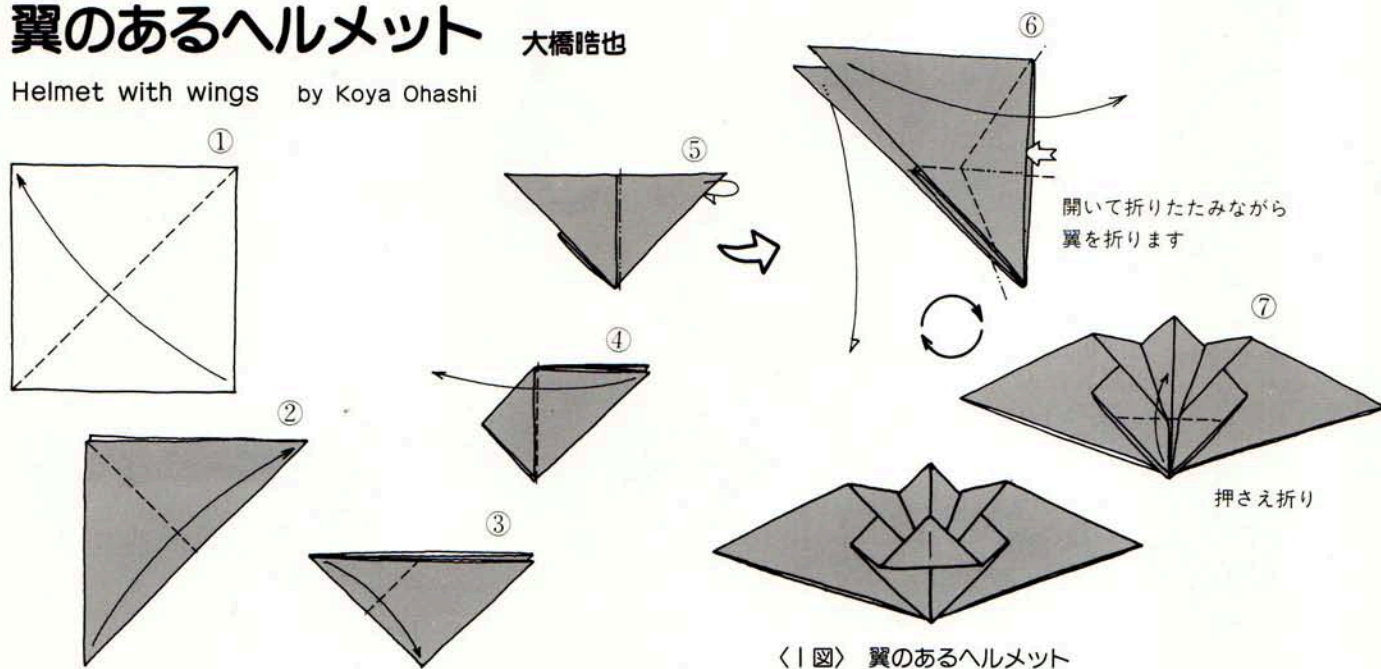

☆ 兜 II 大橋皓也

Japanese helmet II
by Koya Ohashi

風船基本形 Waterbomb base

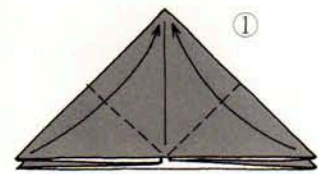
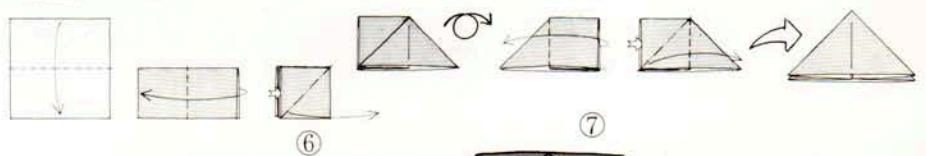

風船基本形より

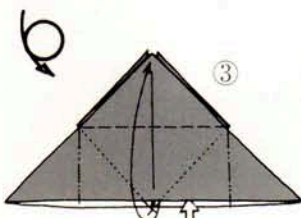
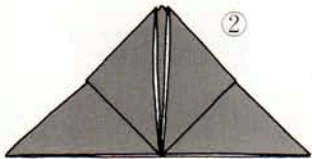

開いて折りたたみます

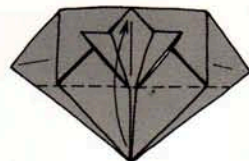
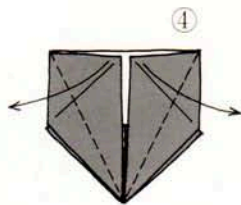
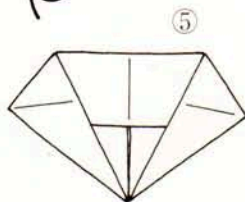
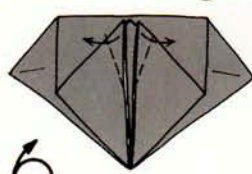

押さえ折り

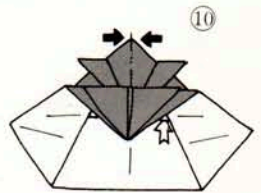
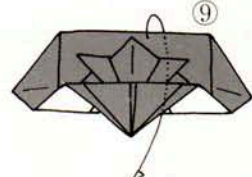
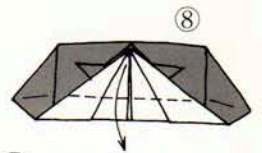

〈J図〉 兜 II

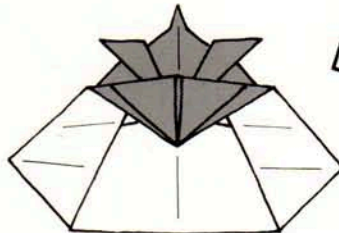

おりがみ竹トンボ 大橋皓也

Propeller by Koya Ohashi

〈K図〉 おりがみ竹トンボ

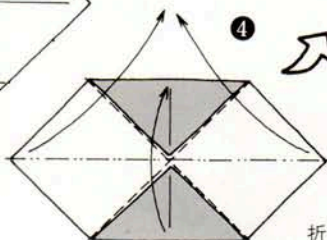
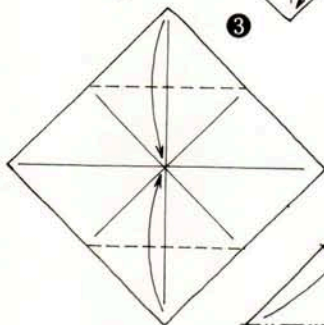
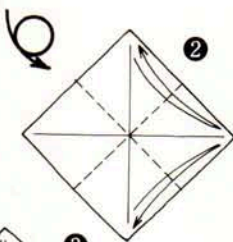
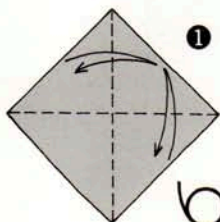

折り筋線のように
折りたたみます

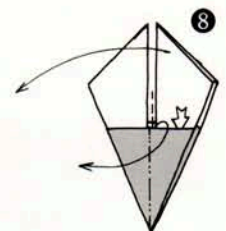
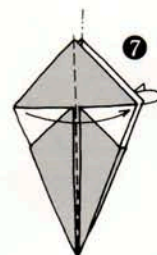
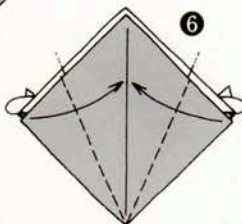
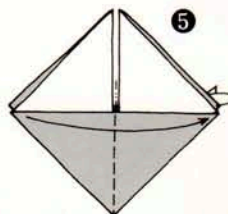

90°立てます

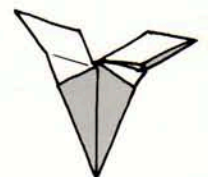
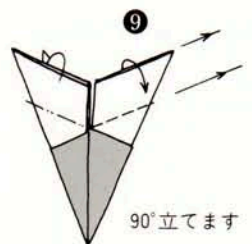

おりがみ ガーデン

寄せられた自信作の数々です。
あなたにもできる！かな？

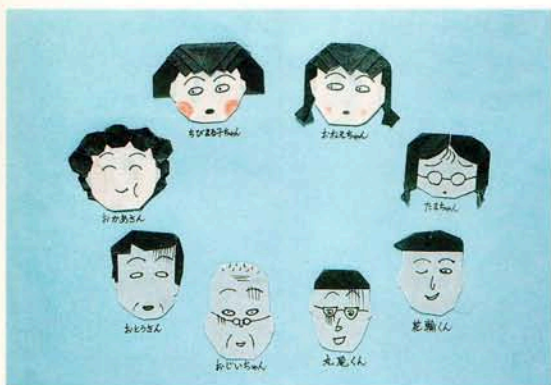

♥ちびまる子ちゃんを囲んで (大野正江)

⇒まる子ちゃんの前髪・おねえさんの左右の髪先を工夫し、特にお母さんの頭が一番苦労しました。

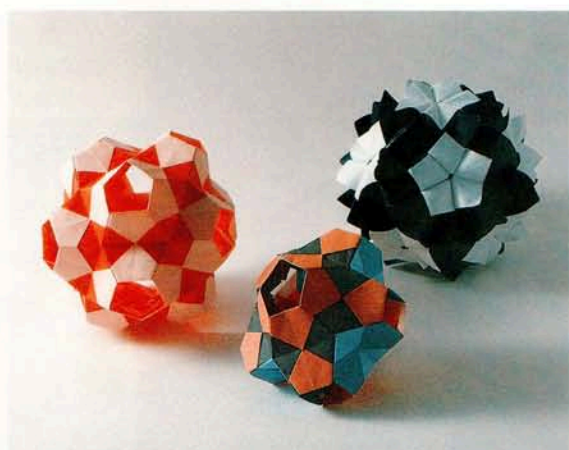

くすだま (上田暁美) ⇒裏・表や、穴のあく形にならないが、など工夫しました。



ビーバー (青柳俊明)



兎 (斎藤静夫)



パーティードレス・ケープ・着物 (山科節子)

⇒ノアちゃんも時にはファッションブルに。着物は、もともと能舞台を折りたくて考えたものです。



♥ノアちゃんの洋服 (沼尻 悧)

⇒女の子の洋服を思いつくままに折ったものです。



ノアちゃんの洋服 (早川美智枝)

⇒ノアちゃんの折り方を基本にしましたが、まだ考えなければならない点が多いと思います。

♥印の作品は、作者の折図があります。ご希望の方は返信用切手を同封の上、下記に直接お問い合わせ下さい。

大野正江 (〒229)
相模原市淵野辺本町1-31-39

沼尻 悧 (〒316)
日立市国分町1-7-6

作品をお寄せいただいた皆さん (91.1.7~1.31 敬称略)

石橋美奈子 (大阪府)	ひつじ
沼尻 悧 (茨城県)	つばめ
須藤さち子 (埼玉県)	はこいた
山梨明子 (静岡県)	かんむり2種
小玉優介 (秋田県)	くも・鶴のいろいろ
朝日 勇 (埼玉県)	お手玉ゲーム・キャッチボールゲーム
星野重正 (東京都)	シスター・くじゃく・コースター
中島 進 (埼玉県)	ひめだるま
藤本瑛子 (東京都)	ハート・スプーン
山本きみ (滋賀県)	ボンキー
エドアルド・クレメンテ (スペイン)	ネズミ (紹介:石橋美奈子)
Balluev Aleksej (U.S.S.R)	花
丁字和生 (愛知県)	門松・サンタクロース

みなさん 会員からの作品を

お待ちしております

①巻末添付の投稿用紙の**注意事項を満たす作品をお送りください。**

②応募作品のうち特に良いと思われるものはこの欄で紹介し、できるだけ折り図も載せていきたいと思ひます。

③応募作品は、返却いたしません。作品・折り図は協会にて一定期間保存します。

④作品は、**必要事項を記入した「投稿用紙」をつけて、お送りください。**

送り先

〒102 東京都千代田区五番町12

ドミール五番町1-096 日本折紙協会
会・「おりがみガーデン」係

海外特派員だより

～カナダ・ブラジル～

「海外特派員だより」は、海外での折紙の普及にご活躍されている会員の方々からの折紙情報です。今回は、海外で折紙が活躍する最大のイベント、クリスマスツリーに関する2ヶ国からの情報です。

◆カナダ

カナダ・トロント折紙協会では、昨年、市周辺の2ヶ所で折紙のクリスマスツリーをプロデュースしました。ひとつは、オンタリオ湖畔のハバーフロント文化施設のツリー・フェストへの参加で、これは恒例になっています。会員のティム・マーフィー君が音頭をとり、ノアちゃんを初めありとあらゆる折り紙を集めた、バラエティーを強調したツリーが出来ました。



▲トロント折紙協会のツリーと筆者



▲盛りだくさんのオリガミツリー



▲参加団体100余。それぞれが趣向を競わずらりと並んだツリー

▼アムネスティの囚われの鳩のツリー



このフェストでは、アムネスティ（政治思想犯の釈放など囚人の人権擁護を目的とした国際民間団体）が、黒い格子の四角錐の中に折り紙の白鳩を閉じ込めてツリーとし、一種異様ながら意義深い表現を見せていましたし、日系文化会館の皆さんは、折り紙サンタを一面に散らしておられました。折り紙が我々だけでないのは、むしろ嬉しいことで、カナダの生活に自然にとけ込んだ折り紙がそれぞれの手で見事に活用されるのを見るのは楽しいことでした。

◆ブラジル

私は一昨年より日本折紙協会に入会しました堀内和子と申します。東京におりました時は、幼稚園・小学校の教師をしていましたが、1960年にここブラジルに来てからは日本語教師をしながら今日に至ります。

1985年（ブラジル日本移民80年祭前後頃）より、こちらでの折り紙熱が高まり、パラナ州文化局主催の教室、展示会等にボランティア協力し、普及に務めておりましたところ多くの反響があり、参加者達の要望によりポルトガル語の本の準備を進めております。

今後の課題として、①一般的な折り紙をポルトガル語で紹介する②ブラジルの年中行事に合わせて幼稚園、小中学校、病院、職場などその場で応用、使用できるもの③日本、ブラジルのお互いの文化、歴史、習慣などを含めながら折り込む。④学問的教育的な体系をとりながら、美術的で楽しくーを目標に置きながらやっています。しかし、やればやる程に難しく、勉強に追われています。

昨年のクリスマスにはパラナ州都クリチーバとロンドリーナの市内に高さ6m幅5mのツリーが実現し、市民の注目を集めました。

(AV BATTEL 1505AP51
CURITIBA PARANA
BRASIL 堀内和子)



バックはブラジルの年中行事の折り紙カレンダー



▲「折り姫」ガンバレノの声援（ヤジ？）を学生たちから受けながら、テレビ、新聞の方々にポーズ。（'90.11 クリチーバ市ショッピングシュウレー）

もう1本のツリーは、マクマイケル美術館で、各種の手工芸協会と一緒に作りました。こちらのツリーは、私が中心になって、高濱利恵先生のくじゃくを7羽、クリスマス・カラーの赤・緑・白の系統の千代

紙で大きく折り、メインに据えました。背景として、140個以上の杉村卓二さんの雪の結晶を、純白の和紙で作りました。おかげ様で、「ドラマチックなツリー」「気品がある」と好評で、胸を撫で下ろした次第です。ここでは、12月30日と1月6日にデモンストレーションもあって、楽しい休日をお過ごしました。折り紙が、このカナダで一般の手工芸と完全に同等に扱ってもらえたのは、やはり、たのもしく思われました。

クリスマスから正月にかけて、ともすると日本が恋しく、ホームシックになりかねないものですが、折り紙に支えられ



▲大自然の中に建つ山荘風のマクマイケル・アートギャラリー。

て、忙しくも充実したホリデーシーズンをおくることができました。

(966-A Queen St.W # 2

Toronto, Ontario CANADA M6J1G8

カナダトロント折紙協会 青柳俊明)



▲くじゃくと雪の結晶のツリー



▲トロント市内から車で1時間。飾りつけにかけたレスリー・グラハム会員(左)とアイリーン・エミグ会員(右)と。

※前半は先月号(188号)に掲載されています。

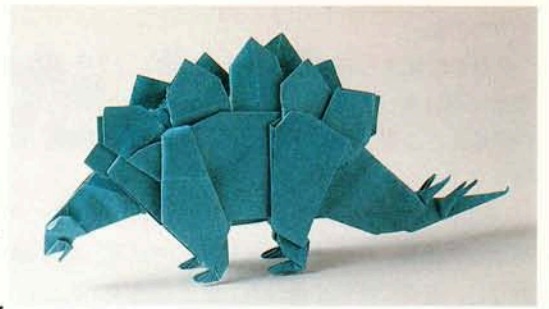

ステゴザウルス《後半》川畑文昭

Stegosaurus by Fumiaki Kawahata

ゴメン。
待った?

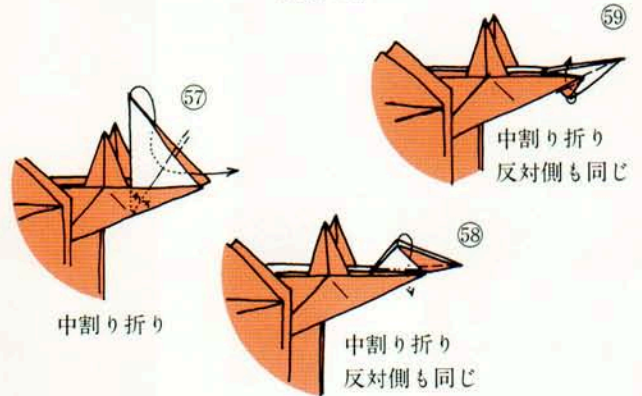
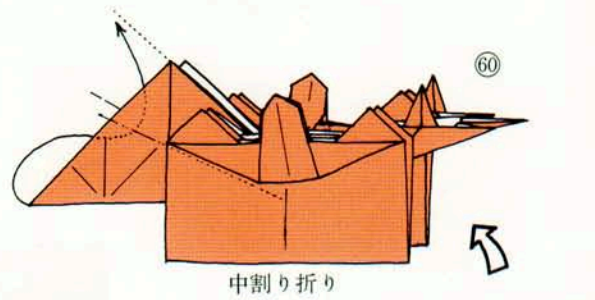
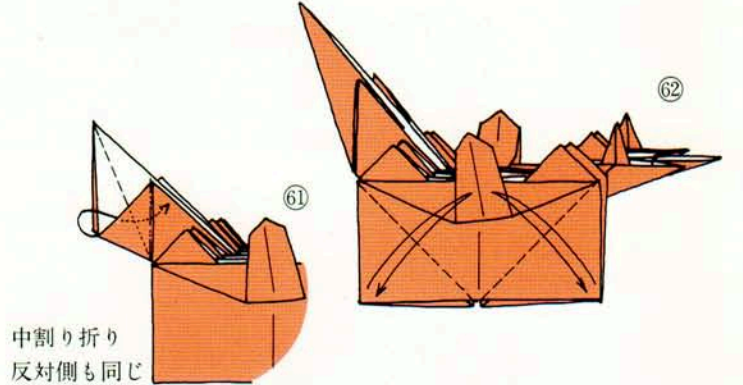
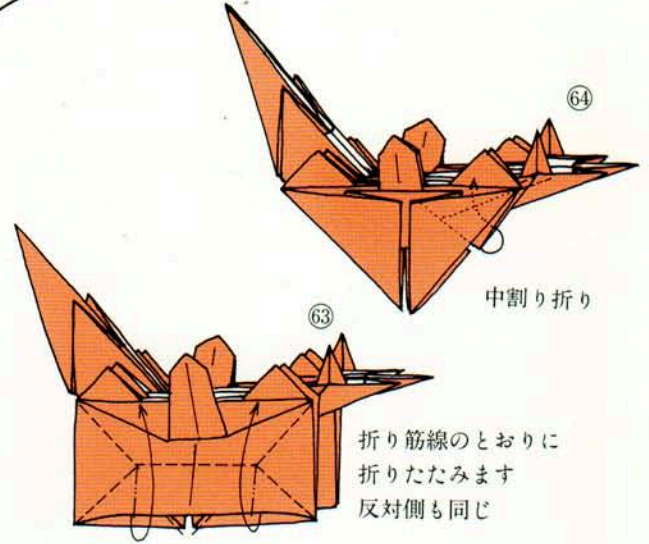
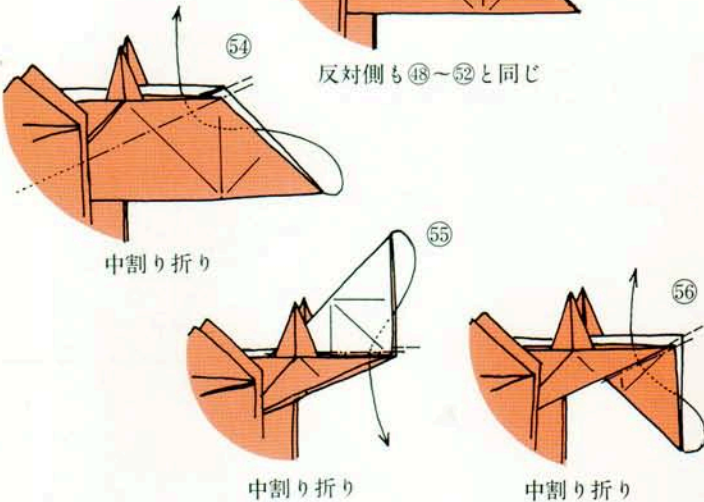
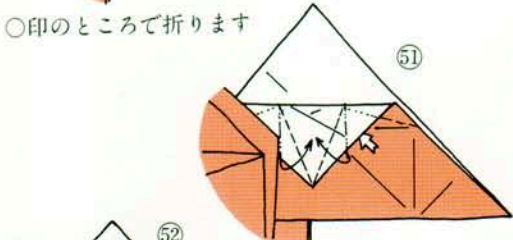
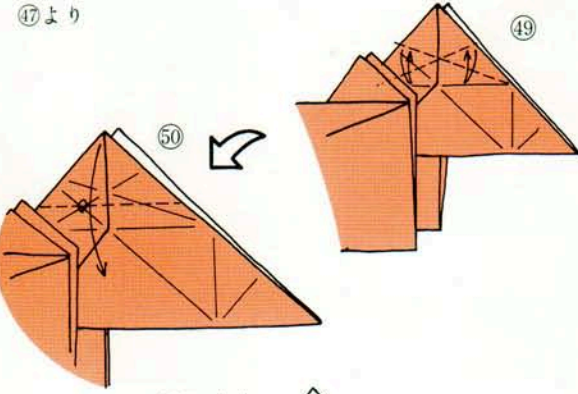
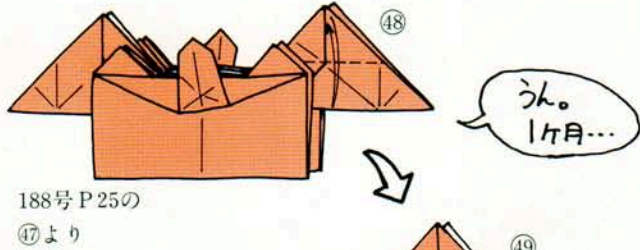

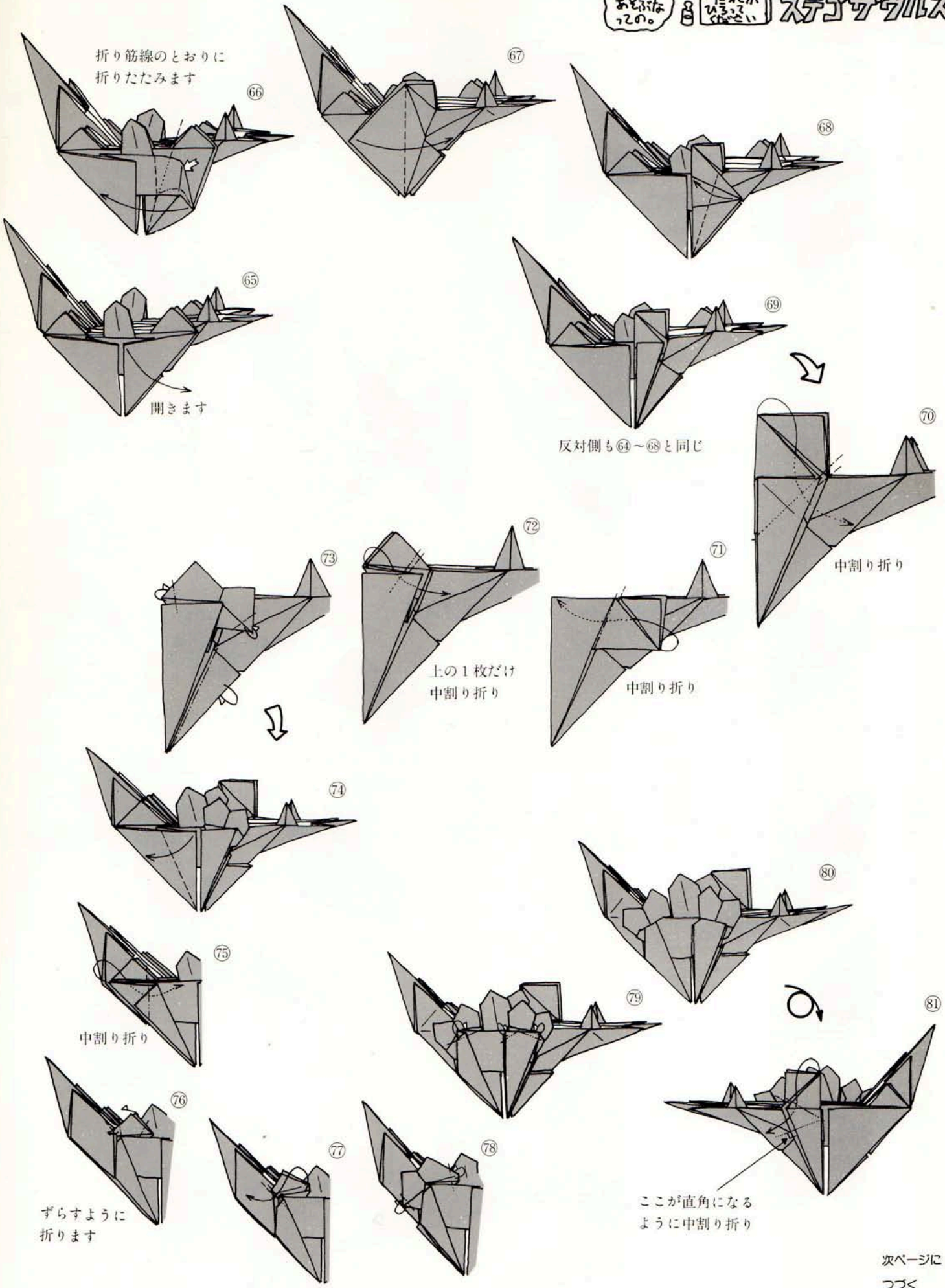

折り筋線のとおり
折りたたみます

開きます

反対側も⑥④～⑥⑧と同じ

中割り折り

上の1枚だけ
中割り折り

中割り折り

中割り折り

ずらすように
折ります

上の1枚だけ中割り折り

ここが直角になる
ように中割り折り

次ページに
つづく

恐竜大進撃

前ページから
つづく

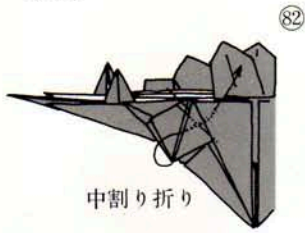

中割り折り

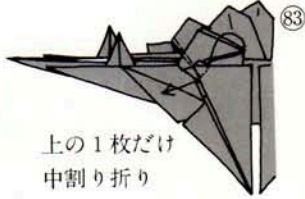

上の1枚だけ
中割り折り

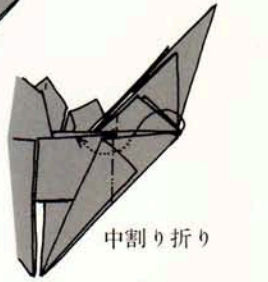
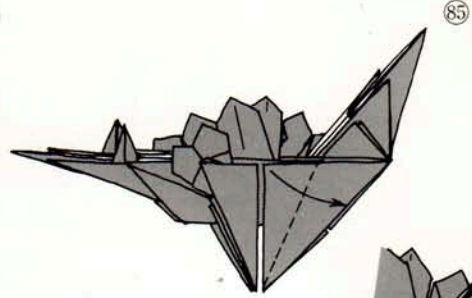
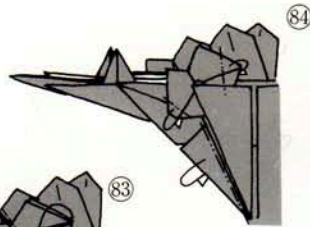

中割り折り

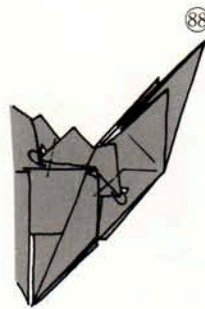
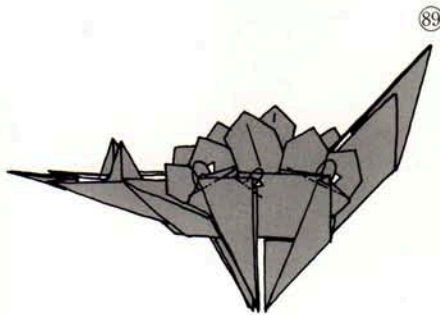

上の1枚だけ
中割り折り

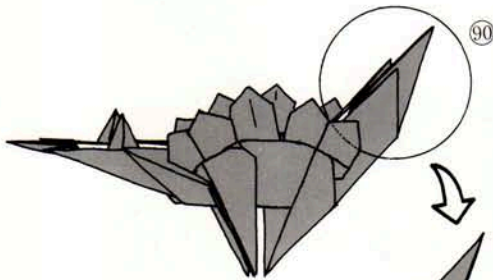

91

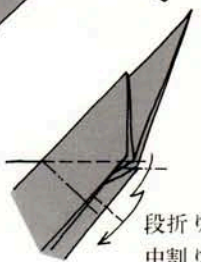

段折りしながら
中割り折り

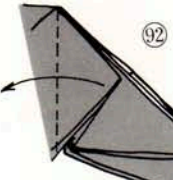

92

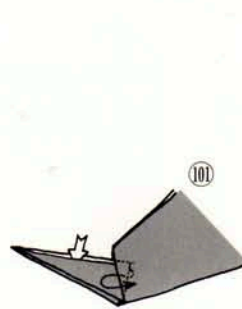

上の1枚を
引き出します
反対側も同じ

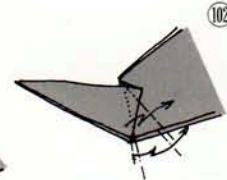

段折りしながら
かぶせ折り



反対側も同じ



中割り折り

100

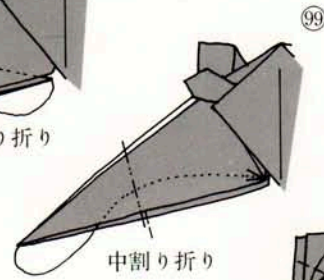

中割り折り

99

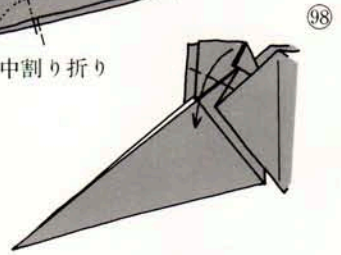

98

開いて折りたたみます

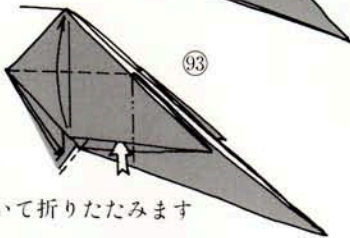

93

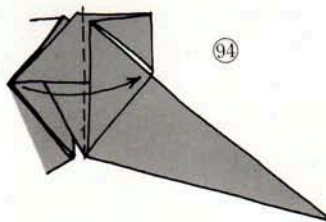

94

反対側も⑨②～⑨④と
同じように折ります

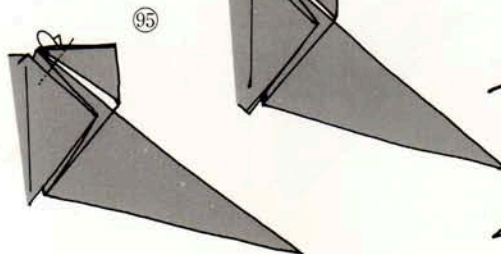

95

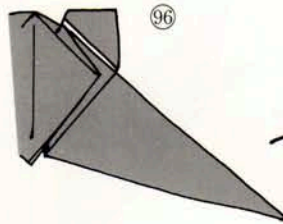

96

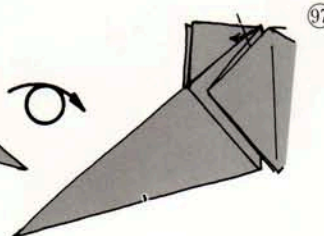

97

あらか7イ。
ウキで飼おうかしら...

こすが
奥様!!
お日が高い。



スゴザウルス

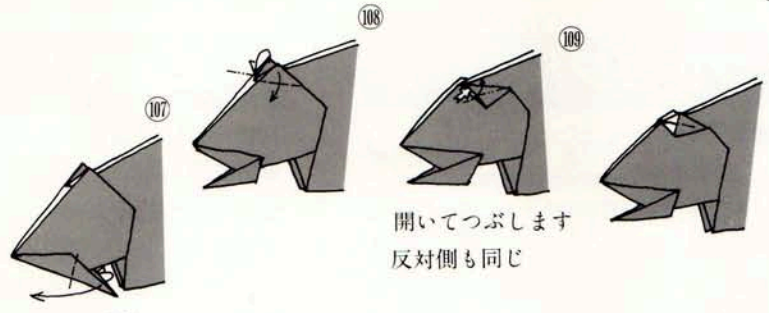

かぶせ折り

開いてつぶします
反対側も同じ

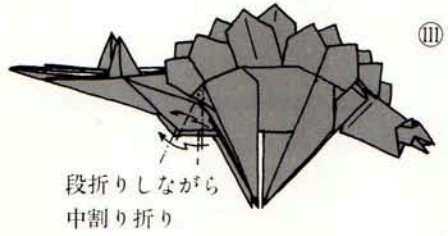

段折りしながら
中割り折り

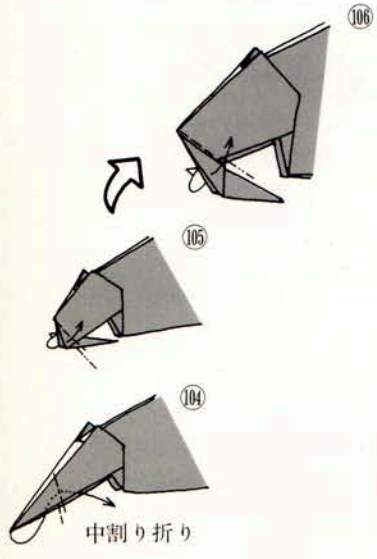

中割り折り

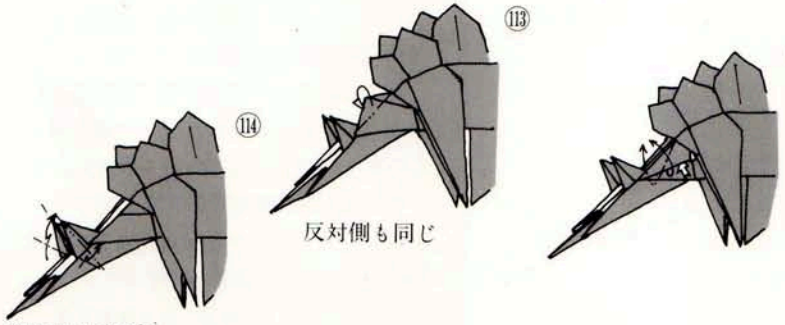

反対側も同じ

段折りしながら
中割り折り

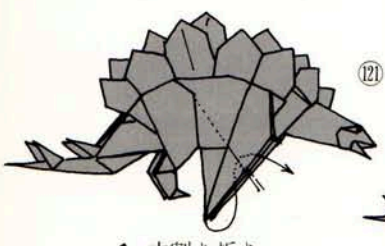
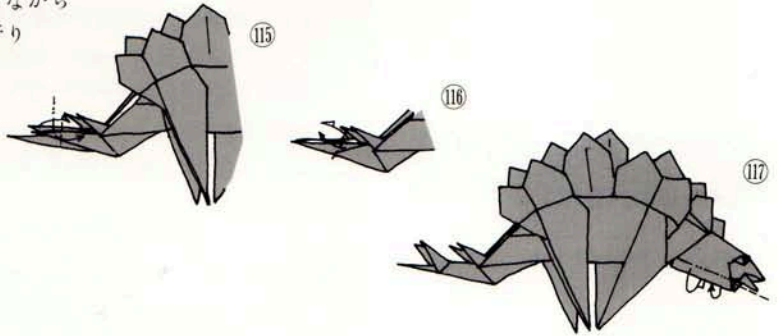

中割り折り

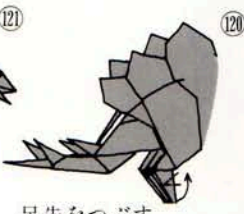

足先をつぶす
ように折ります
反対側も同じ



中割り折り
反対側も同じ

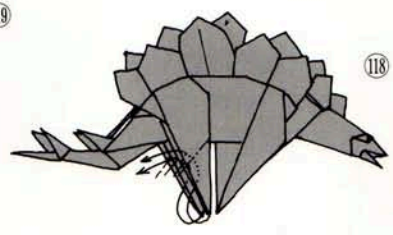

中割り折り

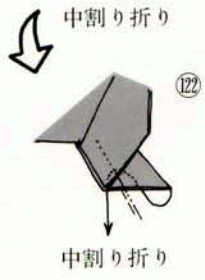

中割り折り

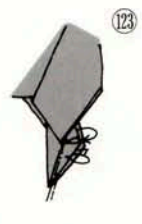

中割り折り

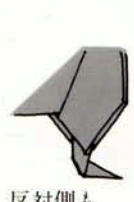
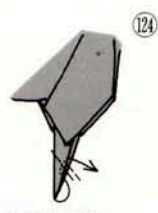

反対側も
⑫①~⑫④と同じ

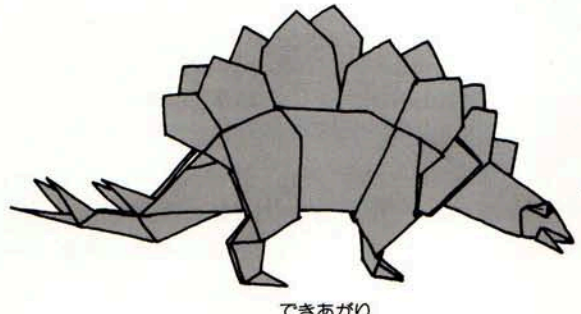

できあがり

はい。
お疲れ様
でした...

世界のおりがみ展

NOA Origami Exhibition

第8回世界のおりがみ展

「救おう！かけがえない地球」

●新潟

日時：8月14日(水)~19日(月)

AM10:00~18:00(土・日19:00)

会場：新潟三越 7F催場

【新潟市西堀通5-866

☎0252-28-0111】

交通：市内バス信濃線古町駅下車すぐ
(新潟駅より約15分)

●島根

日時：8月22日(水)~27日(火)

AM10:00~18:00

会場：一畑百貨店出雲店 4F催場

【出雲市今市町985-8

0853-21-3611・代】

交通：JR出雲駅下車すぐ

新刊書紹介 New Book

★印のものは協会事務局で取扱っております。

■飾りのある箱 ユニットおりがみ★

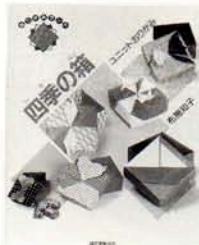

布施知子 著 誠文堂新光社刊 B5変
68頁 定価¥1200
送料¥260

ふたの部分にバラ、鳥、兎などの飾りを折り出した箱の

折り方23種類を紹介しております。

■四季の箱 ユニットおりがみ★



布施知子 著 誠文堂新光社刊 B5変
68頁 定価¥1200
送料¥260

1月から12月まで、その月に因んだものをふたに折り出

した、季節感のある箱の数々。

■ORIGAMI ZOO 入荷しました！

定価¥3000 送料¥260 50冊限定販売
(内容は185号P.28参照)

プレゼント

■NTTドリームピック

「おりがみの本」プレゼント

NTTでは、電話100年を記念して、社員の夢を会社がバックアップして実現化する「NTTドリームピック」という社内企画が行われました。その大賞企画のひとつに「伝承折紙の折り方を写真を使ってわかりやすく解説した図書を制作し、全国の老人ホーム・養護施設等へ配布する」という「おりがみの本」があり、この程完成しました。

制作にあたってのアドバイスなどをNOAでも行い、今回はNOA会員向けにこの本を抽選で50冊プレゼントされます。

申し込みは、官製はがきに郵便番号・住所・氏名(ふりがな)・電話番号をご明記の上、下記までお送り下さい。

〒100 東京都千代田区内幸町1-1-6

NTT広報部

「やさしく伝えるおりがみ」プレゼント係

☎03-3509-3081

【締切 平成3年4月30日(当日消印有効)】

当選者の発表は本の発送をもってかえさせていただきます。



おりがみ情報 Origami News

今年もThe Friends of The Origami Center of Americaのコンヴェンションが4月19日~21日、ニューヨークで開かれます。参加ご希望の方は下記までお問い合わせ下さい。

Mr. Tony Cheng

(Corresponding Secretary Director)

The Friend of The Origami Center of America.

15 West 77 Street New York,

NY10024-5192 212-769-5635

U.S.A.

作品募集 Invitation

191号(8月号)..... 4月5日締切
海の生物・海水浴に関するもの

192号(9月号)..... 5月5日締切
くす玉・ユニット・敬老の日のプレゼント

♥1月6日~2月5日にご入会いただいた方々です。ありがとうございます。

- (北海道) 暮地本ミチヨ (岩手県) 佐藤安恵
(宮城県) 青木美樹、武山美恵子 (秋田県) 斎藤隆子、佐藤博美 (山形県) 柴崎洋一 (茨城県) 古森組子 (栃木県) 篠原由起子、土谷澄江、山本弘子 (群馬県) 荒井亮祐、田中真寿美 (埼玉県) 青木 律、浅野寛之、岩堀洋子、上村智子、櫻本阿和子、大森仁子、尾高美千代、河村みよ子、柴崎君栄、須藤麻衣子、砂川由香里、田辺恵子、近平久美子、中島将江、丸山由起江 (千葉県) 加藤恭子、川井順子、佐藤正章、重松ふじ子、白井鏡子、白井恵子、中田隆子、道下幸代 (東京都) 伊藤勢子、浦城光子、及川義弘、大林敦子、岡崎恭子、荻原恭子、金子智香、川口桂子、雲林幸子、小林悦子、澤村光世、寺沢典子、中村悦子、長山ノブ、姫野陽子、松本久美子、三崎 修、宮本武志、守屋貴子、薬師神 潤 (神奈川県) 飯澤千鶴子、磯野加代子、角銅静子、清水和子、鈴木菜穂子、鶴巻温泉病院 (長野県) 黒岩日出男、長野市日誌児童館 (新潟県) 井澤恵美子、笠原テル、金井保育園、仲川葉子、坂井喜代、塩浦英恵 (富山県) 鈴木邦雄 (岐阜県) 柏木明代 (愛知県) 西垣純子、早川香代子、洲 宏志、山崎見知子 (三重県) 松島シゲ子、山口信夫、山中 忍 (大阪府) うえだ下田部HP折紙ボランティアグループ、木戸紀久子、太丸文子、友廣美里、広瀬幸枝 (兵庫県) 片山美智子、高見昌子、中垣千佳子、永原克美、針生好子、松原正樹、松村久代、森 美津子 (和歌山県) 岩谷澄子、上村万里子、江草絵里、川原永士、山東日出男 (島根県) 原田和徳 (岡山県) 玉置啓子、三宅貞女 (広島県) 口田東留守家庭子ども会、小出照美、中津井 均、中村美代子、西遊由恵、福岡恵子、まさみ園園長 (愛媛県) 瀧川美津枝、杉山愛子 (高知県) 岡林桂子 (福岡県) 荒津佳子、奥田恵美、柏木祐子、元山千代美、安川 純 (佐賀県) 副島寛子 (長崎県) 遠藤洋子 (熊本県) 濱本啓子 (大分県) 木本 学 (沖縄県) 具志堅登美子 (アメリカ) ELIZABETH HORN-BUCKLE、MEGUMI COTTON (イタリア) PELLEGRINET MAURAO

—以上122名(敬称略)

秘伝 千羽鶴折形
復刻と解説
4月中旬
発売予定

第8回 世界のおりがみ展追加作品

国内作品

招待部門

めざめとねむり 佐野康博
〒331 埼玉県大宮市桜木町4-665

ひつじ 熊坂 浩
〒177 東京都練馬区三原台3-16-3

仔羊 高濱利恵
〒166 東京都杉並区松ノ木3-24-1

対話 桃谷好英
〒573 大阪府枚方市楠葉野田3-30-5

蛇踊り 中村泰治
〒503-13 岐阜県養老郡養老町押越466

銘菓セット 中野光枝
〒165 東京都中野区新井1-33-7

天地を緑に 中村 静
〒432 静岡県浜松市城北1-24-6-B206

籠に入った花 北村恵司
〒572 大阪府寝屋川市成田東町7-10

恐竜の卵 藤本修三
〒669-23 兵庫県多紀郡篠山町郡家23-4

門、門柱、塀 木下一郎
〒545 大阪府大阪市阿倍野区橋本町3-20

藤 伊藤美恵
〒171 東京都豊島区千早町1-45-10

白き獅子 レオ 黒岩琢磨
〒336 埼玉県浦和市白幡6-8-17-504

恐竜 斎藤静夫
〒010 秋田県秋田市榴山本町7-24

創作部門

顔二題(鈴木健二とタモリ) 岡村康裕
〒664 兵庫県伊丹市西台4-6-23

りす 辻 昭雄
〒270-01 千葉県流山市前ヶ崎484-8

南野陽子三態 中村潤哉
〒665 兵庫県宝塚市星の荘23-26

親子 井上文雄
〒135 東京都江東区東陽5-4-2-103

十二単 吉和千枝
〒738 広島市廿日市市阿品台2-2-8

辛未 長谷田美那子
〒985 宮城県多賀城市高崎3-3-1

バラのブローチ 真野とみ
〒956 新潟県新潟市新米町22-19

くすだま 初音みね子
〒330 埼玉県大宮市宮原町2-116-21

風見鶏 中村泰治
〒503-13 岐阜県養老郡養老町押越466

キウイ 福山順也
〒664 兵庫県伊丹市萩野4-73-1

応用部門

りんどう 榎本京子
〒140 東京都品川区東品川4-1-20-206

神の恵み 野中陽子
〒252 神奈川県藤沢市遠藤3557-14

おもいで 落合けい子
〒194 東京都町田市玉川学園8-13-12

つる 古川一平太
〒240 神奈川県横浜市旭区中白根3-7-13

蔵王権現立像 佐藤暎子
〒989-32 宮城県仙台市青葉区みやぎ台3-24-13

孔雀三態 中島二三子
〒245 神奈川県横浜市泉区和泉町6205-1-36-405

おひなさま 菊地幸子
〒136 東京都江東区南砂2-3-6-1414

川下り 小林暎子
〒168 東京都杉並区永福4-24-21

胡蝶蘭 福井周子
〒135 東京都江東区平野2-16-23-901

あさがを 船岡とみ
〒136 東京都江東区北砂4-7-25

クリスマスリース 東村多美子
〒181 東京都三鷹市下連雀3-1-26

六歌仙 稲山良子
〒181 東京都三鷹市下連雀7-2-5-406

秋の七草 須藤順子
〒135 東京都江東区新大橋2-3-7 山春ビル

シクラメン 津野ミエ
〒950 新潟県新潟市沼垂東3-1-12

コースターと花小鉢 真多紀佐子
〒658 兵庫県神戸市東灘区甲南町5-2-21-404

花・花瓶敷 真多ヨシエ
〒658 兵庫県神戸市東灘区甲南町5-2-21-404

あじさい 吉本温子
〒134 東京都江戸川区西葛5-10-26-805

連続幾何模様 岡田美知子, 竹内幸子
〒102 東京都千代田区富士見1-11-10
〒101 東京都千代田区岩本町2-3-12

くすだま 石島豊子
〒154 東京都世田谷区上馬4-5-8

ほたる袋と花器 大野純子
〒357 埼玉県飯能市山手町6-14

カッパ河童 松尾桂三
〒607 京都府京都市山科区東野片下り町86

とりの市 富田真奈美
〒171 東京都豊島区千早2-14-15

七五三 行田ふみえ
〒171 東京都豊島区西池袋2-2-20

花菖蒲 澤田やゑ
〒350 埼玉県川越市臨田103 臨田ビル103

通小通 掘切道子
〒151 東京都渋谷区幡ヶ谷2-13-6-506

海外作品

◆香港

クリスマス・スター Philip Shen

◆韓国

扇舞 全愛任

◆オーストラリア

くすだま Clare Anne Chamberlain

おりがみ頭の体操

毎月、正解者の中から5名の方に珍しい折り紙の入った折り紙セットをプレゼント!

クイズ出題：具志堅和子
(沖縄県)

□の中の文字を1~16の数字にあてはめてください。

(和が△の中の数になります)

例マ+マ=14 マ=7)

ヒ	ツ	ジ	23 24	ウ	キ
ジ	ジ	ヨ	ウ	25 21	ユ
15 38 27	ツ	イ	キ	ユ	ウ
マ	マ	14 33	フ	シ	ヨ
ユ	25 17	キ	ク	21 17	ウ
ゲ	ン	ゴ	ク	ウ	50 50

■応募方法/官製はがきに、①頭の体操の答 ②本誌の中でよかったと思う作品2つ ③よくなかったと思う作品2つ ④本誌へのリクエスト ⑤今、折り紙以外に興味をもっていること。最近おもしろかったことなど。

※住所氏名・会員番号をご記入ください。

■あて先/〒102 東京都千代田区五番町12 ドミール五番町1-096

日本折紙協会 編集部 “おりがみ頭の体操” 189号の係

■しめきり/5月10日 ■正解当選者発表/192号

■186号の答

4→1→5→6→11→10→15→14→19→20→21

■当選者

磯 妙子(埼玉県) 木原昌希(広島県) 窪田八重子(広島県)
小南光夫(京都府) 山本美佐子(鳥取県)

(正解上記他25名)

第8回世界の 海外個人

Horse(馬)

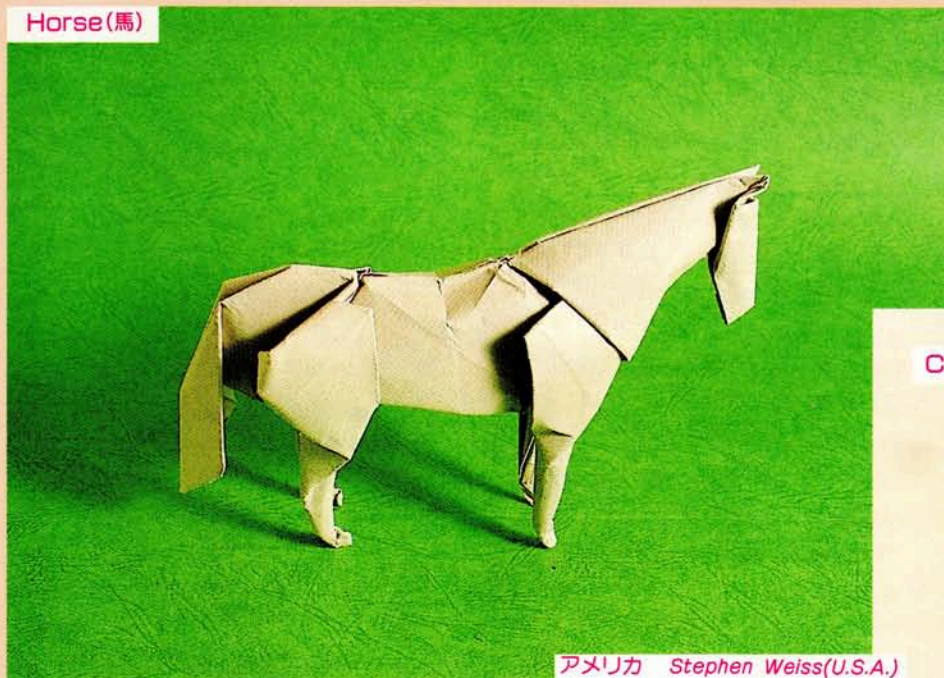

アメリカ Stephen Weiss(U.S.A.)

Cat(猫)

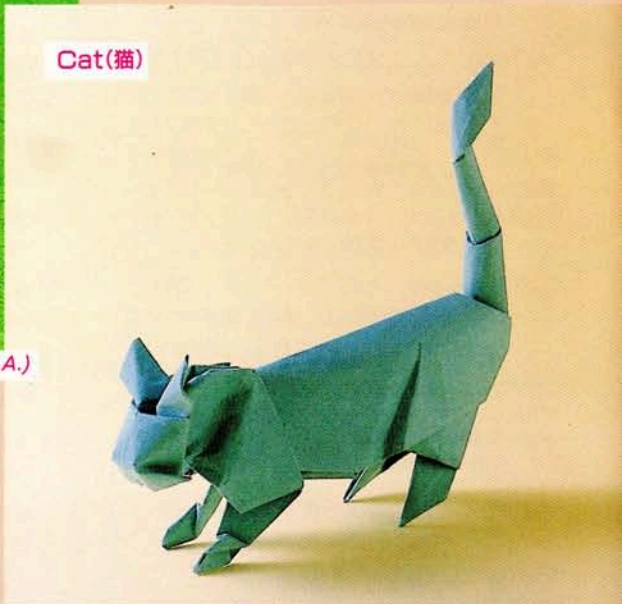

Two headed horse,
Donkey elephant,
Two headed elephant
(双頭の馬、象)

アメリカ James M.Sakoda(U.S.A.)

The golden star (金の星)



フランス
Cavaliere Evelyne(France)

Card (カード)

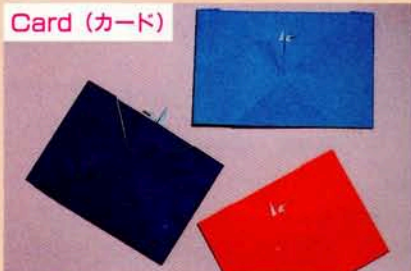

ブラジル Mari Kanegae(Brazil)

The scorpio(サソリ)



フランス Cavaliere Evelyne(France),
スイス Emmanuel Hertz(Swiss) (共作)

Majestic flapping bird (持って動かす鳥)

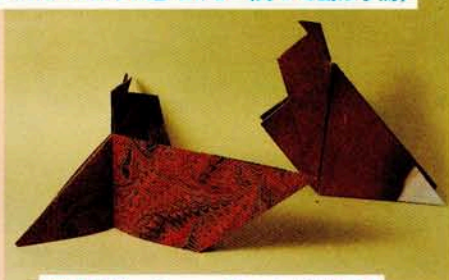

アメリカ Laura Kruskal(U.S.A.)

ワニ

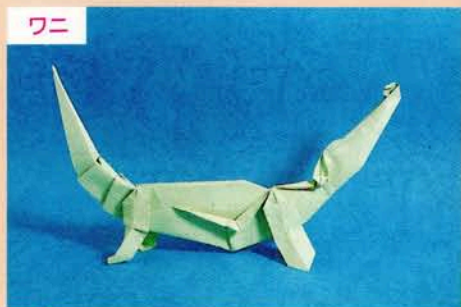

象

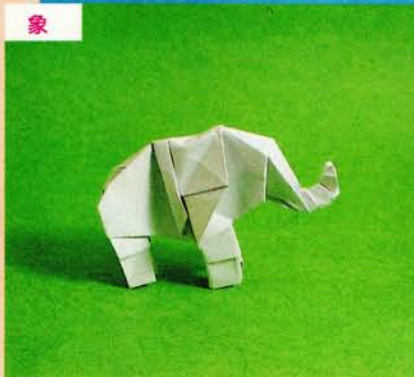

ペンギン、犬

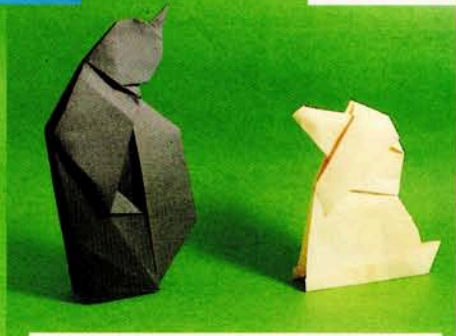

アルゼンチン
MADUENO, Leandro Carlos(Argentina)

Remitente (いれもの)



コロンビア Alvaro Mendez Galeano(Colombia)

おりがみ展 出品作品より 作品紹介 I

うさぎ、コアラ、象



イギリス Edwin Corrie(England)

Kangaroo with baby (子持ちカンガルー)



アメリカ
Lore Schirokauer(U.S.A.)

Tick (ダニ)



コスタリカ
Gustavo de la Espriella(Costarricense)

Squirrel (りす)

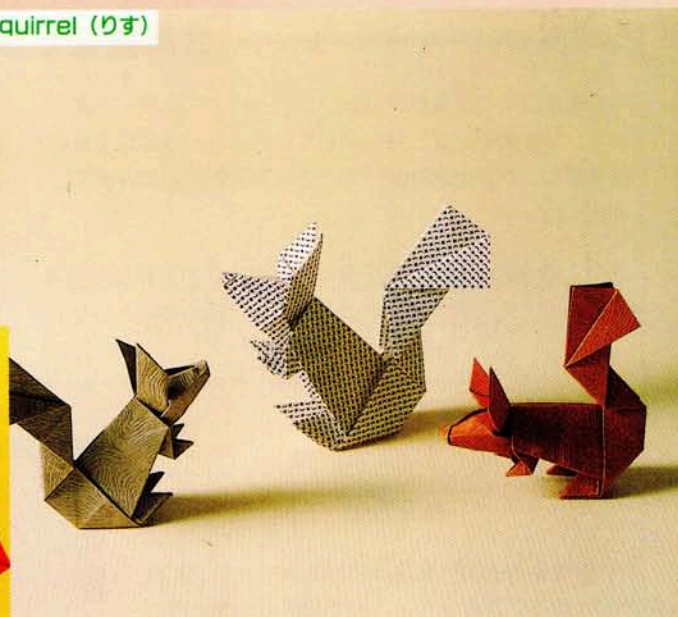

German shepherd's dog (ジャーマンシェパード)

Fox-envelope (きつねの封筒)



カナディアン・ビーバー



カナダ 青柳俊明 (Canada)

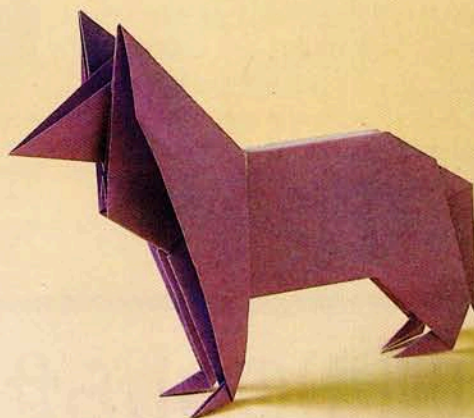

オーストリア Peterpaul Forcher(Austria)

会費・その他のお申し込み方法は…

- ①お申し込みはすべて巻末添付の郵便振替をご利用ください。
 ②郵便振替の裏面が申し込み用紙になります。必要事項をハッキリとご記入ください。
 ③ご注文の品がお手元に届くのは、ご入金日より2週間前後かかります。ご注文の際は、お早めにお振り込みください。

1. あてはまる 欄にチェックをし、必要事項をご記入ください。

2. 「※ 欄」には品名と数量をご記入ください。
 (書ききれない場合は別便にてその内訳をお送り下さい。)

記入例

継続の方は必ずご記入ください

会員番号	12345678	会員種別	<input type="checkbox"/> 初級講師 <input type="checkbox"/> 正会員
会費内容	<input type="checkbox"/> 新規 <input checked="" type="checkbox"/> 継続 (通巻163号までの期限)	<input type="checkbox"/> プレゼント	
フリガナ	マルゲンバ ツシザシカクマ		
送り先住所	〇県×市△町123	郵便番号	123-45
フリガナ	マルバ ツシザシカクマ	ご入金内訳	
送り先氏名	〇×太郎	<input checked="" type="checkbox"/> 年会費 (月割おりがみ1年分)	7000円
電話	(XX) 000-XXXX	※バックナンバー	160号 600円
職業	会社員	※テキスト	980円
生年月日・性別	〇年×月△日 男・女	※	円
入会動機 <input type="checkbox"/> 知人の紹介 <input type="checkbox"/> 折紙の広告 <input type="checkbox"/> その他() 紹介者住所・氏名	小計		8580円
	消費税 (小計×3%)		258円
	送料		316円
	正会員費 (1年分)		4000円
	入金合計		9154円

いずれかに☑してください

必ずご記入ください

バックナンバー・NOAグッズのご注文など

正会員のご承諾を戴いた方のみお支払ください

※消費税3%をお忘れなく…

・会費7000円→7210円

・雑誌 600円→ 618円

になります

会員番号が設定されます

日本折紙協会の会員登録は、コンピュータで管理しております。つきましては、現在会員でいらっしゃる皆様全員に「会員番号」が設定されましたので、会費継続の際は必ずご記入ください。

あなたの会員番号は、本誌をお送りする際の封筒ラベルに毎回記載してあります。またラベルには、次の事項もお知らせ

せております。

(例)

〒102 千代田区五番町12 ドミール五番町1-096	折紙のあ 様
A — 会員番号 / 1 2 3 4 5 6 7 8	
B — 送付期限/通巻161号まで	C
☆ 引続きのご購読をお願い申し上げます (1) — D	

- A-会員番号
 B-会費の有効期限
 C-会費期限の最終月に表示されます。継続手続はお早めに。
 D-送付冊数

表紙の言葉

よみもの

小・中学生の皆様、家庭訪問の季節ですね。これ、学校が午前中で終わっちゃうので結構楽しかったのです。小学校までは。しかし、しかしだ。中学では、家庭訪問のその日の当事者以外を学校に残し、春の運動会の行進の練習なんぞをさせていたのだ!!更にこの学校、早く終わるのだけが救いであるはずの試験期間でさえも、1時間目自習、2~4時間目試験、午後にはなんと、ホームルームと避難訓練!!で1日つぶしたり…ひどい、ひどいや!!かわうそくん…。嫌な気憶って、増幅されて残ります。教育って難しいなあ。(本当に丸刈りだった編集者)



恐竜は、作品がリアルであればある程、暗いイメージになりがちです(個人的意見?)。それならいつその事目一杯暗くしてしまえ、という訳で、こうなりました。これ、私のキモチです。いかがでしょう。

おりがみ 第17巻5号通巻189号

1991年5月1日発行

発行/日本折紙協会

発行人/佐野康博

編集人/高尾京子

スタッフ/頼信純江 青木伸雄

住所/〒102 東京都千代田区五番町12

ドミール五番町 1-096

電話/03-3262-4764 FAX/03-3262-4479

印刷・製本/(株)東京印書館

定価/618円(本体600円) 送料/56円

折図●高尾京子・頼信純江・青木伸雄・藤本祐子
 デザイン●高尾京子・頼信純江・青木伸雄・今村佳子
 写真●杉本広司・青木伸雄
 イラスト●清水克久・青木伸雄

©1991 Nippon Origami Association

※本誌よりの無断転載を禁ず。

※乱丁・落丁のときは、お取り替え致します。

来月(190号)のおしらせ

特集/ようふく他 ▶
 かわいいセーラー服や
 ドレス・冠など



Publishing office—NIPPON ORIGAMI ASSOCIATION

Publisher—Yasuhiro Sano

Editor—Kyoko Takao

Editorial staff—Sumie Yorinobu Nobuo Aoki

Copyright© 1991 by NIPPON ORIGAMI ASSOCIATION

Domicile—1-096 Domir Gobancho, 12 Gobancho, Chiyodaku, Tokyo 102, JAPAN

Phone—03-3262-4764

FAX—03-3262-4479

Printer—Tokyoinshokan Printing Co., Ltd.

Price—¥618

Printed in Japan

《おりがみ》バックナンバーのお知らせ

号数	特集内容	価格	号数	特集内容	価格
65号 ('81.増)	鳥(シャチ・ちゃほ・長尾鶏・火の鳥)	定価¥412 本体¥400	167号 ('89.7)	ユニットと箱・花札=萩・O・S・R・15複合基本形①	定価 ¥618 本体 ¥600
102号 ('84.2)	おままごトNo5はここにわ・ハートいろいろ・鬼	定価 ¥515 本体 ¥500	168号 ('89.8)	'88シンポジウムコレクション・花札=薄・O・S・R・16	
104号 ('84.4)	入園・入学(リボンの名札・バラのプローチ他)		169号 ('89.9)	敬老の日よせて・花札=菊・伝承作品で作る花=豚	
106号 ('84.6)	こどもゆうえんち(コーヒーカップ・きのこの家他)		170号 ('89.10)	秋の味覚・花札=紅葉・O・S・R・17=複合基本形	
114号 ('85.2)	たとう・節分・ラッコやコアラとおそろ	定価¥618 本体¥600	171号 ('89.11)	おりがみ劇場/うちゅうじんのさがしもの 花札=雨	
117号 ('85.5)	乗りもの(宇宙と空の乗物)・母の日(カーネーション)		172号 ('89.12)	クリスマス 花札=桐・'89シンポジウム報告	
118号 ('85.6)	アイデアカード・乗りもの(自動車・ミニバイク)		173号 ('90.1)	アルパルム=1月・正月飾り 馬 O・S・R・19	
121号 ('85.9)	「世界の折紙展—まつり—」特集号	定価 ¥515 本体 ¥500	174号 ('90.2)	アルパルム=2月・バレンタインデー O・S・R・20	
122号 ('85.10)	いろいろなかお・アンパンマン・ジャムおじさん他		175号 ('90.3)	アルパルム=3月・ひなまつり=おひなさま・ごちそう	
123号 ('85.11)	紙芝居「さるかに合戦」・秋の壁面(赤とんぼ他)		176号 ('90.4)	アルパルム=4月・アンパンマン O・S・R・21複合	
124号 ('85.12)	クリスマス(花かざり・ハンドベル他)・スキー用具	定価 ¥515 本体 ¥500	177号 ('90.5)	アルパルム=5月・母の日の贈り物 ミッキーの帽子	
129号 ('86.5)	5月の風につけて・花「花菖蒲」・帽子・キン肉マン		178号 ('90.6)	アルパルム=6月・昆虫 けろっぴ 花×6	
130号 ('86.6)	ノアちゃんのパートウォッチング・花「クレマチス」		179号 ('90.7)	アルパルム=7月・アウトドアライフ ミッキー&ミニ	
131号 ('86.7)	祭だ ワッショイ!・7月の折り紙・花「むくげ」	定価 ¥618 本体 ¥600	180号 ('90.8)	アルパルム=8月・うみ 夏だ海だ南極だ!! Y ヨット	
133号 ('86.9)	サーカス・敬老の日のプレゼント・花「秋海棠」		181号 ('90.9)	アルパルム=9月・まつり やさいとくだもの	
137号 ('87.1)	新春を彩る(うさぎ・おもちゃ・いけばな)		182号 ('90.10)	アルパルム=10月・おつきみ 花 はんぎよどん	
138号 ('87.2)	ももたろう・バレンタインデー・忍者ハットリくん	定価 ¥618 本体 ¥600	183号 ('90.11)	アルパルム=11月・秋の山 とぶおりがみ 恐竜	
140号 ('87.4)	たのしいゆうえんち・かわいミッキー		184号 ('90.12)	アルパルム=12月・サンタクロース クリスマス Z! O	
142号 ('87.6)	父の日のプレゼント・ゲゲゲの鬼太郎(体)		185号 ('91.1)	こどもの四季~1月・2月~ お正月特集 羊・のし袋 他	
143号 ('87.7)	かわい七夕飾り・ユニットとくす玉・キキとララ	定価 ¥618 本体 ¥600	186号 ('91.2)	世界のおりがみ展ブース写真集 個人作品折図一部掲載	
144号 ('87.8)	ノアちゃんのサマーバケーション・タキシードサム		187号 ('91.3)	こどもの四季~3月~ひなまつり・3・サングラス	
145号 ('87.9)	世界のおりがみ展「おりがみ王国」(兵隊・花・騎士)		188号 ('91.4)	こどもの四季~4月~アンパンマンパートII	
146号 ('87.10)	中山晋平生誕100年記念・おつうたおう・目玉親父	定価 ¥618 本体 ¥600			
147号 ('87.11)	野生の王国アフリカ・一反もめん				
148号 ('87.12)	クリスマス(星・ポインセチア・リース)・ねずみ男				
149号 ('88.1)	おりがみで迎えるお正月(辰・竜)・キティちゃん	定価 ¥618 本体 ¥600			
150号 ('88.2)	こんにちはあかちゃん・ゴロビカドン				
151号 ('88.3)	紙芝居とひだしたおひなさま・パンダ・花				
152号 ('88.4)	アクセサリーとアルファベットB・C・OSR①	定価 ¥618 本体 ¥600			
153号 ('88.5)	母の日プレゼント・D・Eドラゴン・OSR②				
154号 ('88.6)	フルーツ&スイート・F・G・OSR③=二双舟基本形				
155号 ('88.7)	たのしいユニット・H・I・OSR④=豚の基本形	定価 ¥618 本体 ¥600			
156号 ('88.8)	つくって遊ぼう・ホドリ・OSR⑤=兜の基本形JK				
157号 ('88.9)	カントリーライフ・OSR⑥=コップの基本形L				
158号 ('88.10)	おりがみドールハウス・OSR⑦=扇の基本形・M	定価 ¥618 本体 ¥600			
159号 ('88.11)	指人形・OSR⑧=魚の基本形・のらくろ・N				
160号 ('88.12)	メリークリスマス・サンタ・トナカイ・ソリ・かざり				
161号 ('89.1)	お正月=鶴・亀・蛇・ふたつの鶴・タングラム・花札=松	定価 ¥618 本体 ¥600			
162号 ('89.2)	泣いた赤おに・バレンタインデー・花札=梅に驚				
163号 ('89.3)	ひなまつり・花札=桜・O・S・R・12=蛙の基本形I				
164号 ('89.4)	花・花札=藤・O・S・R・13=蛙の基本形II・講習会情報	定価 ¥618 本体 ¥600			
165号 ('89.5)	きんたろう・花札=かきつばた・O・S・R・14				
166号 ('89.6)	雨の日のノアちゃん・花札=ぼたん・Q・?・R・水運				

●お申し込み方法

本誌巻末にとじ込みの郵便振替用紙裏面の通信欄に、ご入用の号数と冊数、送料をご記入の上、誌代+消費税3%+送料の合計をご送金ください。当方に到着次第お送りします。(ご入金日から2週間前後でお届けします。)

●送料

冊数	1	2	3	4	5	6	7・8	9~11	12~15	16~18	19~
送料(¥)	56	71	86	101	121	172	360	410	460	510	宅配便

※お急ぎの場合、または19冊以上の場合には宅急便扱いにさせていただきます。送料不明の場合などはお問い合わせください。

本誌に作品などが掲載されている皆さん

朝日 勇 (〒333)

川口市上青木1-21-8

James M.Sakoda

411 County Road

Barrington, RI02806

U.S.A

野間正路 (〒595)

泉大津市河原町10-3

長谷川太市郎 (〒284)

四街道市千代田1-11-1

榎本宣吉 (〒336)

浦和市辻8-5-14 Kハイツ201

大橋 皓也 (〒943)

上越市西城町1-10-11

川畑文昭 (〒471)

豊田市細谷町1-73-13

具志堅和子 (〒901-03)

糸満市西崎町3-510-137

西崎ニュータウンA-7



キョクトウ ムツゴロウのおりがみ

〈ゆかいな仲間と楽しく学ぼう〉

全国の子どもたちに親しまれる ムツゴロウ動物王国の世界

楽しみながら、
できる
図解と解説付

楽しく読んで楽しく学ぶ
畑正憲先生の書下しエッセイ
表紙に登場する動物たちについて、
畑先生ならではの書下しエッセイ。
個々生々しい、楽しみながら動物
たちの理解が深まるように十
分な工夫がこらされて
います。

ムツゴロウの 教育おりがみ



YM1012 ¥100
11.7cm角(55枚・22色・金銀入)



YM1015 ¥100
15cm角(35枚・22色・金銀入)



YM1018 ¥100
17.5cm角(20枚・20色・金銀入)



YM1015S ¥100
15cm角(35枚・22色・金銀入)



ムツゴロウの
おりがみ
YM1015G ¥100
15cm角
(35枚・22色・金銀入)



ムツゴロウの
ホイルカラー
おりがみ
YMH1015 ¥100
14.8cm角(15枚・10色)



YM0515 ¥50
15cm角(16枚・16色・金銀入)



YM1515 ¥150
15cm角(60枚・22色・金銀入)



YM2015 ¥200
15cm角(80枚・22色・金銀入)

ムツゴロウのおりがみ 千羽鶴用



YM1007 ¥100
7.5cm角(142枚・22色・金銀入)



YM5007 ¥500
6.9cm角(1,000枚・15色)

ムツゴロウの 両面おりがみ



YMR1015
¥100
15cm角(24枚)



「知」の時代、育てます。
極東ノート株式会社

本社/〒564 大阪府吹田市広芝町4-18 TEL 06(380)1234 FAX 06(380)1906-7

好評発売中!
※他にもムツゴロウシリーズで学習ノート・下敷・学習マット
らくがきょう・スクールファイルetc……

日本折紙協会発行 定価618円(本体600円・税18円)送料56円



印刷(株)東京印書館